

ОБЩАЯ ИНФОРМАЦИЯ	2
ПРАВИЛА БЕЗОПАСНОСТИ И ЭКСПЛУАТАЦИИ	3
ЭЛЕМЕНТЫ БЕЗОПАСНОСТИ КОНСТРУКЦИИ	4
ОБЩИЙ ВИД	5
КОМПЛЕКТ ПОСТАВКИ	6
МОНТАЖ ИЗДЕЛИЯ	6
ВВОД В ЭКСПЛУАТАЦИЮ	10
ТЕХНИЧЕСКОЕ ОБСЛУЖИВАНИЕ	10
НЕИСПРАВНОСТИ И СПОСОБЫ ИХ УСТРАНЕНИЯ	12

УРАВНИТЕЛЬНАЯ ПЛАТФОРМА

**ЭЛЕКТРОГИДРАВЛИЧЕСКАЯ С ПОВОРОТНОЙ АППАРЕЛЬЮ
СЕРИЙ DLНН, DLННІ**

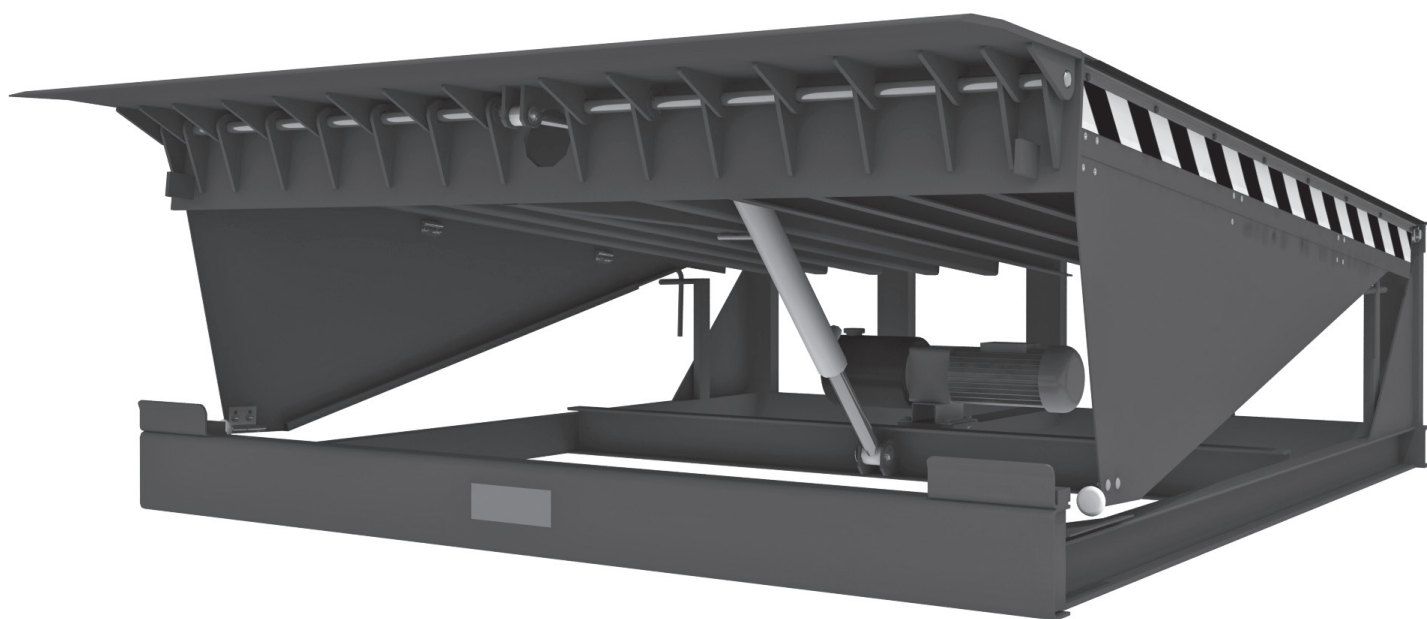

Инструкция по монтажу и эксплуатации

ДЕКЛАРАЦИЯ ИЗГОТОВИТЕЛЯ О СООТВЕТСТВИИ

Производитель: ООО «СторХан», 143002, Россия, Московская обл., Одинцовский р-н, с. Акулово, ул. Новая, д. 120.
Товарный знак: DoorHan.

Уравнительные платформы серий DLHN, DLHNI соответствуют требованиям директивы 2006/42/EC Machinery, 2006/95/EC Low-voltage, 2004/108/EC Electromagnetic compatibility and harmonized to the following standards EN ISO 12100:2010, EN 1398:2009, EN 60204-1:2006/A1:2009/Cor.Feb.:2010, EN 61000-6-2:2005/Corr.Sep.:2005, EN 61000-6-4:2007/A1:2011.

Данная декларация соответствия не применяется в случаях, если:

- изделие эксплуатируется в экстремальных климатических условиях, в магнитном действии окружающей среды и т. д., а также при наличии особых требований, например, при опасности взрыва;
- изделие эксплуатируется для погрузки/выгрузки опасных веществ, таких как кислоты, материалы, излучающие радиацию, расплавленный металл, хрупкие грузы.

1. ОБЩАЯ ИНФОРМАЦИЯ

Настоящее руководство предназначено для ознакомления персонала с устройством, работой и техническим обслуживанием уравнительной платформы с поворотной аппарелью. Инструкция является сводом правил для безопасной эксплуатации и технического обслуживания уравнительной платформы. Изготовитель не осуществляет непосредственного контроля за работой оборудования, его обслуживанием и размещением. Всю ответственность за безопасность эксплуатации и техническое обслуживание оборудования, а также за изучение и правильное понимание инструкции перед началом работы несет оператор.

Уравнительная платформа с поворотной аппарелью предназначена для осуществления доступа из зоны склада в кузов автомобиля.

Установку, эксплуатацию и техническое обслуживание должен проводить только квалифицированный персонал. Изготовитель оставляет за собой право вносить изменения в конструкцию без предварительного уведомления.

Оборудование для подъема и монтажа

- Вилочный погрузчик с минимальной грузоподъемностью 35 кН и длиной вилок не менее 2000 мм.
- Подъемный кран с минимальной грузоподъемностью 20 кН.

Оборудование для установки

- Сварочный аппарат 5–200 А или аналогичный.
- Электроды для сварки 3 мм.

Блок управления

Уравнительная платформа серий DLHN, DLHNI совместима с блоками управления DCUH-1/2/3.

Функции	DCUH-1	DCUH-2	DCUH-3
Автоматический возврат по однократному нажатию кнопки AUTO		●	●
400 В	●	●	●
Внешний светофор		●	●
Внутренний светофор		●	●
Освещение платформы		●	●
Блокировка при закрытых воротах	●	●	●
Подключение дополнительных устройств безопасности		●	●
Индикатор необходимости технического обслуживания		●	●
Цифровой дисплей		●	●
Управление воротами			●
Управление надувным герметизатором			●

2. ПРАВИЛА БЕЗОПАСНОСТИ И ЭКСПЛУАТАЦИИ

ПЕРЕД МОНТАЖОМ И ВВОДОМ В ЭКСПЛУАТАЦИЮ НЕОБХОДИМО ОЗНАКОМИТЬСЯ С ДАННОЙ ИНСТРУКЦИЕЙ

ВНИМАНИЕ!





Для стандартных погрузчиков с надувными колесами допускается использование уравнильных платформ с точечной нагрузкой 1,3 Н/мм².

Для погрузочной техники, имеющей высокую точечную нагрузку, такой как электрические штабелеры, перевозчики поддонов, ричтраки, сборщики заказов на полиуретановых колесах обязательно использование платформ с точечной нагрузкой 6,5 Н/мм².

- Запрещается использование платформы не по назначению.
- Обеспечьте достаточное освещение и хорошую видимость при эксплуатации уравнильной платформы.
- Во время управления уравнильной платформой следите, чтобы в зоне работы не находились люди и грузы.
- Будьте внимательны при работе с негабаритными, неустойчивыми или опасными грузами, а также в случае наличия препятствия в зоне уравнильной платформы.
- Во время работы уравнильной платформы ворота должны быть полностью открыты.
- Убедитесь, что автомобиль находится в требуемом положении. При наличии риска скатывания автомобиля, зафиксируйте колеса при помощи стопоров колес.
- Перед погрузкой/разгрузкой убедитесь, что аппарат по всей ширине лежит в кузове автомобиля. Минимальное расстояние захода аппарата в кузов автомобиля — 100 мм.
- Блок управления должен располагаться таким образом, чтобы оператор всегда мог контролировать процесс погрузки/разгрузки.
- Для предотвращения травм во время установки, держитесь на безопасном расстоянии от уравнильной платформы.
- При проведении электрических подключений убедитесь в отсутствии электроэнергии.
- При отсутствии работ платформа должна находиться в парковочном положении.
- Не кладите аппарат на встроенный лифт грузовика.
- Не превышайте максимально допустимый угол наклона 12,5 % или 7°.

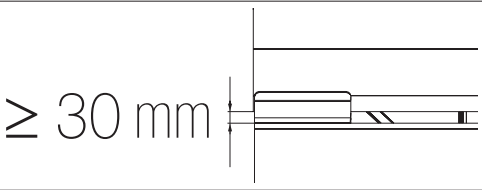
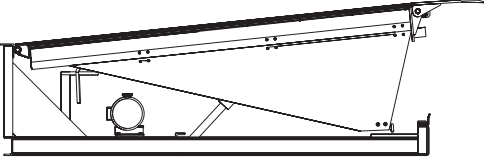
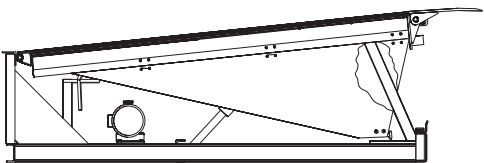
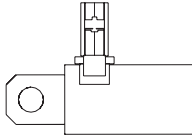
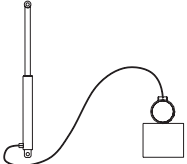
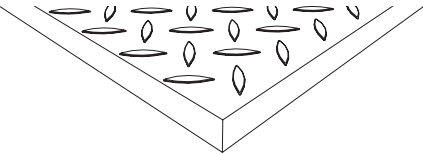
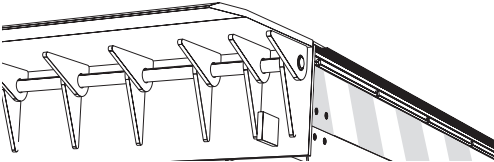
3. ЭЛЕМЕНТЫ БЕЗОПАСНОСТИ КОНСТРУКЦИИ

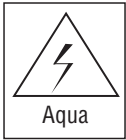
 <p>$\geq 30 \text{ mm}$</p>	<p>Зазоры между механическими частями уравнительной платформы составляют не менее 30 мм.</p>
	<p>Скорость подъема и опускания уравнительной платформы не превышает 0,15 м/сек.</p>
	<p>Для безопасного проведения технического обслуживания и электрических подключений уравнительная платформа оборудована механической подпоркой.</p>
	<p>Подъемный цилиндр уравнительной платформы имеет клапан безопасности, который в случае обрыва шланга во время подъема/опускания зафиксирует платформу в поднятом состоянии.</p>
	<p>Все комплектующие гидравлической системы рассчитаны на превышение давления в два раза больше номинального.</p>
	<p>Верхний лист уравнительной платформы выполнен из чечевичного листа для обеспечения наилучшего сцепления колес погрузчика с крышкой платформы.</p>
	<p>На боковые поверхности платформы нанесена черно-желтая маркировка, благодаря которой видно, что платформа находится выше уровня пандуса.</p>
	<p>Уровень шума платформы во время эксплуатации в радиусе 1 м от уравнительной платформы не превышает 85 дБ.</p>
	<p>Класс защиты данного оборудования — IP54.</p>

4. ОБЩИЙ ВИД

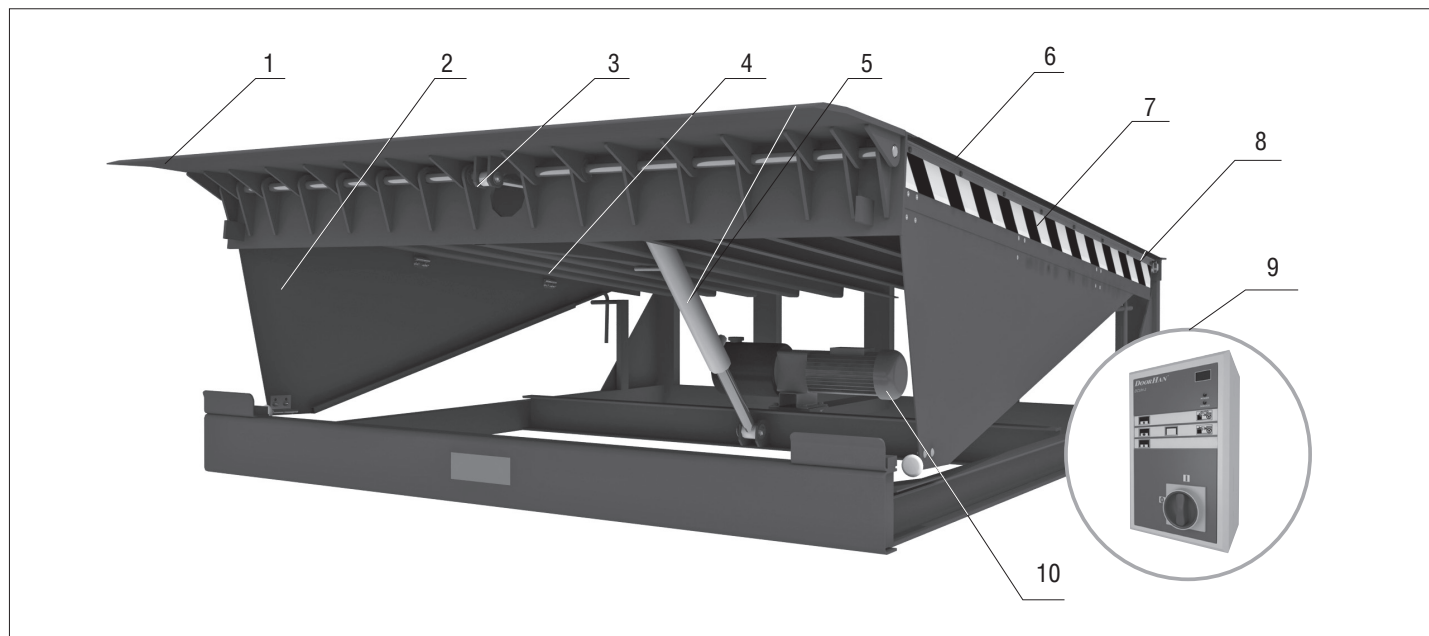

- | | | |
|-------------------------------|-----------------------------------|--------------------------|
| 1. Аппарель | 5. Подъемный цилиндр | 9. Блок управления |
| 2. Боковые шторы безопасности | 6. Крышка платформы | 10. Гидравлический насос |
| 3. Цилиндр аппарели | 7. Сигнальные черно-желтые полосы | |
| 4. Подпорка ремонтная | 8. Ферма | |

Верхний лист уравнивательной платформы выполнен из стали с чечевичным рифлением толщиной 6/(0,6–1,8) мм или 8/(0,8–2,4) мм. Верхний лист толщиной 6 мм используется, когда погрузка/разгрузка производится с помощью стандартного погрузчика с надувными колесами, если же используется оборудование с более высокой точечной нагрузкой (например, электрический штабелер), устанавливается лист толщиной 8 мм. При эксплуатации платформы возможна небольшая деформация верхнего листа платформы, которая не отражается на работе изделия.

В случае, когда длина платформы превышает 3 500 мм, продольные балки и ферма выполняются из двутавровой балки 120 мм.

Технические характеристики	
Грузоподъемность	6 000 кг (60 кН) / 10 000 кг (100 кН)
Максимальная точечная нагрузка (верхний лист 6 мм)	1,3 Н/мм ²
Максимальная точечная нагрузка (верхний лист 8 мм)	6,5 Н/мм ²
Потребляемая мощность	1,1 кВт
Напряжение питания	400 В, 3 фазы
Напряжение управления	24 В
Степень защиты блока управления	IP54
Рабочая жидкость	масло гидравлическое Mobil Univis HVI 26/G-Special Hydraulic Nord-32
Класс очистки перед покраской	Sa 2
Толщина окрашиваемого слоя	60–90 мкм
Рабочий диапазон температур	-30...+50 °C

5. КОМПЛЕКТ ПОСТАВКИ

В комплект поставки входят:

1. Платформа уравнивающая, 1 шт.
2. Блок управления, соединительные кабели*, 1 шт.
3. Паспорт, 1 шт.
4. Руководство по эксплуатации, 1 шт.

*Блок управления заказывается отдельно, в соответствии с функциями, необходимыми заказчику для эксплуатации платформы. Для платформ длиной до 3 м используется соединительный кабель 7 м (арт. DKHL02), для платформ длиной более 3 м используется соединительный кабель 10,5 м (арт. DKHL02-1).

6. МОНТАЖ ИЗДЕЛИЯ

При монтаже выполняйте все действующие правила безопасности. Монтаж уравнивающей платформы должен проводиться службой сервиса DoorHan или службой дилера, уполномоченного DoorHan.

Для монтажа уравнивающей платформы в приямок используйте вилочный погрузчик или подъемный кран.

Перед монтажом обязательно убедитесь:

- соответствует ли приямок технической документации (см. раздел «Приложения»);
- соответствует ли приямок для монтажа уравнивающей платформы.

6.1. РАЗГРУЗКА

Проверьте, не была ли повреждена уравнивающая платформа при транспортировке. Всегда транспортируйте и храните уравнивающую платформу в горизонтальном положении, не допускайте ее падения. Одновременно разгружайте только одну уравнивающую платформу.

6.2. ПОДГОТОВКА ПРИЯМКА

Перед установкой платформы подготовьте приямок строго в соответствии с чертежами, которые предоставляет изготовитель. Все размеры, типы уравнивающих платформ и приямков, а также рекомендации по выполнению приямков приведены в разделе «Приложения».

6.3. ВСТРОЕННЫЙ МОНТАЖ

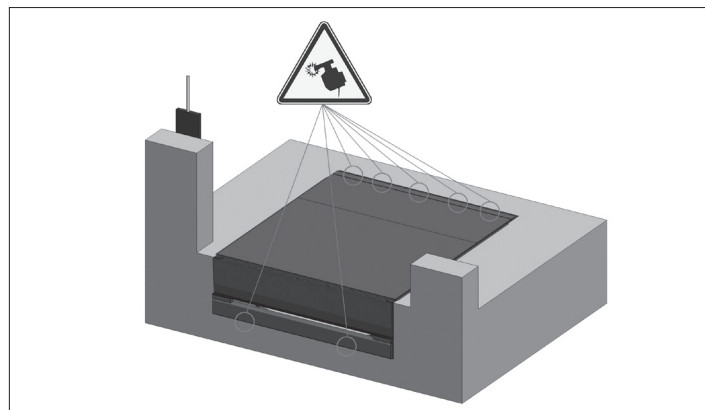
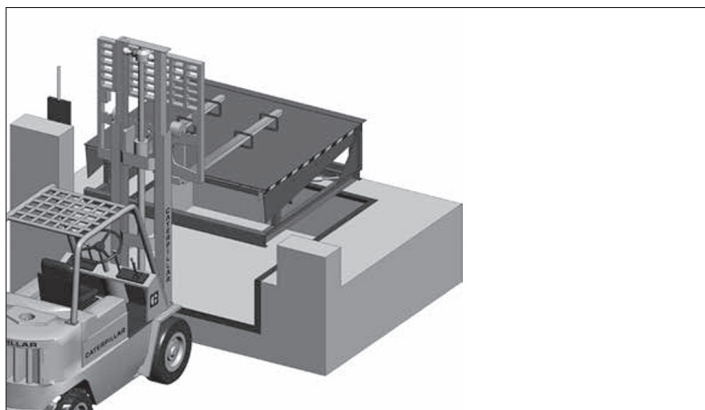
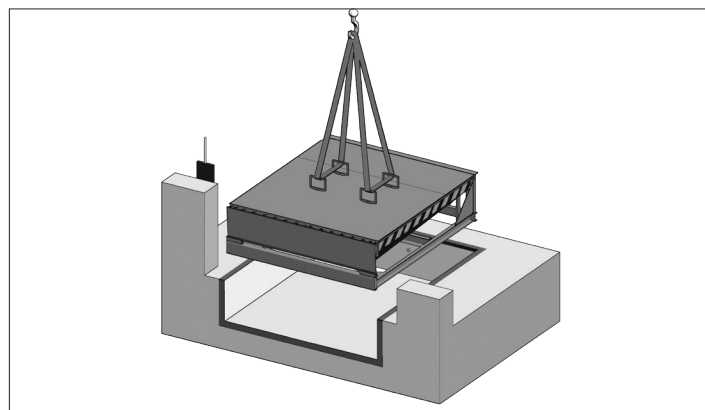
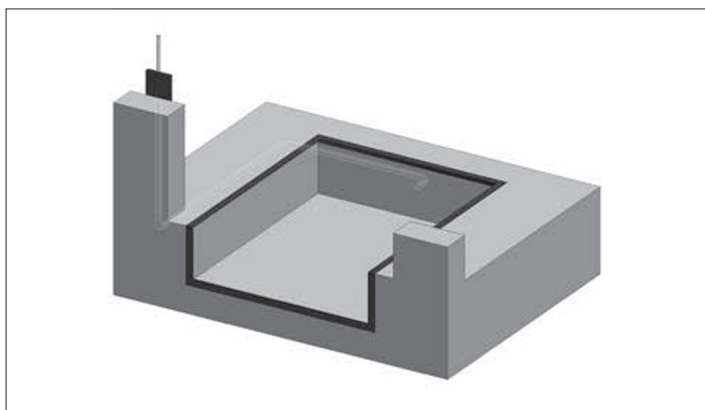

1. Протяните через трубу (см. раздел «Приложения») соединительные провода.
2. Установите уравнительную платформу так, чтобы задние углы плотно прилегали к задней части прямка.
3. Зазор между уравнительной платформой и стенками прямка по бокам должен быть 10–15 мм.
4. Приварите уравнительную платформу как показано на рис. А (стр. 8).

6.4. ВСТРОЕННЫЙ МОНТАЖ ПРИ ИСПОЛЬЗОВАНИИ С АВТОМОБИЛЕМ, ИМЕЮЩИМ ЛИФТ

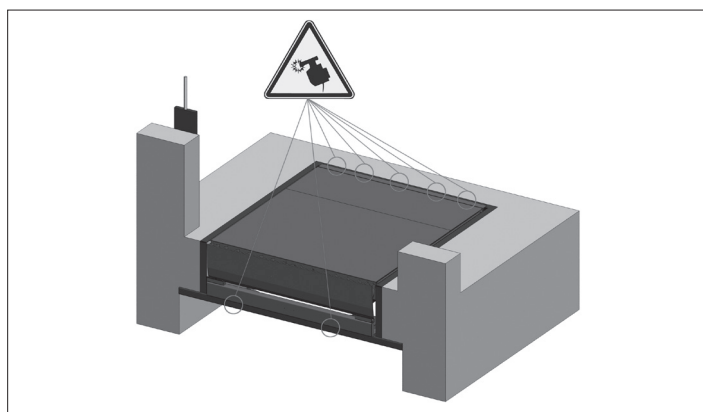
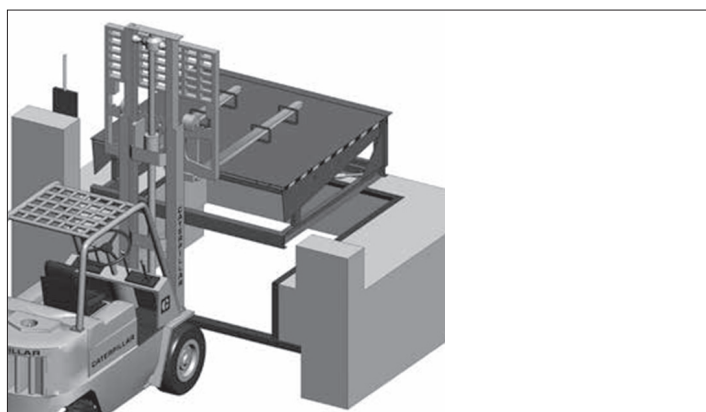
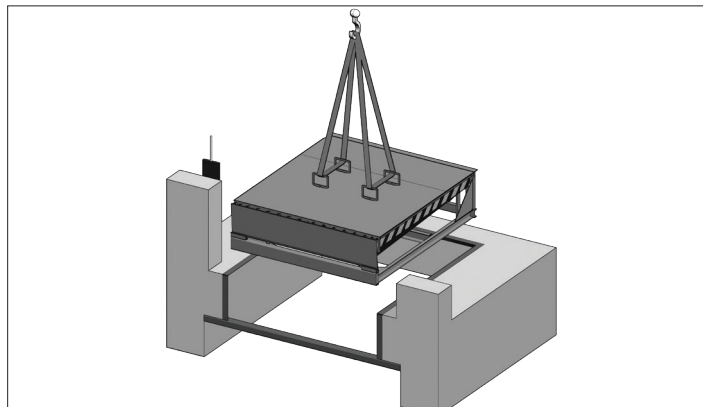
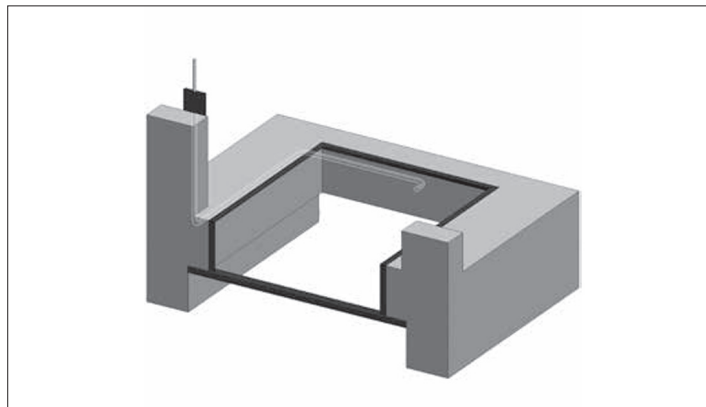

1. Протяните через трубу соединительные провода (см. раздел «Приложения»).
2. Установите уравнительную платформу так, чтобы задние углы плотно прилегали к задней части прямка.
3. Зазор между уравнительной платформой и стенками прямка по бокам должен быть 10–15 мм.
4. Приварите уравнительную платформу как показана на рис. А (стр. 8).

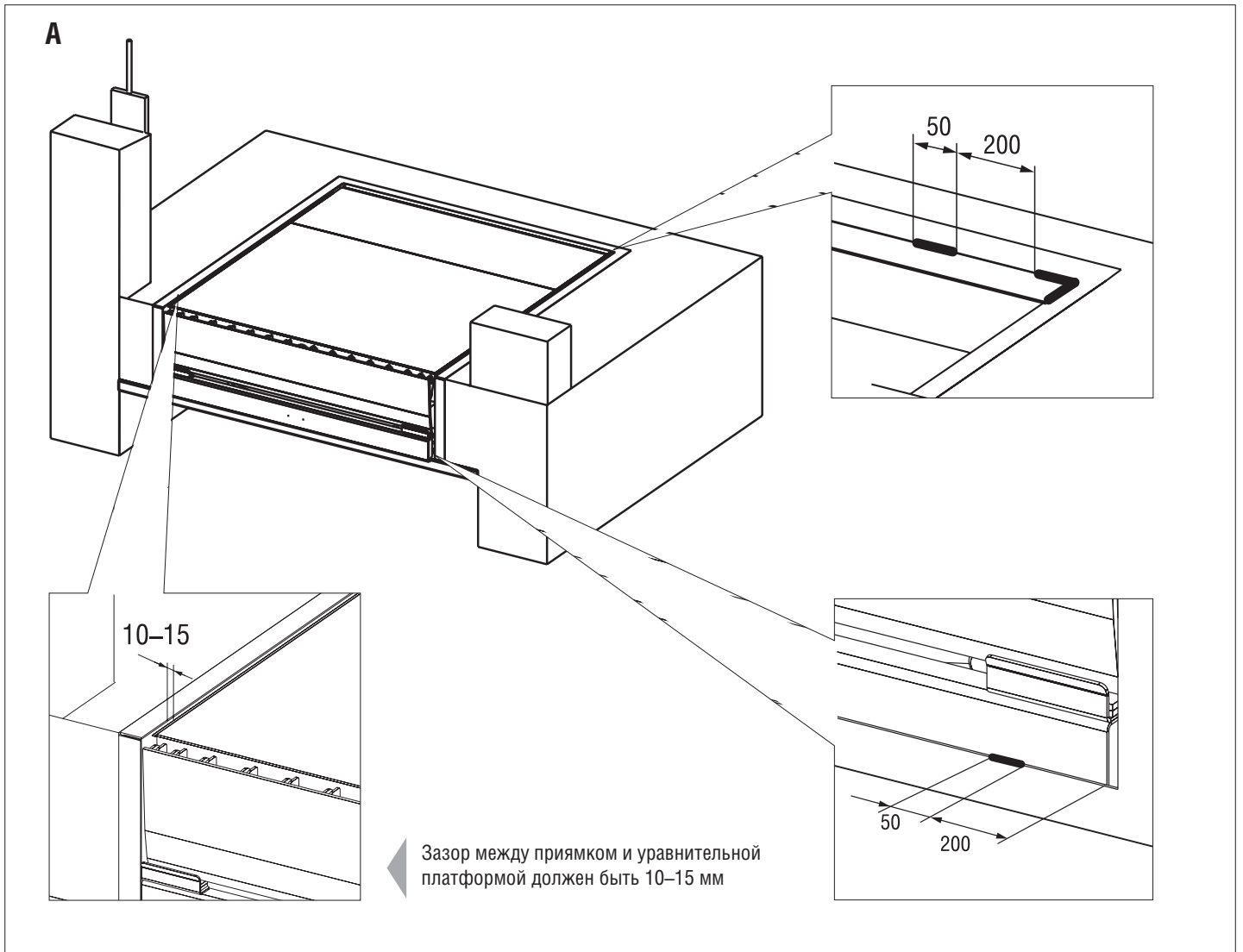

6.5. ПОДВЕСНОЙ МОНТАЖ

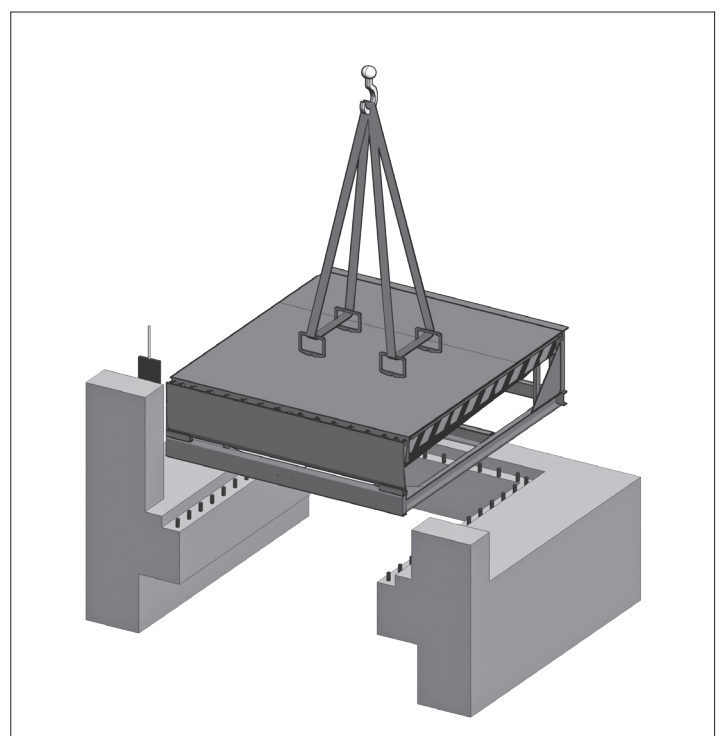
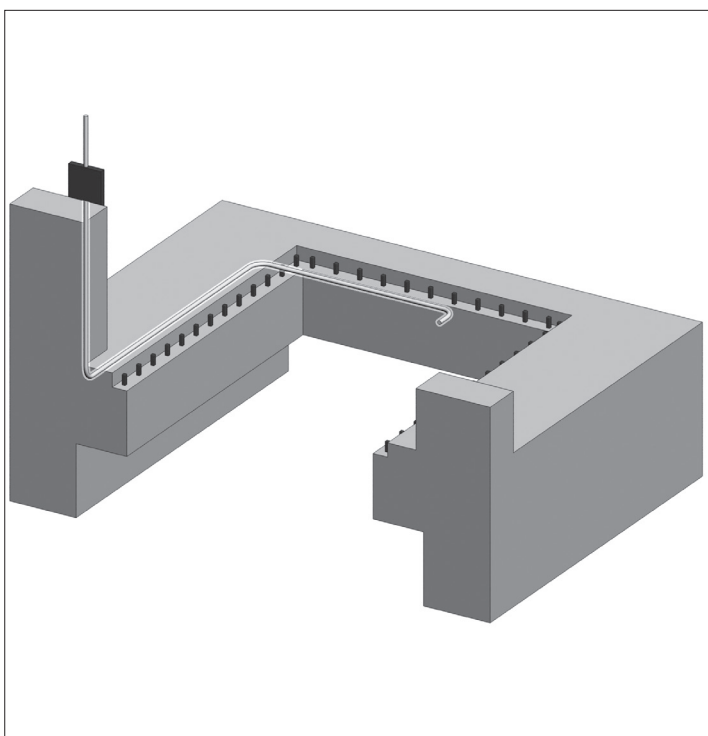

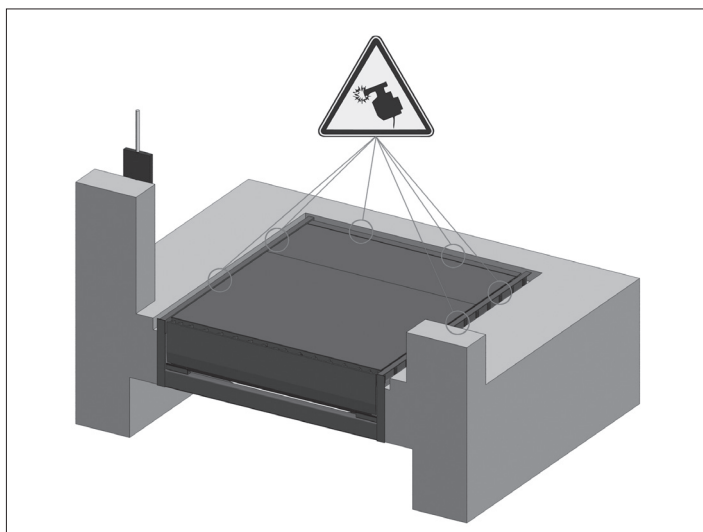
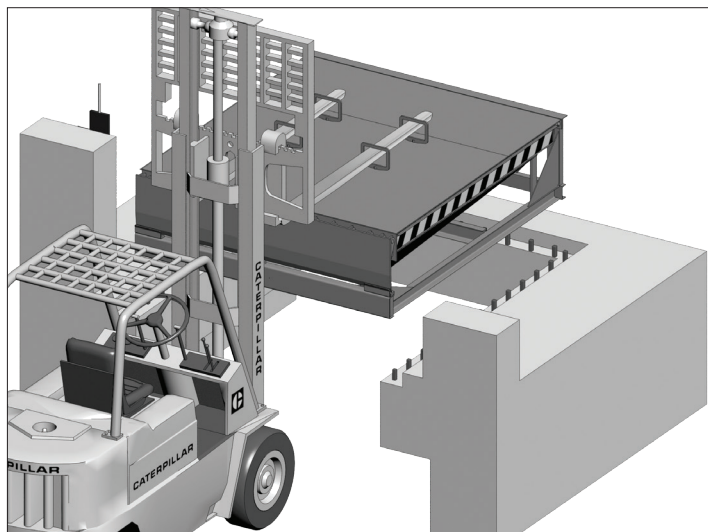

1. Протяните через трубу соединительные провода (см. раздел «Приложения»).
2. Установите уравнительную платформу в соответствующее положение.
3. С помощью электросварки соедините внешнюю раму уравнительной платформы с заранее установленными закладными элементами (см. рис. Б).
4. Установите и приварите внешнюю раму уравнительной платформы к арматуре так, чтобы рабочий зазор между швеллером и крышкой платформы составлял 15 мм с обеих сторон.
5. Забетонируйте места соединений.

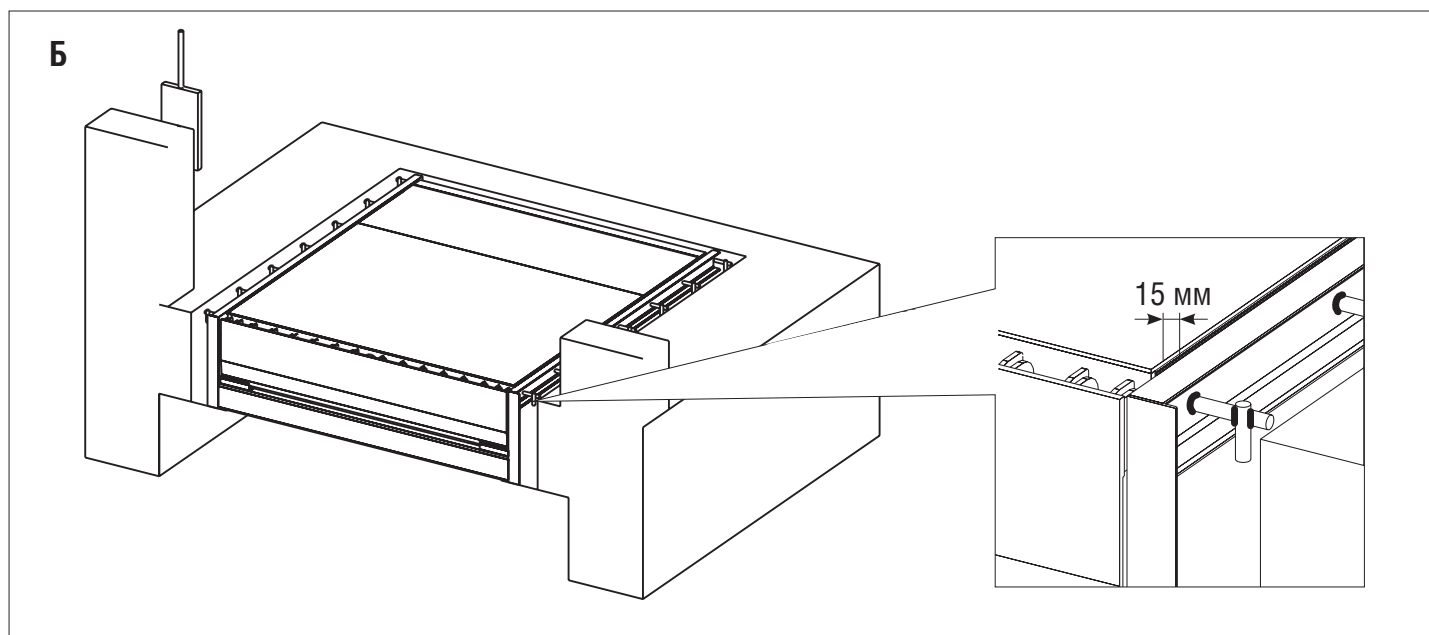

6.6. МОНТАЖ БЛОКА УПРАВЛЕНИЯ

Блок управления необходимо монтировать так, чтобы оператор всегда мог контролировать процесс управления уравнительной платформой.

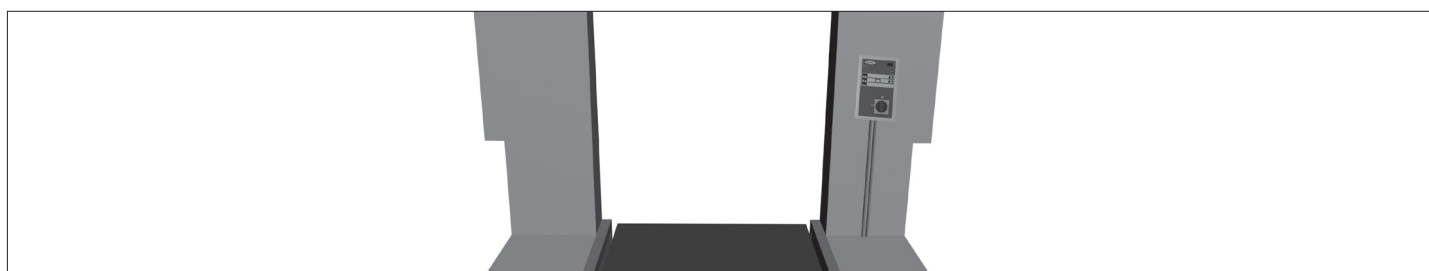

7. ВВОД В ЭКСПЛУАТАЦИЮ



Соедините проводом металлический корпус оборудования с заземляющим устройством!

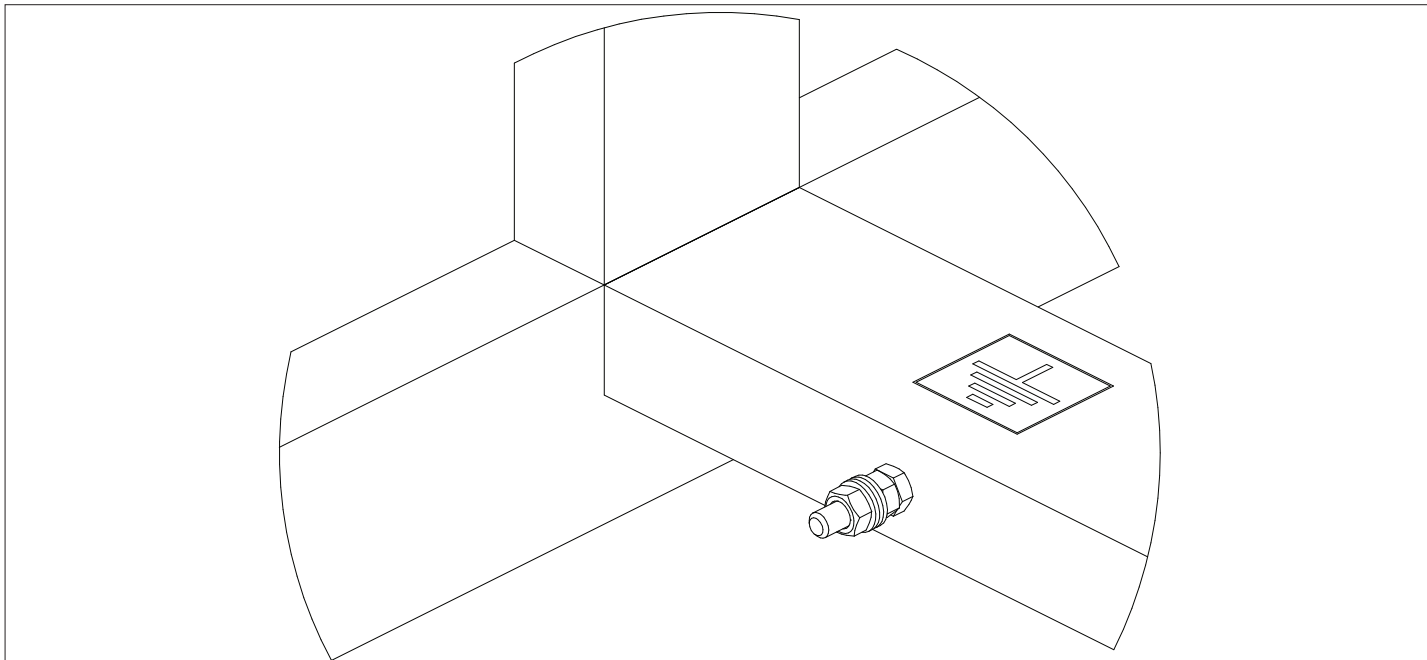

Подключите блок управления к уравнивательной платформе в соответствии с инструкцией на данный блок. Сделайте 4–5 полных цикла открытия-закрытия, убедитесь что платформа работает в штатном режиме.

При управлении уравнивательной платформой соблюдайте следующие правила:

- Не используйте уравнивательную платформу, если в зоне работы находятся люди или посторонние предметы.
- Следите, чтобы аппарат лежал в кузове по всей ширине и заходил в кузов не менее чем на 100 мм.
- Не превышайте допустимую грузоподъемность (грузоподъемность соответствует общему весу погрузчика с грузом и водителем).
- Категорически запрещается поднимать крышку платформы с лежащим на ней грузом.
- После проведения работ незамедлительно переведите платформу в нерабочее (парковочное) положение.
- Во время проведения погрузки/разгрузки не отключайте питание блока управления. Главный выключатель также является аварийным выключателем питания. Запрещено использовать уравнивательную платформу при выключенном питании, так как это может привести к повреждению гидравлической системы.
- Погрузчикам запрещается передвигаться по платформе со скоростью более 5 км/ч.



Установите автомобиль с открытым кузовом напротив уравнивательной платформы так, чтобы он упирался в резиновые бамперы. Зафиксируйте колеса автомобиля для избежания нежелательных отъездов.

Установите главный выключатель в положение «I». После того как платформа начнет подниматься, дождитесь пока она достигнет верхней точки, и аппарат полностью откинется. Отпустите кнопку подъема платформы, платформа с открытой аппаратурой медленно под собственным весом начнет опускаться до тех пор, пока аппарат не ляжет в кузов грузовика. Аппарат должен заходить в кузов автомобиля не менее чем на 100 мм.

После погрузки/разгрузки необходимо вернуть платформу в парковочное положение. Нажмите кнопку подъема платформы, дождитесь пока аппарат вернется в вертикальное положение. Если во время отъезда автомобиля уравнивательная платформа находится не в парковочном положении, следите, чтобы в рабочей зоне и на уравнивательной платформе не было людей и посторонних предметов. Отпустите кнопку, платформа опустится в свое парковочное положение.

8. ТЕХНИЧЕСКОЕ ОБСЛУЖИВАНИЕ

ВНИМАНИЕ!

При проведении технического обслуживания платформу необходимо зафиксировать в поднятом положении при помощи специальной ремонтной подпорки.

Если уравнивательная платформа не использовалась более 6 месяцев, то необходимо произвести замену масла в гидравлической системе. В противном случае электрогидравлический привод уравнивательной платформы может работать некорректно.

Во время технического обслуживания необходимо проверить:

1. Сигнальная черно-желтая полоса справа/слева — возможность восприятия.
2. Несущая конструкция — состояние сварочных швов, несущих профилей, муфты, валы и коррозии.
3. Электрооборудование:
 - блок управления — состояние, работа, бесперебойное управление, защита от несанкционированного и ошибочного ввода команд;
 - аварийный выключатель — обозначение, состояние, бесперебойная работа;
 - провода — повреждения, монтаж, защита от натяжения;
 - концевые выключатели (если имеются) — состояние, работа.
4. Гидростанция и гидрооборудование — герметичность, наличие масла.
Шланговые соединения — монтаж, повреждения, деформация, коррозия.
Шланги и штуцера — фиксация, повреждения, хрупкость.
Цилиндры — монтаж, трещины, состояние в местах соединения со шлангами, состояние поверхности поршня.
5. Устройства безопасности — работа боковых шторок безопасности.

Замена рабочей жидкости

1. Отсоедините подъемный цилиндр от платформы и фермы.
2. Задвиньте вручную шток цилиндра, рабочая жидкость вернется в бак.
3. Отсоедините от подъемного цилиндра шланг и опустите в подходящую емкость.
4. Нажмите кнопку пуска, жидкость начнет поступать из бака в емкость.
5. Как только жидкость начнет брызгать, отпустите кнопку и залейте новую жидкость в бак. При заливке жидкости другого типа, необходимо ополоснуть бак (как описано выше).
6. Установите на место шланг и цилиндр.

Удаление воздуха

1. Установите подъемный цилиндр вертикально (выход шланга вверх), нажмите кнопку пуска, при этом жидкость начнет поступать в цилиндр.
2. Задвиньте шток цилиндра вручную, жидкость вернется обратно в бак.
3. Повторите последние две операции два или более раз, чтобы жидкость вытеснила весь воздух.
4. Отрегулируйте дроссель обратного тока масла так, чтобы скорость опускания была не более 150 мм/с.
5. Повторите ту же операцию для цилиндра аппарели.
6. Проверьте работу уравнивающей платформы.

Регламент технического обслуживания

Виды работ	Работа	Периодичность
Проверка общего состояния уравнивающей платформы	визуальный осмотр: <ul style="list-style-type: none"> • состояние сварных швов, • состояние профилей усиления, • наличие ржавчины, • работоспособность шторок безопасности 	один раз в 6 месяцев (чаще при необходимости)
Смазка шарниров	смазка (Литол-24)	один раз в 6 месяцев (чаще при необходимости)
Проверка гидравлики	визуальный осмотр: <ul style="list-style-type: none"> • общее состояние гидросистемы, • выявление течи основных узлов, • проверка повреждений гидроцилиндров (трещины, коррозия) 	один раз в год (чаще при необходимости)
Электрические подключения	проверить надежность всех электрических соединений	один раз в 6 месяцев (чаще при необходимости)
Замена рабочей жидкости	заменить рабочую жидкость в соответствии с инструкцией	один раз в 2 года

9. НЕИСПРАВНОСТИ И СПОСОБЫ ИХ УСТРАНЕНИЯ

Неисправность	Возможная причина	Способ устранения
Платформа не поднимается (насос не вращается)	Отсутствует питающее напряжение	Проверьте электрические провода
	Сгорел предохранитель	Замените предохранитель в блоке управления (см. инструкцию «Блок управления»)
	Разомкнут выключатель блокировки платформы	Проверьте выключатель (см. инструкцию «Блок управления»)
Платформа не поднимается (насос вращается)	Отсутствует рабочая жидкость или ее недостаточно	Проверьте уровень рабочей жидкости, долейте при необходимости
	На уравнильной платформе лежит груз	Снимите груз с уравнильной платформы
	Поврежден гидравлический цилиндр или шланг	Замените неисправный элемент гидравлической системы
	Неправильная фазировка	Поменяйте местами две любые фазы в блоке управления
	Разрегулирован перепускной клапан	Проверьте регулировку клапана привода Brevini (4)
Скорость подъема слишком медленная	Низкий уровень напряжения	Проверьте напряжение питания
	Подтекает жидкость	Найдите и устраните утечку
	Разрегулирован перепускной клапан	Проверьте регулировку клапана Brevini — VM-15
Платформа не поднимается на требуемую высоту	Низкий уровень масла в баке	Долейте масло до необходимого уровня
	Имеются механические повреждения или не смазаны задние проушины	Устраните механические повреждения, смажьте проушины
	Разрегулирован перепускной клапан	Проверьте регулировку клапана Brevini (4)
Аппарель открывается раньше, чем поднимается платформа	Разрегулирован последовательный клапан	Проверьте регулировку последовательного клапана Brevini (4)
Аппарель не открывается	Загрязнены передние проушины	Очистите передние проушины, смажьте смазкой Литол-24
	Разрегулирован последовательный клапан	проверьте регулировку последовательного клапана Brevini (3)
	Поврежден цилиндр аппарели	Замените цилиндр
Аппарель «падает» в крайней верхней точке	Сработал клапан защиты от разрыва шланга в подъемном цилиндре	Нажмите кратковременно кнопку пуска; проверьте и отрегулируйте клапан
	Слишком высокая вязкость рабочей жидкости	Замените рабочую жидкость
Аппарель «падает» после окончания погрузки или разгрузки	Наличие воздуха в цилиндре аппарели	Удалите воздух (смотрите пункт «Удаление воздуха»)
Платформа поднимается, но не опускается или опускается не до конца	Не работает клапан обратного тока масла	Замените клапан Brevini (2)
	Неисправна катушка электромагнитного клапана	Замените катушку
	Заблокирован клапан защиты от обрыва шланга	Проверьте и отрегулируйте клапан в подъемном цилиндре
Аппарель не возвращается в вертикальное положение	Загрязнены передние проушины	Очистите передние проушины, смажьте смазкой Литол-24
	Поврежден цилиндр аппарели	Замените цилиндр

РАБОЧИЙ ДИАПАЗОН УРАВНИТЕЛЬНОЙ ПЛАТФОРМЫ

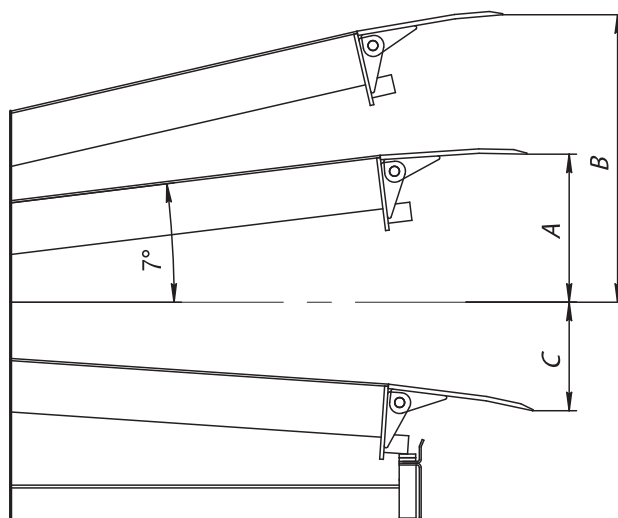

DLHNI		Длина платформы, мм					
		2 000	2 500	3 000	3 500	4 000	4 500
7°	A, мм	226	286	346	407	464	526
Макс. вверх	B, мм	632	675	731	786	854	918
Макс. вниз	C, мм	315	305	300	297	383	380

DLHH		Длина платформы, мм					
		2 000	2 500	3 000	3 500	4 000	4 500
7°	A, мм	-	260	320	380	440	500
Макс. вверх	B, мм	-	655	710	775	835	895
Макс. вниз	C, мм	-	310	305	300	295	290

ПРИЛОЖЕНИЯ

ЗАПАСНЫЕ ЧАСТИ ПЛАТФОРМ СЕРИЙ DLНН, DLНН1.

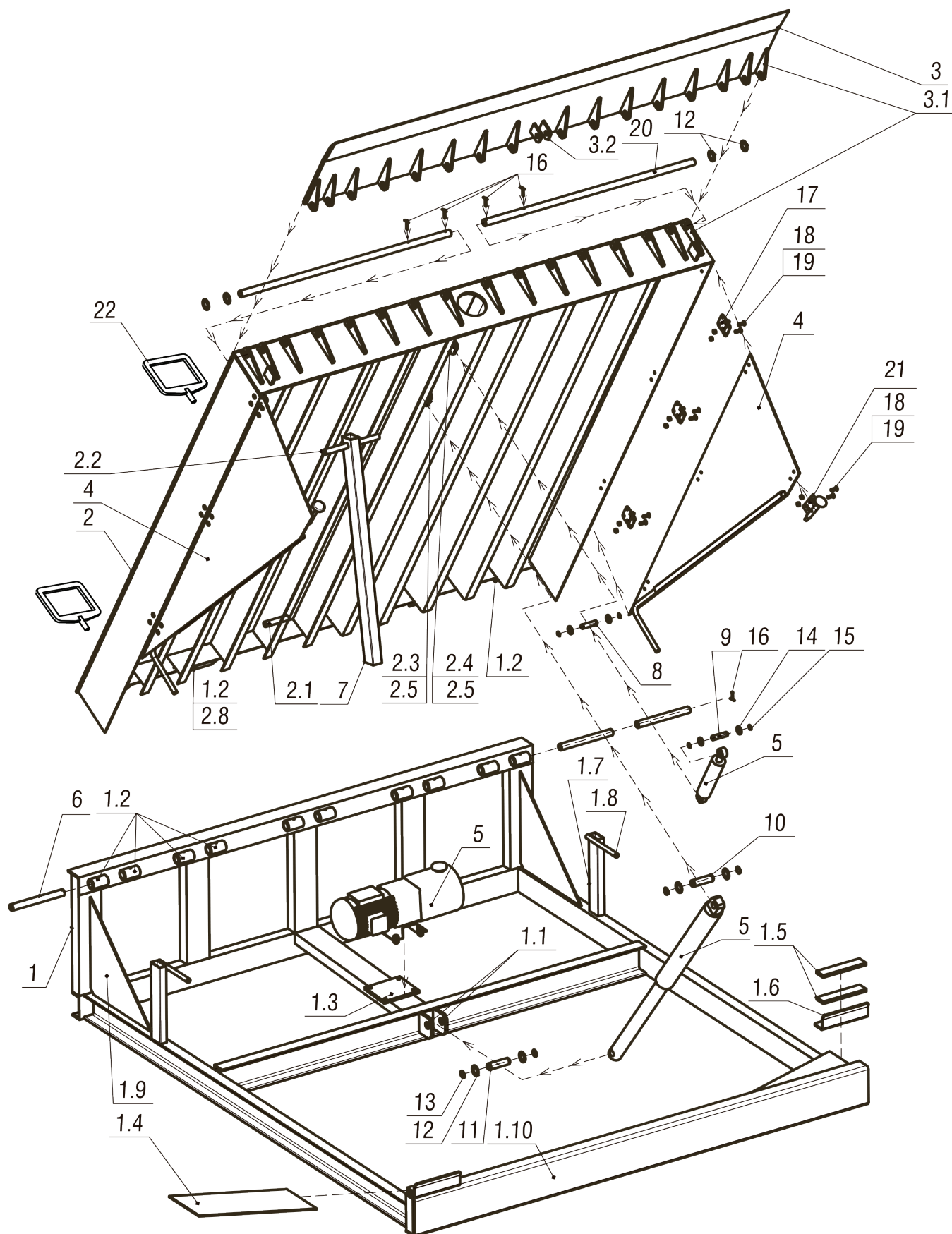

Поз.	Наименование	Артикул
1	Ферма	по табл. 1
1.1	Проушина	HDLHM01.112
1.2	Втулка 27 × 40 × 69 мм	HDLH02.102
1.3	Платик	HDLHL02.104
1.4	Скос	по табл. 1.1
1.5	Платик установки аппарели	HDLHL02.112
1.6	Упор	HDLHM02.105
1.7	Труба 50 × 25 × 2,5 мм	по табл. 1.1
1.8	Упор шторки	HDLHL02.404
1.9	Косынка	HDLHL02.103
1.10	Балка поперечная	по табл. 1.2
2	Верхняя крышка	по табл. 2
2.1	Крюк	HDLHL02.210
2.2	Стержень	HDLHL02.209
2.3	Проушина	HDLHLM02.210
2.4	Проушина	HDLHLM02.209
2.5	Основание проушин	HDLHLM25.22211
2.6	Комплект бокового уплотнения	см. табл. 6
3	Аппарель	по табл. 3
3.1	Петля платформы	HDLHL02.205-1
3.2	Проушина	HDLHLM01.302
4	Шторка в сборе правая/левая	по табл. 4
5	Гидропривод в сборе	см. гидравлические компоненты
6	Ось подъема платформы	HDLHLD01
7	Опора ремонтная	HDLHLM107
8	Ось 16 × 55 мм	HDLHLM02.03
9	Ось 16 × 68 мм	HDLHLM02.04
10	Ось 25 × 68 мм	HDLHLM02.02
11	Ось 25 × 91 мм	HDLHLM02.01
12	Шайба 26 × 47 мм	HDLHLD05
13	Кольцо стопорное Ф25 внешнее	DHM0320
14	Шайба 16 × 30 мм	DHM0310
15	Кольцо стопорное Ф16 внешнее	DHM0337
16	Шплинт 4 × 40 мм	DHM0401
17	Внутренняя петля	25233
18	Винт М6 × 20 DIN965	DHM0624
19	Гайка М6 самоконтрящаяся (с нейлоновой вставкой)	DHM0230
20	Ось аппарели	по табл. 5
21	Ролик в сборе правый/левый	HDLHL-2.820/HDLHL-2.920
22	Скоба монтажная в сборе	HDLHL13

Таблица 1

Фермы для платформ серии DLHNI с допустимой нагрузкой 6 000 кг

Поз.		Длина платформы, мм						
			2 000	2 500	3 000	3 500	4 000	4 500
1	Ширина платформы, мм	1 800	DLHNIЕ2181	DLHNIЕ25184	DLHNIЕ3181	DLHNIЕ35181	DLHNIЕ4181	DLHNIЕ45181
		2 000	DLHNIЕ221	DLHNIЕ2521	DLHNIЕ3021	DLHNIЕ3521	DLHNIЕ4021	DLHNIЕ4521
		2 200	DLHNIЕ2221	DLHNIЕ25221	DLHNIЕ3221	DLHNIЕ35221	DLHNIЕ4221	DLHNIЕ45221

Таблица 1 (продолжение)

Фермы для платформ серии DLHNI с допустимой нагрузкой 10 000 кг

Поз.		Длина платформы, мм		
			2 000	2 500
1	Ширина платформы, мм	1 800	DLHNIЕ2181-(10)	DLHNIЕ25184-(10)
		2 000	DLHNIЕ221-(10)	DLHNIЕ2521-(10)
		2 200	DLHNIЕ2221-(10)	DLHNIЕ25221-(10)

Таблица 1 (продолжение)

Фермы для платформ серии DLHN с допустимой нагрузкой 6 000 кг

Поз.		Длина платформы, мм					
			2 500	3 000	3 500	4 000	4 500
1	Ширина платформы, мм	1 800	HDLHL0101	HDLHL0301	HDLHL0401	HDLHL0501	HDLHL0601
		2 000	HDLHL0201	HDLHL0701	HDLHL0801	HDLHL0901	HDLHL1001
		2 200	HDLHL1101	HDLHL1201	HDLHL1301	HDLHL1401	HDLHL1501

Таблица 1 (продолжение)

Фермы для платформ серии DLHN с допустимой нагрузкой 10 000 кг

Поз.		Длина платформы, мм		
			2 500	3 000
1	Ширина платформы, мм	1 800	HDLHL0101-(10)	HDLHL0301-(10)
		2 000	HDLHL0201-(10)	HDLHL0701-(10)
		2 200	HDLHL1101-(10)	HDLHL1201-(10)

Таблица 1.1

Скос, упор

Поз.		Длина платформы, мм					
		2 000	2 500	3 000	3 500	4 000	4 500
1.4	Скос	HDLHL02.406-06			HDLHL02.406-02	HDLHL02.406-04	
1.7	Упор	HDLHL02.405				HDLHL02.405-1	

Таблица 1.2

Балки поперечные

Поз.		Аппарель 400 мм			
1.10	Балка поперечная для платформ длиной 2 000, 2 500, 3 000, 3 500 мм	HDLHM020109-1	HDLHM020109-2	HDLHM020109-3	
	Балка поперечная для платформ длиной 4 000, 4 500 мм	HDLHL09.101-3	HDLHL09.101-4	HDLHL09.101-5	
3	Артикул аппарели	HDLHL0103 (1 800 мм)	HDLHL0203 (2 000 мм)	HDLHL1103 (2 200 мм)	
		Аппарель 500 мм			
1.10	Балка поперечная для платформ длиной 2 000, 2 500, 3 000, 3 500 мм	METT169 L = 1 800 мм	METT169 L = 2 000 мм	METT169 L = 2 200 мм	
	Балка поперечная для платформ длиной 4 000, 4 500 мм	HDLHM020109-1	HDLHM020109-2	HDLHM020109-3	

Таблица 2

Верхняя крышка для платформ серии DLHNI с допустимой нагрузкой 6 000 кг

Поз.			Длина платформы, мм					
			2 000	2 500	3 000	3 500	4 000	4 500
2	Ширина платформы, мм	1 800	DLHNIЕ2183	DLHNIЕ25183	DLHNIЕ3183	DLHNIЕ35183	DLHNIЕ4183	DLHNIЕ45183
		2 000	DLHNIЕ223	DLHNIЕ2523	DLHNIЕ3023	DLHNIЕ3523	DLHNIЕ4023	DLHNIЕ4523
		2 200	DLHNIЕ2223	DLHNIЕ25223	DLHNIЕ3223	DLHNIЕ35223	DLHNIЕ4223	DLHNIЕ45223

Таблица 2 (продолжение)

Верхняя крышка для платформ серии DLHNI с допустимой нагрузкой 10 000 кг

Поз.			Длина платформы, мм		
			2 000	2 500	2 500
2	Ширина платформы, мм	1 800	DLHNIЕ2183-(10)	DLHNIЕ25183-(10)	
		2 000	DLHNIЕ223-(10)	DLHNIЕ2523-(10)	
		2 200	DLHNIЕ2223-(10)	DLHNIЕ25223-(10)	

Таблица 2 (продолжение)

Верхняя крышка для платформ серии DLHN с допустимой нагрузкой 6 000 кг

Поз.			Длина платформы, мм				
			2 500	3 000	3 500	4 000	4 500
2	Ширина платформы, мм	1 800	HDHLM2518	HDHLM3018	HDHLM3518	HDHLM4018	HDHLM4518
		2 000	HDHLM2520	HDHLM3020	HDHLM3520	HDHLM4020	HDHLM4520
		2 200	HDHLM2522	HDHLM3022	HDHLM3522	HDHLM4022	HDHLM4522

Таблица 2 (продолжение)

Верхняя крышка для платформ серии DLHN с допустимой нагрузкой 10 000 кг

Поз.			Длина платформы, мм		
			2 500	3 000	3 000
2	Ширина платформы, мм	1 800	HDHLM2518-(10)	HDHLM3018-(10)	HDHLM3018-(10)
		2 000	HDHLM2520-(10)	HDHLM3020-(10)	HDHLM3020-(10)
		2 200	HDHLM2522-(10)	HDHLM3022-(10)	HDHLM3022-(10)

Таблица 3

Аппарель для платформ с допустимой нагрузкой 6 000 кг

Поз.		Аппарель, 400 мм		
		1 800	2 000	2 200
3	Аппарель	HDLHL0103	HDLHL0203	HDLHL1103
		Аппарель 500		
		HDLHL0205	HDLHL0206	HDLHL0207

Таблица 3 (продолжение)

Аппарель для платформ с допустимой нагрузкой 10 000 кг

Поз.		Ширина платформы, мм		
		1 800	2 000	2 200
3	Аппарель 400 мм	HDLHL0208	HDLHL0209	HDLHL0210

Таблица 4

Шторка безопасности для платформ серии DLHNI

Поз.		Длина платформы, мм					
		2 000	2 500	3 000	3 500	4 000	4 500
4	Правая/левая шторка в сборе	DLHNIЕ222-1/ DLHNIЕ222-2	DLHNIЕ2522-1/ DLHNIЕ2522-2	DLHNIЕ322-1/ DLHNIЕ322-2	DLHNIЕ3522-1/ DLHNIЕ3522-2	DLHNIЕ422-1/ DLHNIЕ422-2	DLHNIЕ4522-1/ DLHNIЕ4522-2

Таблица 4 (продолжение)

Шторка безопасности для платформ серии DLНН

Поз.		Длина платформы, мм				
		2 500	3 000	3 500	4 000	4 500
4	Правая/левая шторка в сборе	HDLHL-2.8/ HDLHL2.9	HDLHL-2.10/ HDLHL-2.11	HDLHL2.12/ HDLHL-2.13	HDLHL-2.14/ HDLHL-2.15	HDLHL-2.16/ HDLHL-2.17

Таблица 5

Ось аппарели

Поз.	Ширина платформы	1 800	2 000	2 200
21	Ось аппарели	HDLHL_B18D02-R	HDLHL_B20D02-R	HDLHL_B22D02-R

Таблица 6

Комплект бокового уплотнения для платформы с поворотной аппарелью

Длина платформы, мм	2 000	2 500	3 000	3 500	4 000	4 500
Артикул	OE.DL03-1	OE.DL03-2	OE.DL03-3	OE.DL03-4	OE.DL03-5	OE.DL03-6

ГИДРАВЛИЧЕСКИЕ КОМПОНЕНТЫ ДЛЯ УРАВНИТЕЛЬНЫХ ПЛАТФОРМ СЕРИЙ DLНН, DLНН1

УРАВНИТЕЛЬНАЯ ПЛАТФОРМА С ОДНИМ ПОДЪЕМНЫМ ЦИЛИНДРОМ

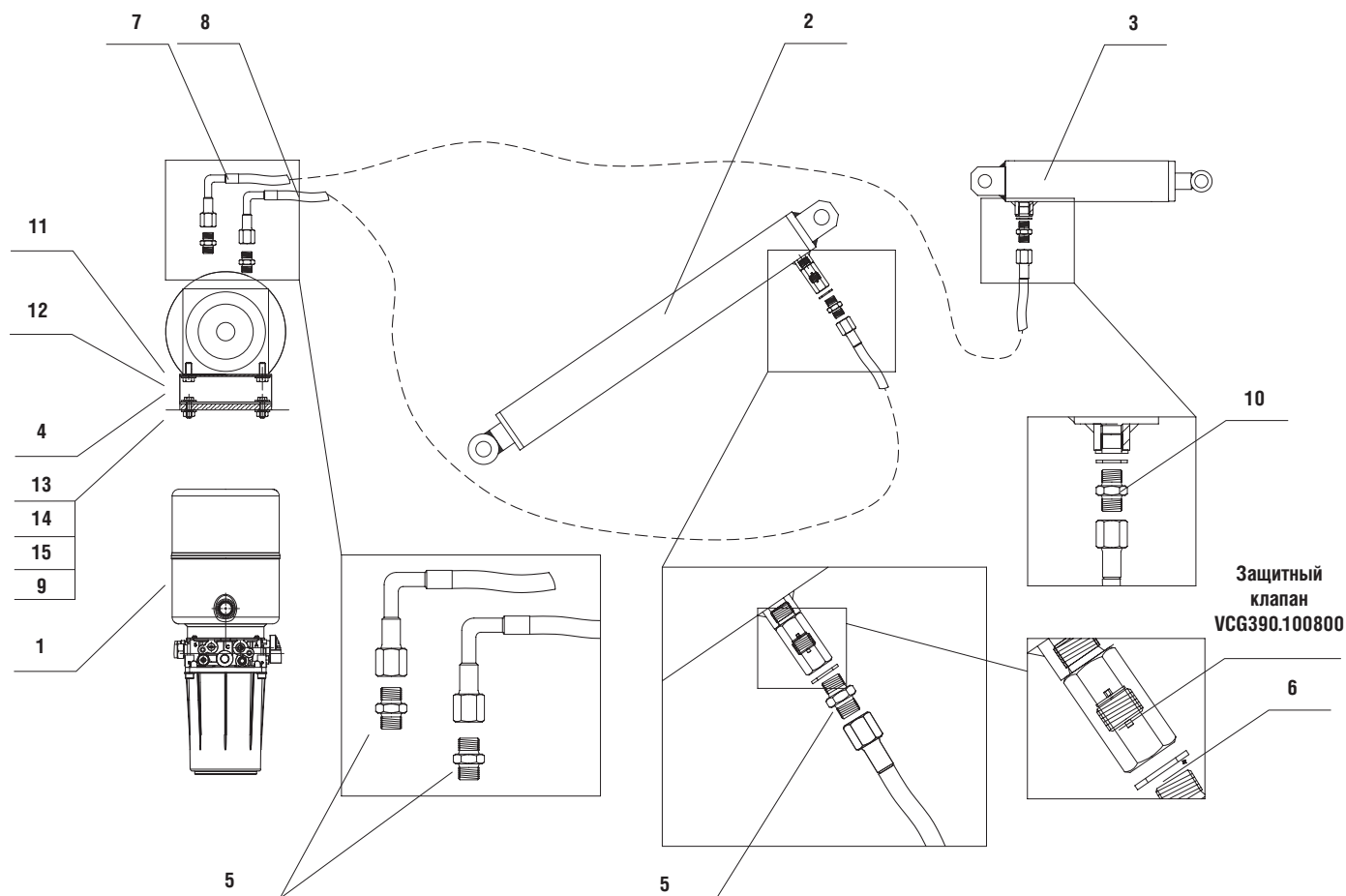

Поз.	Наименование	Артикул Brevini	Артикул SKS
1	Гидравлический привод	MK1-PF/7	SKS-(D07-1)-00
2	Подъемный цилиндр	XE52380HM-CLR	XE52380HM-CLR
3	Цилиндр аппарели	XE52370HM-CLR	XE52370HM-CLR
4	Кронштейн крепления гидравлического привода	HDLHLD06	HDLHLD06
5	Штуцер 1/4 × 3/8	RV301.0604	RV301.0604
6	Медная шайба 19 × 13 × 1,5 1/4"	GAR1300000	GAR1300000
7*	Гидравлический шланг 1500 мм	V0014-1500	V0014-1500
8*	Гидравлический шланг 2000 мм	V0014-2000	V0014-2000
9	Шайба 8 × 16 мм	DHM0301	DHM0301
10	Штуцер 1/4 × 3/8	RV301.0604	RV301.0604
11	Болт M10 × 25	DHM0104	DHM0104
12	Шайба гровер 10	DHM0308	DHM0308
13	Шайба гровер 8	DHM0305	DHM0305
14	Гайка M8	DHM0210	DHM0210
15	Болт M8 × 25	DHM0131	DHM0131
	Гидравлический привод в сборе	DKHL010102-2	DKHL010102- 2C

* морозостойкий

УРАВНИТЕЛЬНАЯ ПЛАТФОРМА С ДВУМЯ ПОДЪЕМНЫМИ ЦИЛИНДРАМИ

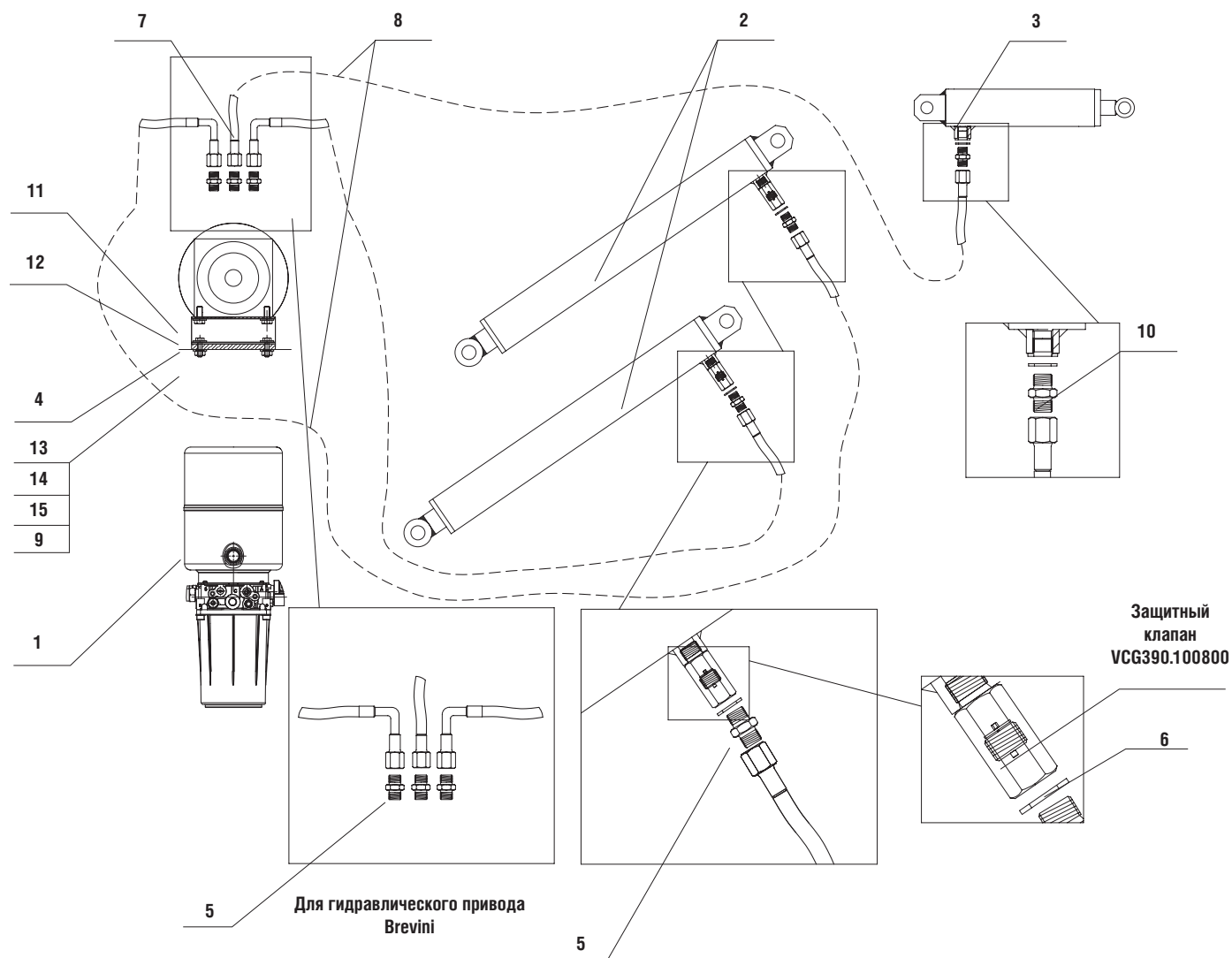

Поз.	Наименование	Артикул Brevini	Артикул SKS
1	Гидравлический привод	MK1-PF/7	SKS-(D07-1)-00
2	Подъемный цилиндр	XE523000090HFR1-CLR	XE523000090HFR1-CLR
3	Цилиндр аппарели	XE52370HM-CLR	XE52370HM-CLR
4	Кронштейн крепления гидравлического привода	HDLHLD06	HDLHLD06
5	Штуцер 1/4 × 3/8	RV301.0604	RV301.0604
6	Медная шайба 19 × 13 × 1,5 1/4"	GAR1300000	GAR1300000
7*	Гидравлический шланг 1 500 мм	V0014-1500	V0014-1500
8*	Гидравлический шланг 2 000 мм	V0014-2000	V0014-2000
9	Шайба 8 × 16 мм	DHM0301	DHM0301
10	Штуцер 1/4 × 3/8	RV301.0604	RV301.0604
11	Болт M10 × 25	DHM0104	DHM0104
12	Шайба гровер 10	DHM0308	DHM0308
13	Шайба гровер 8	DHM0305	DHM0305
14	Гайка M8	DHM0210	DHM0210
15	Болт M8 × 25	DHM0131	DHM0131
	Гидравлический привод в сборе	DKHL010102-8	-

* морозостойкий

КОРПУС МЕТАЛЛИЧЕСКИЙ ДЛЯ ВНЕШНЕЙ УСТАНОВКИ ГИДРАВЛИЧЕСКОГО НАСОСА

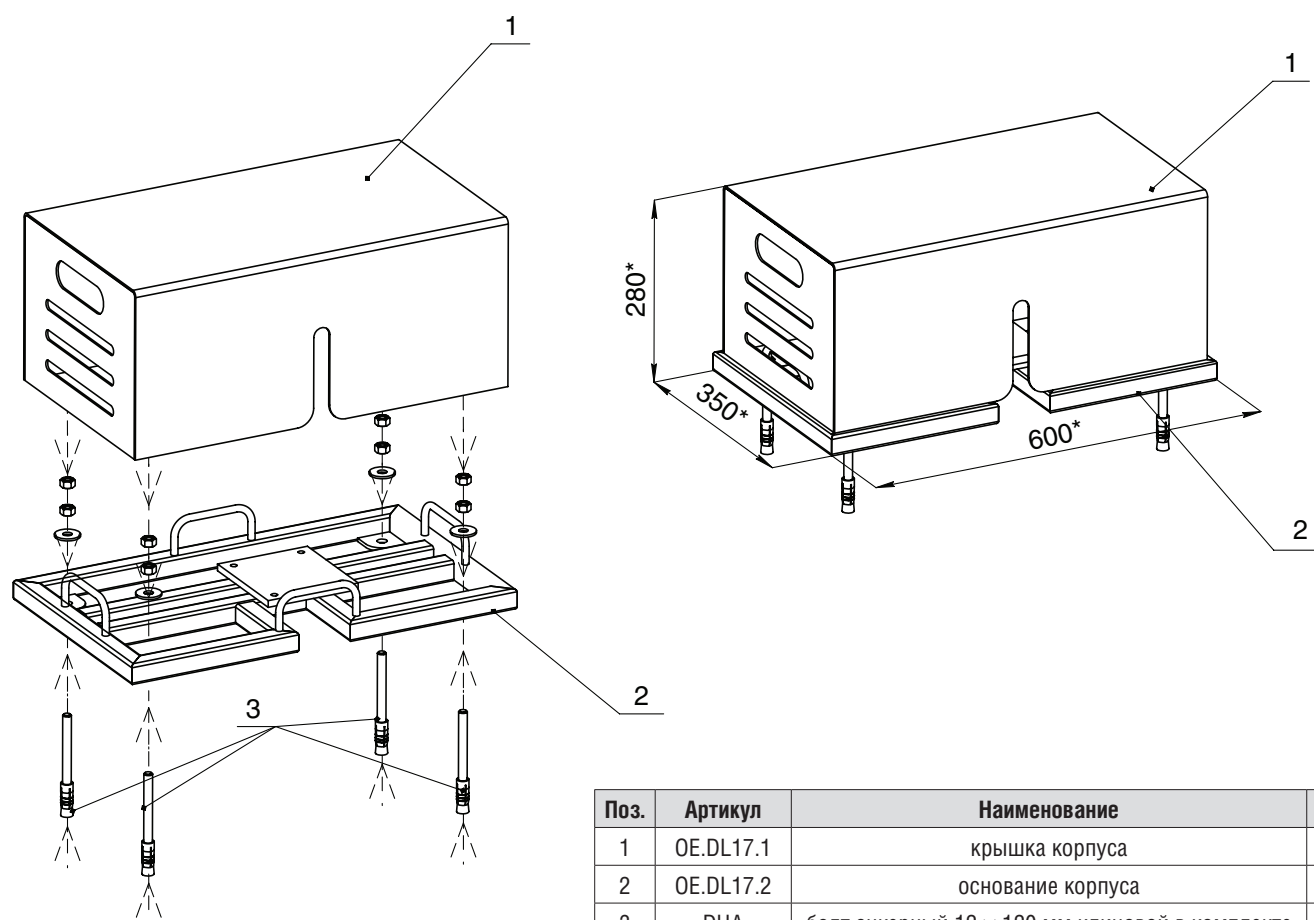

Поз.	Артикул	Наименование	Кол-во
1	OE.DL17.1	крышка корпуса	1 шт.
2	OE.DL17.2	основание корпуса	1 шт.
3	DHA	болт анкерный 12 × 120 мм клиновой в комплекте	4 шт.

КОМПЛЕКТЫ ДЛЯ ВНЕШНЕЙ УСТАНОВКИ ГИДРАВЛИЧЕСКОГО ПРИВОДА

Уравнительная платформа с одним подъемным цилиндром, длина платформы (L) ≤ 3500

№	Артикул	Наименование	Кол-во
1	OE.DL17	корпус металлический для внешней установки гидравлического привода	1 шт.
2	5700HD110 AB90-0	гидравлический шланг, L = 5700 мм	2 шт.

Уравнительная платформа с одним подъемным цилиндром, длина платформы (L) > 3500

№	Артикул	Наименование	Кол-во
1	OE.DL17	корпус металлический для внешней установки гидравлического привода	1 шт.
2	7900HD110 AB90-0	гидравлический шланг, L = 7900 мм	2 шт.

Уравнительная платформа с двумя подъемными цилиндрами, длина платформы (L) ≤ 3500

№	Артикул	Наименование	Кол-во
1	OE.DL17	корпус металлический для внешней установки гидравлического привода	1 шт.
2	5700HD110 AB90-0	гидравлический шланг, L = 5700 мм	2 шт.
3	7900HD110 AB90-0	гидравлический шланг, L = 7900 мм	1 шт.

Уравнительная платформа с двумя подъемными цилиндрами, длина платформы (L) > 3500

№	Артикул	Наименование	Кол-во
1	OE.DL17	корпус металлический для внешней установки гидравлического привода	1 шт.
2	7900HD110 AB90-0	гидравлический шланг, L = 7900 мм	3 шт.

ГИДРАВЛИЧЕСКАЯ СХЕМА ПРИВОДА BREVINI

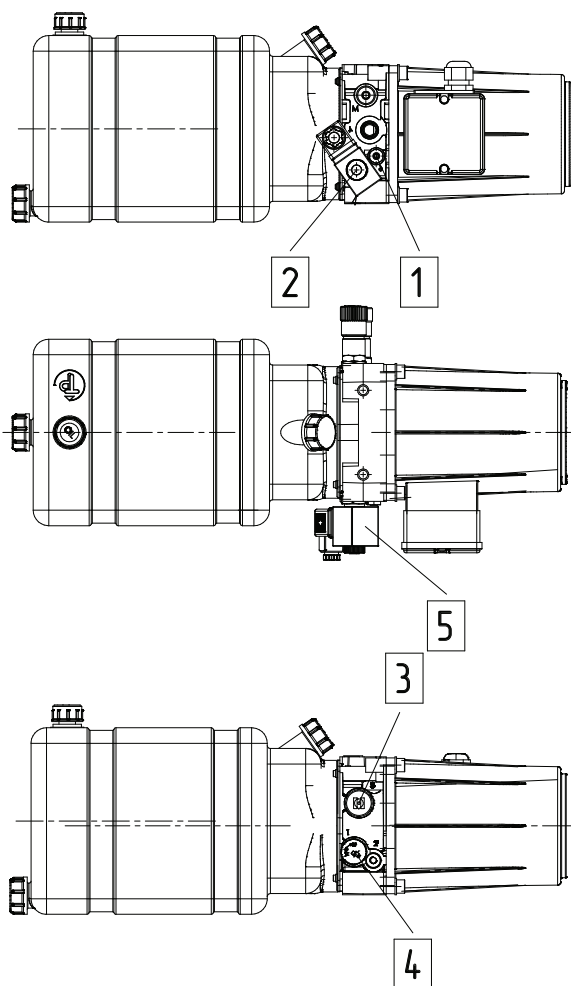

Поз.	Артикул	Наименование
1	27000032.000	ограничитель потока
2	20024800	электромагнитный клапан нормально закрытый
3	27000019.000	последовательный клапан
4	27000020.000	предохранительный клапан
5	M14000009	катушка электромагнитного клапана 21.6VDC

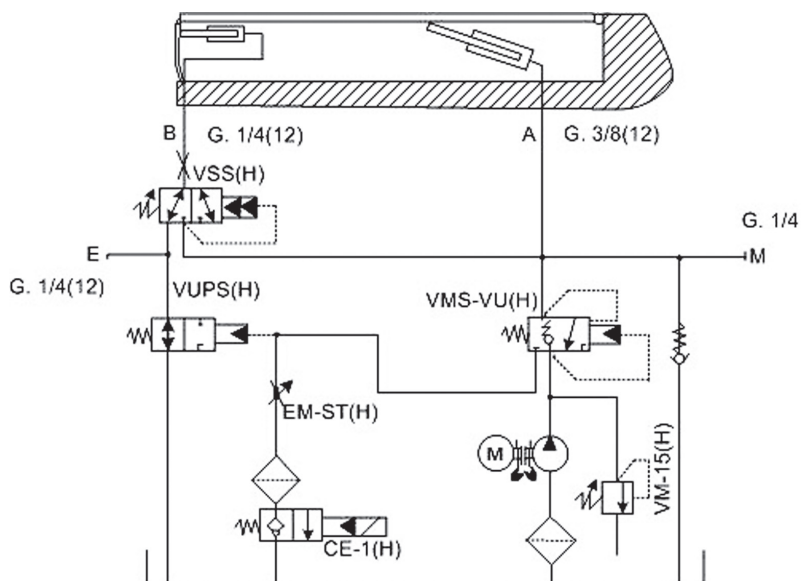

УРОВЕНЬ ГИДРАВЛИЧЕСКОЙ ЖИДКОСТИ

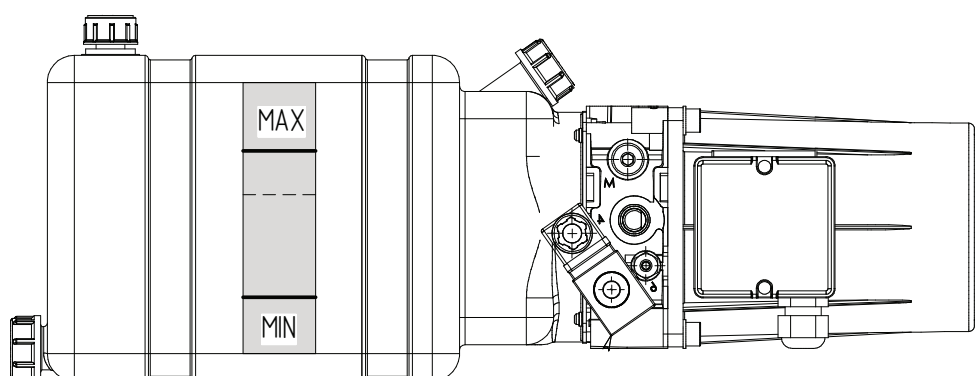

Рабочая жидкость: Mobil Univis HVI 26 или аналог
V = 4 л

**ГИДРАВЛИЧЕСКАЯ СХЕМА ПРИВОДА SKS.
ВАРИАНТ С ОДНИМ ПОДЪЕМНЫМ ЦИЛИНДРОМ**

Поз.	Артикул	Наименование
1	LF-08	ограничитель потока (опускание вниз)
2	DHF-08-220	электромагнитный клапан нормально закрытый
3	13373	катушка электромагнитного клапана 21.6VDC

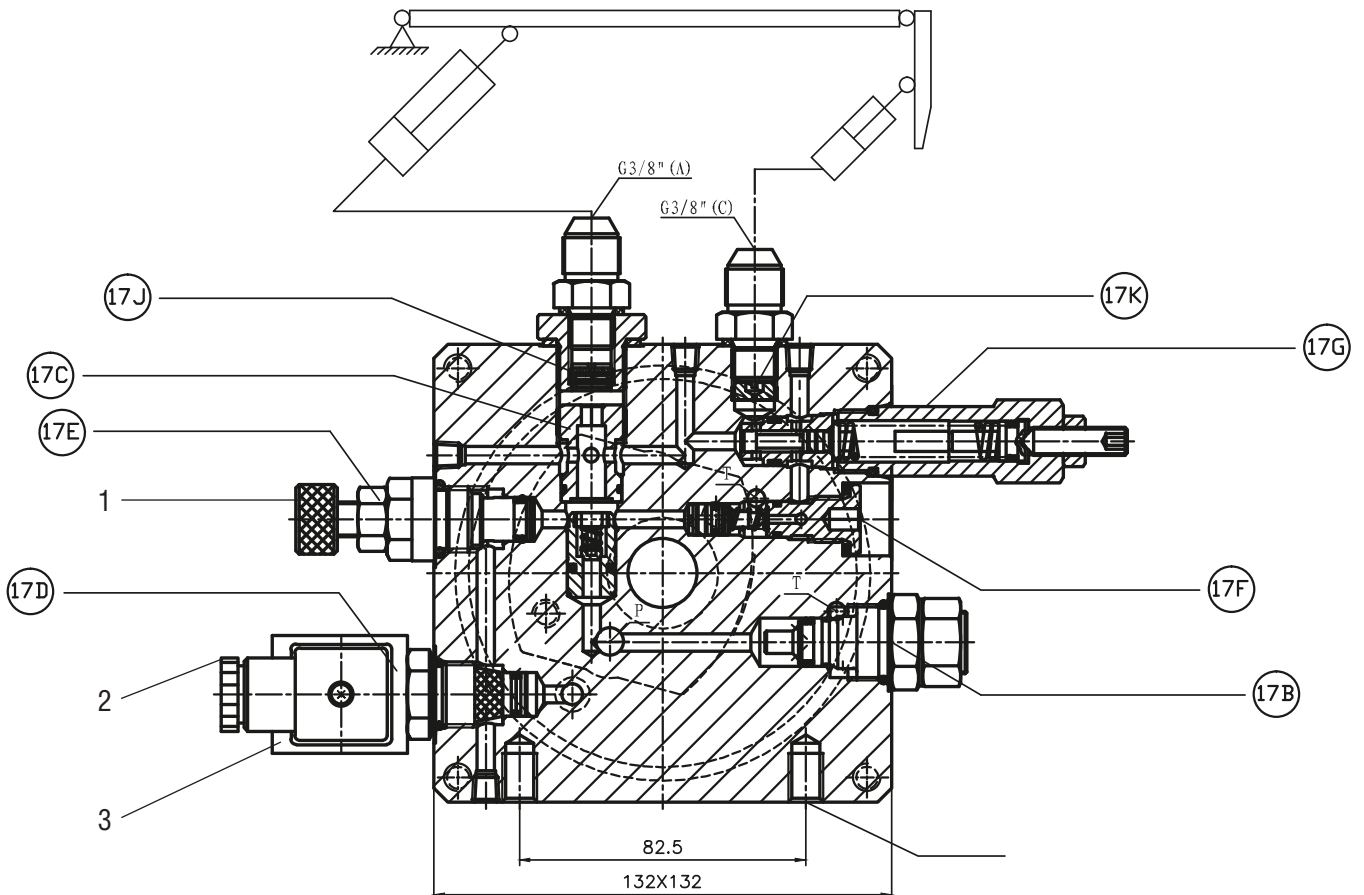
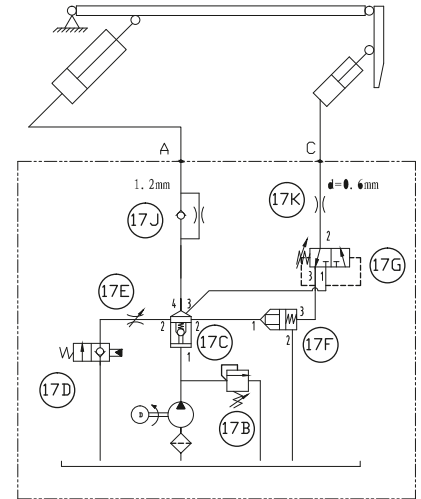
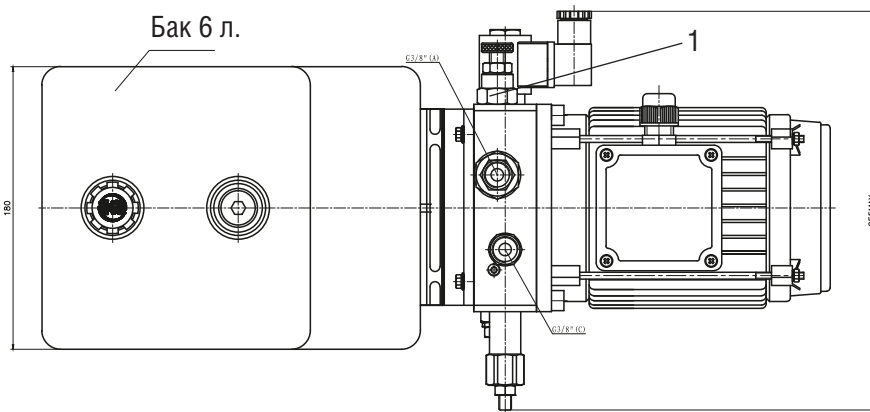
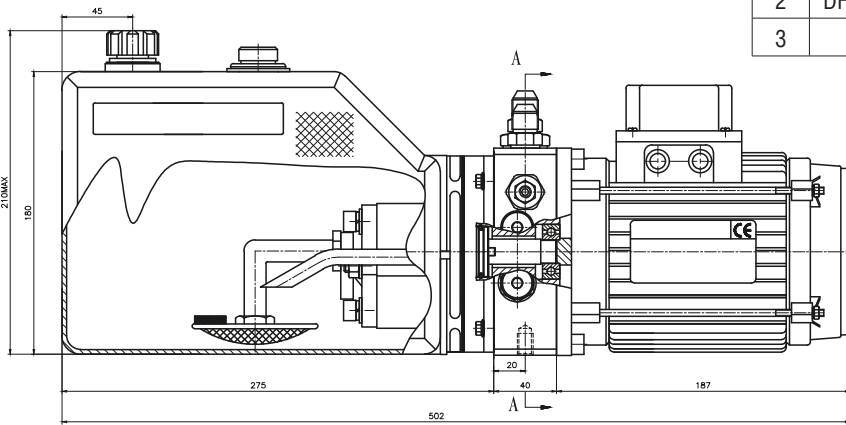

**ГИДРАВЛИЧЕСКАЯ СХЕМА ПРИВОДА SKS.
ВАРИАНТ С ДВУМЯ ПОДЪЕМНЫМИ ЦИЛИНДРАМИ**

Поз.	Артикул	Наименование
1	LF-08	ограничитель потока (опускание вниз)
2	DHF-08-220	электромагнитный клапан нормально закрытый
3	13373	катушка электромагнитного клапана 21.6VDC

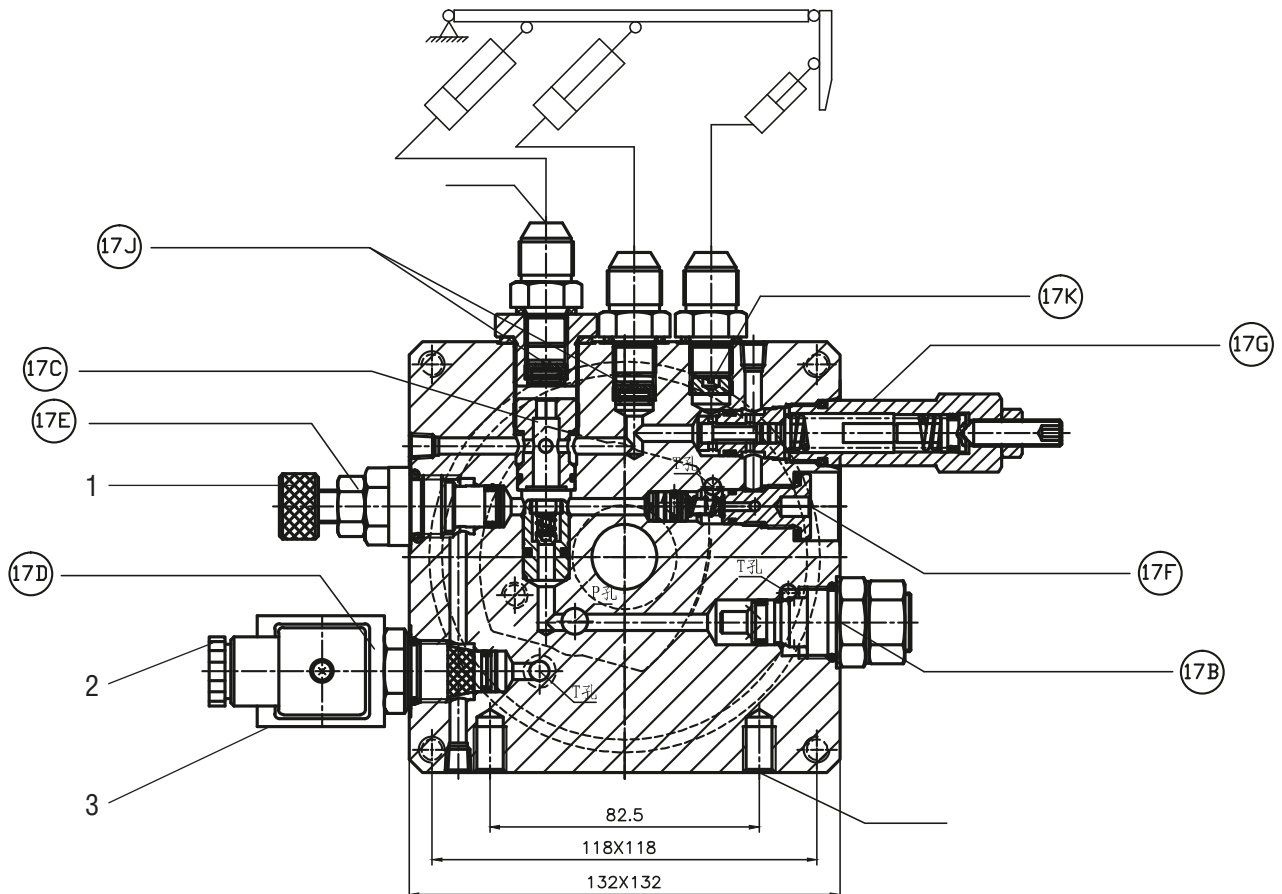
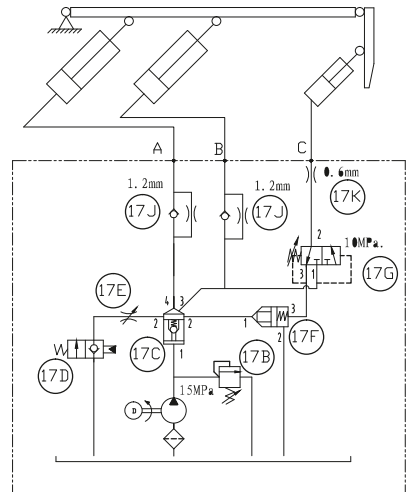
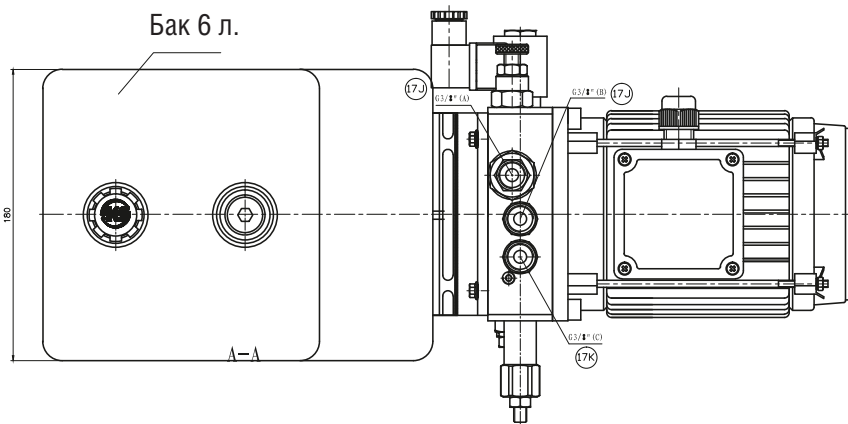
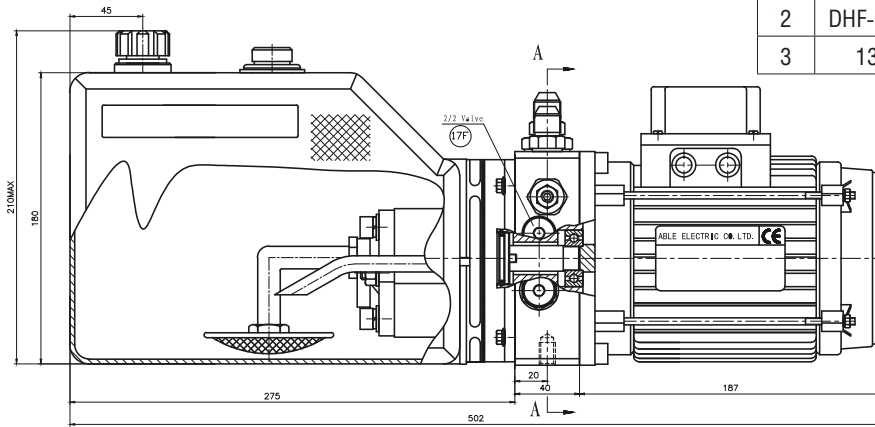

На данном эскизе изображена электрогидравлическая уравнивательная платформа с поворотной аппаратурой встроенного типа длиной* 2500мм шириной 2000мм и высотой 600мм

Модель уравнивательной платформы DLHNE

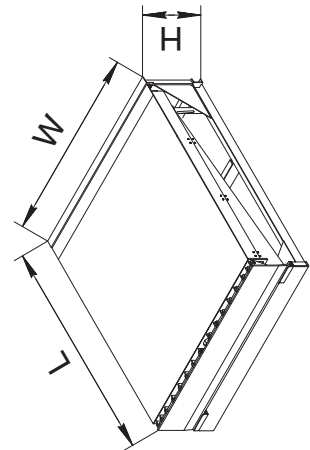
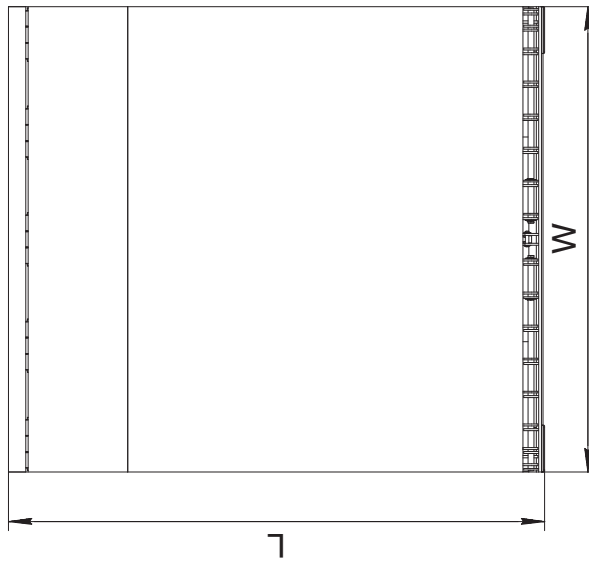
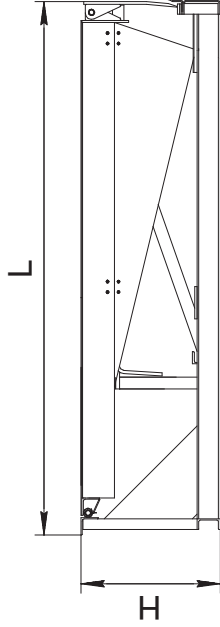
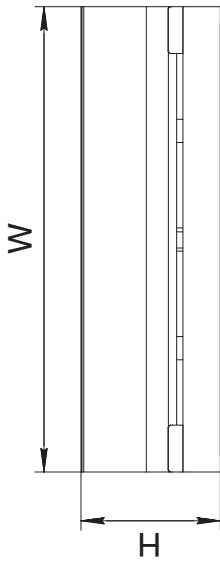

Артикул ур.платформы грузоподъёмностью 6 тонн	Артикул ур.платформы (грузоподъёмностью) 10 тонн	Размер ур. платформ (длина* x ширина), мм	L, мм	W, мм	H, мм
DLHN2518-(06)E	DLHN2518-(10)E	2500x1800	2300	1800	600
DLHN3018-(06)E	DLHN3018-(10)E	3000x1800	2800	1800	600
DLHN3518-(06)E		3500x1800	3300	1800	600
DLHN4018-(06)E		4000x1800	3800	1800	700
DLHN4518-(06)E		4500x1800	4300	1800	700
DLHN2520-(06)E	DLHN2520-(10)E	2500x2000	2300	2000	600
DLHN3020-(06)E	DLHN3020-(10)E	3000x2000	2800	2000	600
DLHN3520-(06)E		3500x2000	3300	2000	600
DLHN4020-(06)E		4000x2000	3800	2000	700
DLHN4520-(06)E		4500x2000	4300	2000	700
DLHN2522-(06)E	DLHN2522-(10)E	2500x2200	2300	2200	600
DLHN3022-(06)E	DLHN3022-(10)E	3000x2200	2800	2200	600
DLHN3522-(06)E		3500x2200	3300	2200	600
DLHN4022-(06)E		4000x2200	3800	2200	700
DLHN4522-(06)E		4500x2200	4300	2200	700

* - длина уравнивательной платформы (это размер от края открытой аппаратуры до оси вращения крышки платформы).
Для получения более подробной информации обращайтесь в компанию "DoorHan".

Изм./лист		№ докум.		Подп.		Дата		Итого		Масса	
Разраб.								Лист		Листов 1	
Проб.											
Т.контр.											
И.контр.											
Утв.											
<p>Модель уравнивательной платформы DLHNE</p> <p>Электрогидравлическая уравнивательная платформа с поворотной аппаратурой встроенного типа</p>								<p>Российская линейка</p> <p>DOORHAN®</p> <p><i>Копировать</i></p>			

Лист. прومن.

Лист. №

Лист. и дата

Изд. № докум.

№

Взм. и дата

Изд. № подл.

На данном эскизе изображена электрогидравлическая уравнивательная платформа с поворотной аппаратурой встроенного типа длиной 2000мм шириной 2000мм и высотой 600мм

Модель уравнивательной платформы DLNHE

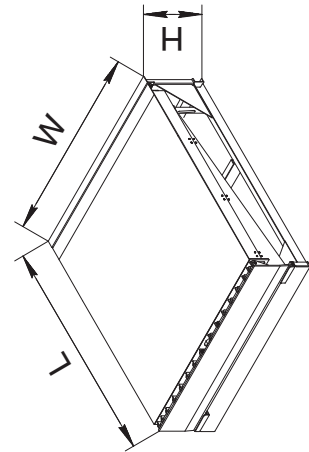
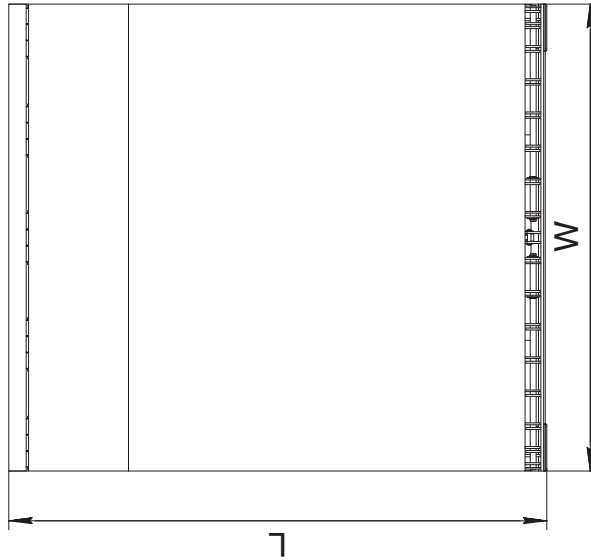
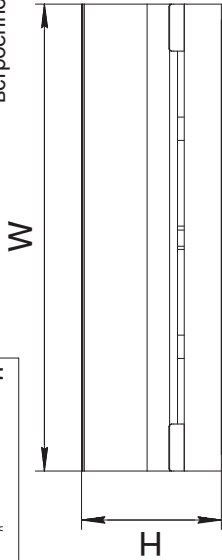
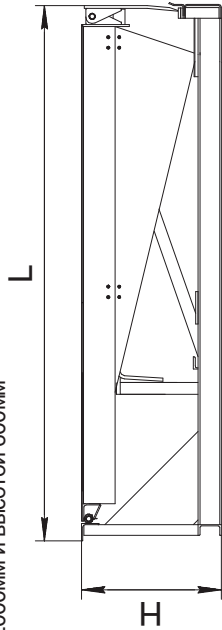

Артикул ур.платформы грузоподъёмностью 6 тонн	Артикул ур.платформы грузоподъёмностью 10 тонн	Размер ур. платформ (длина * ширина), мм	L, мм	W, мм	H, мм
DLNH2018-(06)E	DLNH2018-(10)E	2000x1800	2000	1800	600
DLNH2518-(06)E	DLNH2518-(10)E	2500x1800	2500	1800	600
DLNH3018-(06)E	DLNH3018-(10)E	3000x1800	3000	1800	600
DLNH3518-(06)E		3500x1800	3500	1800	600
DLNH4018-(06)E		4000x1800	4000	1800	700
DLNH4518-(06)E		4500x1800	4500	1800	700
DLNH2020-(06)E	DLNH2020-(10)E	2000x2000	2000	2000	600
DLNH2520-(06)E	DLNH2520-(10)E	2500x2000	2500	2000	600
DLNH3020-(06)E	DLNH3020-(10)E	3000x2000	3000	2000	600
DLNH3520-(06)E		3500x2000	3500	2000	600
DLNH4020-(06)E		4000x2000	4000	2000	700
DLNH4520-(06)E		4500x2000	4500	2000	700
DLNH2022-(06)E	DLNH2022-(10)E	2000x2200	2000	2000	600
DLNH2522-(06)E	DLNH2522-(10)E	2500x2200	2500	2200	600
DLNH3022-(06)E	DLNH3022-(10)E	3000x2200	3000	2200	600
DLNH3522-(06)E		3500x2200	3500	2200	600
DLNH4022-(06)E		4000x2200	4000	2200	700
DLNH4522-(06)E		4500x2200	4500	2200	700

Для получения более подробной информации обращайтесь в компанию "DoorHan".

Модель уравнивательной платформы DLNHE			
Изм./Лист	№ док.и.	Подп.	Дата
Разраб.			
Проб.			
Т.контр.			
Н.контр.			
Упр.			
Электрогидравлическая уравнивательная платформа с поворотной аппаратурой встроенного типа		Лист	Листов 1
Европейская линейка		Масса	
DoorHan®		Лист	

СННД платформ с гидравлической платформой

На данном эскизе изображена электрогидравлическая уравнивательная платформа с поворотной аппарелью подвесного типа длиной* 2500мм шириной 2000мм и высотой 600мм

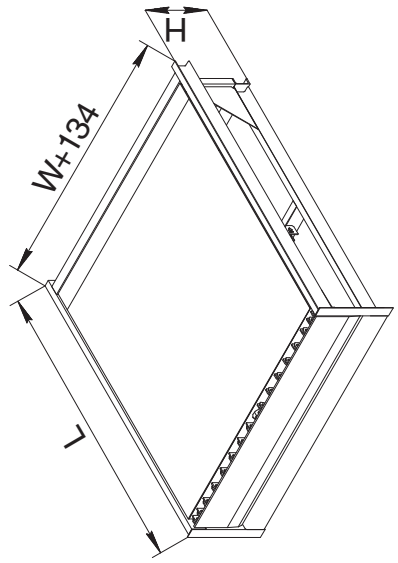
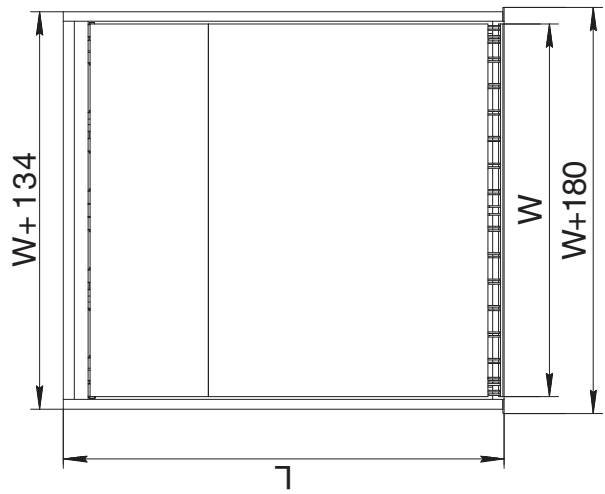
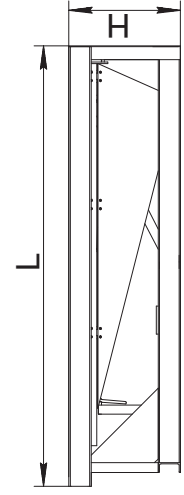
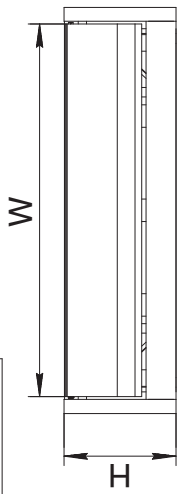

Артикул ур. платформы грузоподъемностью 6 тонн	Артикул ур. платформы грузоподъемностью 10 тонн	Размер ур. платформы (длина* х ширина), мм	L, мм	W, мм	H, мм
DLНН2518-(06)S	DLНН2518-(10)S	2500x1800	2365	1800	600
DLНН3018-(06)S	DLНН3018-(10)S	3000x1800	2865	1800	600
DLНН3518-(06)S		3500x1800	3365	1800	600
DLНН4018-(06)S		4000x1800	3865	1800	700
DLНН4518-(06)S		4500x1800	4365	1800	700
DLНН2520-(06)S	DLНН2520-(10)S	2500x2000	2365	2000	600
DLНН3020-(06)S	DLНН3020-(10)S	3000x2000	2865	2000	600
DLНН3520-(06)S		3500x2000	3365	2000	600
DLНН4020-(06)S		4000x2000	3865	2000	700
DLНН4520-(06)S		4500x2000	4365	2000	700
DLНН2522-(06)S	DLНН2522-(10)S	2500x2200	2365	2200	600
DLНН3022-(06)S	DLНН3022-(10)S	3000x2200	2865	2200	600
DLНН3522-(06)S		3500x2200	3365	2200	600
DLНН4022-(06)S		4000x2200	3865	2200	700
DLНН4522-(06)S		4500x2200	4365	2200	700

* - длина уравнивательной платформы (это размер от края открытой аппарели до оси вращения крышки платформы).
Для получения более подробной информации обращайтесь в компанию "DoorHan".

Изм. лист		№ докум.		Изм. лист		Масса	
Разраб. Подп.		Изм. Дата		Лист		Листов	
Модель уравнивательной платформы DLННС							
Электрогидравлическая уравнивательная платформа с поворотной аппарелью подвесного типа							
Российская линейка							
DOORHAN®							

Изм. № подл. Подп. и дата
Взам. инв. № Ивз. № дин. Подп. и дата
Серв. №
Лист. пружен.

Модель уравнивающей платформы

На данном эскизе изображена электрогидравлическая уравнивающая платформа с поворотной аппаратурой подвешенного типа длиной 2500мм шириной 2000мм и высотой 600мм

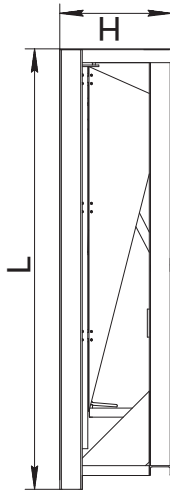
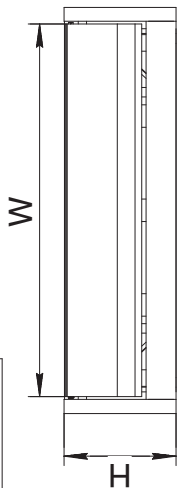

Артикул ур.платформы грузоподъёмностью 6 тонн	Артикул ур.платформы грузоподъёмностью 10 тонн	Размер ур. платформ (длина* х ширина), мм	L, мм	W, мм	H, мм
DLHH2018-(06)S	DLHH2018-(10)S	2000x1800	2000	1800	600
DLHH2518-(06)S	DLHH2518-(10)S	2500x1800	2500	1800	600
DLHH3018-(06)S	DLHH3018-(10)S	3000x1800	3000	1800	600
DLHH3518-(06)S		3500x1800	3500	1800	600
DLHH4018-(06)S		4000x1800	4000	1800	700
DLHH4518-(06)S		4500x1800	4500	2000	700
DLHH2020-(06)S	DLHH2020-(10)S	2000x2000	2000	2000	600
DLHH2520-(06)S	DLHH2520-(10)S	2500x2000	2500	2000	600
DLHH3020-(06)S	DLHH3020-(10)S	3000x2000	3000	2000	600
DLHH3520-(06)S		3500x2000	3500	2000	600
DLHH4020-(06)S		4000x2000	4000	2000	700
DLHH4520-(06)S		4500x2000	4500	2000	700
DLHH2022-(06)S	DLHH2022-(10)S	2000x2200	2000	2200	600
DLHH2522-(06)S	DLHH2522-(10)S	2500x2200	2500	2200	600
DLHH3022-(06)S	DLHH3022-(10)S	3000x2200	3000	2200	600
DLHH3522-(06)S		3500x2200	3500	2200	600
DLHH4022-(06)S		4000x2200	4000	2200	700
DLHH4522-(06)S		4500x2200	4500	2200	700

Для получения более подробной информации обращайтесь в компанию "DoorHan".

Модель уравнивающей платформы DLHHS		Лист		Масштаб	
№ докум.	Полн.	Дата	Лист	Масса	Масштаб
Разраб.					
Проб.			Лист		Листов
Т. контр.			1		1
Исполн.					
Упр.					
Электрогидравлическая уравнивающая платформа с поворотной аппаратурой подвешенного типа			Европейская линейка		
			DOORHAN®		

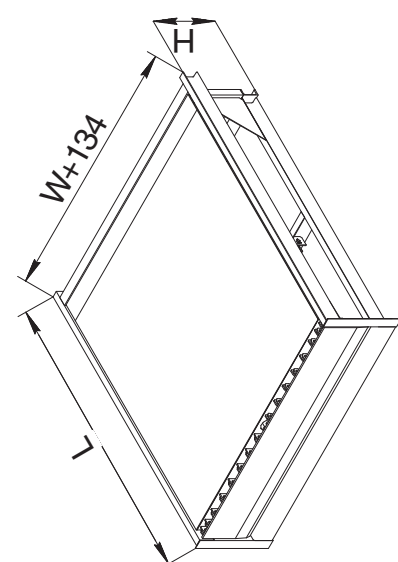

На данном эскизе изображена схема подготовки приямка и установки закладных элементов под уравнительную платформу с поворотной аппаратурой встроенного типа длиной* 2500мм шириной 2000мм и высотой 600мм при использовании автомобилей без встроенного лифта

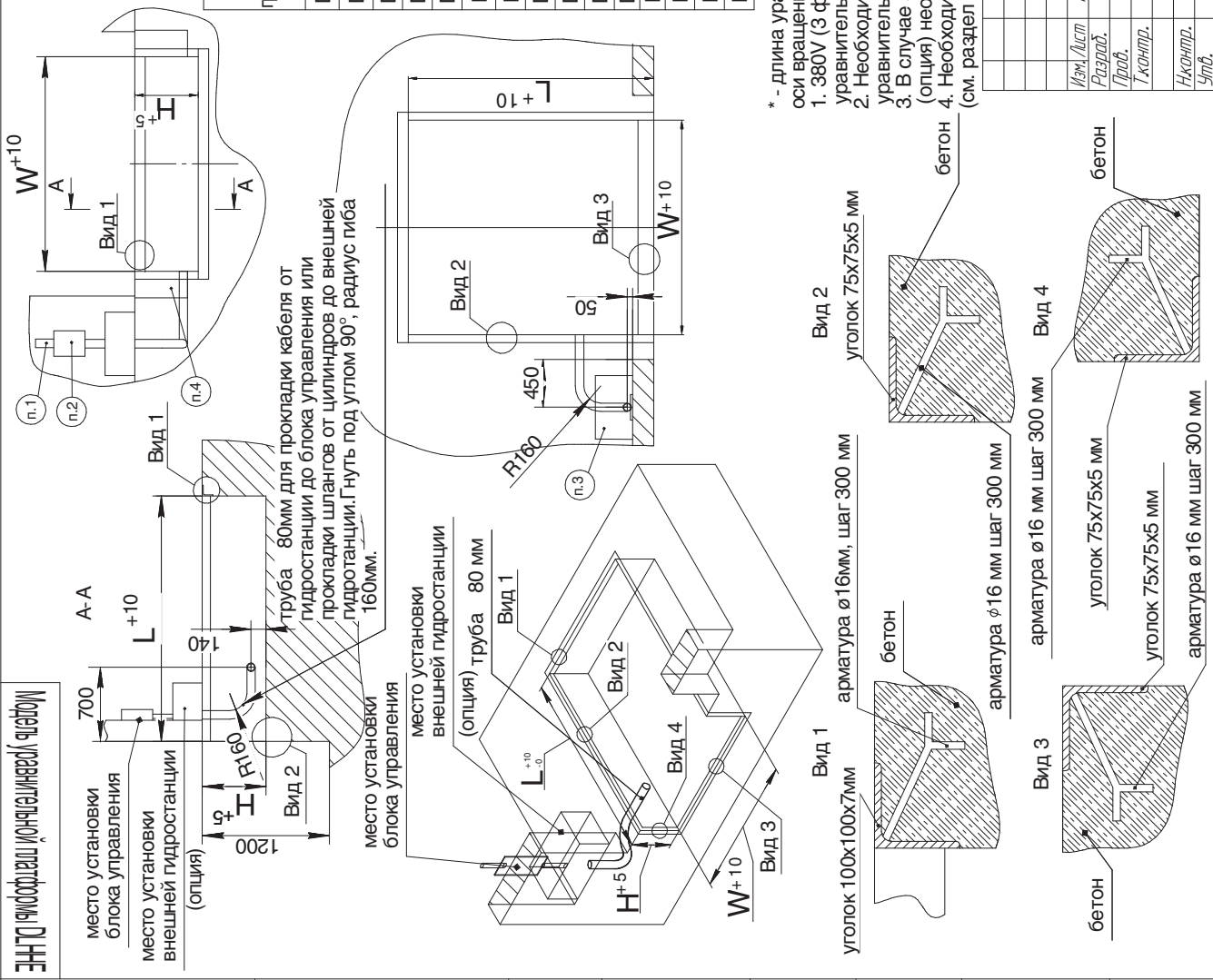

Артикул ур.платформы грузоподъемностью 6 тонн	Артикул ур.платформы грузоподъемностью 10 тонн	Размер ур. платформ (длина * ширина), мм	L, мм	W, мм	H, мм
DLNH2518-(06)E	DLNH2518-(10)E	2500x1800	2320	1830	600
DLNH3018-(06)E	DLNH3018-(10)E	3000x1800	2820	1830	600
DLNH3518-(06)E		3500x1800	3320	1830	600
DLNH4018-(06)E		4000x1800	3820	1830	700
DLNH4518-(06)E		4500x1800	4320	1830	700
DLNH2520-(06)E	DLNH2520-(10)E	2500x2000	2320	2030	600
DLNH3020-(06)E	DLNH3020-(10)E	3000x2000	2820	2030	600
DLNH3520-(06)E		3500x2000	3320	2030	600
DLNH4020-(06)E		4000x2000	3820	2030	700
DLNH4520-(06)E		4500x2000	4320	2030	700
DLNH2522-(06)E	DLNH2522-(10)E	2500x2200	2320	2230	600
DLNH3022-(06)E	DLNH3022-(10)E	3000x2200	2820	2230	600
DLNH3522-(06)E		3500x2200	3320	2230	600
DLNH4022-(06)E		4000x2200	3820	2230	700
DLNH4522-(06)E		4500x2200	4320	2230	700

* - длина уравнительной платформы (это размер от края открытой аппарели до оси вращения крышки платформы).

- 380V (3 фазы+нейтраль+земля) подвести к месту установки блока управления уравнительной платформы.
- Необходимо обеспечить поверхность 200x300 мм для установки блока управления уравнительной платформы.
- В случае заказа уравнительной платформы с внешним размещением гидростанции (опция) необходимо обеспечить поверхность 350x600 мм.
- Необходимо обеспечить поверхность для установки резиновых бамперов (см. раздел опционное оборудование).

Модель уравнительной платформы DLNE			
Изм.	Лист	Подп.	Дата
№ док.им.	№ док.им.	Подп.	Дата
Разработ.	Проаб.	Исполнит.	Утвб.
Лист	Листов	Лист	Листов
Масса Масштаб Схема подготовки приямка и установки закладных элементов под уравнительную платформу с поворотной аппаратурой встроенного типа длиной 2500мм шириной 2000мм и высотой 600мм при использовании автомобилей без встроенного лифта			
Российская линейка DOORHAN®			

ЭНЕРГОМАШИНОСТРОИТЕЛЬНЫЙ ЦЕНТР

Лист. пр.имен.

Спроб. №

Подп. и дата

Инд. № док.

Инд. инд. №

Взам. инд. №

Подп. и дата

Инд. № подл.

На данном эскизе изображена схема подготовки приямка и установки закладных элементов под уравнительную платформу с поворотной аппаратурой встроенного типа длиной 2000мм шириной 2000мм и высотой 600мм при использовании автомобилей без встроенного лифта

Артикул ур.платформы грузоподъемностью 6 тонн	Артикул ур.платформы грузоподъемностью 10 тонн	Размер ур. платформы (длина x ширина), мм	L, мм	W, мм	H, мм
DLHHI2018-(06)E	DLHHI2018-(10)E	2000x1800	2020	1830	600
DLHHI2518-(06)E	DLHHI2518-(10)E	2500x1800	2520	1830	600
DLHHI3018-(06)E	DLHHI3018-(10)E	3000x1800	3020	1830	600
DLHHI3518-(06)E		3500x1800	3520	1830	600
DLHHI4018-(06)E		4000x1800	4020	1830	700
DLHHI4518-(06)E		4500x1800	4520	1830	700
DLHHI2020-(06)E	DLHHI2020-(10)E	2000x2000	2020	2030	600
DLHHI2520-(06)E	DLHHI2520-(10)E	2500x2000	2520	2030	600
DLHHI3020-(06)E	DLHHI3020-(10)E	3000x2000	3020	2030	600
DLHHI3520-(06)E		3500x2000	3520	2030	600
DLHHI4020-(06)E		4000x2000	4020	2030	700
DLHHI4520-(06)E		4500x2000	4520	2030	700
DLHHI2022-(06)E	DLHHI2022-(10)E	2000x2200	2020	2230	600
DLHHI2522-(06)E	DLHHI2522-(10)E	2500x2200	2520	2230	600
DLHHI3022-(06)E	DLHHI3022-(10)E	3000x2200	3020	2230	600
DLHHI3522-(06)E		3500x2200	3520	2230	600
DLHHI4022-(06)E		4000x2200	4020	2230	700
DLHHI4522-(06)E		4500x2200	4520	2230	700

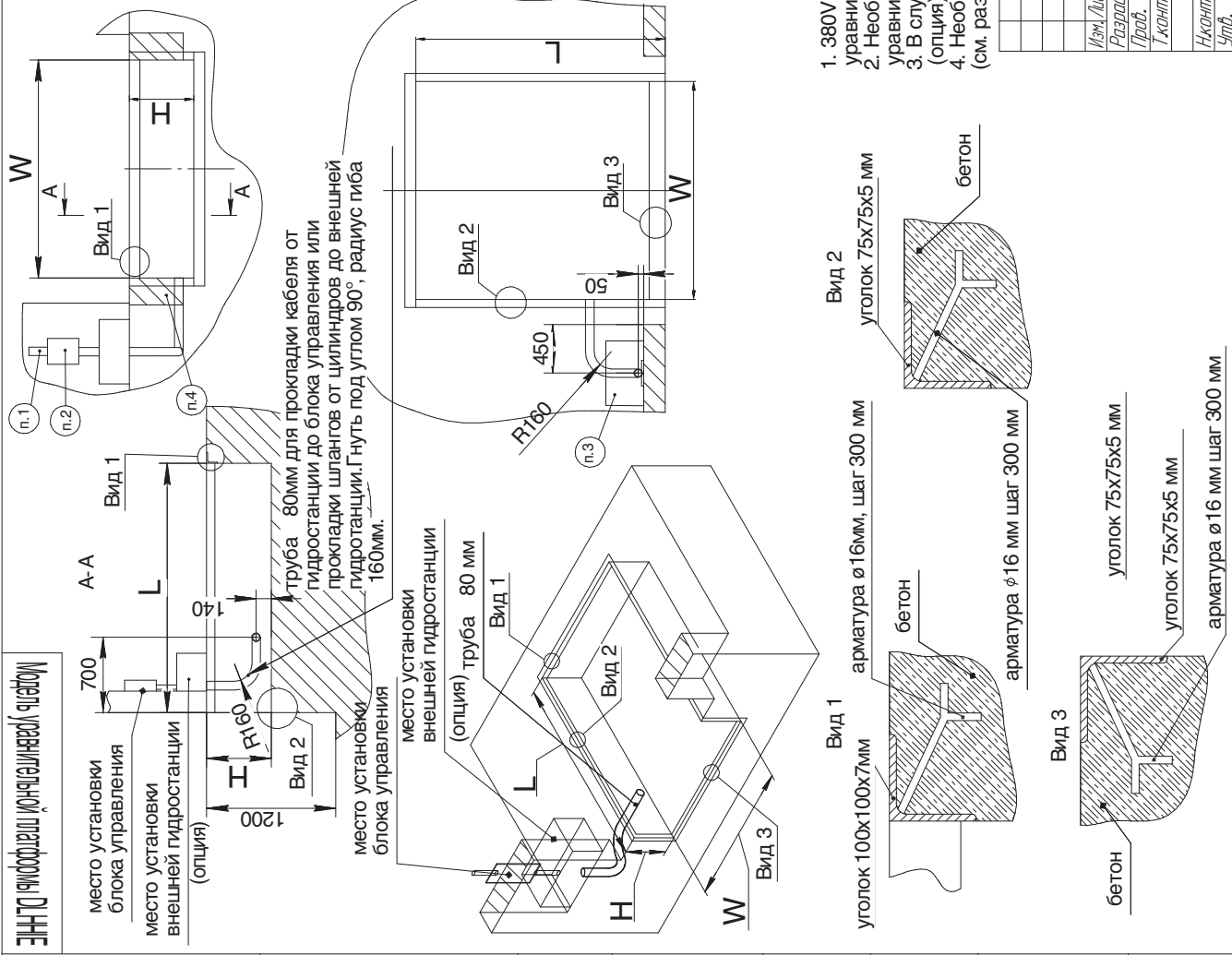

- 380V (3 фазы-нейтраль-земля) подвести к месту установки блока управления уравнительной платформой.
- Необходимо обеспечить поверхность 200x300 мм для установки блока управления уравнительной платформой.
- В случае заказа уравнительной платформы с внешним размещением гидростанции (опция) необходимо обеспечить поверхность 350x600 мм.
- Необходимо обеспечить поверхность для установки резиновых бамперов (см. раздел опционное оборудование).

Модель уравнительной платформы DLHNE

Изн. Лист	№ док.им.	Подп.	Дата	Лист	Масса	Масштаб
Разраб.						
Проб.						
Т.контр.						
Н.контр.						
Утв.						

Схема подготовки приямка и установки закладных элементов уравнительной платформы с поворотной аппаратурой встроенного типа при использовании с автомобилями без встроенного лифта

Лист	Масса	Масштаб

Европейская линейка **DOORHAN®**

Модель уравнивающей платформы DLNE

На данном эскизе изображена схема подготовки приямка и установки закладных элементов под уравнительную платформу с поворотной аппаратурой встроенного типа длиной 2500мм шириной 2000мм и высотой 600мм при использовании автомобилей, имеющих встроенный лифт

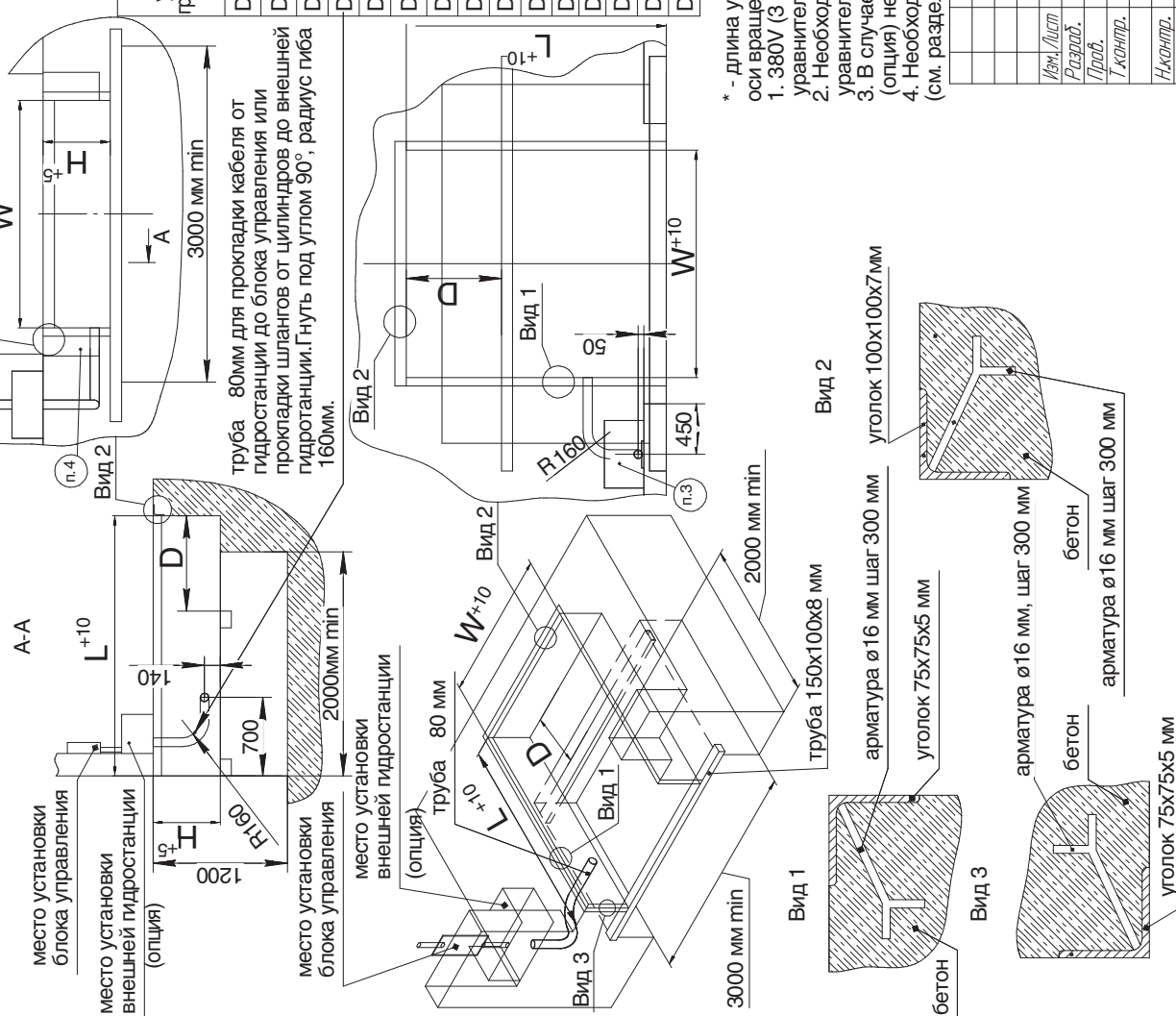

Артикул ур.платформы грузоподъемностью 6 тонн	Артикул ур.платформы грузоподъемностью 10 тонн	Размер ур. платформы (длина x ширина), мм	L, мм	W, мм	H, мм	D, мм
DLNH2518-(06)E	DLNH2518-(10)E	2500x1800	2320	1830	600	850
DLNH3018-(06)E	DLNH3018-(10)E	3000x1800	2820	1830	600	1150
DLNH3518-(06)E		3500x1800	3320	1830	600	1350
DLNH4018-(06)E		4000x1800	3820	1830	700	1330
DLNH4518-(06)E		4500x1800	4320	1830	700	1450
DLNH2520-(06)E	DLNH2520-(10)E	2500x2000	2320	2030	600	850
DLNH3020-(06)E	DLNH3020-(10)E	3000x2000	2820	2030	600	1150
DLNH3520-(06)E		3500x2000	3320	2030	600	1350
DLNH4020-(06)E		4000x2000	3820	2030	700	1330
DLNH4520-(06)E		4500x2000	4320	2030	700	1450
DLNH2522-(06)E	DLNH2522-(10)E	2500x2200	2320	2230	600	850
DLNH3022-(06)E	DLNH3022-(10)E	3000x2200	2820	2230	600	1150
DLNH3522-(06)E		3500x2200	3320	2230	600	1350
DLNH4022-(06)E		4000x2200	3820	2230	700	1330
DLNH4522-(06)E		4500x2200	4320	2230	700	1450

* - длина уравнительной платформы (это размер от края открытой аппарели до оси вращения крышки платформы).

- 380V (3 фазы+нейтраль+земля) подвести к месту установки блока управления уравнительной платформы.
- Необходимо обеспечить поверхность 200x300 мм для установки блока управления уравнительной платформы.
- В случае заказа уравнительной платформы с внешним размещением гидростанции (опция) необходимо обеспечить поверхность 350x600 мм.
- Необходимо обеспечить поверхность для установки резиновых бамперов (см. раздел опционное оборудование).

Модель уравнивающей платформы DLNE			
Изм./Лист	№ докум.	Лист	Дат
Разраб.			
Лист			
Т.контр.			
Н.контр.			
Упр.			
Лист	Масса	Листов	1
Схема подготовки приямка и установки закладных элементов под уравнительную платформу с поворотной аппаратурой встроенного типа при использовании автомобилей имеющих встроенный лифт			
Российская линейка			
DOORHAN®			

Лист. примен. _____
 Спроб. № _____
 Подп. и дата _____
 Взам. инв. № _____
 Инв. № инв. № _____

На данном эскизе изображена схема подготовки приямка и установки закладных элементов под уравнительную платформу с поворотной аппаратурой встроенного типа длиной 2000мм шириной 2000мм и высотой 600мм при использовании автомобилей, имеющих встроенный лифт

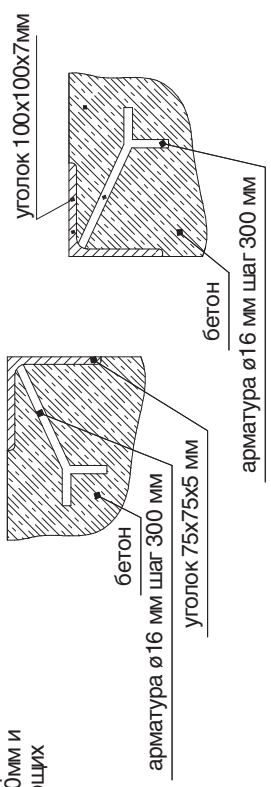

Артикул ур.платформы грузоподъёмностью 6 тонн	Артикул ур.платформы грузоподъёмностью 10 тонн	Размер ур. платформ (длина x ширина), мм	L, мм	W, мм	H, мм	D, мм
DLHH12018-(06)E	DLHH12018-(10)E	2000x1800	2020	1830	600	670
DLHH12518-(06)E	DLHH12518-(10)E	2500x1800	2520	1830	600	670
DLHH13018-(06)E	DLHH13018-(10)E	3000x1800	3020	1830	600	1370
DLHH13518-(06)E		3500x1800	3520	1830	600	1370
DLHH14018-(06)E		4000x1800	4020	1830	700	1370
DLHH14518-(06)E		4500x1800	4520	1830	700	1370
DLHH12020-(06)E	DLHH12020-(10)E	2000x2000	2020	2030	600	670
DLHH12520-(06)E	DLHH12520-(10)E	2500x2000	2520	2030	600	670
DLHH13020-(06)E	DLHH13020-(10)E	3000x2000	3020	2030	600	1370
DLHH13520-(06)E		3500x2000	3520	2030	600	1370
DLHH14020-(06)E		4000x2000	4020	2030	700	1370
DLHH14520-(06)E		4500x2000	4520	2030	700	1370
DLHH12022-(06)E	DLHH12022-(10)E	2000x2200	2020	2230	600	670
DLHH12522-(06)E	DLHH12522-(10)E	2500x2200	2520	2230	600	670
DLHH13022-(06)E	DLHH13022-(10)E	3000x2200	3020	2230	600	1370
DLHH13522-(06)E		3500x2200	3520	2230	600	1370
DLHH14022-(06)E		4000x2200	4020	2230	700	1370
DLHH14522-(06)E		4500x2200	4520	2230	700	1370

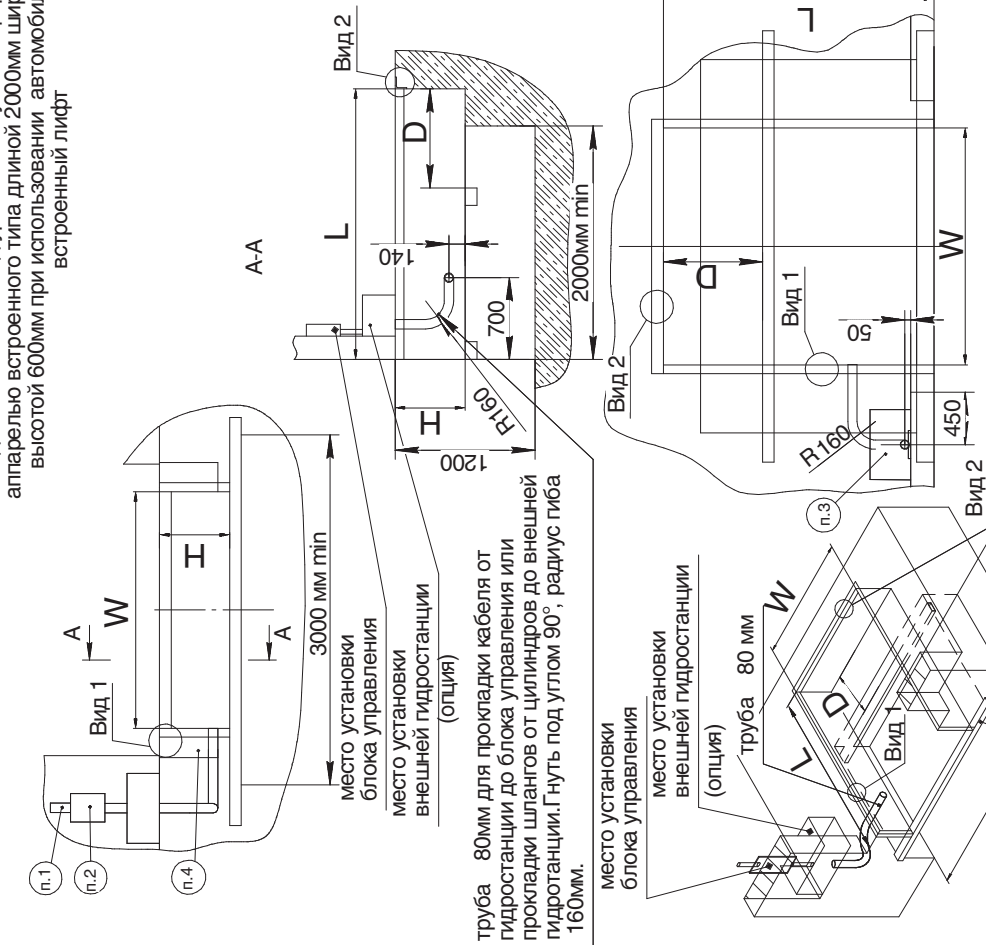

труба 80мм для прокладки кабеля от гидростанции до блока управления или прокладки шлангов от цилиндров до внешней гидростанции. Гнуть под углом 90°, радиусгиба 160мм.

- 380V (3 фазы-нейтраль+земля) подвести к месту установки блока управления уравнительной платформы.
- Необходимо обеспечить поверхность 200х300 мм для установки блока управления уравнительной платформы.
- В случае заказа уравнительной платформы с внешним размещением гидростанции (опция) необходимо обеспечить поверхность 350х600 мм.
- Необходимо обеспечить для установки резиновых бамперов (см. раздел опционное оборудование).

Модель уравнительной платформы DLHNE

Схема подготовки приямка и установки закладных элементов под уравнительную платформу с поворотной аппаратурой встроенного типа при использовании автомобилей имеющих встроенный лифт

Европейская линейка

DOORHAN®

Лифт. п.умен.

Лифт. п.умен.

Лифт. п.умен.

Лифт. п.умен.

Лифт. п.умен.

Лифт. п.умен.

Лифт. п.умен.

Лифт. п.умен.

Лифт. п.умен.

На данном эскизе изображена схема подготовки прямая и установки закладных элементов под уравнительную платформу с поворотной аппарелью подвесного типа длиной 2000мм шириной 2000мм и высотой 600мм.

Артикул ур.платформы грузоподъемностью 6 тонн	Артикул ур.платформы (грузоподъемностью) 10 тонн	Размер ур. платформ (длина*ширина), мм	L, мм	W, мм	H, мм
DLHH12018-(06)S	DLHH12018-(10)S	2000x1800	2000	1860	600
DLHH12518-(06)S	DLHH12518-(10)S	2500x1800	2500	1860	600
DLHH13018-(06)S	DLHH13018-(10)S	3000x1800	3000	1860	600
DLHH13518-(06)S		3500x1800	3500	1860	600
DLHH14018-(06)S		4000x1800	4000	1860	700
DLHH14518-(06)S		4500x1800	4500	1860	700
DLHH12020-(06)S	DLHH12020-(06)S	2000x2000	2000	2060	600
DLHH12520-(06)S	DLHH12520-(06)S	2500x2000	2500	2060	600
DLHH13020-(06)S	DLHH13020-(06)S	3000x2000	3000	2060	600
DLHH13520-(06)S		3500x2000	3500	2060	600
DLHH14020-(06)S		4000x2000	4000	2060	700
DLHH14520-(06)S		4500x2000	4500	2060	700
DLHH12022-(06)S	DLHH12022-(06)S	2000x2200	2000	2260	600
DLHH12522-(06)S	DLHH12522-(06)S	2500x2200	2500	2260	600
DLHH13022-(06)S	DLHH13022-(06)S	3000x2200	3000	2260	600
DLHH13522-(06)S		3500x2200	3500	2260	600
DLHH14022-(06)S		4000x2200	4000	2260	700
DLHH14522-(06)S		4500x2200	4500	2260	700

- 380V (3 фазы-нейтраль+земля) подвести к месту установки блока управления уравнительной платформы.
- Необходимо обеспечить поверхность 200x300 мм для установки блока управления уравнительной платформы.
- В случае заказа уравнительной платформы с внешним размещением гидростанции (опция) необходимо обеспечить поверхность 350x600 мм.
- Необходимо обеспечить поверхность для установки резиновых бамперов (см. раздел опционное оборудование).

Модель уравнительной платформы DLHHS			
Изм./Лист	№ докум.	Лист	Дата
Рисован.			
Лист			
Т.контр.			
Н.контр.			
Лист			
Масса			
Масштаб			
Схема подготовки прямая и установки закладных элементов под уравнительную платформу с поворотной аппарелью подвесного типа			
Европейская линейка			

DOORHAN®

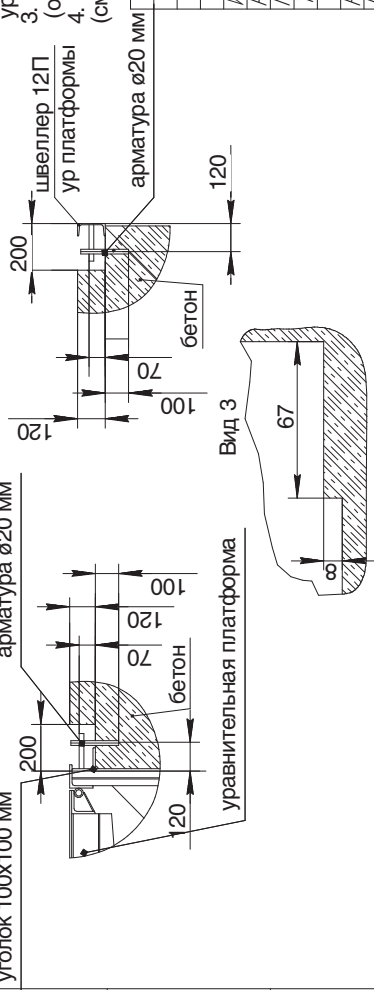
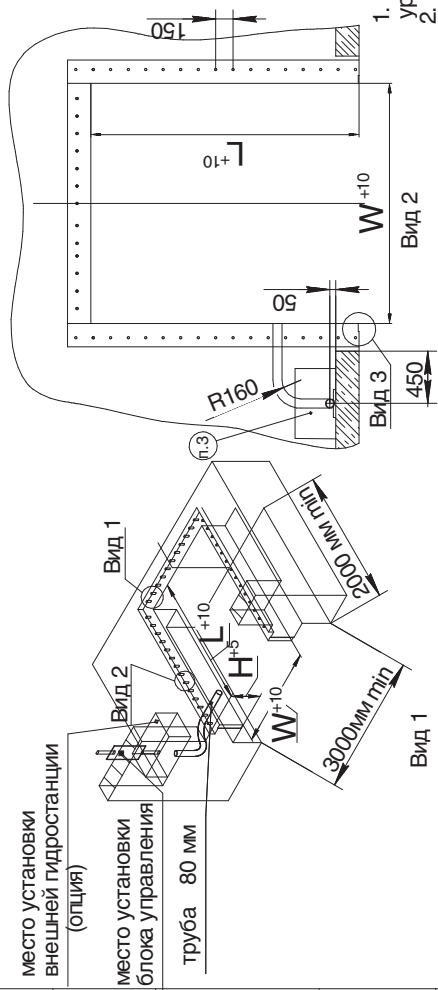
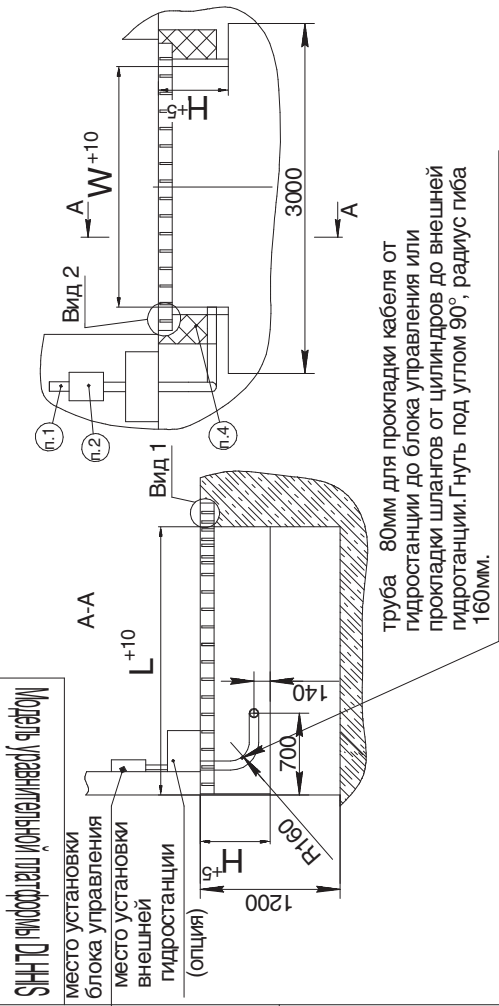

Лист № _____

На данном эскизе изображена схема подготовки приямка и установки закладных элементов под уравнительную платформу с поворотной аппаратурой подвешенного типа длиной* 2500мм шириной 2000мм и высотой 600мм.

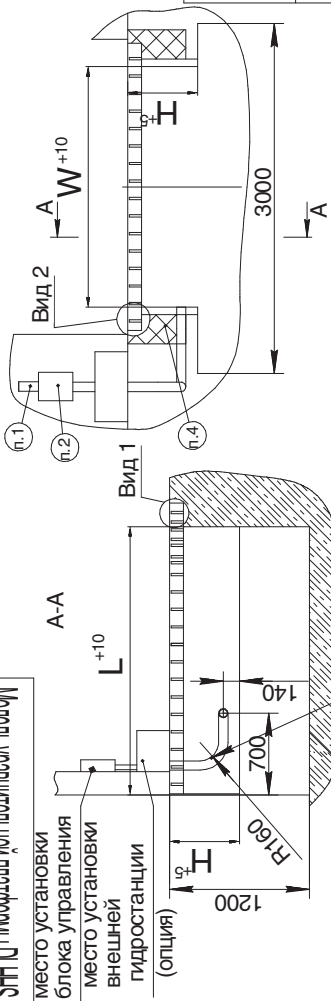

труба 80мм для прокладки кабеля от гидростанции до блока управления или прокладки шлангов от цилиндров до внешней гидростанции. Гнуть под углом 90°, радиусгиба 160мм.

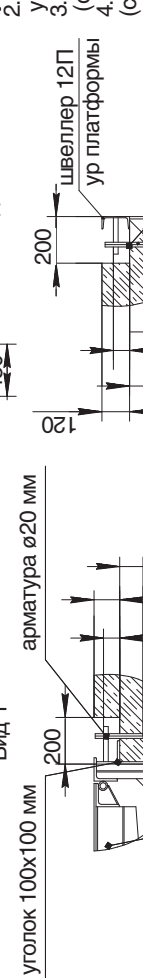
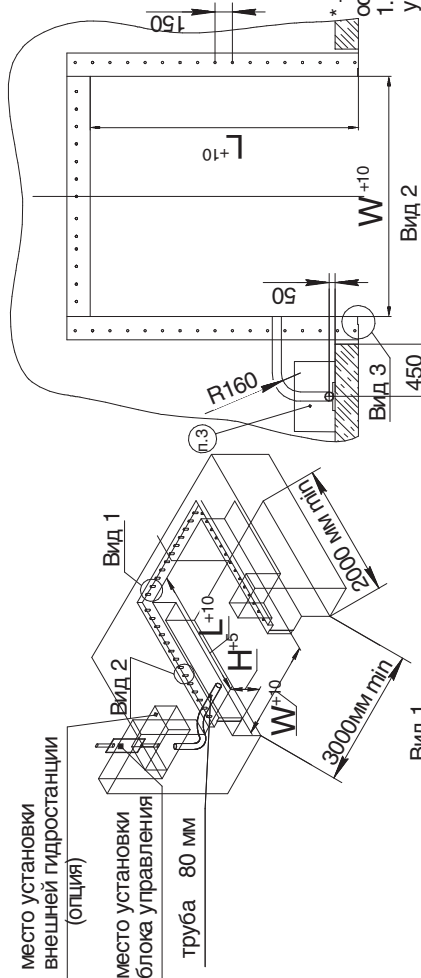

Артикул ур. платформы грузоподъемностью 6 тонн	Артикул ур. платформы грузоподъемностью 10 тонн	Размер ур. платформы (длина* ширина), мм	L, мм	W, мм	H, мм
DLHH2518-(06)S	DLHH2518-(10)S	2500x1800	2310	1860	600
DLHH3018-(06)S	DLHH3018-(10)S	3000x1800	2810	1860	600
DLHH3518-(06)S		3500x1800	3310	1860	600
DLHH4018-(06)S		4000x1800	3810	1860	700
DLHH4518-(06)S		4500x1800	4310	1860	700
DLHH2520-(06)S	DLHH2520-(10)S	2500x2000	2310	2060	600
DLHH3020-(06)S	DLHH3020-(10)S	3000x2000	2810	2060	600
DLHH3520-(06)S		3500x2000	3310	2060	600
DLHH4020-(06)S		4000x2000	3810	2060	700
DLHH4520-(06)S		4500x2000	4310	2060	700
DLHH2522-(06)S	DLHH2522-(10)S	2500x2200	2310	2260	600
DLHH3022-(06)S	DLHH3022-(10)S	3000x2200	2810	2260	600
DLHH3522-(06)S		3500x2200	3310	2260	600
DLHH4022-(06)S		4000x2200	3810	2260	700
DLHH4522-(06)S		4500x2200	4310	2260	700

* - длина уравнительной платформы (это размер от края открытой аппаратуры до оси вращения крышки платформы).

- 380V (3 фазы+нейтраль+земля) подвести к месту установки блока управления уравнительной платформы.
- Необходимо обеспечить поверхность 200x300 мм для установки блока управления уравнительной платформы.
- В случае заказа уравнительной платформы с внешним размещением гидростанции (опция) необходимо обеспечить поверхность 350x600 мм.
- Необходимо обеспечить поверхность для установки резиновых бамперов (см. раздел опционное оборудование).

Модель уравнительной платформы DLHNS			
Изм./Лист	№ докум.	Подп.	Дата
Разраб.			
Проб.			
Г. констр.			
Н. констр.			
Упр.			
Схема подготовки приямка и установки закладных элементов под уравнительную платформу с поворотной аппаратурой подвешенного типа			
Лист		Масса	
Лист		Листов	
Российская линейка			
DOORHAN®			

Схема приямка под выравнительную платформу встроенного типа при использовании автомобилей, имеющих встроенный лифт



Схема приямка под выравнительную платформу бокового типа



Схема приямка под выравнительную платформу встроенного типа при использовании с автомобилями без встроенного лифта

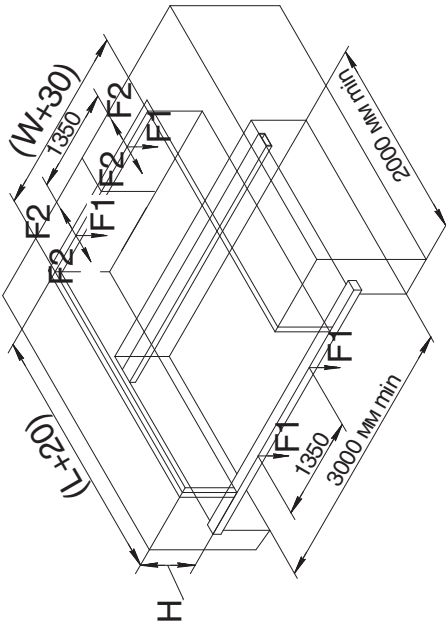

Схема приямка под выравнительную платформу подвесного типа

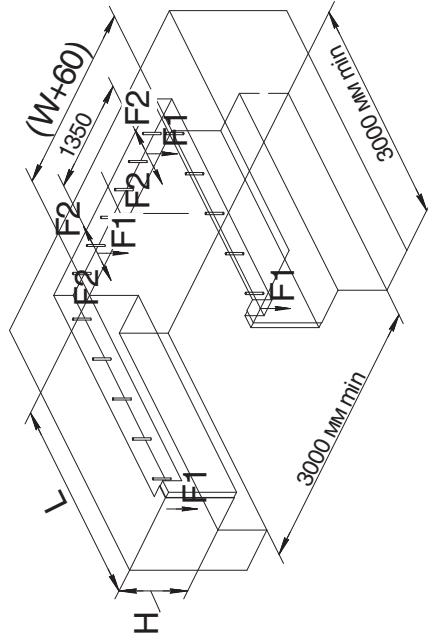

Схема пандуса для платформы выравнительной механической 'минидок' встроенного типа

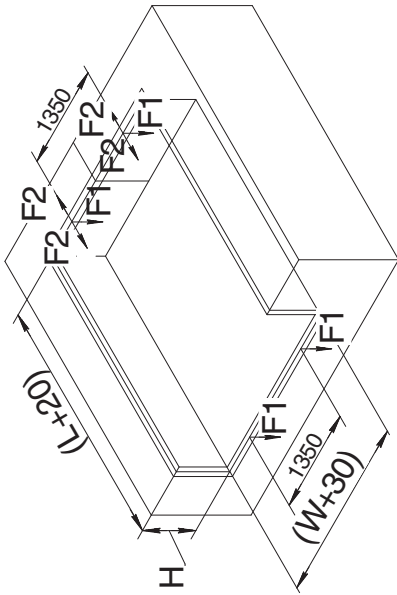

L-длина выравнительной платформы;
W-ширина выравнительной платформы;
H-высота выравнительной платформы.

Сила нагрузки в принятых областях (кН)
скорость макс. 10км/ч

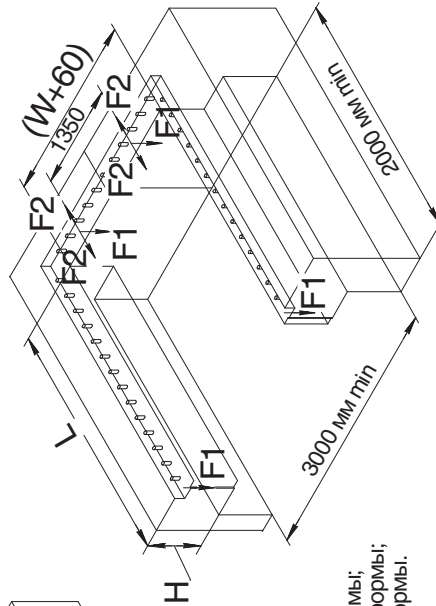
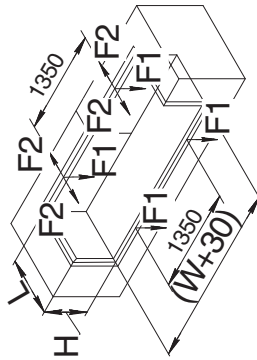
	F1	F2
Для выравнительной платформы грузоподъемностью 6 т.	18	15
Для выравнительной платформы грузоподъемностью 10 т.	28	25

Схема распределения нагрузок на приямки под выравнительные платформы

Изм./Лист	№ док-м.	Подп.	Дата	Лист	Масса	Масштаб
Разраб.						t1
Проб.						
Т.контр.				Лист	Листов	1
Н.контр.				DOORHAN®		
Упр.						

Лист, примеч.

Справ. №

Подп. и дата

Изм. № док-м.

Взам. инв. №

Изм. № док-м.

DOORHAN[®]

Компания DoorHan благодарит вас за приобретение нашей продукции.
Мы надеемся, что вы останетесь довольны качеством данного изделия.

По вопросам приобретения, дистрибьюции и технического обслуживания
обращайтесь в офисы региональных представителей или центральный
офис компании по адресу:

ГК DoorHan
Россия, 143002, Московская обл., Одинцовский р-н,
с. Акулово, ул. Новая, д. 120
Тел.: +7 495 933-24-00
E-mail: info@doorhan.ru
www.doorhan.ru