

# iTECHmount ShowPad17



## ИНСТРУКЦИЯ ПО УСТАНОВКЕ



рис.1



рис. 2

7"-7.9" планшеты могут быть установлены в портретном или альбомном положении.

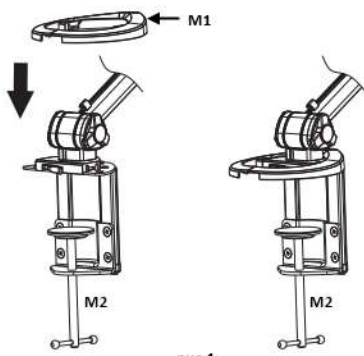

рис. 3

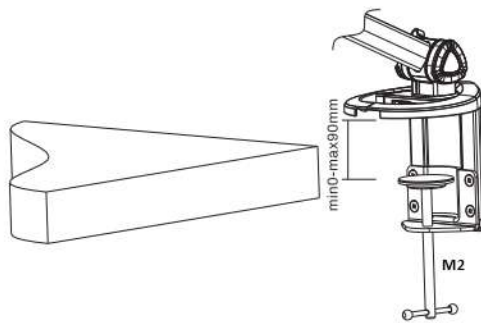
8" - 10.4" планшеты могут быть установлены только в альбомном положении.

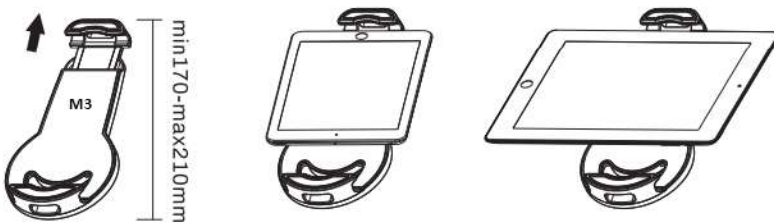

рис. 4

рис. 5

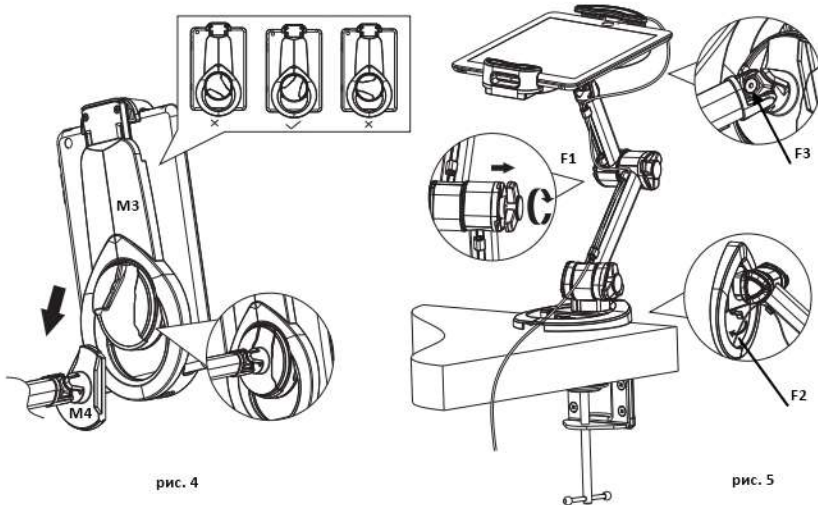

рис. 6

## Сборка кронштейна

1. Зафиксируйте пластиковый молдинг (**M1**) на кронштейне, как показано на **рис. 1**.
2. Зафиксируйте держатель на поверхности стола при помощи струбцины (**M2**), как показано на **рис. 2**
3. Соедините и зафиксируйте фиксатор кронштейна (**M3**) с основной частью кронштейна на платформе (**M4**) как показано на **рис. 4**
4. Зафиксируйте планшет, используя зажимы фиксатора **M3**

## Регулировка кронштейна

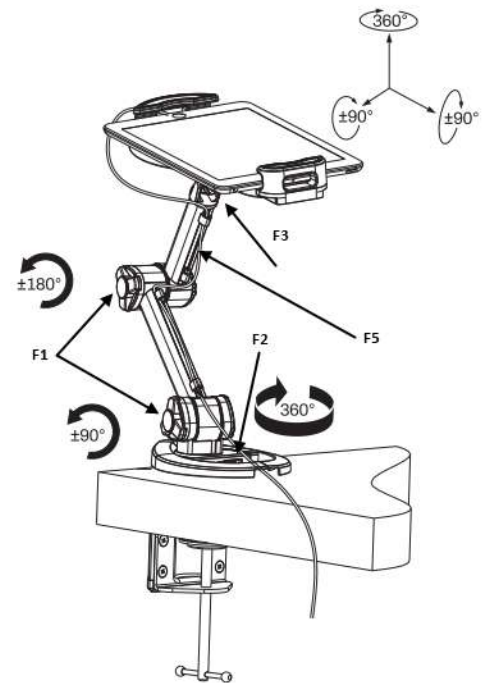
1. Для регулировки наклона в коленях кронштейна, потяните наружу до упора пластиковый регулятор-барашек **F1**, как показано на **рис. 5**. После этого появится возможность ослабить фиксатор колена, повернув пластиковый регулятор-барашек **F1** против часовой стрелки. Задав нужное положение, затяните до упора пластиковый регулятор-барашек **F1** и утопите регулятор в исходное положение.
2. Для поворота ножки держателя вокруг своей оси у основания крепления к столу, потяните на себя фиксатор в виде рычажка (**F2**), установите нужное положение и зафиксируйте механизм обратно, вернув рычажок-фиксатор (**F2**) в исходное положение.
3. Для регулировки угла наклона и поворота кронштейна у основания фиксатора, ослабьте фиксирующий механизм шарнира (**F3**), используя ключ-шестигранник из комплекта.
4. Для фиксации кабеля используйте кабель-канал с фиксаторами **F5**