

PROFIPOWER®

СЕТЕВАЯ ПИЛА ЦЕПНАЯ

PEC-2200

АРТИКУЛ T0030

ИНСТРУКЦИЯ ПО ЭКСПЛУАТАЦИИ
И ТЕХНИЧЕСКОМУ ОБСЛУЖИВАНИЮ

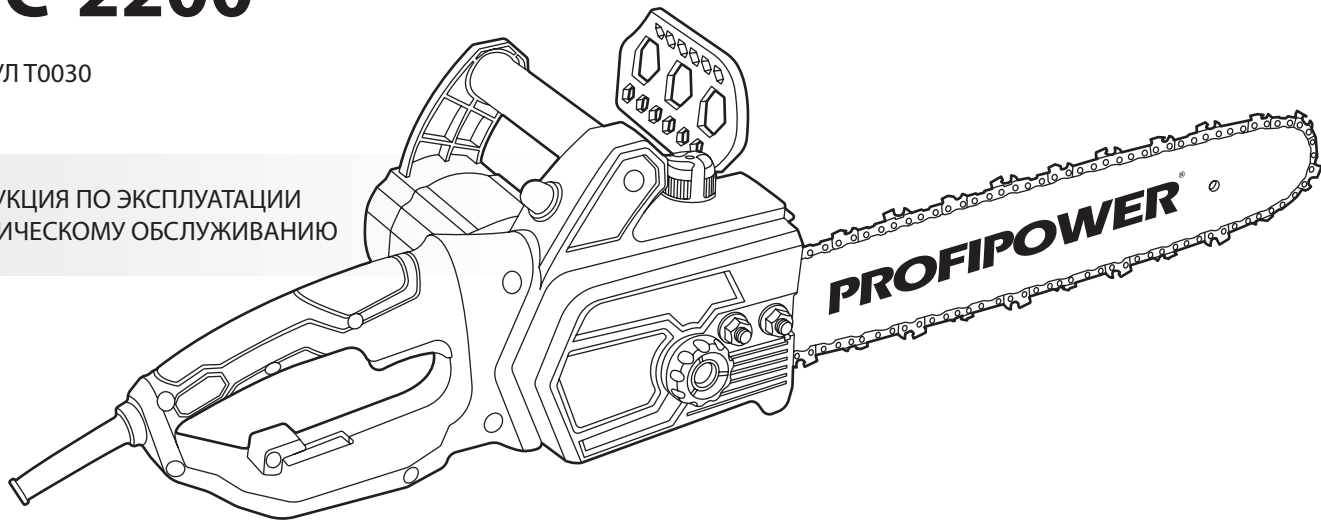

RU-2023-08-10

IP20 EAC

Произведено в Китае

Содержание

1. Описание и работа изделия	3
1.1. Назначение	3
1.2. Область применения	3
1.4.1. Комплектация	4
1.3. Источник питания	4
1.4. Устройство и работа	4
1.4.2. Внешний вид	5
1.5. Технические характеристики	6
1.6. Маркировка	7
2. Использование по назначению	7
2.1. Эксплуатационные ограничения	7
2.2. Подготовка к работе	9
2.2.1. Сборка	9
2.2.1.1. Установка шины и цепи	9
2.2.1.2. Натяжение пильной цепи	10
2.3. Использование изделия	10
2.3.1. Проверка тормоза цепи	10
2.3.2. Уловитель цепи	11
2.3.3. Задняя защита рук	11
2.3.4. Включение и выключение	11
электроинструмента	11
2.3.4.1. Включение пилы	11
2.3.4.2. Выключение пилы	11
2.3.5. Смазка цепи и шины	11
2.3.6. Рекомендации по применению	11
2.3.6.1. Тяговое пиление	11
2.3.6.2. Толкающая распиловка	12
2.3.6.3. Валка дерева	12
2.3.6.4. Распил бревна без подкладывания	12
2.3.6.5. Распил бревна с подкладыванием	12
2.3.6.6. Обрезка сучьев	13
2.4. Критерии предельных состояний	13
2.5. Перечень критических отказов и ошибочные действия пользователя	13
2.6. Действия пользователя в случае инцидента, критического отказа или аварии	13
3. Техническое обслуживание и ремонт	14
3.1. Очистка	14
3.1.1. Очистка шины пилы	14
3.2. Повторное натяжение пильной цепи	14
3.3. Смазка цепного колеса	14
3.4. Заточка пильной цепи	14
3.5. Замена щёток электродвигателя	14
3.6. Обслуживание	14
3.7. Заказ запасных частей	15
3.8. Ремонт	15
3.9. Возможные неисправности и методы их устранения	16
4. Гарантийное обязательство	17
5. Срок службы, хранение, транспорт ровкаи утилизация	17
5.1. Срок службы изделия	17
5.2. Хранение	17
5.3. Транспортировка	17
5.4. Утилизация	17
5.5. Информация для пользователя	17
6. Расшифровка серийного номера	17

УСЛОВИЯ ПРЕДОСТАВЛЕНГАРАНТИИ	18
---	----

УСЛОВИЯ, ПРИ КОТОРЫХ ГАРАНТИЯ НЕ ПРИМЕНЯЕТСЯ	18
---	----

Гарантийный талон	20
--------------------------------	----

Перечень проведенных гарантийных ремонтов	20
--	----

Уважаемый покупатель!

Выражаем Вам глубочайшую признательность за приобретение данного инструмента. В комплекте к изделию прилагается инструкция по безопасности и инструкция по эксплуатации и техническому обслуживанию с приложением.

Убедитесь, что в талоне на гарантийный ремонт и всех отрывных талонах на гарантийный ремонт поставлены: штамп магазина, дата продажи и подпись продавца. Перед включением машины внимательно ознакомьтесь с настоящим руководством. Изучите требования безопасности и указания по эксплуатации машины.



Предписывающий знак
работать в защитных очках



Предписывающий знак
работать в защитных перчатках



Предписывающий знак работать в
защитных наушниках



Предупреждающий знак
электрическое напряжение

1. Описание и работа изделия

1.1. Назначение

Инструмент предназначен для распиливания древесины, заготовки дров и выполнения других работ с материалами из дерева. Инструмент разрешается использовать только для резки древесины. Использование цепной пилы не по назначению может привести к опасным ситуациям.

1.2. Область применения

Инструмент предназначен для работы в условиях умеренного климата с диапазоном температур от -10 до + 35 °С и относительной влажности не более 80%, с отсутствием прямого воздействия атмосферных осадков и чрезмерной запыленности воздуха. Вид климатического исполнения изделия- УХЛ 3.1 по ГОСТ 15150- 69 (П 3.2). Корпус изделия обеспечивает защиту инструмента от твердых частиц размером более 12 мм,

но не защищает от воды. Степень безопасности-IP20 (МЭК 60529). Режим работы инструмента повторно-кратковременный с номинальным периодом «работа/перерыв» – 15 мин/5 мин, S3 по ГОСТ Р 52776-2007 (МЭК 60034-1-2004). После непрерывной работы в течение 15-20 минут его необходимо выключить, возобновить работу с ним можно через 5 минут! Не перегружайте мотор электроинструмента. Время работы не более 20 часов в неделю.

1.3. Источник питания

Данный инструмент должен подключаться к источнику питания с напряжением, соответствующим напряжению, указанному на идентификационной пластинке, и может работать только от однофазного источника переменного тока. Изделие имеет двойную изоляцию и может подключаться к розеткам без провода заземления (класс II по электробезопасности ГОСТ Р МЭК 60745-1-2011).

1.4. Устройство и работа

Инструмент состоит из электродвигателя и редуктора, помещенного в полимерный корпус. Рабочим органом пилы является пильная цепь, установленная в паз направляющей шины. Инструмент имеет автоматическую систему смазки пильной цепи. Управление производится с помощью триггерной клавиши выключателя и тормоза цепи. Для усовершенствования

и повышения качества инструмента, изготовитель оставляет за собой право вносить в его конструкцию изменения, не влияющие на эффективную и безопасную работу изделия без предварительного уведомления.

1.4.1. Комплектация

Таблица №1. Комплектация

Наименование	Позиция
Пила	1 шт
Шина	1 шт
Пильная цепь	1 шт
Кожух шины	1 шт
Ключ универсальный	1 шт
Коробка	1 шт
Инструкция	1 шт

1.4.2. Внешний вид

Наименование	Позиция
Основная ручка	1
Защитный щиток	2
Передняя ручка	3
Натяжитель цепи	4
Крышка щеткодержателя	5
Кнопка блокировки выключателя	6
Защитная крышка	7

Таблица №2. Устройство изделия

Наименование	Позиция
Выключатель	8
Крепежная гайка	9
Пильная цепь	10
Крышка масляного бака	11
Пильная шина	12
Зубчатый упор	13



Рисунок 1.1. Устройство инструмента

1.5. Технические характеристики

Таблица №3. Технические характеристики

Наименование	Позиция
Модель	PEC-2200
Мощность	2200 Вт
Напряжение	220 В
Число оборотов на холостом ходу	0-4300 об/мин
Скорость движения	13 м/с
Длина шины	16"/40 см
Шаг цепи	3/8", 1,3 мм
Количество звеньев	59 шт
Объем маслобака	200 мл
Защита от перегрузки	есть
Класс безопасности (ГОСТ12.2.007.0-75)	II
В соответствии с EN60335.	
Уровень звукового давления (LpA):	101,9дБ(A)
Уровень звуковой мощности (LWA):	104,7 дБ(A)
Погрешность (K):	3 дБ(A)
Общий уровень вибрации в соответствии с EN60335.	
Распространение вибрации (ah, AG):	5,29 м/с ²
Погрешность (K):	1,5 м/с ²
Срок службы, лет	5лет

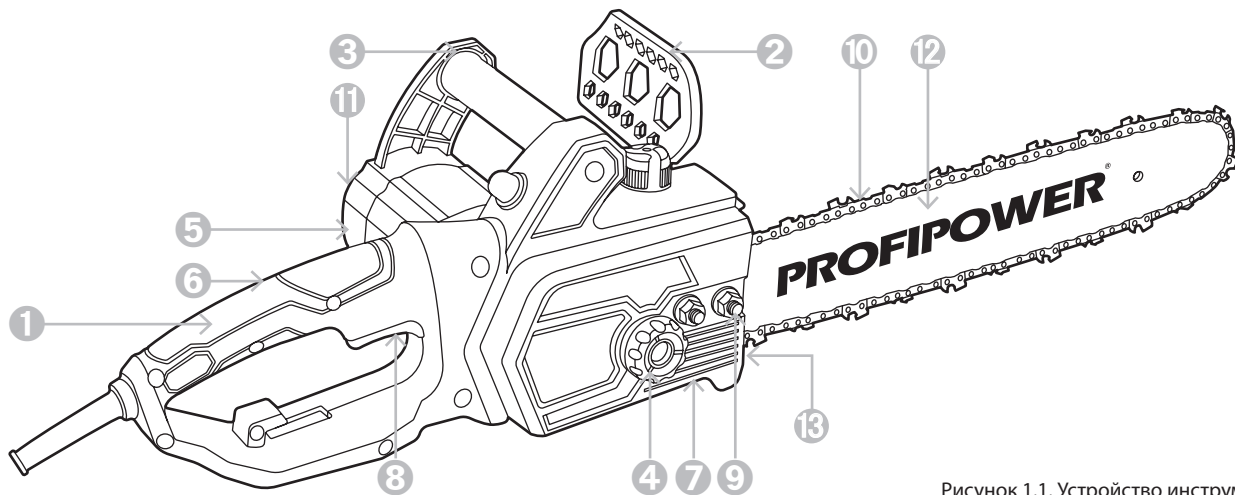
1.6. Маркировка

Маркировка инструмента на корпусе изделия включает: наименование (тип, марка, модель), артикул изделия и товарный знак; наименование страны изготовления; дату изготовления (месяц и год); серийный номер изделия; единый знак обращения продукции на рынке государств членов Таможенного союза; номинальное напряжение в вольтах (В); номинальная частота в герцах (Гц); выходная мощность в ваттах (Вт); код IP согласно ГОСТ 14254; класс электрооборудования по способу защиты от поражения электрическим током согласно ГОСТ Р МЭК 536.

Маркировка на упаковке изделия включает: наименование, артикул изделия и товарный знак; наименование страны изготовления; дату изготовления (месяц и год); серийный номер изделия; единый знак обращения продукции на рынке государств членов Таможенного союза; номинальное напряжение в вольтах (В); номинальная частота в герцах (Гц); выходная мощность в ваттах (Вт); код IP согласно ГОСТ 14254; класс электрооборудования по способу защиты от поражения электрическим током согласно ГОСТ Р МЭК 536; наименование и контактные данные изготовителя; наименование и контактные данные импортера.

2. Использование по назначению

2.1. Эксплуатационные ограничения

Этот электроинструмент не предназначен для использования детьми и лицами с ограниченными физическими, сенсорными или умственными способностями, или с недостаточным опытом и знаниями.

ЗАПРЕЩЕНО! Пользоваться этим электроинструментом детям и лицам с ограниченными физическими, сенсорными или умственными способностями запрещено.

ЗАПРЕЩЕНО! Не работайте с этим электроинструментом во взрывоопасных помещениях.

Храните неиспользуемые электроинструменты недоступно для детей.

Защищайте электроинструмент от дождя и сырости. Проникновение воды в электроинструмент повышает риск поражения электротоком. Не использовать шнур не по назначению. Защищайте шнур от воздействия высоких температур, масла, острых кромок или подвижных частей инструмента.

Для замены принадлежностей и после прекращения работы отключайте инструмент от сети. Перед каждым использованием проверяйте электроинструмент, кабель и вилку.

ЗАПРЕЩЕНО! Не пользуйтесь неисправным электроинструментом.

Не вскрывайте самостоятельно электроинструмент и поручайте ремонт квалифицированному специалисту и только с оригинальными запчастями. При заклинивании оснастки немедленно выключайте электроинструмент. Будьте готовы к высоким реакционным моментам, которые ведут к обратному удару.

Не прикасайтесь к нагретейшей оснастке до полного её остывания.

Во время выполнения работ используйте следующие средства индивидуальной защиты:

- 1 Сертифицированную защитную каску, в случае наличия опасности от падающих веток и т. п.;
- 2 Защитную маску или защитные очки;
- 3 Соответствующие средства защиты слуха;
- 4 Прочные кожаные защитные перчатки;
- 5 Длинные брюки, изготовленные из прочной ткани;
- 6 Защитные брюки из ткани, устойчивой к порезам;
- 7 Ботинки или сапоги для безопасной работы с нескользящей подошвой, стальным носком и тканевой подкладкой, устойчивой к порезам;

Респиратор при выполнении работ, приводящих к образованию пыли (например, распиливание сухой древесины).

Не приближайте во время работы инструмента пильную

цепь к каким-либо частям тела. Перед началом работы убедитесь в том, что пильная цепь ни к чему не прикасается.

Всегда беритесь правой рукой за заднюю ручку, а левой – за переднюю. Если поменять местами руки, возрастет риск травмирования.

Держите электроинструмент только за специально предназначенные изолированные поверхности, во избежание поражения электрическим током.

Используйте средства защиты для головы, рук и ног.

Не пользуйтесь цепной пилой на дереве.

Используйте пилу только стоя на неподвижной, надежной и ровной поверхности.

Отрезая сук, находящийся под нагрузкой, помните о возможной отдаче.

При резании кустарника и молодых деревьев пильная цепь может застрять в гибком материале, вас может хлестнуть веткой, или произойдет рывок.

Переносите цепную пилу только за переднюю ручку, в выключенном состоянии, не поднося к телу. На время транспортировки или хранения цепной пилы обязательно надевайте крышку пильной шины.

Следуйте инструкциям по смазке, натяжению цепи и замене принадлежностей.

Ручки инструмента всегда должны быть сухими

и чистыми, особенно от масла и смазки, во избежании потери контроля над инструментом.

Инструмент разрешается использовать только для резки дерева. Используйте цепную пилу только по назначению. Например: не используйте цепную пилу для резки пластика, кирпича или не деревянных строительных материалов. Использование цепной пилы не по назначению может привести к опасным ситуациям.

Цепная пила не должна использоваться для лесных работ, то есть для валки леса или обрезки сучьев стоящих деревьев. Шнур питания цепной пилы не предоставляет оператору достаточной мобильности и безопасности для выполнения таких видов работ.

Цепная пила не предназначена для промышленного использования.

Не допускайте перегрузки цепной пилы.

При пользовании пилой не становитесь на лестницы и не взбирайтесь на деревья.

При работе на склоне бревна или ветки представляют собой потенциальную угрозу. Никогда не пилите на высоте выше уровня плеч.

Не пользуйтесь цепной пилой вблизи присутствия горючей пыли или газов, так как при работе мотора возникают искры, что может привести к риску взрыва.

2.2. Подготовка к работе

Перед первым использованием и после долгого

перерыва включите электроинструмент и дайте ему немного поработать на холостом ходу.

Обеспечьте достаточную вентиляцию помещения или рабочего места.

Расположите электрический кабель вне рабочей зоны.

2.2.1. Сборка

Перед любыми манипуляциями с электроинструментом вытаскивайте штепсель из розетки.

2.2.1.1. Установка шины и цепи

При смене рабочего инструмента пользуйтесь защитными перчатками. Перед установкой шины убедитесь, что тормоз цепи не находится в срабатывшем положении.

❶ Положите инструмент на ровную поверхность. Цепь «10» закрепите на пильной шине «13» (рисунок 1.1.). Обратите внимание на правильность направления движения цепи. Убедитесь, что направление цепи соответствует направлению установленного момента распиловки.

❷ Расположите цепь вокруг звездочки цепи и закрепите пильную шину таким образом, чтобы установочная шпилька и шуруп совпали, как и пильная шина с стабилизатором натяжения цепи. Отверстие стабилизатора должно совпасть с отверстием пильной шины. При необходимости болт – фиксатор напряженности цепи нужно направить

на стабилизатор натяжения цепи. Проверьте, что все части инструмента правильно установлены и убедитесь в том, что все болты крепления и цепь затянуты в горизонтальном положении.

③ Установите защитную крышку цепи. Затяните крепежную гайку. Натяните пильную цепь.

2.2.1.2. Натяжение пильной цепи

① Для натяжения цепи поверните регулировочное кольцо цепи по часовой стрелке.

② Чтобы ослабить натяжение, поверните кольцо регулировки цепи против часовой стрелки.

③ Снова затяните крепежный болт.

Цепь считается натянутой правильно, если в средней части шины её можно оттянуть на 5-6 мм под действием силы 10Н и при этом цепь можно протянуть рукой вдоль шины.

ВНИМАНИЕ! Во время обкатки повторно натяните пильную цепь и подтяните шину максимум после 5 разрезов.

2.3. Использование изделия

Перед началом работы, при отключённом от сети электроинструменте необходимо проверить: - надёжность соединения частей корпуса и отсутствие их повреждений, затяжку всех резьбовых соединений;

- исправность редуктора, свободное вращение звездочки;

- работу кнопки фиксации клавиши выключателя;
- работу тормоза цепи;
- проверить устройство на правильность натяжения цепи;
- исправность шнура питания и штепсельной вилки.

2.3.1. Проверка тормоза цепи

ОПАСНО! При работе с устройством возможны опасные отскоки! В результате возможны тяжелые или даже смертельные травмы! Перед началом работы с устройством необходимо проверить тормоз цепи, чтобы убедиться, что он работает правильно. Тормоз цепи для моментальной остановки цепи в случае обратного удара активизируется автоматически силой инерции или вручную.

Для этого необходимо нажать на рычаг тормоза цепи вниз и вперед. Для отпускания тормоза вытянуть тормоз цепи в сторону передней рукоятки до тех пор, пока не прозвучит щелчок. Проверку работы тормоза необходимо осуществлять ежедневно.

Как выполнить проверку:

- ① Выключите пилу.
- ② Удерживая пильную цепь в горизонтальном положении, снимите руку с передней рукоятки, толкните концом направляющей шины бревно или кусок дерева и проверьте работу тормоза. Рабочий уровень изменяется в зависимости от размера шины.

При неэффективной работе тормоза необходимо обратиться в авторизованный сервисный центр по вопросу его проверки и ремонта.

2.3.2. Уловитель цепи

Уловитель цепи служит для улавливания порванной пильной цепи или цепи, выскочившей из направляющей. За счет регулярного технического обслуживания направляющей пилы и правильного и регулярного натяжения пильной цепи можно предотвратить подобные несчастные случаи.

2.3.3. Задняя защита рук

Задний щиток для рук служит для защиты руки от перескакивания цепи и мешающих веток.

2.3.4. Включение и выключение электроинструмента

Включайте инструмент только тогда, когда собираетесь работать с ним.

Убедитесь, что напряжение источника питания соответствует данным на заводской табличке инструмента.

2.3.4.1. Включение пилы

- 1 Обхватите переднюю дуговую ручку пилы левой рукой. Правой рукой возьмитесь за заднюю ручку.
- 2 Зажмите кнопку блокировки пуска.
- 3 Нажмите на клавишу пуска.

Двигатель быстро наберет обороты, и цепь начнет вращение.

ВНИМАНИЕ! Не используйте двигатель на высоких скоростях без необходимости.

2.3.4.2. Выключение пилы

Остановку цепи во время работы можно произвести, отпустив пусковую клавишу или нажав на тормоз цепи (в экстренных случаях).

После остановки двигателя цепь прекратит свое вращение, но возможен рывок (момент инерции вращения), после этого необходимо отключить сетевой шнур от сети питания.

2.3.5. Смазка цепи и шины

Для смазки рекомендуется специальное масло. Смазка цепи осуществляется автоматически.

ЗАПРЕЩЕНО! Не применяйте отработанное масло. Это может вызвать повреждение масляного насоса, шины и цепи.

- 1 Отверните пробку бака (рис.1 поз.10);
- 2 Заполните бак маслом до верхней части окна следите за тем, чтобы в бак не попала грязь);
- 3 Плотнo заверните крышку бака.

2.3.6. Рекомендации по применению

2.3.6.1. Тяговое пиление

При использовании этой техники распиловка выполняется нижней стороной рельса пилы сверху вниз. Таким образом, пильная цепь отталкивает устройство от пользователя. Таким образом, передний край

устройства образует опору, которая воспринимает силы, возникающие на стволе дерева при распиловке. При распиловке с протяжкой пользователь имеет гораздо больший контроль над устройством и может лучше избегать отскоков. Следовательно, это предпочтительный метод пиления.

2.3.6.2. Толкающая распиловка

При использовании этой техники распиловка выполняется так, чтобы верхний край направляющей пилы был направлен снизу вверх. Таким образом, пильная цепь толкает устройство назад к пользователю. Если шина пилы поворачивается, устройство может лететь навстречу пользователю с большой силой.

Если пользователь не уравнивает силу, толкающую назад пильную цепь в обратном направлении, с силой своего тела, существует опасность, что только кончик направляющей пилы будет соприкасаться с деревом и, таким образом, произойдет отскок.

2.3.6.3. Валка дерева

ОПАСНО! Существует риск смертельных травм! Рубку леса и обрезку сучьев могут выполнять только подготовленные люди!

ВНИМАНИЕ! Перед началом валочных работ обеспечить следующее.

- 1 В зоне вырубki не должно быть людей или животных.

- 2 Наличие беспрепятственного пути отхода для каждого участника. Отступление происходит по диагонали против направления валки.

- 3 Отсутствие вокруг ствола нет препятствий (опасность споткнуться!).

ВНИМАНИЕ! Следующее рабочее место должно находиться на удалении не менее двух с половиной расстояний от дерева.

Перед валкой необходимо проверить направление валки дерева и убедиться, что на расстоянии 2 1/2 длины дерева нет предметов, людей или животных.

Валка дерева происходит в два этапа:

- 1 Сделайте надрез на стволе примерно на одну треть его диаметра со стороны направления валки.

- 2 С другой стороны сделайте пропил, который должен быть несколько выше, чем пропил (примерно 3-5 см).

2.3.6.4. Распил бревна без подкладывания

Разрежьте ствол наполовину, затем нужно его перевернуть и пропилить с противоположной стороны.

ВНИМАНИЕ! Направляющая пилы не должна касаться земли!

2.3.6.5. Распил бревна с подкладыванием

Сначала прорежьте примерно одну треть диаметра ствола сверху вниз, затем сделайте последний разрез снизу вверх. Сначала прорежьте примерно одну треть

диаметра ствола снизу вверх, затем пропилите сверху.

2.3.6.6. Обрезка сучьев

Проверьте направление сгиба ветвей. Затем выполните небольшой надрез на сжатой стороне для предотвращения отрыва сука. Выполните срез с натянутой стороны.

2.4. Критерии предельных состояний

- ❶ Перетёрт или повреждён электрический кабель.
- ❷ Поврежден корпус изделия.

В силу технической сложности изделия, все критерии предельных состояний не могут быть определены пользователем самостоятельно. В случае явной или предполагаемой неисправности обратитесь к разделу «Возможные неисправности и методы их устранения» или в специализированный сервисный центр.

2.5. Перечень критических отказов и ошибочные действия пользователя

- ❶ Не использовать с поврежденным корпусом или поврежденным выключателем.
- ❷ Не использовать при появлении дыма непосредственно из корпуса изделия.
- ❸ Не использовать с перебитым или оголенным электрическим кабелем.
- ❹ Не использовать на открытом пространстве во время дождя (в распыляемой воде).
- ❺ Не включать при попадании воды в корпус.

- ❻ Не использовать при сильном искрении.
- ❼ Не использовать при появлении сильной вибрации.

2.6. Действия пользователя в случае инцидента,- критического отказа или аварии

При возникновении инцидента, критического отказа или аварии следует незамедлительно остановить работу с инструментом, обесточить, обратиться в сервисную службу, действовать по указаниям службы сервиса, если таковые поступили, и не допускать людей к работе с инструментом

3. Техническое обслуживание и ремонт

Перед любыми манипуляциями с электроинструментом вытаскивайте штепсель из розетки. Для обеспечения качественной работы постоянно содержите электроинструмент и вентиляционные щели в чистоте.

3.1. Очистка

Все защитные устройства, вентиляционные отверстия и корпус инструмента должны быть очищены от пыли и грязи. Следует регулярно очищать инструмент влажной тканью с небольшим количеством жидкого мыла.

Не используйте моющие средства или растворители. Они могут повредить пластиковые компоненты корпуса. Не допускайте проникновение воды во внутреннюю часть инструмента.

3.1.1. Очистка шины пилы

Очистите шину пилы, используйте только пластиковый шпатель, а не стальной инструмент.

1. Снимите шину пилы.
2. Удалите грязь из масляной направляющей канавки шины пилы с помощью подходящего инструмента.
3. Установите пильную шину

3.2. Повторное натяжение пильной цепи

1. Ослабьте крепежный болт примерно на один оборот.
2. Слегка приподнимите кончик пильного полотна.
3. Затяните регулировочное кольцо цепи для

натяжения цепи, пока цепь не окажется на нижней стороне направляющей пилы.

3.3. Смазка цепного колеса

Подшипник цепного колеса следует регулярно смазывать на переднем конце рельса. Примерно 1 раз в неделю при интенсивном использовании.

1. Очистите смазочное отверстие.
2. Нанесите немного универсальной смазки в смазочное отверстие, перемещая цепь рукой.

3.4. Заточка пильной цепи

Для заточки пильной цепи требуются специальные инструменты, которые гарантируют, что резание цепи происходит под правильным углом и на правильной глубине. Мы рекомендуем Вам иметь пильную цепь, заточенную профессионалом.

3.5. Замена щёток электродвигателя

Для замены щёток необходимо открутить крышку щёткодержателей, заменить щётки и закрутить крышки. Щётки следует заменять парой, для обеспечения равной степени их давления на коллектор якоря.

3.6. Обслуживание

Обслуживание инструмента должно быть выполнено только квалифицированным персоналом уполномоченных сервисных центров. Обслуживание, выполненное пользователем, может стать причиной поломки инструмента и травм. Используйте только

рекомендованные сменные расходные части, насадки, аксессуары.

Если требуется поменять шнур, обращайтесь в авторизованный сервис. Во избежание опасности повреждения инструмента, замену электрического кабеля должен производить сервисный специалист.

3.7. Заказ запасных частей

При заказе запасных частей укажите следующую информацию:

- 1) модель или тип инструмента;
- 2) артикул инструмента;
- 3) серийный идентификационный номер инструмента;
- 4) номер необходимой запасной части по схеме детализации.

3.8. Ремонт

Ремонт инструмента выполняется только квалифицированным персоналом уполномоченных сервисных центров. Используйте только рекомендованные запасные части.

3.9. Возможные неисправности и методы их устранения

Таблица №3. Возможные неисправности и методы их устранения

Неисправность	Возможная причина	Действия по устранению
Инструмент не включается	Нет напряжения в сети	Проверьте напряжение в сети
	Неисправен выключатель или другая электродеталь	Обратитесь в сервисный центр для ремонта
	Неисправен электродвигатель	
	Полный износ щеток	
Инструмент не работает на полную мощность	Низкое напряжение	Проверьте напряжение в сети
	Износ щеток	Обратитесь в сервисный центр для ремонта
	Неисправен электродвигатель или другая электродеталь	
	Заклинивание в редукторе	
Инструмент перегревается	Ослабьте направляющую шину или пильную цепь	Отрегулируйте натяжение направляющей шины и пильной цепи
	Интенсивный режим работы, работа с максимальной нагрузкой	Измените режим работы, снизьте нагрузку
	Недостаток смазки, заклинивание в механизме	Обратитесь в сервисный центр для ремонта
Инструмент выключился во время работы	Заклинивание инструмента	Освободите инструмент
	Неисправен выключатель или другая электродеталь	Обратитесь в сервисный центр для ремонта
	Повреждения питающего провода	
	Полный износ щеток	
Сильная вибрация инструмента	Ослабьте направляющую шину или пильную цепь	Отрегулируйте натяжение направляющей шины и пильной цепи
	Неисправность инструмента	Обратитесь в сервисный центр для ремонта

PROFIPOWER[®]