

PROFIPOWER®

АККУМУЛЯТОРНАЯ ПОРТАТИВНАЯ ЭЛЕКТРОСТАНЦИЯ ПЭ-600PRO

АРТИКУЛ F0061

ИНСТРУКЦИЯ ПО ЭКСПЛУАТАЦИИ
И ТЕХНИЧЕСКОМУ ОБСЛУЖИВАНИЮ

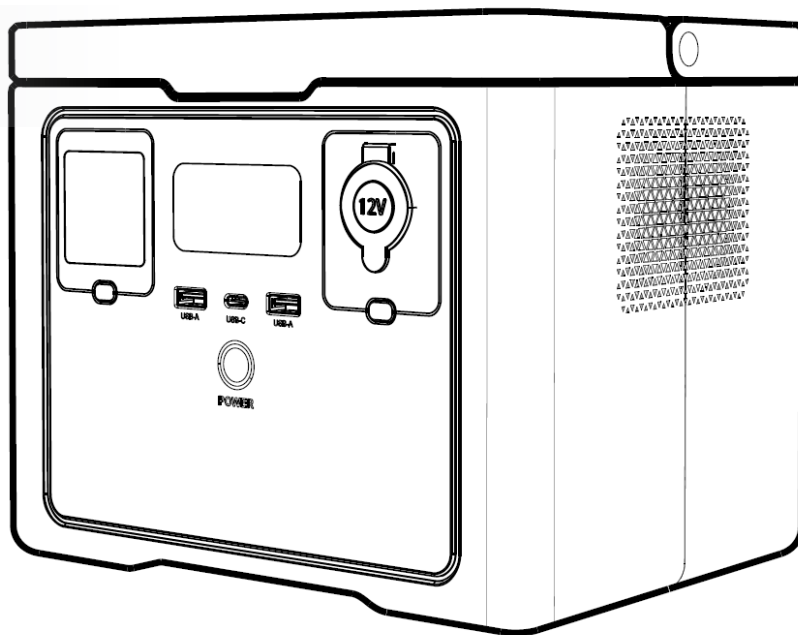

RU-2025-08-21

IP20  

Произведено в Китае

1. Описание и работа изделия	3	3. Техническое обслуживание и ремонт	12
1.1. Назначение	3	3.1. Очистка	12
1.2. Область применения	3	3.2. Обслуживание	12
1.3. Источник питания	4	3.3. Заказ запасных частей	12
1.4. Устройство и работа	4	3.4. Ремонт	12
1.5. Внешний вид	4	3.5. Возможные неисправности и методы их устранения	13
1.6. Комплектация	4	4. Гарантийное обязательство	15
1.7. Характеристики	5	5. Срок службы, хранение, транспортировка и утилизация	15
1.8. Маркировка	7	5.1. Срок службы изделия	15
2. Использование по назначению	7	5.2. Хранение	15
2.1. Эксплуатационные ограничения	7	5.3. Транспортировка	15
2.2. Включение и выключение питания станции	8	5.4. Утилизация	15
2.2.1. Методы зарядки	9	5.5. Информация для пользователя	15
2.2.2. Зарядка от сети	9	6. Расшифровка серийного номера	15
2.2.3. Солнечная зарядка	9	УСЛОВИЯ ПРЕДОСТАВЛЕНИЯ ГАРАНТИИ	16
2.2.4. Функция EPS	9	УСЛОВИЯ, ПРИ КОТОРЫХ ГАРАНТИЯ НЕ ПРИМЕНЯЕТСЯ	16
2.2.5. Защита от перегрузки по входу AC	10	Перечень проведенных гарантийных ремонтов ..	18
2.3. Критерии предельных состояний	11	Заметки	19
2.4. Перечень критических отказов и ошибочные действия пользователя	11	Гарантийный талон	22
2.5. Действия пользователя в случае инцидента, критического отказа или аварии	11		

Уважаемый покупатель!

Выражаем Вам глубочайшую признательность за приобретение данного инструмента. В комплекте к изделию прилагается инструкция по безопасности и инструкция по эксплуатации и техническому обслуживанию с приложением.

Убедитесь, что в талоне на гарантийный ремонт и всех отрывных талонах на гарантийный ремонт поставлены: штамп магазина, дата продажи и подпись продавца. Перед включением машины внимательно ознакомьтесь с настоящим руководством. Изучите требования безопасности и указания по эксплуатации машины.



Предписывающий знак
работать в защитных очках



Предписывающий знак
работать в защитных перчатках



Предписывающий знак работать в
защитных наушниках



Предупреждающий знак
электрическое напряжение

1. Описание и работа изделия**1.1. Назначение**

Портативная электростанция предназначена для обеспечения электропитанием различных электронных устройств и бытовых приборов вне зависимости от наличия стационарной сети. Она представляет собой аккумулятор большой емкости, который можно заряжать от сети или солнечной панели, а затем использовать для питания устройств через розетки переменного тока, USB-порты и другие разъемы.

1.2. Область применения

Инструмент предназначен для работы в условиях умеренного климата с диапазоном температур от -10 до +35 °C и относительной влажностью не более 80%, с отсутствием прямого воздействия атмосферных осадков и чрезмерной запыленности воздуха. Вид климатического исполнения изделия-УХЛ 3.1 по ГОСТ 15150-69 (П 3.2). Корпус изделия обеспечивает защиту инструмента от твердых частиц размером более 12 мм, но не защи-

щает от воды.

1.3. Источник питания

Данный инструмент должен подключаться к источнику питания с напряжением, соответствующим напряжению, указанному на идентификационной пластинке, и может работать только от однофазного источника переменного тока. Изделие имеет двойную изоляцию и может подключаться к розеткам без провода заземления (класс II по электробезопасности ГОСТ Р МЭК 60745-1-2011).

1.4. Устройство и работа

Аккумуляторная портативная электростанция состоит из аккумулятора (батареи), инвертора, контроллера заряда и системы управления, помещенного в полимерный корпус. Для усовершенствования и повышения качества инструмента, изготовитель оставляет за собой право вносить в его конструкцию изменения, не влияющие на эффективную и безопасную работу изделия без предварительного уведомления.

1.5. Внешний вид

Таблица №1. Устройство инструмента

Наименование	Позиция
Основной выключатель питания (Вкл./Выкл.)	1
Выход USB-A	2
Выключатель питания выхода AC (Вкл./Выкл.)	3
Порт выхода AC	4
ЖК-экран	5
Выходной порт для автомобильной зарядки	6
Выход USB-C	7
Выключатель питания выхода DC (Вкл./Выкл.)	8
Защита от перегрузки по току на входе AC	9
Вход PV (солнечная панель)	10
Вход AC	11

1.6. Комплектация

Таблица №2. Комплектация

Наименование	Позиция
Устройство	1 шт
Провод 220 В	1 шт
Инструкция с гарантийным талоном	1 комплект



Рисунок 1.5. Устройство инструмента

1.7. Характеристики

Таблица №3. Характеристики

Выход		
Выход переменного тока:	номинальное напряжение, В	220-240
	мощность, Вт	600
	пиковая мощность, Вт	1200
	частота, Гц	60/50
12 В постоянного тока и выход для автомобильного прикуривателя	номинальное напряжение, В	12
	номинальный ток, А	10
USB-A выход	5В/3А; 9В/2А; 12В/1.5А (Макс. 18Вт)	
USB-C выход	5В/3А; 9В/2А; 12В/1.5А (Макс. 18Вт)	

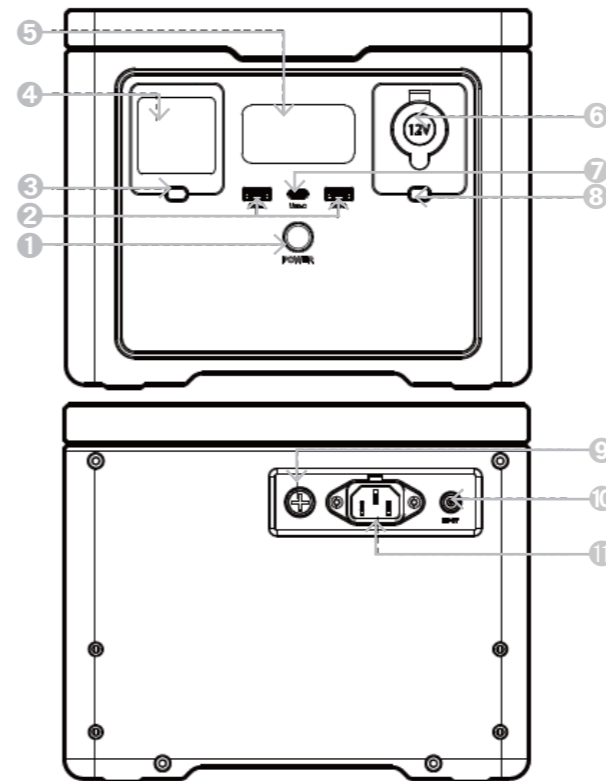
Таблица №4. Характеристики

Вход	
AC вход для зарядки	190-240 В/1.3 А, 300 Вт макс.
PV вход (солнечная панель)	15-35 В, MPPT: 15-35 В, 12 А, 240 Вт макс.

Таблица №5. Характеристики

Аккумулятор	
Номинальная емкость	512 Втч/40000 мАч
Номинальное напряжение	12.8 В
Тип аккумулятора	LiFePO ₄
Рабочая температура	0 - 40 °C
Класс защиты	IP21
Жизненные циклы аккумулятора:	3500 циклов



Рисунок 1.5.1. ЖК-экран

1.8. Маркировка

Маркировка инструмента на корпусе изделия включает: наименование (тип, марка, модель), артикул изделия и товарный знак; наименование страны изготовления; дату изготовления (месяц и год); серийный номер изделия; единый знак обращения продукции на рынке государств - членов Таможенного союза; номинальное напряжение в вольтах (В); номинальная частота в герцах (Гц); выходная мощность в ваттах (Вт); код IP согласно ГОСТ 14254; класс электрооборудования по способу защиты от поражения электрическим током согласно ГОСТ Р МЭК 536. Маркировка на упаковке изделия включает: наименование, артикул изделия и товарный знак; наименование страны изготовления; единый знак обращения продукции на рынке государств - членов Таможенного союза; номинальное напряжение в вольтах (В); номинальная частота в герцах (Гц); выходная мощность в ваттах (Вт); код IP согласно ГОСТ 14254; класс электрооборудования по способу защиты от поражения электрическим током согласно ГОСТ Р МЭК 536; наименование и контактные данные изготовителя; наименование и контактные данные импортера.

2. Использование по назначению

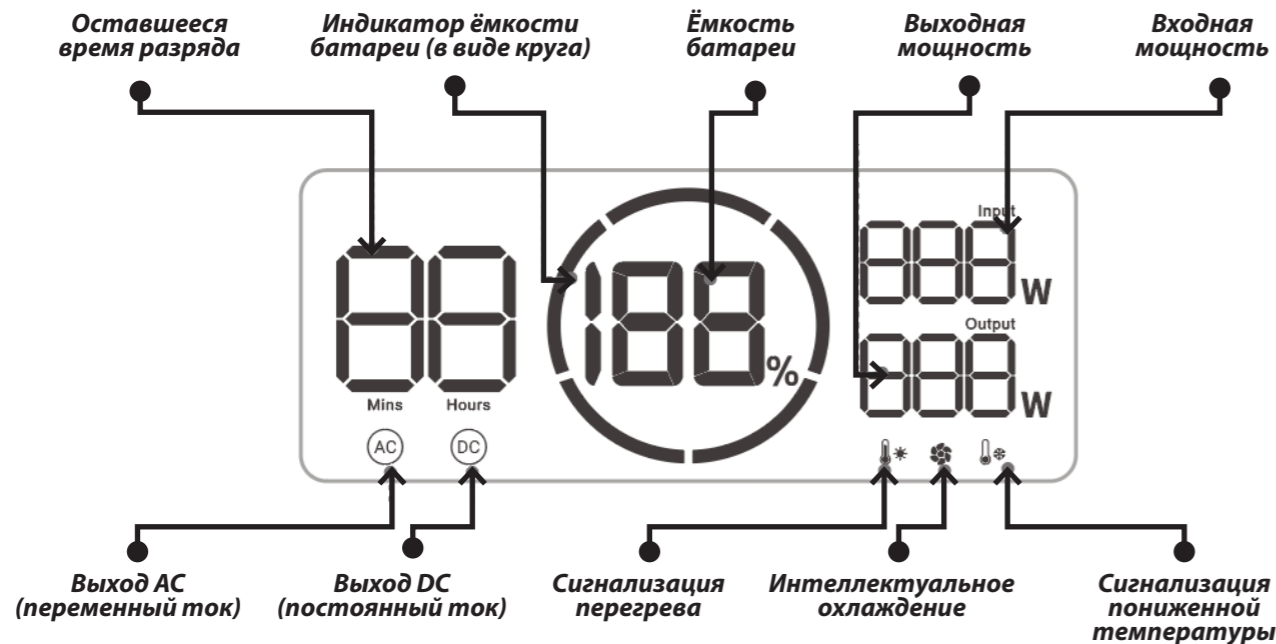
2.1. Эксплуатационные ограничения

Этот электроинструмент не предназначен для использования детьми и лицами с ограниченными физическими, сенсорными или умственными способностями, или с недостаточным опытом и знаниями. Храните неиспользуемые электроинструменты в недоступном для детей месте.

ОПАСНО! Будьте особенно осторожны при работе вблизи горючих материалов.

ЗАПРЕЩЕНО! Не работайте с этим электроинструментом во взрывоопасных помещениях. Защищайте электроинструмент от дождя и сырости. Проникновение воды в электроинструмент повышает риск поражения электротоком. Держите электроинструмент за специально предназначенные изолированные поверхности. Для замены принадлежностей и после прекращения работы отключайте инструмент от питания. Перед каждым использованием проверяйте электроинструмент, кабель и вилку зарядного устройства.

2.2. Включение и выключение питания станции

Круг на ЖК-дисплее показывает уровень заряда батареи. Он разделён на пять секций, каждая из которых соответствует примерно 20%–40%–60%–80%–100% ёмкости. При использовании дисплей автоматически включается. При разрядке сегменты исчезают, указывая оставшийся заряд. При зарядке круг ёмкости мигает по часовой стрелке, показывая, что идёт процесс зарядки. Цифра справа от круга показывает входную мощность в реальном времени. После полной зарядки все сегменты загорятся и останутся стабильными. По завершении зарядки отсоедините кабель. Чтобы включить или выключить устройство, нажмите и удерживайте кнопку питания в течение 3 секунд.

При включении: удерживайте кнопку — все иконки загорятся для проверки экрана. Когда появится надпись ВКЛ, отпустите кнопку — питание включено. Кольцо светодиодов вокруг кнопки начнёт светиться.
При выключении: удерживайте кнопку, пока на экране не появится ВЫКЛ, дисплей отключится.

Когда основная кнопка питания включена, можно нажимать кнопки переключения отдельных функциональных зон. Соответствующие иконки загорятся

на дисплее. В этот момент функции выбранной зоны можно использовать. Если нажать кнопку зоны снова — иконка погаснет, функция прекратит работу.

Внимание:

- После включения устройства коротко нажмите кнопку питания. Экран ЖК выключится, но устройство не отключится.
- Если в течение 5 минут устройство не используется, оно перейдёт в режим сна, и ЖК-экран автоматически выключится. При повторной работе экран автоматически включится.
- Время ожидания по умолчанию для данного устройства составляет 4 часа при отсутствии нагрузки. После 4 часов устройство автоматически выключится.



Рисунок 2.2. Включение и выключение питания станции

2.2.1. Методы зарядки

2.2.2. Зарядка от сети

Используйте стандартный кабель для зарядки от сети AC, чтобы зарядить устройство и подключите его, как показано на рисунке. В этот момент на экране появится показание входной мощности, и устройство начнёт заряжаться. Поддерживается быстрая зарядка мощностью до 300 Вт, что позволяет полностью зарядить устройство примерно за 1,8 часа.

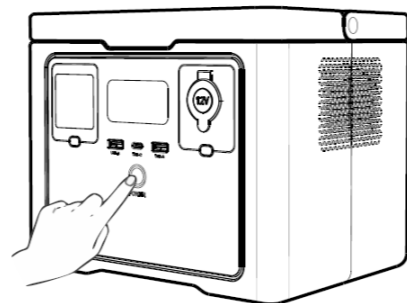

Рисунок 2.2.2. Зарядка от сети

2.2.3. Солнечная зарядка

Подключите дополнительную солнечную панель мощностью 100 Вт или 240 Вт к зарядному порту 7909 на устройстве. В этот момент индикатор энергии на экране начнёт вращаться, будет отображаться входная мощность, и устройство перейдёт в режим зарядки.

Внимание:

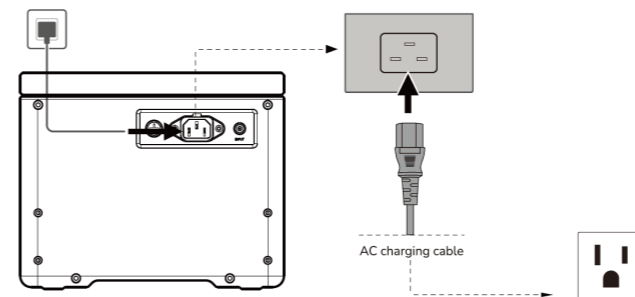
1. Солнечную панель следует располагать перпендикулярно солнечным лучам настолько это возможно, чтобы достичь наивысшей эффективности преобразования солнечной энергии.
2. Перед подключением солнечной панели убедитесь, что её напряжение холостого хода не превышает 35 В, чтобы избежать повреждения устройства.



Рисунок 2.2.3. Солнечная зарядка

2.2.4. Функция EPS

При включении устройство поддерживает функцию EPS (резервное питание при отключении электричества). Когда сетевой зарядный кабель подключён к электросети и к входному AC-порту устройства, электрический прибор может использовать выход AC этого устройства для работы (в этот момент питание подаётся от электросети, а не от батареи). Если электроснабжение внезапно отключается, устройство автоматически переключается в режим питания от встроенной батареи в течение 20 мс.

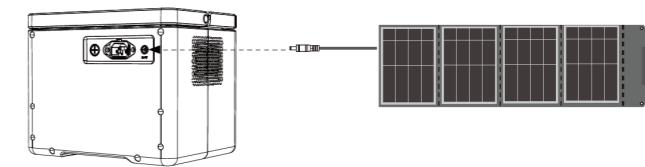

Рисунок 2.2.4. Функция EPS

Внимание:

- Пожалуйста, не подключайте к устройству оборудование, требующее непрерывного электропитания (например, серверы данных и рабочие станции), либо протестируйте его несколько раз, чтобы убедиться в совместимости перед использованием.
- Рекомендуется подключать только одно устройство одновременно. Суммарная мощность потребления (вход + выход) не должна превышать 600 Вт. Если нагрузка вместе с зарядкой достигает 600 Вт, устройство сработает с задержкой в одну минуту, чтобы зафиксировать перегрузку и отключить выход.
- Если превышение будет выше 600 Вт, выход отключится.
- Не подключайте несколько устройств одновременно, чтобы не активировать защиту от перегрузки.

2.2.5. Защита от перегрузки по входу AC

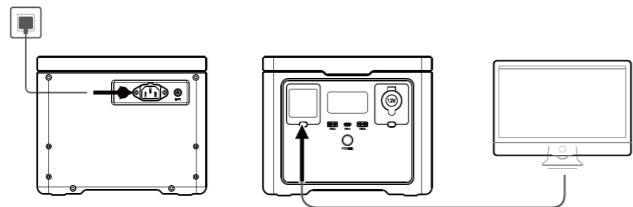
Если входной ток AC стабильно превышает норму (более 10А или 6А), срабатывает предохранитель защиты от перегрузки на входе AC, чтобы защитить устройство.

После того как вы убедитесь, что с устройством всё в порядке, замените предохранитель в блоке защиты входа AC (см. комплект аксессуаров), чтобы возобновить зарядку.



Рисунок 2.2.5. Защита от перегрузки по входу AC

2.3. Критерии предельных состояний

Критерием предельного состояния являются следующие случаи:

- 1 Перетёрт или повреждён электрический кабель зарядного устройства.
- 2 Поврежден корпус изделия.
- 3 Нарушение электрической изоляции.
- 4 Отсутствие фиксации оснастки.
- 5 Не работает выключатель.
- 6 Отказ работы одной или нескольких функций.
- 7 Появление дыма или запаха гари.
- 8 Появление при работе инструмента резких посторонних звуков или сильной вибрации.

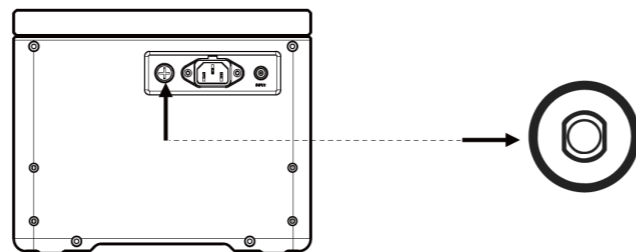
В силу технической сложности изделия, все критерии предельных состояний не могут быть определены пользователем самостоятельно. В случае явной или предполагаемой неисправности обратитесь к разделу «Возможные неисправности и методы их устранения» или в специализированный сервисный центр.

2.4. Перечень критических отказов и ошибочные действия пользователя

Запрещается дальнейшая эксплуатация инструмента при выявлении следующих признаков.

- 1 Не использовать с поврежденным корпусом или поврежденным выключателем.

- 2 Не использовать при появлении дыма непосредственно из корпуса изделия.

- 3 Не использовать на открытом пространстве во время дождя (в распыляемой воде).

- 4 Не включать при попадании воды в корпус.

- 5 Не использовать при сильном искрении.

- 6 Не использовать при появлении сильной вибрации.

Если Вам что-то показалось ненормальным в работе изделия, немедленно прекратите его эксплуатацию.

2.5. Действия пользователя в случае инцидента, критического отказа или аварии

При возникновении инцидента, критического отказа или аварии следует незамедлительно остановить работу с инструментом, обесточить, обратиться в сервисную службу, действовать по указаниям службы сервиса, если таковые поступили, и не допускать людей к работе с инструментом.

3. Техническое обслуживание и ремонт

Для обеспечения качественной работы постоянно содержите электроинструмент и вентиляционные щели в чистоте.

3.1. Очистка

Все защитные устройства, вентиляционные отверстия и корпус инструмента должны быть очищены от пыли и грязи. Протрите инструмент чистой тканью или продуйте сжатым воздухом при низком давлении. Очищайте устройство после каждого применения. Следует регулярно очищать инструмент влажной тканью с небольшим количеством жидкого мыла. Не используйте моющие средства или растворители. Они могут повредить пластиковые компоненты корпуса. Не допускайте проникновение воды во внутреннюю часть инструмента.

3.2. Обслуживание

Обслуживание инструмента должно быть выполнено только квалифицированным персоналом уполномоченных сервисных центров. Обслуживание, выполненное пользователем, может стать причиной поломки инструмента и травм. Используйте только рекомендованные сменные расходные части, насадки, аксессуары.

3.3. Заказ запасных частей









При заказе запасных частей укажите следующую информацию: -модель или тип инструмента; -артикул инструмента; -серийный идентификационный номер инструмента; номер необходимой запасной части по схеме детализации.

3.4. Ремонт

Ремонт инструмента выполняется только квалифицированным персоналом уполномоченных сервисных центров. Используйте только рекомендованные запасные части.

3.5. Возможные неисправности и методы их устранения

Таблица №6

Код ошибки	Статус	Информация о неисправности	Решение
E00		Мигание индикатора AC, нет выхода	Защита от короткого замыкания на выходе AC
E01		Мигание индикатора AC, нет выхода	Защита от перегрузки выхода
E02		Соответствующий индикатор функции мигает, соответствующий порт не работает	Защита от низкого напряжения батареи AC
E03		Мигание индикатора AC, нет выхода	Защита от перенапряжения и пониженного напряжения AC
E04		Мигание индикатора AC, нет выхода	Аномальная частота входа AC
E05		Мигание, нет выхода на всех портах	Высокое/низкое напряжение шины, перегрузка по току
E06		Мигание, нет выхода на всех портах	Перегрев инвертора
E07		Мигание, нет выхода на всех портах	Низкая температура инвертора
E08		Мигание, нет выхода на всех портах	Низкая температура инвертора

Код ошибки	Статус	Информация о неисправности	Решение
E09		Иконка AC мигает, функция AC отключена, DC работает. AC > 600 VA или AC+DC > 600 Вт	Перегрузка системы Необходимо вручную нажать кнопку питания AC для восстановления работы
E11		Код E11 мигает, нет выхода на всех портах	Аппаратное смещение Необходимо вручную выключить основное питание и перезапустить устройство
E12		Мигание, нет выхода на всех портах	Короткое замыкание порта прикуривателя Необходимо вручную нажать кнопку питания DC для восстановления работы
		Нет входа, белый энергетический круг вращается нормально	Защита от перегрева при зарядке и защита при низкой температуре Автоматически возобновляется после возврата температуры в норму
		Нет входа	Перенапряжение на входе PV При напряжении зарядки PV < 35 В автоматически возобновляется после нормализации напряжения

4. Гарантийное обязательство

При покупке изделия проверьте его исправность и комплектность, оформите гарантийный талон должным образом. Вы можете ознакомиться с правилами гарантийного обслуживания в гарантийном талоне.

5. Срок службы, хранение, транспортировка и утилизация

5.1 Срок службы изделия

Срок службы изделия составляет 5 лет при соблюдении требований данной инструкции по эксплуатации и техническому обслуживанию. При полной выработке ресурса инструмент утилизировать в соответствии с установленными правилами в государствах Таможенного союза. Применение отслужившего инструмента по иному назначению запрещено!

5.2. Хранение

Хранить в сухом месте вдали от источников повышенных температур и воздействия солнечных лучей. При хранении избегать резкого перепада температур. Подробные требования к условиям хранения смотрите в ГОСТ 15150.

5.3. Транспортировка

Категорически не допускается падение и любые механические воздействия на упаковку при транспортировке. Подробные требования к условиям транспортировки смотрите в ГОСТ 15150.

5.4. Утилизация

Отслужившие свой срок инструменты, аккумуляторы принадлежности и упаковку следует сдавать на экологически чистую утилизацию отходов. Технические жидкости и смазки, неисправные детали следует утилизировать как специальные отходы. Не выбрасывайте инструменты в бытовой мусор!

5.5. Информация для пользователя

Информация о стране происхождения указана на корпусе изделия и в приложении. Производитель: YONGKANG BT TOOLS CO., LTD. Ионганг БТ Тулз Ко., Лтд., Чжэцзян, КНР.

6. Расшифровка серийного номера

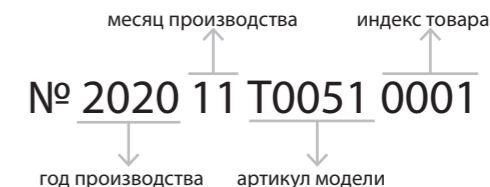

УСЛОВИЯ ПРЕДОСТАВЛЕНИЯ ГАРАНТИИ

Гарантийные условия составлены на основе действующего законодательства РФ: Федерального Закона РФ «О защите прав потребителей» от 07.02.1992 М 2300-1 (ред. от 18.07.2019) и ч. ст. 454-491 Гражданского кодекса РФ». Гарантия предоставляется только Потребителю, который приобрел Товар исключительно для личных нужд, не связанных с осуществлением предпринимательской деятельности. Гарантией предусматривается бесплатный ремонт или замена дефектных запасных частей в гарантийный период. Гарантия не распространяется на компоненты, подверженные нормальному износу и разрушению. Гарантия не предусматривает удовлетворение дополнительных претензий, обязательств по возмещению прямого или косвенного ущерба, убытков или затрат, понесенных вследствие использования или неиспользования инструмента в каких бы то ни было целях. Срок гарантии на инструмент 12 месяцев. Замена неисправных деталей инструмента в период гарантийного срока не устанавливает нового гарантийного срока на инструмент или на замененные детали. Срок гарантии продлевается на время нахождения изделия в гарантийном ремонте. Срок гарантии начинается со дня передачи Товара Потребителю. Для подтверждения даты покупки необходимо полностью

оформить гарантийный талон (с датой и штампом торгующей организации) и сохранить документы, подтверждающие дату и место покупки. Гарантийный ремонт осуществляется только уполномоченными Сервисными центрами. Для установления гарантийного случая техническое освидетельствование инструмента производится только в уполномоченных сервисных центрах. Решение о полной замене инструмента или проведения гарантийного ремонта остается за службами сервиса. Доставка товара в сервисную службу осуществляется клиентом самостоятельно и за свой счет. Инструмент предоставляется в ремонт в чистом виде, в полном комплекте.

УСЛОВИЯ, ПРИ КОТОРЫХ ГАРАНТИЯ НЕ ПРИМЕНЯЕТСЯ

1. При отсутствии в талоне на гарантийный ремонт даты продажи, или чек, или печати магазина, или подписи продавца гарантийный срок исчисляется с даты выпуска машины.
2. При попытках проведения не уполномоченными лицами или организациями технического обслуживания, регулировок, ремонта или модификации инструмента.
3. В случае самостоятельной замены или потери каких-либо деталей.
4. Неисправности инструмента, возникшие вследствие

использования не оригинальных запасных частей и комплектующих.

5. На повреждения, возникшие при использовании инструмента не по назначению или при работе с нагрузками, превышающими конструктивные возможности инструмента.

6. На дефекты повреждения бензоинструмента, возникшие в результате применения неправильно приготовленной или некачественной топливной смеси.

7. Незначительное отклонение от заявленных свойств инструмента, не влияющее на его ценность и возможность использования по назначению.

8. На недостатки вышедших из строя вследствие нормального износа, деталей, комплектующих и сменных приспособлений, расходных материалов, приспособлений (угольных щёток, свечей зажигания, приводных ремней и колес, цанги, гайки и фланцы крепления, патроны, подошвы, пильные цепи, звёздочки, шины, ножи, пилки, абразивы, сверла, буры, лески для триммера, ручные стартеры, воздушные, масляные и топливные фильтры, ленты тормоза, храповые механизмы, пружины).

9. На недостатки, возникшие вследствие эксплуатации неисправного инструмента.

10. При наличии механических повреждений, дефектов, вызванных действием агрессивных среды высоких температур, повышенной влажности, коррозией,

вызванных сильным загрязнением, попаданием в инструмент инородных тел, воды и грязи, механические повреждения (трещины, сколы, повреждение шнуров электропитания и т.д.).

11. Нарушение правил использования по назначению, правил транспортировки, хранения, воздействия третьих лиц, непреодолимой силы (пожара, природной катастрофы и т.п.), воздействий иных посторонних факторов и при нарушении пользователем технических требований инструкции по эксплуатации, в том числе нестабильности параметров электросети, установленных ГОСТ 13109-97, либо низкого качества масел и топлива для бензоинструмента.

12. На технические жидкости и смазку, масло.

13. На техническое обслуживание Товара (регулировка, чистка, смазка, промывка и прочий уход).

14. Повреждение контрольных этикеток и пломб.

15. Гарантия не распространяется на сменные принадлежности (аксессуары и оснастка), на быстроснашиваемые детали, а также на индивидуальную упаковку изделия (коробку, кейс).

16. Продолжительность гарантийного ремонта в авторизованных сервисных центрах импортера до 30 дней (за исключением времени доставки)

PROFIPOWER[®]

www.profipowers.ru