

PROFIPOWER®

БЕНЗИНОВАЯ ПИЛА

ПБ-52

АРТИКУЛ F0007

ИНСТРУКЦИЯ ПО ЭКСПЛУАТАЦИИ
И ТЕХНИЧЕСКОМУ ОБСЛУЖИВАНИЮ

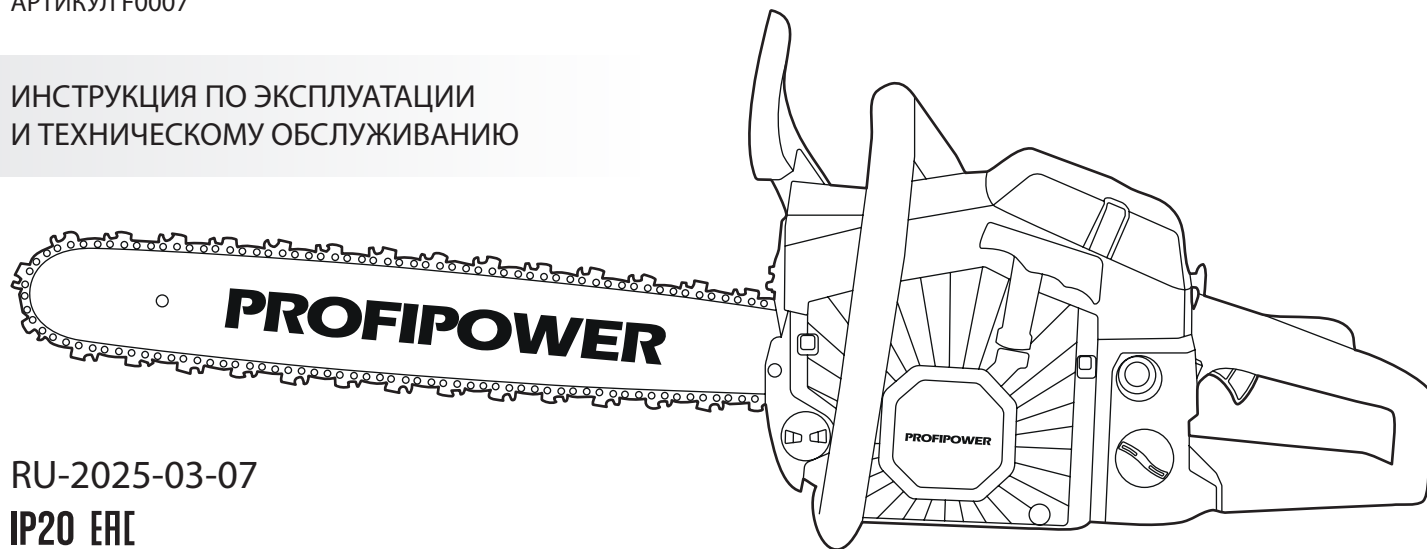

RU-2025-03-07

IP20 EAC

Произведено в Китае

Содержание

1. Назначение	4	8. Неисправности и способы их устранения	17
2. Техническое описание	5	УСЛОВИЯ ПРЕДОСТАВЛЕНИЯ ГАРАНТИИ	18
2.1. Технические характеристики	5	УСЛОВИЯ, ПРИ КОТОРЫХ	
2.2. Комплектация	5	ГАРАНТИЯ НЕ ПРИМЕНЯЕТСЯ	18
2.3. Внешний вид.....	6	Перечень проведенных гарантийных ремонтов ..	20
3. Техника безопасности	7	Для заметок	21
3.1. Личная безопасность	7	Гарантийный талон	22
3.2. Техника безопасности при работе с бензопилой.	7		
4. Подготовка к работе и порядок работы	9		
5. Общие инструкции по распиловке и валке	12		
5.1. Валка	12		
5.2. Распил дерева	14		
6. Техническое обслуживание	14		
7. Хранение и транспортировка	16		

PROFIPOWER®

Инструкция по эксплуатации
и техническому обслуживанию

Уважаемый покупатель!

Благодарим за покупку продукции **PROFIPOWER**. В данном руководстве приведены правила эксплуатации бензиновой пилы **PROFIPOWER**. Перед началом работ внимательно прочтите руководство. Эксплуатируйте бензиновую пилу в соответствии с правилами и с учетом требований безопасности, а также руководствуясь здравым смыслом. Сохраните инструкцию, при необходимости Вы всегда можете обратиться к ней. Линейка продукции **PROFIPOWER** постоянно расширяется новыми моделями. Продукция **PROFIPOWER** отличается эргономичным дизайном, обеспечивающей удобство ее использования, продуманной конструкцией, высокой мощностью и производительностью.

В связи с изменениями в технических характеристиках содержание руководства может не полностью соответствовать приобретенной бензиновой пиле. Производитель оставляет за собой право вносить изменения в конструкцию отдельных деталей без предварительного уведомления. Имейте это в виду, читая руководство по эксплуатации. **ВНИМАНИЕ!** Внешний вид инструмента может немного отличаться от изображенного на рисунках. Это связано с техническими улучшениями моделей. Производитель оставляет за собой право вносить изменения в конструкцию и комплектацию инструмента без предварительного уведомления пользователей для повышения его потребительских характеристик.



Перед установкой и началом эксплуатации бензиновой пилы прочитайте это руководство целиком. Знание руководства даст Вам представление об изделии и его эксплуатации.

ВНИМАНИЕ!



Перед использованием внимательно прочитайте руководство по эксплуатации устройства. При помощи данного руководства ознакомьтесь с устройством, его правильным и безопасным использованием. При любом отключении инструмента из электросети, а также в случае прекращения электроснабжения, снимите фиксацию (блокировку) выключателя и переведите его в положение "Выключено" для исключения дальнейшего самопроизвольного включения инструмента. Дата изготовления может быть определена цифрами серийного номера, размещённого на изделии, и (или) может быть указана на упаковке изделия. Срок службы изделия 5 лет с момента даты продажи. Если дата продажи не указана, срок службы исчисляется с даты выпуска изделия. Срок хранения - 5 лет при хранении в закрытых помещениях с естественной вентиляцией в упаковке при температуре воздуха от -10°C до +50°C и относительной влажности воздуха не более 80%.

1. Назначение

Пила цепная бензиновая, далее по тексту - пила, предназначена для пиления дерева, обрезки сучьев, заготовки дров в бытовых условиях. Пила не предназначена для продолжительных работ, так как при продолжительных работах вибрация может стать причиной нарушения кровообращения.

Условия эксплуатации:

- температура окружающей среды от -20°C до +40°C
- относительная влажность воздуха до 80% при 20°C
- высота над уровнем моря до 1000м

ПРЕДУПРЕЖДЕНИЕ!



Внимательно прочитайте настоящее руководство и следуйте всем правилам техники безопасности, прежде чем использовать инструмент. Не соблюдение правил техники безопасности может привести к травме.

2. Техническое описание

2.1. Технические характеристики

Таблица №1. Характеристики

Технические характеристики модели	Позиция
Модель	ПБ-52
Рабочий объем двигателя, см ³	49,3
Мощность, л.с	3.5
Скорость вращения рабочая, об/мин	2800-3400
Длина шины, см	45
Емкость топливного бака, мл	560
Звенья цепи, шт	72
Толщина звена цепи (мм.)	1,5
Шаг цепи, мм	0,325
Легкий запуск	да
Объем масляного бака, мл	280
Объем упаковки м3	0,040
Охлаждение	принудительное воздушное
Система запуска	ручной стартер
Тип двигателя	2-х тактный, одноцилиндровый, бензиновый
Тип масла для двигателя	масло для 2х-тактных двигателей
Габариты упаковки, см	53x29x28

2.2. Комплектация

Таблица №2. Комплектация

Наименование	Позиция
Бензопила	1 шт
Шина	1 шт
Цепь	1 шт
Защитный кожух для шины	1 шт
Емкость для смешивания топливной смеси	1 шт
Ключ-отвертка	1 шт
Инструкция по эксплуатации	1 шт

ВНИМАНИЕ!



Внешний вид инструмента может значительно отличаться от приведенного на рисунках. Это вызвано техническими усовершенствованиями моделей. Изготовитель оставляет за собой право вносить изменения в конструкцию и комплектацию инструмента без предварительного уведомления пользователя, с целью повышения его потребительских качеств.

2.3. Внешний вид

Таблица №3. Внешний вид

Наименование	Позиция
Шина	1
Цепь	2
Тормоз цепи	3
Передняя рукоятка	4
Крышка воздушного фильтра	5
Тяга управления дроссельной заслонки	6
Кнопка ВКЛ - ВЫКЛ	7
Кнопка блокировки рычага газа	8

Таблица №3. Внешний вид

Наименование	Позиция
Рычаг газа	9
Задняя рукоятка	10
Пробка масляного бака для смазки цепи	11
Пробка топливного бака	12
Рукоятка стартера	13



Рисунок 2.3. Внешний вид

Пила обеспечена механическим тормозом цепи, который останавливает ее движение на протяжении нескольких секунд. Тормоз цепи - защитное устройство, которое активируется, если нажать на переднее защитное устройство, например, когда в случае отдачи рука ударяет об указанное устройство.

ВНИМАНИЕ!

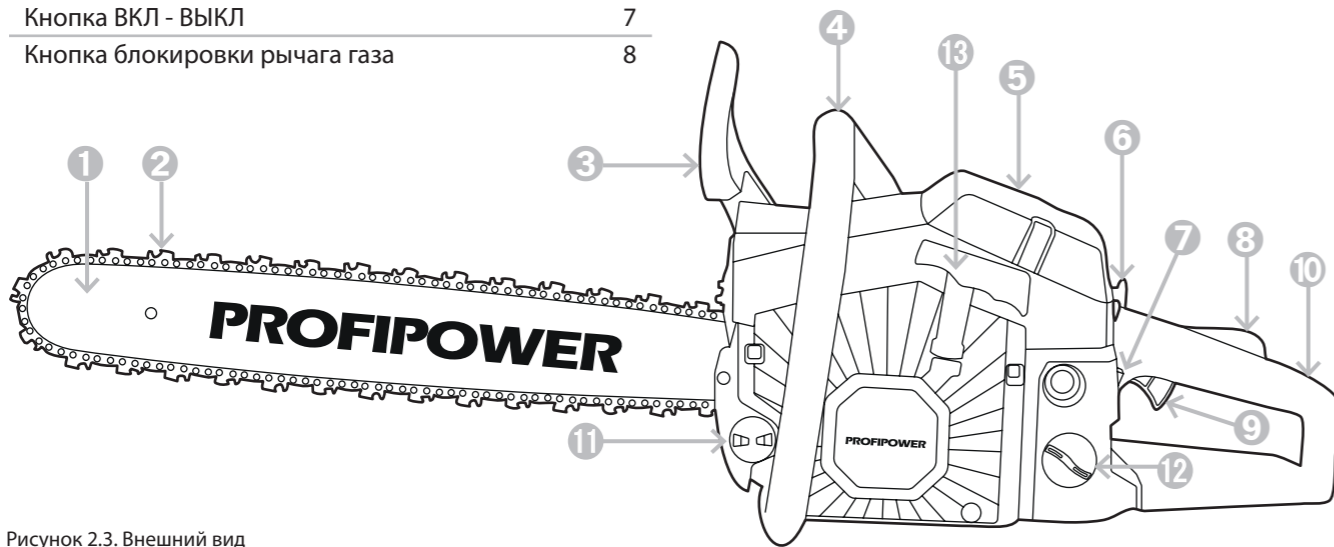

Цель тормоза цепи - уменьшить возможные последствия в случае отдачи. Тормоз цепи не может обеспечить безопасность, если пилой работают, не соблюдая технику безопасности.

3. Техника безопасности

3.1. Личная безопасность

Перед началом работы проверяйте защитную одежду на комплектность и удобство. Одежда должна отвечать своему назначению, плотно облегал тело и не стеснять движения. Не забывайте надевать защитную маску и защитные средства от шума, например, защитные наушники! Наденьте прочные перчатки, лучше всего, из хромовой кожи. Будьте внимательны, постоянно следите за тем, что Вы делаете, и используйте здравый смысл при работе с бензопилой. Не используйте бензопилу в то время как Вы утомлены или находитесь под воздействием лекарств или средств, замедляющих реакцию, а также алкоголя или наркотических веществ. Это может

привести к серьезной травме. Носите соответствующую одежду. Слишком свободная одежда, драгоценности или длинные распущенные волосы могут попасть в движущиеся части работающей бензопилы. Держите ваши волосы, одежду, далеко от движущихся частей. Руки должны быть сухими, чистыми и свободными от следов маслянистых веществ. Удалите регулировочные и/или установочные ключи перед запуском бензопилы. Оставленный ключ, попав в движущиеся части бензопилы, может привести к поломке инструмента или серьезной травме. Держите надежно равновесие. Используйте хорошую опору и всегда держите надежно баланс тела. Надлежащая опора и баланс позволяют обеспечить надежный контроль над бензопилой в неожиданных ситуациях. Используйте оборудование, обеспечивающее Вашу безопасность. Всегда носите защитные очки. Респиратор, нескользящие безопасные ботинки, каска, или наушники должны использоваться для соответствующих условий.

3.2. Техника безопасности при работе с бензопилой

- Запрещается работать бензопилой одной рукой. Результатом могут быть тяжкие травмы, причиненные оператору бензопилы, или прохожим, находящимся в непосредственной близости от работающей бензопилы.
- Носите прочную рабочую одежду с длинными

- рукавами, прочные перчатки, прочную рабочую обувь, защитную каску и щиток.
- Перед заправкой топливом осторожно откройте крышку бензобака для выпуска возможных паров бензина, которые могут образоваться и находиться под давлением в баке. После заправки отойдите, по крайней мере, на 3 метра для запуска двигателя.
 - Не позволяйте посторонним находиться вблизи бензопилы при запуске или работе.
 - Не начинайте работу, если пока у вас нет расчищенной площадки, надежной опоры и спланированного пути отхода от падающего спиленного дерева.
 - Перед началом работы убедитесь, что пила не касается посторонних предметов.
 - Переносите пилу с заглушенным двигателем.
 - Не работайте пилой, если она повреждена, неправильно собрана или ее части ненадежно закреплены.
 - Будьте предельно осторожны при пилении кустов небольших размеров и саженцев - ветви могут попасть под цепь, что приведет к резкому движению пилы на вас, что может стать причиной потери равновесия.
 - При пилении сучков, которые находятся под давлением, опасайтесь их отскока в момент, когда

- они будут перепилены, чтобы избежать удара и получения травмы.
- Держите руки сухими, чистыми, без следов масла и смеси топлива.
 - Работайте пилой только на открытом воздухе или в хорошо проветриваемых помещениях.
 - Не используйте пилу для пиления стоящих деревьев, если вы не были обучены этому.
 - При транспортировке пилы наденьте на шину чехол для избегания повреждения шины и цепи.
 - Запрещается производить заправку маслом или топливом при работающем двигателе пилы.
 - Используйте пилу только по назначению. Запрещается, например, использовать пилу для пиления пластика, камня, и других непредназначенных для этого материалов.
 - Заглушите двигатель, перед тем как выпустить бензопилу из рук.
 - Держите бензопилу надежно обеими руками.
 - Заглушите двигатель при проведении регулировок бензопилы, как например проверка натяжения цепи.
 - Храните бензопилу вдали источников, от которых может произойти воспламенение как газовые водонагреватели, печи, портативные обогреватели и т.д.

4. Подготовка к работе и порядок работы

- 1 Перед началом работы и вовремя ее необходимо придерживаться требований раздела "Техника безопасности".
- 2 Перед работой необходимо осуществить сборку пилы и отрегулировать натяжение цепи в следующем порядке:
 - надеть перчатки для защиты рук
 - убедитесь в том, что рычаг тормоза цепи отжат в сторону передней ручки
 - отверните гайки крепления шины и винты крепления крышки, снимите крышку
 - используя отвертку, возвратите регулировочный болт, пока хвостовик не дойдет до конца своего хода в направлении ведущей звездочки - установите направляющую шину
 - установите пильную цепь таким образом, чтобы режущие края цепи смотрели по направлению часовой стрелки (при этом цепь должна слегка свисать)
 - установите крышку и закрепите ее винтами, при этом цепь не должна соскочить с шины, а хвостовик регулятора натяжения цепи должен входить в отверстие на шине
 - завинтите гайки только пальцами до упора

- и приступайте к регулированию цепи
- 3 Регулирование цепи (правильное натяжение цепи очень важно и поэтому должно контролироваться перед каждым началом работы, а также во время работы):
 - наденьте плотные перчатки для защиты рук
 - направляющую шину поднимите за вершину и оборачивайте натяжной винт до момента полного прилегания цепи к шине
 - придерживая направляющую шину за вершину в верхнем положении, осторожно затяните гайки, которые удерживают шину
 - после регулирования, не снимая перчаток, двигайте цепь вперед назад на направляющей шине, чтобы убедиться, что она движется свободно и точно сцепляется с зубцами звездочками. Если цепь тяжело передвигается, значит, натяжение слишком сильное и должно быть уменьшено.

ПРИМЕЧАНИЕ:

-  Новая цепь довольно быстро растягивается, повторное регулирование необходимо приблизительно после пяти распилов. В дальнейшем, интервалы регулирования увеличиваются.

ВНИМАНИЕ!



Неправильное регулирование цепи приводит к быстрому изнашиванию цепи, шины и звездочки.

4 Подготовка топлива:

Используйте для приготовления топливной смеси масло для 2-ух тактных двигателей с воздушным охлаждением. Соотношение количества смешиваемых пропорций масла и бензина применяйте согласно рекомендациям изготовителя масла. Используйте неэтилированный бензин с октановым числом не ниже 92. Качество приготовления смеси напрямую влияет на ресурс двигателя пилы. Не используйте топливную смесь, приготовленную более месяца назад. Это может привести к поломке пилы.

ВНИМАНИЕ!

Никогда не используйте неразбавленное топливо маслом. Иначе двигатель выйдет из строя. Строго придерживайтесь указанного соотношения топлива/масло.

- смешивание топлива с маслом необходимо осуществлять перед заправкой пилы в отдельной канистре. Потрясите канистру для хорошего перемешивания смеси
- рекомендуется пользоваться инструкцией по приготовлению смеси согласно инструкции масла.

5 Заправка топливом

- выключите пилу (если она находилась в работе) и дайте остыть не менее 2 минут
- откройте крышку топливного бака
- заправьте бак топливом
- плотно закройте крышку топливного бака

6 Заправка для смазки цепи

- натяжение цепи
- каждый раз, когда Вы наполняете бак топливом, наполняйте бак маслом для смазывания цепи
- откройте пробку масла бака и залейте масло для смазки цепи
- проверьте уровень масла, при необходимости добавьте смазочное масло
- используйте для смазывания цепи чистые смазочные масла

7 Каждый раз перед работой необходимо провести технический осмотр пилы, при этом необходимо проверить:

- комплектность и надежность крепления деталей
- отсутствие утечек топлива и масла
- целостность деталей корпуса, защитных кожухов, рукояток и их исправность
- натяжение цепи
- четкость работы выключателя (ВКЛ-ВЫКЛ) и управления курок газа

- срабатывание муфты сцепления (после запуска убедиться в том, что цепь останавливается при отпуске курка газа)
- исправность тормоза цепи
- исправность системы смазывания цепи (цепь и направляющая шина всегда должны быть хорошо смазаны)

8 Проверка исправности тормоза цепи осуществляется после запуска двигателя таким способом:

- тормоз цепи отпущен (цепь движется при нажатии на курок газа), когда рычаг защитного устройства цепи отодвинут назад и закреплён. Это нормальное положение при работе
- тормоз цепи приведен в действие (цепь не движется при нажатии на курок газа, когда рычаг защитного устройства отодвинут вперед)

ПРИМЕЧАНИЕ:



Рычаг должен щелкнуть в обоих положениях. В случае неисправности тормоза цепи, работать пилой запрещается. Для устранения этой неисправности необходимо воспользоваться услугами специализированного сервисного центра.

9 Запуск двигателя

- установить тормоз цепи в нерабочее положение, сдвинуть ручку тормоза в направлении передней ручки касания

- установить выключатель в положение «1» - пуск
- нажмите 5-7 раз на кнопку праймера насос подачи топлива
- установить тягу воздушной заслонки в положение «№1» - запуск;
- возьмите ручку стартера и с умеренной силой несколько раз потяните стартер до кратковременного момента запуска двигателя
- установить рукоятку воздушной заслонки в положение «№2» - рабочее положение
- запустить двигатель. Двигатель должен заработать на повышенных оборотах
- при однократном нажатии курка газа двигатель переведется в режим холостых оборотов. Когда двигатель работает на холостых оборотах, при этом цепь не должна вращаться.

10 Повторный запуск прогретого двигателя

- установить выключатель в положение «1» - пуск
- возьмите ручку стартера и с умеренной силой несколько раз потяните шнур стартера до кратковременного момента запуска двигателя.
- Остановка двигателя осуществляется путём перевода выключателя в положение «0»- «Стоп».

ВНИМАНИЕ!



При необходимости дополнительной регулировки карбюратора бензопилы, рекомендуем обратиться к специалисту в сервисный центр. Неправильная регулировка может привести к поломке бензопилы.

ВНИМАНИЕ!



Рекомендуется первые 1 - 2 заправки, при приготовлении топливной смеси, доливать на 10% больше масла от рекомендуемого. Запрещена длительная работа двигателя на холостых оборотах!

5. Общие инструкции по распиловке и валке

5.1. Валка

Валка — это термин, который обозначает опилование дерева.

- деревья до 15-18 см в диаметре обычно спиливают за один прием. Большие деревья требуют надруба, который определяет направление падения дерева
- путь отхода должен быть запланирован и расчищен прежде, чем начать валку леса. Путь отхода должен быть проложен назад и по диагонали к концу ожидаемой линии падения.

ВНИМАНИЕ!



При валке на бугорчатой местности, оператор должен находиться на приподнятом месте, так как дерево может покатиться или сползти после падения.

- прежде чем сделать надруб возьмите во внимание расположения больших ветвей и естественный наклон дерева, чтобы определить направление его падения
- не спиливайте дерево во время сильного или непостоянного направления ветра
- проконсультируйтесь со специалистами по валке деревьев. Не спиливайте дерево, если существует опасность падения дерева на линию электропередач. Не спиливайте деревья без разрешения соответствующих служб и владельцев
- при валке начинайте делать надруб на стороне дерева, которое определяет направление падения. Надруб должен быть довольно широким, чтобы направлять падение дерева.

ВНИМАНИЕ!

Не проходите со стороны дерева, на котором сделан надруб.

- сделайте надрез на другой стороне дерева на 3-5 см выше края надруба
- никогда не спиливайте весь ствол. Всегда

оставляйте стержень

- стержень направляет дерево. Если ствол полностью спилен, контроль над падением дерева утерян
- вставьте клин или рычаг в разрез перед тем, как дерево потеряет равновесие и начнет качаться. Это исключит возможность защемления направляющей шины в надпиле, если Вы ошиблись в направлении падения.
- убедитесь, что посторонние не находятся в зоне валки, перед тем как толкать дерево
- используйте деревянные или пластиковые клинья, чтобы предотвратить защемление шины и цепи. Клинья также контролируют падение дерева.

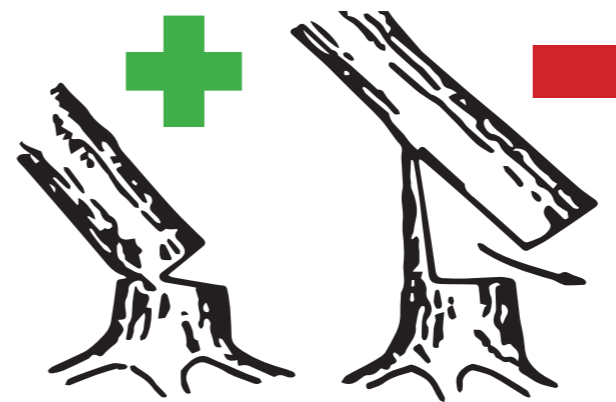

ВНИМАНИЕ!

ЕСЛИ надпил расположен близко к стержню, дерево должно начать падать. Когда дерево начинает падать, уберите пилу из надреза, отключите ее и покиньте площадку по пути отхода, контролируя направление падения дерева.

- не спиливайте сучья, находясь на стволе дерева



5.2. Распил дерева

Распил дерева — это распил упавшего ствола по длине на бревна.

- убедитесь что у Вас прочная опора для ног, и Вы находитесь выше ствола
- бревно должно иметь опоры, чтобы его концы, не лежали на земле
- если бревно поддерживается с обоих концов, а распил нужно сделать посередине, то сделайте надпил сверху к середине бревна, а потом снизу. Это предотвратит зажатие шины
- предотвращайте вхождение пилы в землю когда делаете распил на склоне, всегда стойте на высоком месте
- если бревно поддерживается с одной стороны: сначала сделайте надпил снизу 1/3 диаметра ствола, во избежание защемления. Затем распилите сверху по направлению к нижнему распилу
- если бревно поддерживается с двух сторон: сначала надпилите сверху 1/3 диаметра, во избежание зажима шины, а потом делайте распил снизу, чтобы встретиться с верхним распилом. Избегайте зажим шины.

6. Техническое обслуживание

ВНИМАНИЕ!



Не осуществляйте техническое обслуживание пилы, пока двигатель еще горячий, во избежание возгорания и ожогов.

Таблица №4. Периодичность обслуживания

Обслуживание	Моточасы
Проверка и затягивание винтов и гаек	20
Чистка свечи зажигания и проверка зазора между электродами	10
Замена свечи зажигания	100
Чистка искрогасителя глушителя	20
Чистка воздушного фильтра	10
Чистка или замена топливного фильтра	20
Чистка или замена масляного фильтра	50

Правильное и регулярное обслуживание увеличивает срок эксплуатации и качество работы пилы. Пользователь может делать только те работы по техническому обслуживанию и уходу, которые описаны в данной инструкции. Другие виды обслуживания и ремонт должны осуществляться в специализированных сервисных центрах.

- 1 Каждый день перед работой осуществляйте технический осмотр
- 2 Для проведения технического обслуживания и диагностики рекомендуется обращаться в специализированные сервисные центры не реже одного раза в течение шести месяцев.
- 3 Соблюдайте следующие часовые интервалы обслуживания.
- 4 Чистка свечи зажигания
 - выверните свечу
 - очистите свечу твердой щеткой с металлической щетиной
 - проверьте зазор между электродами, который должен быть в пределах 0,7-0,8 мм
 - установите свечу на место

ВНИМАНИЕ!

Не запускайте двигатель с выкрученной свечой зажигания. Для проверки искры используйте только специальный тестер.

- 5 Чистка искрогасителя глушителя
 - снимите искрогаситель глушителя
 - очистите искрогаситель твердой щеткой с металлической щетиной
 - установите искрогаситель глушителя на место
- 6 Чистка воздушного фильтра
 - откройте крышку и вытяните фильтрующий

элемент

- промойте фильтрующий элемент в теплой мыльной воде, затем сполосните в чистой холодной воде, высушите
- установите фильтрующий элемент на место

ВНИМАНИЕ!



Не осуществляйте техническое обслуживание пилы, пока двигатель еще горячий, во избежание возгорания и ожогов.

- 7 Чистка топливного и масляного фильтров:
 - выключите двигатель и дайте ему остыть
 - тонким проводом с крючком вытяните топливный шланг с фильтром
 - осторожно снимите фильтр и поменяйте его на новый
 - установите фильтры на место, убедившись, что они расположены в нижнем углу бака
- 8 Необходимо периодически контролировать износ ведущей звездочки, величина которого не должна превышать 0,5мм, при большем изнашивании звездочку необходимо заменить.
- 9 Необходимо периодически очищать направляющую шину и контролировать ее износ.
- 10 Для равномерного изнашивания шины и продления срока ее службы необходимо периодически ее переворачивать.

11 Заточка цепи требует специальных инструментов и навыков, поэтому эту операцию лучше поручить специализированным мастерским. Если Вы уверены, что можете заточить цепь самостоятельно, то специальные инструменты Вы можете приобрести в специализированных магазинах.

7. Хранение и транспортировка

1 Пилу следует хранить в сухом помещении при температуре не ниже -30°C и не выше +40°C, на безопасном расстоянии от источников возгорания.

2 Условия хранения и транспортировки должны исключать возможность механических повреждений и влияние атмосферных осадков.

3 Пилу следует хранить в недоступном для детей месте.

4 При хранении больше 30 дней необходимо выполнять консервацию:

- слить топливо с топливного бака
- завести двигатель и оставить работать до полной остановки двигателя
- подождать 5 минут и выкрутить свечу зажигания
- залить 3-5 миллилитров чистого масла для двухтактных двигателей в камеру сгорания и потянуть несколько раз за ручку стартера для смазывания внутренних компонентов

- установить свечу зажигания на место
- 5 Подготовка пилы к работе после консервации:
 - выкрутите свечу зажигания
 - потяните несколько раз пусковой шнур для удаления излишков смазки
 - очистите свечу зажигания и правильно установите зазор
 - наполните бак топливной смесью.

8. Неисправности и способы их устранения

Таблица №5. Поиск и устранение неисправностей

Неисправность	Возможная причина	Действия по устранению
Двигатель не запускается или запускается, но не работает	Неправильная процедура запуска	Придерживайтесь инструкции по эксплуатации
	Неправильное регулирование карбюратора	Отрегулируйте карбюратор в сервисном центре
	Загрязнена свеча зажигания	Очистите, правильно установите зазор или замените свечу
Двигатель не развивает полную мощность	Неправильное положение кнопки дроссельной заслонки	Переведите кнопку в правильное положение
	Загрязнение решетки искрогасителя	Очистите или замените решетку искрогасителя
	Загрязнен воздушный фильтр	Очистите воздушный фильтр
Двигатель работает с перебоями	Неправильная регулировка карбюратора	Отрегулируйте карбюратор в сервисном центре
	Неправильная установка зазора свечи зажигания	Очистите, правильно установите зазор или замените свечу
Двигатель сильно дымит	Неправильная регулировка карбюратора	Отрегулируйте карбюратор в сервисном центре
	Несоответствующее топливо	Используйте правильное соотношение топливной смеси

При невозможности самостоятельного определения и устранения неисправностей необходимо обратиться в специализированный сервисный центр

УСЛОВИЯ ПРЕДОСТАВЛЕНИЯ ГАРАНТИИ

Гарантийные условия составлены на основе действующего законодательства РФ: Федерального Закона РФ «О защите прав потребителей» от 07.02.1992 М 2300-1 (ред. от 18.07.2019) и ч. ст. 454-491 Гражданского кодекса РФ». Гарантия предоставляется только Потребителю, который приобрел Товар исключительно для личных нужд, не связанных с осуществлением предпринимательской деятельности. Гарантией предусматривается бесплатный ремонт или замена дефектных запасных частей в гарантийный период. Гарантия не распространяется на компоненты, подверженные нормальному износу и разрушению. Гарантия не предусматривает удовлетворение дополнительных претензий, обязательств по возмещению прямого или косвенного ущерба, убытков или затрат, понесенных вследствие использования или неиспользования инструмента в каких-либо целях. Срок гарантии на инструмент 12 месяцев. Замена неисправных деталей инструмента в период гарантийного срока не устанавливает нового гарантийного срока на инструмент или на замененные детали. Срок гарантии продлевается на время нахождения изделия в гарантийном ремонте. Срок гарантии начинается со дня передачи Товара Потребителю. Для подтверждения даты покупки необходимо полностью

оформить гарантийный талон (с датой и штампом торгующей организации) и сохранить документы, подтверждающие дату и место покупки. Гарантийный ремонт осуществляется только уполномоченными Сервисными центрами. Для установления гарантийного случая техническое освидетельствование инструмента производится только в уполномоченных сервисных центрах. Решение о полной замене инструмента или проведения гарантийного ремонта остается за службами сервиса. Доставка товара в сервисную службу осуществляется клиентом самостоятельно и за свой счет. Инструмент предоставляется в ремонт в чистом виде, в полном комплекте.

УСЛОВИЯ, ПРИ КОТОРЫХ ГАРАНТИЯ НЕ ПРИМЕНЯЕТСЯ

1. При наличии механических повреждений, дефектов, вызванных действием агрессивных среды высоких температур, повышенной влажности, коррозией, вызванных сильным загрязнением, попаданием в инструмент инородных тел, воды и грязи, механические повреждения (трещины, сколы, повреждение шнуров электропитания и т.д.).
2. В случае самостоятельной замены или потери каких-либо деталей.
3. При отсутствии в талоне на гарантийный ремонт даты

продажи, или чека, или печати магазина, или подписи продавца. Гарантийный срок исчисляется с даты выпуска машины.

4. При попытках проведения не уполномоченными лицами или организациями технического обслуживания, регулировок, ремонта или модификации инструмента.
5. Неисправности инструмента, возникшие вследствие использования не оригинальных запасных частей и комплектующих.
6. На повреждения, возникшие при использовании инструмента не по назначению или при работе с нагрузками, превышающими конструктивные возможности инструмента.
7. На дефекты повреждения бензоинструмента, возникшие в результате применения неправильно приготовленной или некачественной топливной смеси.
8. Незначительное отклонение от заявленных свойств инструмента, не влияющее на его ценность и возможность использования по назначению.
9. На недостатки вышедших из строя вследствие нормального износа, деталей, комплектующих и сменных приспособлений, расходных материалов, приспособлений (угольных щёток, свечей зажигания, приводных ремней и колес, цанги, гайки и фланцы крепления, патроны, подошвы, пильные цепи, звёздочки, шины, ножи, пилки, абразивы, сверла, буры, лески для триммера, ручные стартеры, воздушные, масляные

и топливные фильтры, ленты тормоза, храповые механизмы, пружины).

10. На недостатки, возникшие вследствие эксплуатации неисправного инструмента.
11. Нарушение правил использования по назначению, правил транспортировки, хранения, воздействия третьих лиц, непреодолимой силы (пожара, природной катастрофы и т.п.), воздействий иных посторонних факторов и при нарушении пользователем технических требований инструкции по эксплуатации, в том числе нестабильности параметров электросети, установленных ГОСТ 13109-97, либо низкого качества масел и топлива для бензоинструмента.
12. На технические жидкости и смазку, масло.
13. На техническое обслуживание Товара (регулировка, чистка, смазка, промывка и прочий уход).
14. Повреждение контрольных этикеток и пломб.
15. Гарантия не распространяется на сменные принадлежности (аксессуары и оснастка), на быстроизнашивающиеся детали, а также на индивидуальную упаковку изделия (коробку, кейс).

PROFIPOWER[®]

www.profipowers.ru