

# Дизайн-проект квартиры

Московская обл. г. Люберцы, ул.  
Преображенская, д.3, кв.96

Дизайнер Кузнецова Л. Г.  
[info@kkdesign-studio.ru](mailto:info@kkdesign-studio.ru)

2022

Лист	Наименование	Примечание
	Титульный лист	
02	Ведомость рабочих чертежей основного комплекта	
03	Обмерочный план	
04	План расстановки мебели и оборудования	
05	План расстановки мебели и оборудования без размеров	
06	План демонтажа перегородок и конструкций	
07	План монтажа перегородок и конструкций	См. совместно с развёртками и ведомостью полов
08	План привязки сантехнического оборудования	См. совместно с развертками
09	План после перепланировки	
10	План напольных покрытий	
11	План тёплых полов	
12	Ведомость полов	
13	План устройства напольного плинтуса	
14	Общий план потолка с расстановкой мебели	
15	Общий план потолка	
16	План привязки верхнего света и бра	См. совместно с развертками
17	План устройства групп включения	См. совместно с развертками
18	План привязки розеток и выключателей	См. совместно с развертками
19	Ведомость розеток и выключателей	См. совместно с планом электрики и развертками
20	Схема видов и маяков разверток	
21	Развёртка стен прихожей (пом. 01)	См. совместно с планами монтажа перегородок и конструкций, геометрии потолков и электрики
22	Развёртка стен коридора (пом. 02)	См. совместно с планами монтажа перегородок и конструкций, геометрии потолков и электрики
23	Развёртка стен санузла (пом. 03)	См. совместно с планами монтажа перегородок и конструкций, геометрии потолков и электрики
24	Развёртка стен кухни (пом. 04)	См. совместно с планами монтажа перегородок и конструкций, геометрии потолков и электрики
25	Развёртка стен ванной (пом. 05)	
26	Развёртка стен спальни (пом. 06)	См. совместно с планами монтажа перегородок и конструкций, геометрии потолков и электрики
27	Развёртка стен детской (07)	См. совместно с планами монтажа перегородок и конструкций, геометрии потолков и электрики
28	Сводная ведомость отделочных материалов	

	Подпись	Двухкомнатная квартира по адресу: Московская обл. г. Люберцы, ул. Преображенская, д.3, кв.96	Стадия	Лист	Листов
Дизайнер			РП	02	28
Заказчик	Кузнецова Л. Г.	Ведомость рабочих чертежей основного комплекта	Дизайнер интерьеров Кузнецова Л. Г. info@kkdesign-studio.ru		

Экспликация помещений до перепланировки		
№	Наименование	Площадь, м <sup>2</sup>
01	Прихожая	8,34
02	Санузел 1	1,98
03	Санузел 2	4,11
04	Комната 1	12,30
05	Комната 2	23,64
06	Кухня	11,62
07	Лоджия	3,08
		65,07 м <sup>2</sup>

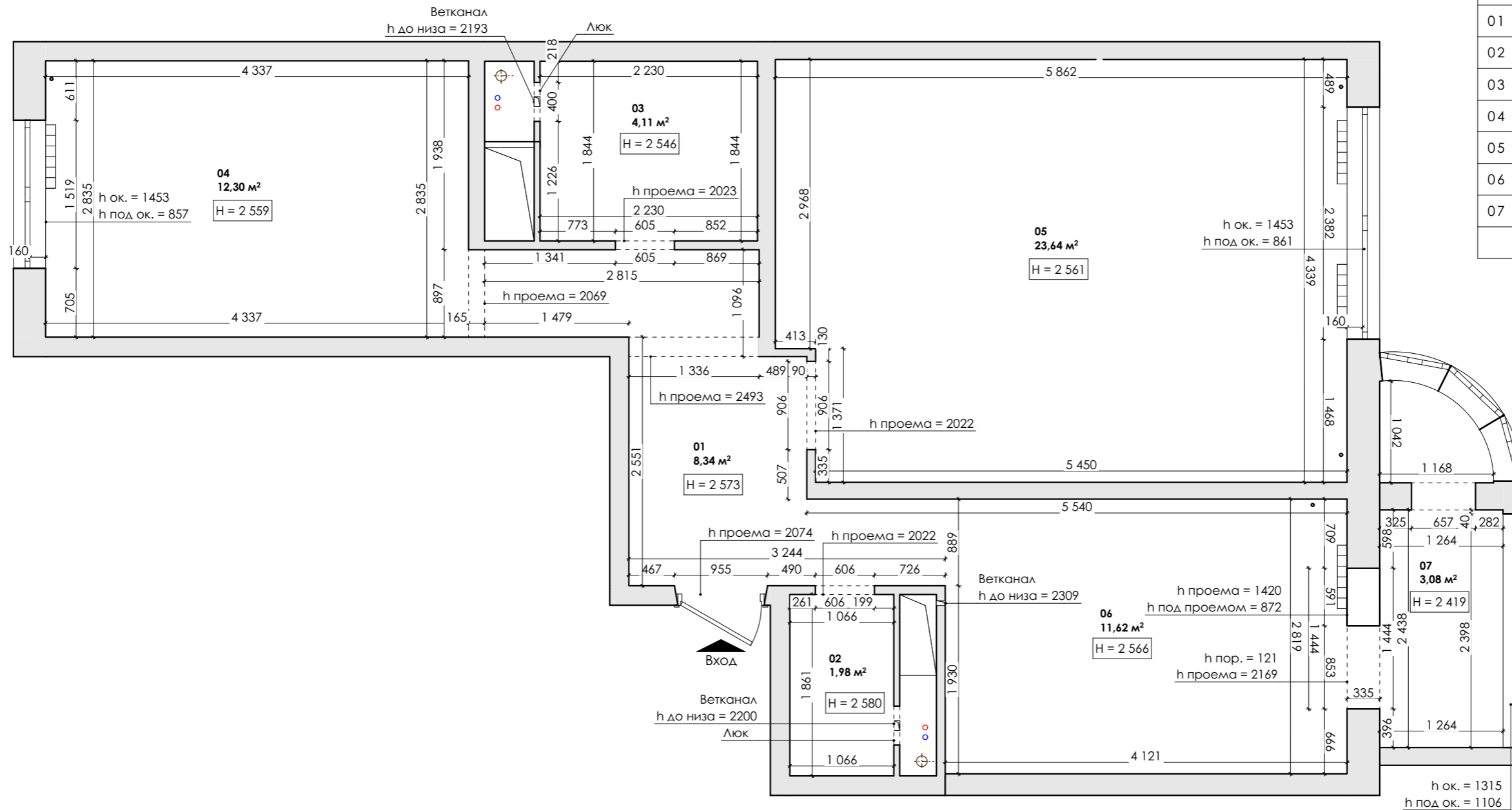

#### ПРИМЕЧАНИЯ

- На момент обмеров на объекте присутствуют: стены и перегородки с существующим покрытием, на полу напольное покрытие, межкомнатные и входная двери. Подоконники, оконные рамы и радиаторы присутствуют. Радиаторы во всех помещениях и входная дверь существующие, замена по согласованию с Заказчиком. Трубы радиаторов ошкурить и подготовить к покраске.
- Все размеры перед началом работ проверять по месту. При несоответствии фактических размеров проектным дополнительно согласовывать с Дизайнером.
- За отметку ±0.000 (черновой пол) принять уровень пола лифтового холла (уточнить с помощью уровня).**
- Все размеры указаны в миллиметрах.
- Отсутствующие на данном плане размеры при необходимости снять самостоятельно.
- Все отличные от проектных размеры, связанные с местоположением и размерами инженерных коммуникаций, согласовать с Дизайнером, строителями и производителями/поставщиками, в проект внести корректировки при необходимости.**

#### УСЛОВНЫЕ ОБОЗНАЧЕНИЯ

- $H = 2\,730$  — высота помещений до верхней плиты перекрытия
- стояки канализации, ГВС/ХВС, отопления

	Подпись	Двухкомнатная квартира по адресу: Московская обл. г. Люберцы, ул. Преображенская, д.3, кв.96	Стадия	Лист	Листов
Дизайнер			РП	03	28
Заказчик	Кузнецова Л. Г.		Дизайнер интерьеров Кузнецова Л. Г. info@kkdesign-studio.ru		
		Обмерочный план			

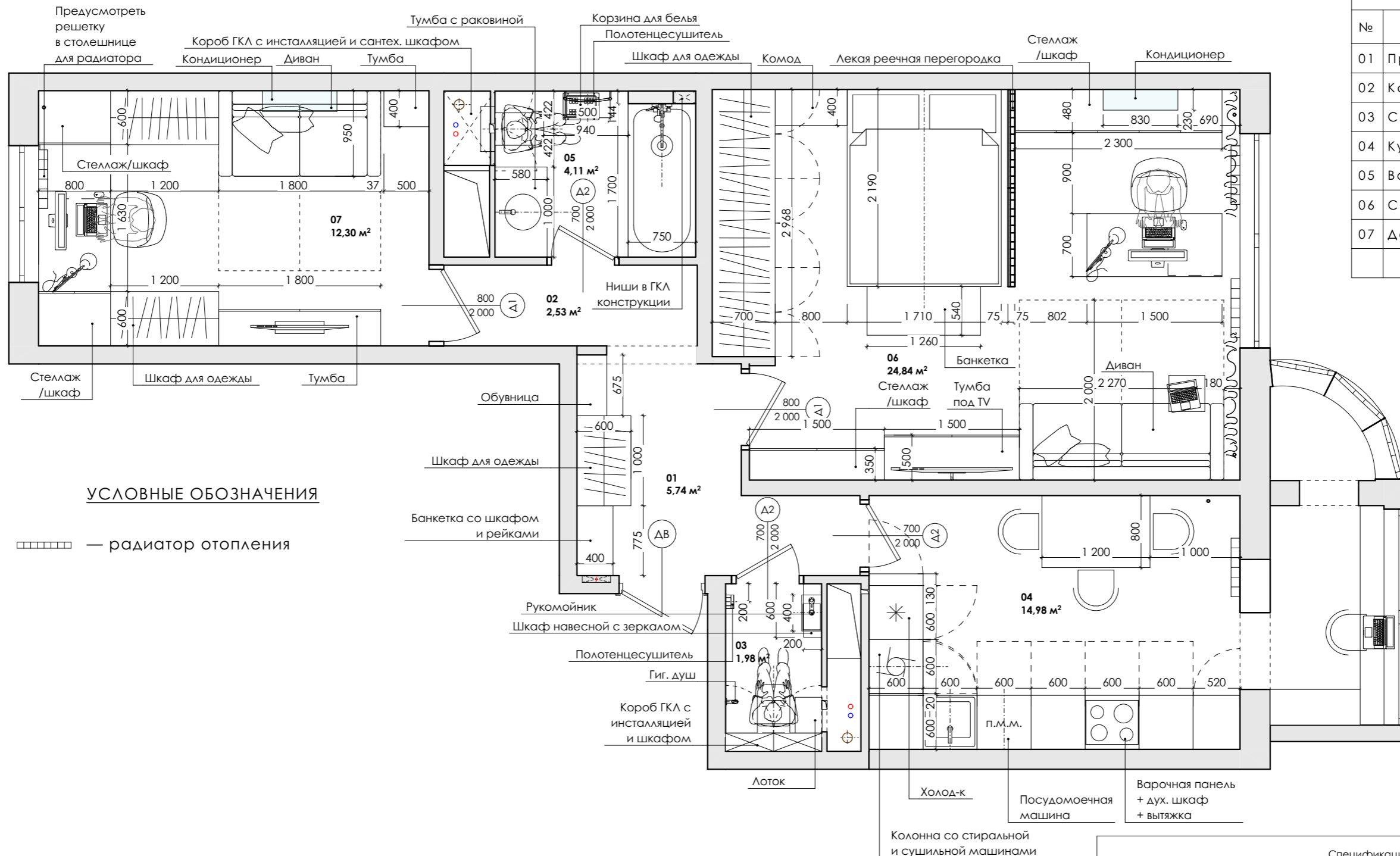

**УСЛОВНЫЕ ОБОЗНАЧЕНИЯ**

▬ — радиатор отопления

Экспликация помещений после перепланировки

№	Наименование	Площадь, м <sup>2</sup>
01	Прихожая	5,74
02	Коридор	2,53
03	Санузел	1,98
04	Кухня	14,98
05	Ванная	4,11
06	Спальня	24,84
07	Детская	12,30
		66,48 м <sup>2</sup>

**ПРИМЕЧАНИЯ**

1. Все размеры на плане приведены ДО перепланировки. Для заказа мебели выполнить контрольный замер после отделки помещений. Размеры уточнять дополнительно с Дизайнером.
2. Заказ межкомнатных дверей осуществляется согласно Спецификации дверей после выбора Производителя и коллекции (уточнить с Дизайнером дополнительно) и после замера Поставщиком дверей.
3. Все высоты дверных проёмов даны от проектируемого уровня чистового пола (УЧП).
4. За отметку **±0,000** принят проектируемый уровень пола с финишным покрытием (УЧП).
5. Входная дверь под замену по согласованию с Заказчиком.
6. Заказ встроенной мебели, кухни, шкафов производится **после** контрольного замера и проекта от Производителя/Поставщика.
7. Произвести замену радиаторов по согласованию с Заказчиком.
8. Для отдельно стоящей крупной бытовой техники предусмотреть технические зазоры по тех. рекомендации Производителя (стиральная и сушильная машины).

Спецификация дверей

Обозначение	Размеры проема, мм	Размеры полотна, мм	Открытие	Кол-во, шт	Примечание
Δ1	900×2 060	800×2 000	Л	1	Дверь межкомнатная скрытого монтажа: коробка, полотно, стопор.
Δ1	900×2 060	800×2 000	П	1	Дверь межкомнатная скрытого монтажа: коробка, полотно, стопор.
Δ2	800×2 060	700×2 000	Л	1	Дверь межкомнатная скрытого монтажа: коробка, полотно, стопор, завертка
Δ2	800×2 060	700×2 000	П	2	Дверь межкомнатная скрытого монтажа: коробка, полотно, стопор, завертка
ΔВ	955×2 100	899×2 072	Л	1	Дверь входная металлическая (заказная позиция)

\*Перед заказом **всех** дверей произвести контрольный замер проемов и подготовить проемы по рекомендациям Производителя дверей.  
 \*\*Входную дверь заменить (уточнить с Заказчиком дополнительно).

Дизайнер	Подпись	Двухкомнатная квартира по адресу: Московская обл. г. Люберцы, ул. Преображенская, д.3, кв.96	Стадия	Лист	Листов
Кузнецова Л. Г.			РП	04	28
Заказчик			Дизайнер интерьеров Кузнецова Л. Г. info@kkdesign-studio.ru		

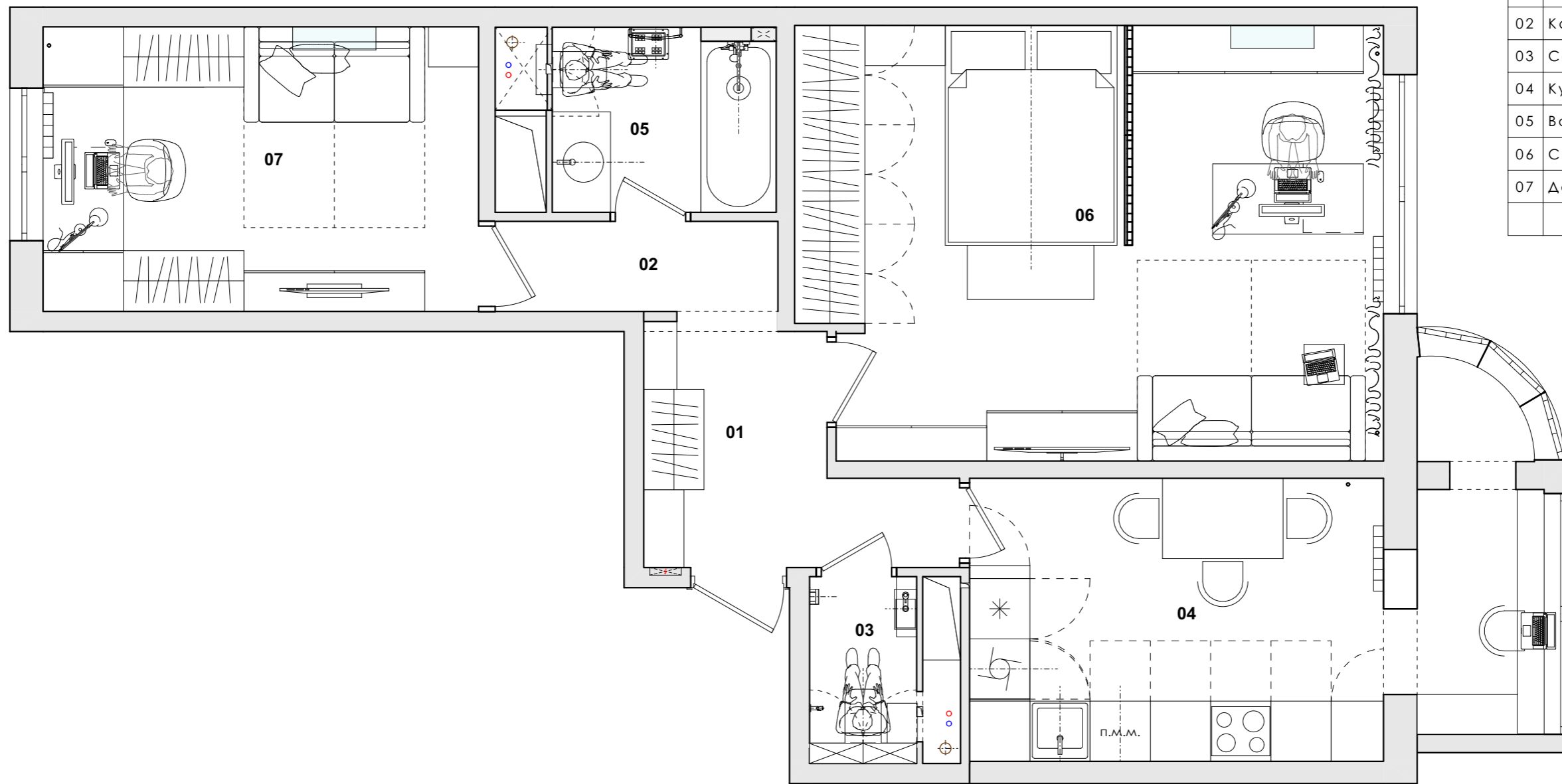

Экспликация помещений после перепланировки

№	Наименование	Площадь, м <sup>2</sup>
01	Прихожая	5,74
02	Коридор	2,53
03	Санузел	1,98
04	Кухня	14,98
05	Ванная	4,11
06	Спальня	24,84
07	Детская	12,30
		66,48 м <sup>2</sup>

	Подпись	Двухкомнатная квартира по адресу: Московская обл. г. Люберцы, ул. Преображенская, д.3, кв.96	Стадия	Лист	Листов
Дизайнер			РП	05	28
Заказчик		План расстановки мебели и оборудования без размеров	Дизайнер интерьеров Кузнецова Л. Г. info@kkdesign-studio.ru		

Экспликация помещений до перепланировки		
№	Наименование	Площадь, м <sup>2</sup>
01	Прихожая	8,34
02	Санузел 1	1,98
03	Санузел 2	4,11
04	Комната 1	12,30
05	Комната 2	23,64
06	Кухня	11,62
07	Лоджия	3,08
		65,07 м <sup>2</sup>

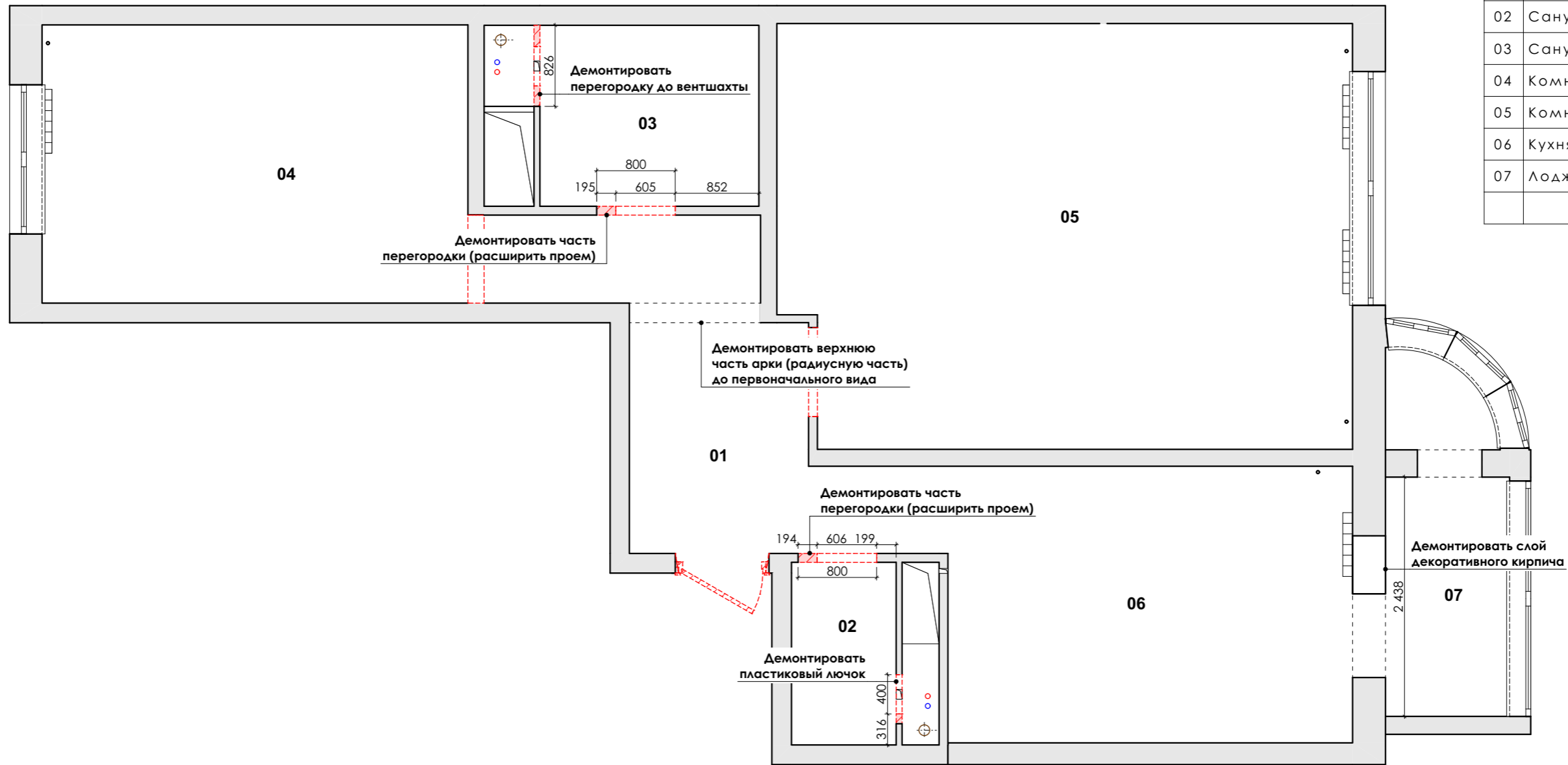

**УСЛОВНЫЕ ОБОЗНАЧЕНИЯ**

— демонируемые конструкции

**ПРИМЕЧАНИЯ**

1. Демонтаж и замену/перенос существующих радиаторов согласовать с Заказчиком.
2. Все размеры даны в миллиметрах.
3. Существующие покрытия стен демонтировать, поверхности подготовить для покраски/плитки/поклейке обоев.

	Подпись	Двухкомнатная квартира по адресу: Московская обл. г. Люберцы, ул. Преображенская, д.3, кв.96	Стадия	Лист	Листов
Дизайнер			РП	06	28
Заказчик		План демонтажа перегородок и конструкций	Дизайнер интерьеров Кузнецова Л. Г. info@kkdesign-studio.ru		

Экспликация помещений после перепланировки

№	Наименование	Площадь, м <sup>2</sup>
01	Прихожая	5,74
02	Коридор	2,53
03	Санузел	1,98
04	Кухня	14,98
05	Ванная	4,11
06	Спальня	24,84
07	Детская	12,30
		66,48 м <sup>2</sup>

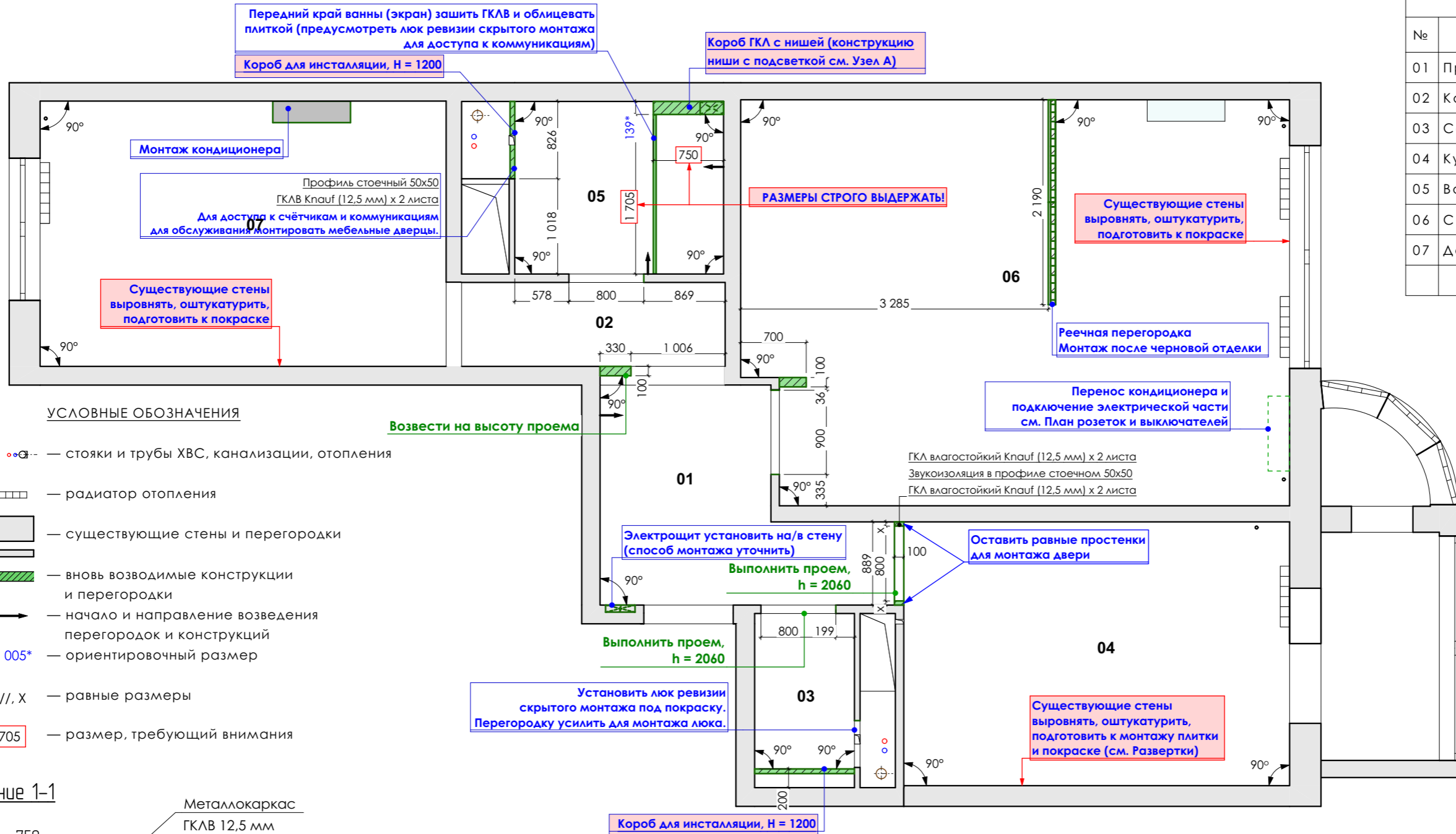

УСЛОВНЫЕ ОБОЗНАЧЕНИЯ

- — стояки и трубы ХВС, канализации, отопления
- ▭ — радиатор отопления
- ▭ — существующие стены и перегородки
- ▭ — вновь возводимые конструкции и перегородки
- — начало и направление возведения перегородок и конструкций
- 1 005\* — ориентировочный размер
- //, X — равные размеры
- 1 705 — размер, требующий внимания

Сечение 1-1

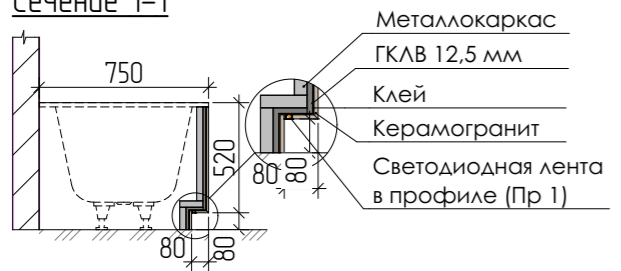

Узел А

Схема монтажа LED подсветки в нише

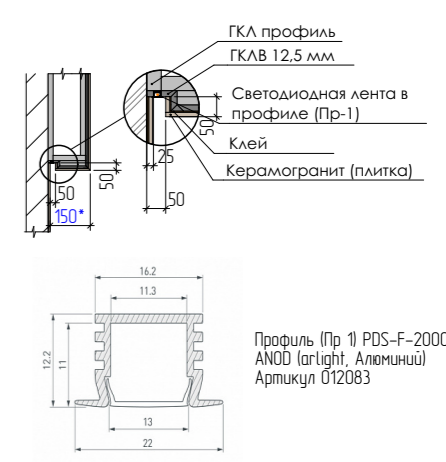

ПРИМЕЧАНИЯ

1. Стрелками указано начало и направление монтажа перегородок и конструкций.
2. Высоту дверных проемов выполнить согласно СПЕЦИФИКАЦИИ ДВЕРЕЙ (СМ. План расстановки мебели) и выноскам на данном чертеже; Все высоты даны от уровня чистового пола (УЧП) с финишным покрытием.
3. Во всех помещениях монтировать перегородки из ГКЛ Knauf со звукоизоляцией в профиле, если не указано иное;
4. Во влажных зонах монтаж коробов и др. конструкций выполнить из влагостойкого ГКЛ Knauf.
5. Размеры указаны даны БЕЗ УЧЁТА отделочных материалов в черновой отделке после штукатурки. Размеры ГКЛ конструкций в ванной смотреть совместно с Развёртками.
6. **СТРОГО ВЫДЕРЖАТЬ размеры, выделенные красной рамкой** (для установки ванны предусмотреть установочный технический зазор 5 мм в черновой отделке); Ванну монтировать на жесткий металлический каркас.
7. Данный лист смотреть **совместно с Развёртками**;
8. Разводку труб ХВС/ГВС рекомендуется выполнить из труб "REHAU" из сшитого полиэтилена; финальный выбор материалов для ХВС/ГВС уточнить с Заказчиком;
9. **Предусмотреть доступы:** под ванной для обслуживания слива-перелива; в конструкциях, закрывающих стояки, для ревизии канализации, обслуживания фильтров, датчиков, счетчиков и пр. инженерных коммуникаций;
10. При возведении ГКЛ конструкций в санузлах СМ. **Развёртки**;

11. Для обеспечения притока воздуха во всех помещениях предусмотреть под дверными полотнами дверей зазор 1-1,5 см или установить дополнительные решетки внизу дверного полотна.
12. Стояки канализации, ГВС и ХВС обшить звукоизоляцией.
13. Вывести углы стен **СТРОГО 90 градусов**:
  - для встраиваемой мебели;
  - в ванной;
  - под кухонный гарнитур.
14. Дверные проёмы монтировать с учётом стяжки пола, выравнивающего слоя и финишного покрытия (СМ. Ведомость полов и План напольных покрытий).
15. **Усилить конструкции и перегородки** в местах нагрузки на них: крепления навесных шкафов, телевизоров и т.д. (СМ. совместно с Развёртками).
16. Перенос и замену радиаторов отопления согласовать с Заказчиком, выбрать производителя и модель радиаторов.

Дизайнер	Подпись	Двухкомнатная квартира по адресу: Московская обл. г. Люберцы, ул. Преображенская, д.3, кв.96	Стадия	Лист	Листов
Кузнецова Л. Г.			РП	07	28
Заказчик			План монтажа перегородок и конструкций		
			Дизайнер интерьеров Кузнецова Л. Г. info@kkdesign-studio.ru		

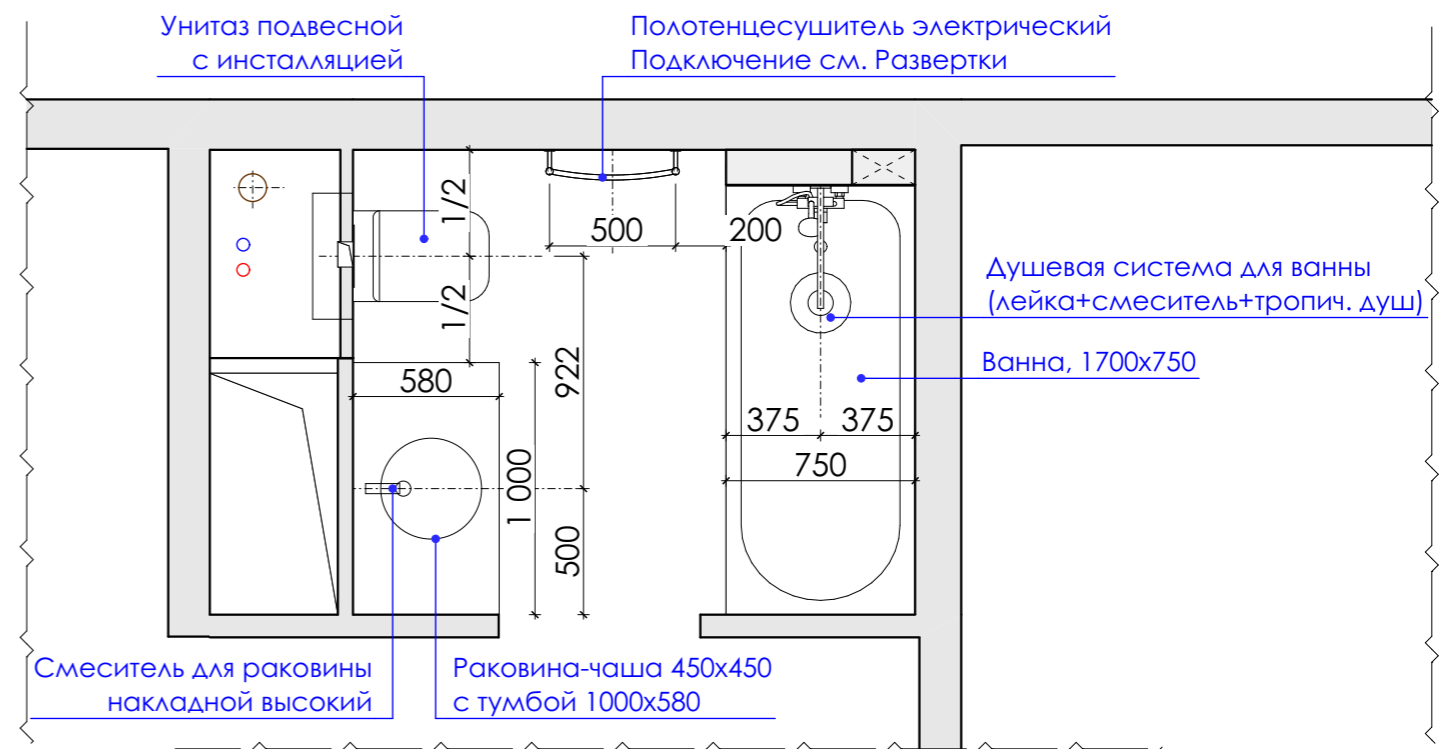
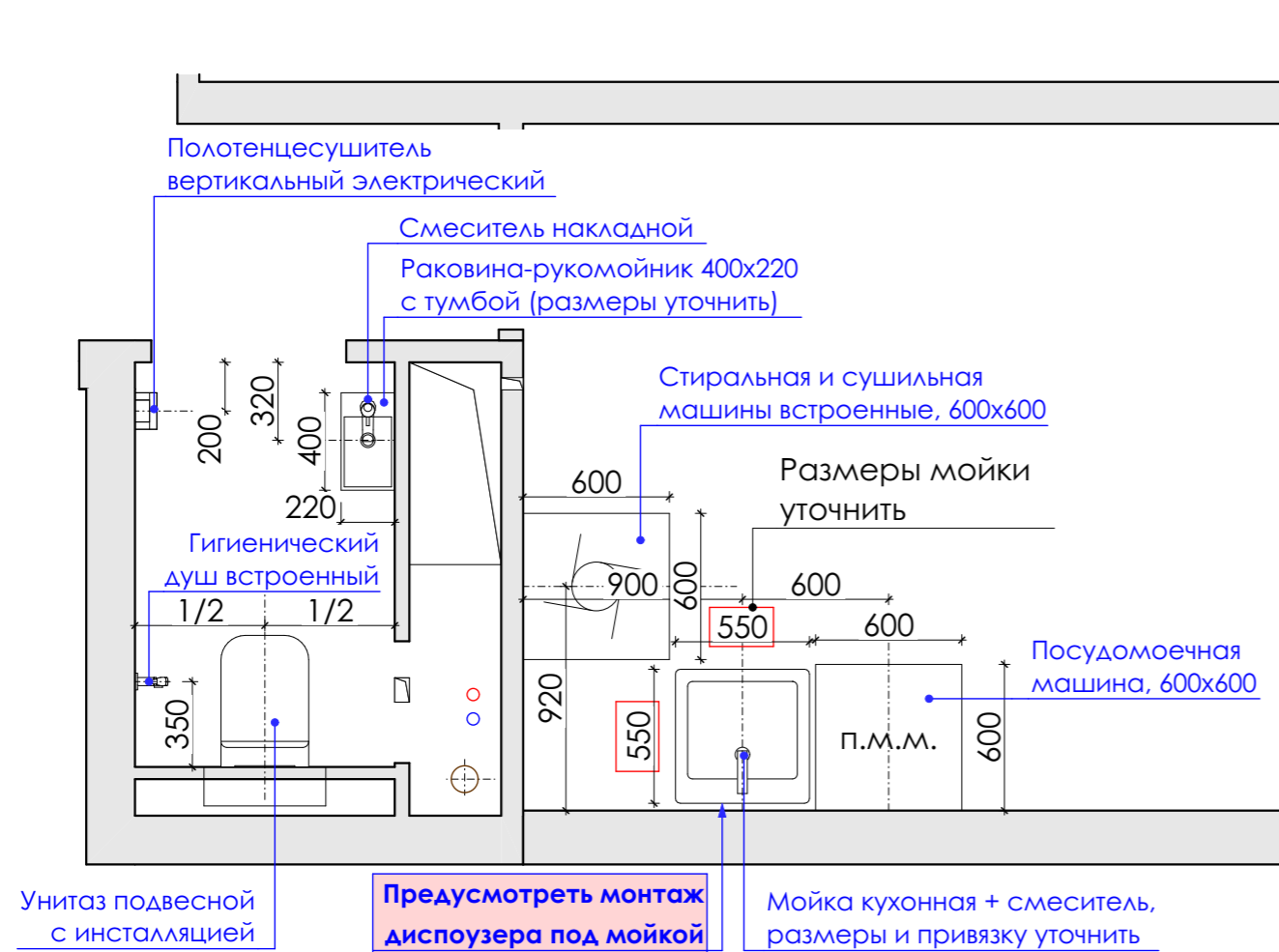

#### ПРИМЕЧАНИЯ

1. На данном чертеже даны рекомендованные габаритные размеры сантехприборов. Финальный выбор моделей сантехники согласовать с Заказчиком. Перед началом сантехнических работ все размеры и отметки высот проверить по месту, уточнить актуальность выбранных позиций. Несоответствие проектных и фактических размеров и отметок согласовать с Дизайнером.
2. Все размеры и привязки на плане приведены ПРИМЕРНЫЕ; размеры и привязки уточнить после возведения ГКЛ-перегородок, конструкций и ниш, штукатурки стен и финального согласования с Заказчиком моделей сантехнических приборов.
3. Данный лист См. совместно с Развёртками стен кухни и ванной.
4. Точки привязки ГВС/ХВС и канализации для сантех. оборудования см. на Развёртках. **Монтаж сантехнического оборудования производить согласно рекомендациям Производителей.**
5. Предусмотреть доступы к стоякам ГВС/ХВС и канализации для обслуживания сантехнического оборудования, счетчиков, фильтров, датчиков и т. д. через ревизионные/аварийные люки в ванной. Люки монтировать скрытым способом под отделку плиткой.
6. Замену радиаторов отопления согласовать с Заказчиком.
7. Установить систему защиты от протечек воды. Подключение электрической части см. совместно с Планом привязки розеток и выключателей. Датчики контроля (беспроводные) установить в мокрых зонах под сантехническими приборами (унитаз, раковин, ванна, стиральная/посудомоечная машина, газовый котел и т. д.)

	Подпись	Двухкомнатная квартира по адресу: Московская обл. г. Люберцы, ул. Преображенская, д.3, кв.96	Стадия	Лист	Листов
Дизайнер			РП	08	28
Заказчик	Кузнецова Л. Г.	План привязки сантехнического оборудования	Дизайнер интерьеров Кузнецова Л. Г. info@kkdesign-studio.ru		



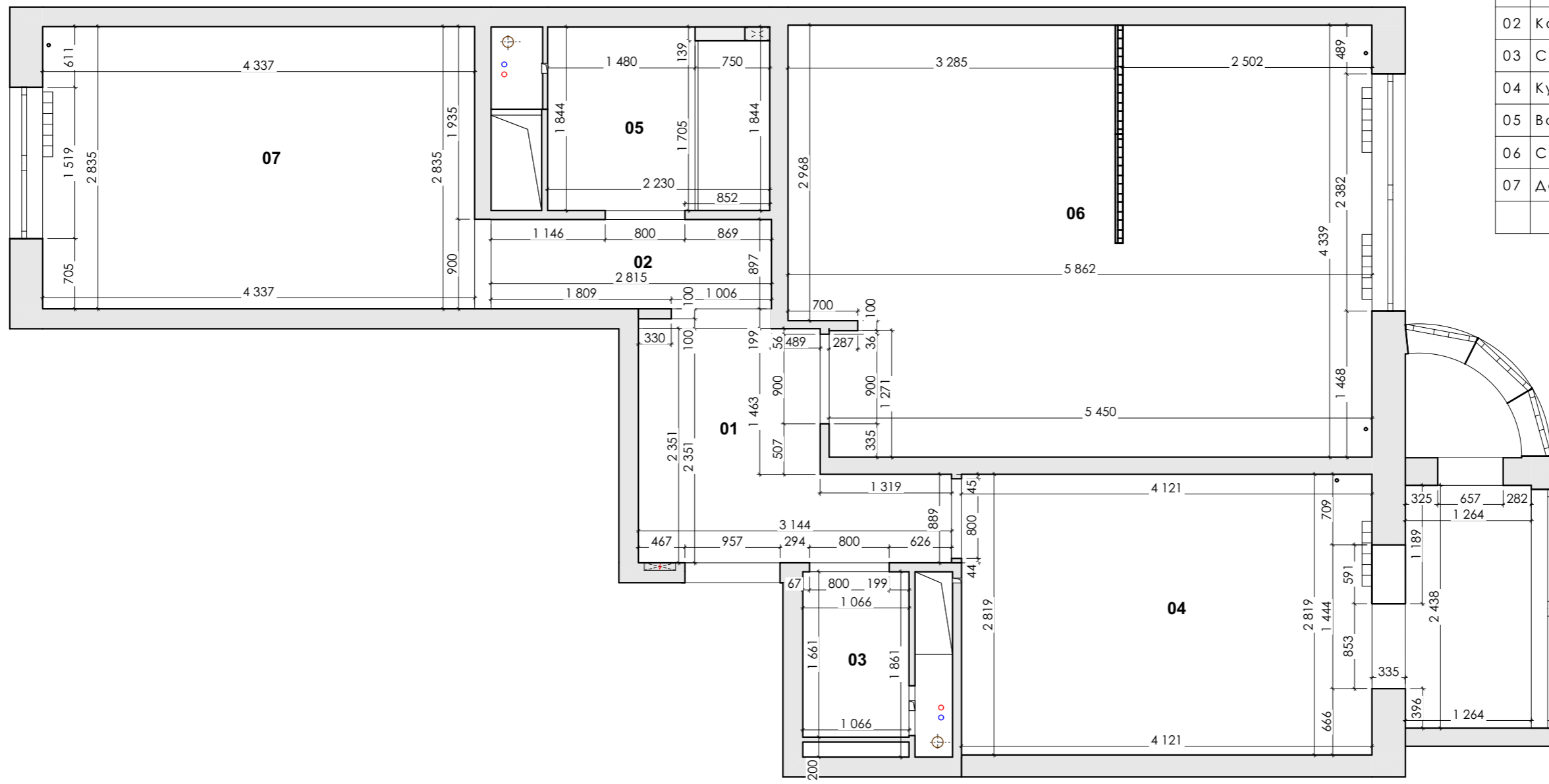

Экспликация помещений после перепланировки		
№	Наименование	Площадь, м <sup>2</sup>
01	Прихожая	5,74
02	Коридор	2,53
03	Санузел	1,98
04	Кухня	14,98
05	Ванная	4,11
06	Спальня	24,84
07	Детская	12,30
		66,48 м <sup>2</sup>

	Подпись	Двухкомнатная квартира по адресу: Московская обл. г. Люберцы, ул. Преображенская, д.3, кв.96	Стадия	Лист	Листов
Дизайнер			РП	09	28
Кузнецова Л. Г.					
Заказчик		План после перепланировки	Дизайнер интерьеров Кузнецова Л. Г. info@kkdesign-studio.ru		

Экспликация помещений после перепланировки		
№	Наименование	Площадь, м <sup>2</sup>
01	Прихожая	5,74
02	Коридор	2,53
03	Санузел	1,98
04	Кухня	14,98
05	Ванная	4,11
06	Спальня	24,84
07	Детская	12,30
		66,48 м <sup>2</sup>

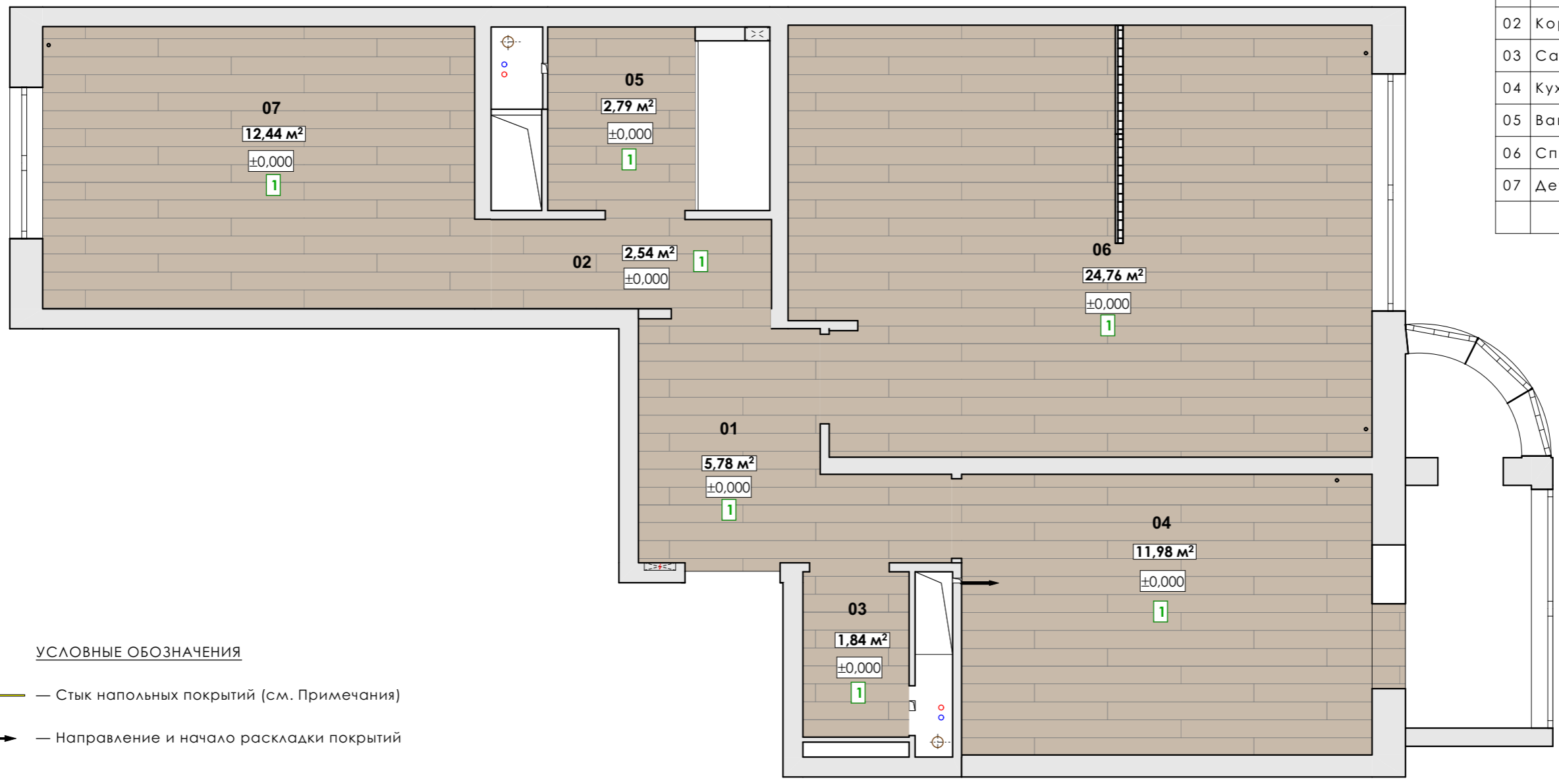

**УСЛОВНЫЕ ОБОЗНАЧЕНИЯ**

- Стык напольных покрытий (см. Примечания)
- Направление и начало раскладки покрытий

**ПРИМЕЧАНИЯ:**

1. За отметку **±0,000** принят проектируемый уровень пола с финишным покрытием (уровень чистового пола).
2. Стрелками указано начало и направление раскладки напольных покрытий. Укладку покрытий вести **СТРОГО** по стрелкам.
3. Кварцевиниловое покрытие монтировать на клей.
4. Укладку производить по технологии и рекомендациям Производителя покрытия.
5. Перед монтажом покрытия на клей сделать "сухую раскладку" на полу: рекомендуется брать плашки из разных коробок и следить, чтобы паттерн двух рядом лежащих плашек не повторялся. Также, при заказе необходимо проверить на коробках номера партии кварцевинилового покрытия перед укладкой — они должны совпадать на всех коробках.
6. Укладку планок кварцевинилового покрытия производить со смещением планки на 1/3 длины.
7. В местах отделки стен декоративным кирпичом рекомендуется вначале произвести укладку напольного покрытия, а затем выложить стены декоративным кирпичом (выполнить монтаж нижнего ряда с примыканием к покрытию). Примыкание напольного покрытия при этом должно находиться под декоративным кирпичом.

Ведомость напольных покрытий			
№ отделки	Условное обозначение	Наименование*	Кол-во**, кв. м
1		Кварцевиниловое покрытие	62,13

\*\* На этапе проектирования производитель, коллекция и артикул напольного покрытия не выбраны. Перед отделочными работами выбрать и согласовать коллекцию покрытия с Заказчиком.

\* Площадь материалов дана БЕЗ УЧЁТА ЗАПАСА, в расчёт **необходимо добавить 15% запаса!** Дополнительно проверить при заказе с менеджером салона.

	Подпись	Двухкомнатная квартира по адресу: Московская обл. г. Люберцы, ул. Преображенская, д.3, кв.96	Стадия	Лист	Листов
Дизайнер			РП	10	28
Заказчик	Кузнецова Л. Г.		Дизайнер интерьеров Кузнецова Л. Г. info@kkdesign-studio.ru		
		План напольных покрытий			

Экспликация помещений после перепланировки		
№	Наименование	Площадь, м <sup>2</sup>
01	Прихожая	5,74
02	Коридор	2,53
03	Санузел	1,98
04	Кухня	14,98
05	Ванная	4,11
06	Спальня	24,84
07	Детская	12,30
		66,48 м <sup>2</sup>

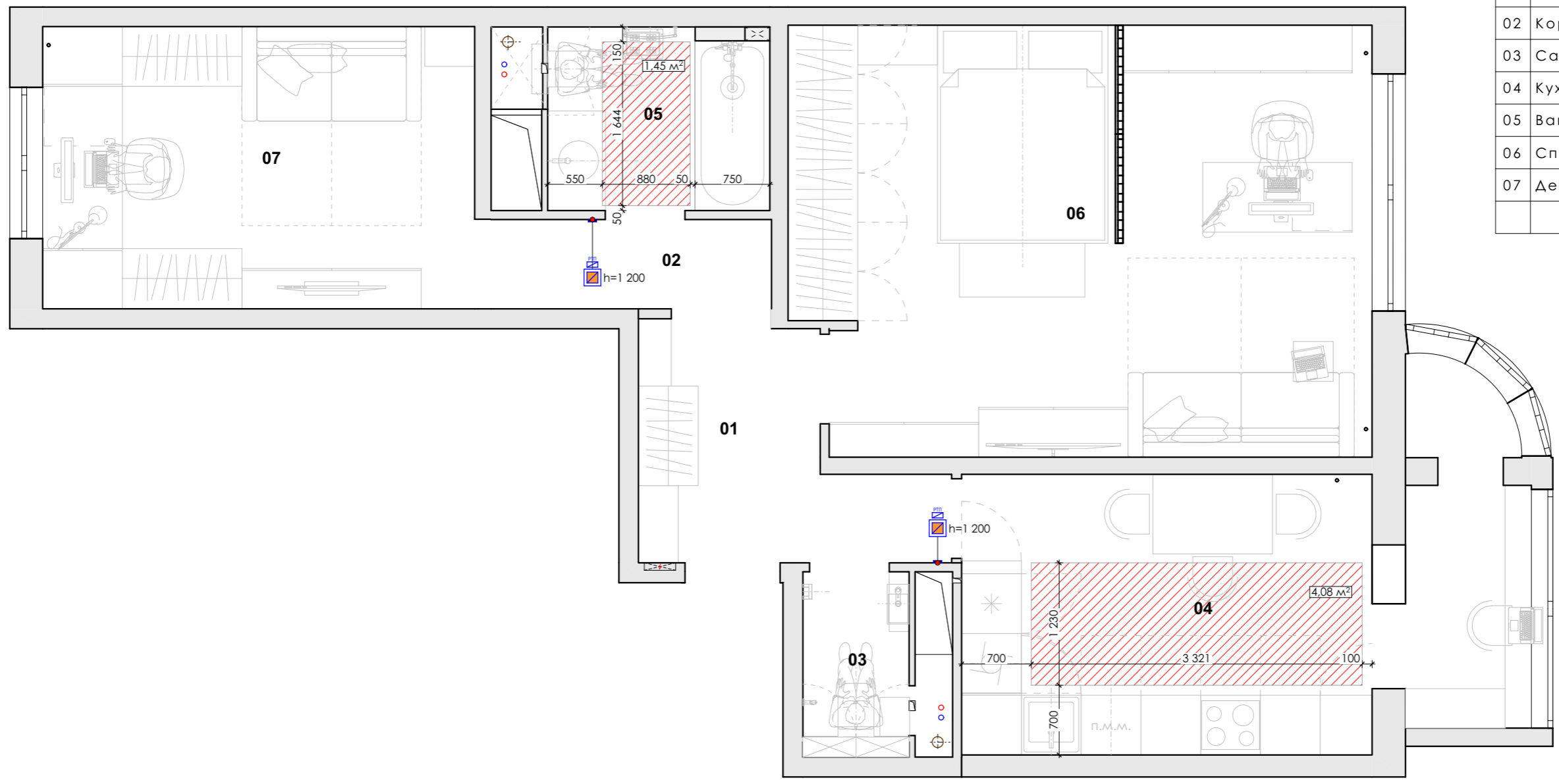

**УСЛОВНЫЕ ОБОЗНАЧЕНИЯ**

 — регулятор тёплого пола

Ведомость теплого пола			
Тип	Условное обозначение	Наименование материала	Кол-во, кв.м
ТП			5,53

**ПРИМЕЧАНИЯ**

1. Во всех обозначенных помещениях монтировать электрический тёплый пол "маты".
2. В ванной и санузле уточнить привязку тёплого пола в соответствии с размерами выбранных моделей сантехнических приборов и мебели.
3. Привязку регуляторов тёплого пола СМ. совместно с Планом привязки розеток и выключателей.
4. Все размеры уточнить по месту.
5. Количество материалов приведено без учёта процента запаса.

Дизайнер	Подпись	Двухкомнатная квартира по адресу: Московская обл. г. Люберцы, ул. Преображенская, д.3, кв.96	Стадия	Лист	Листов
Кузнецова Л. Г.			РП	11	28
Заказчик			План тёплых полов		

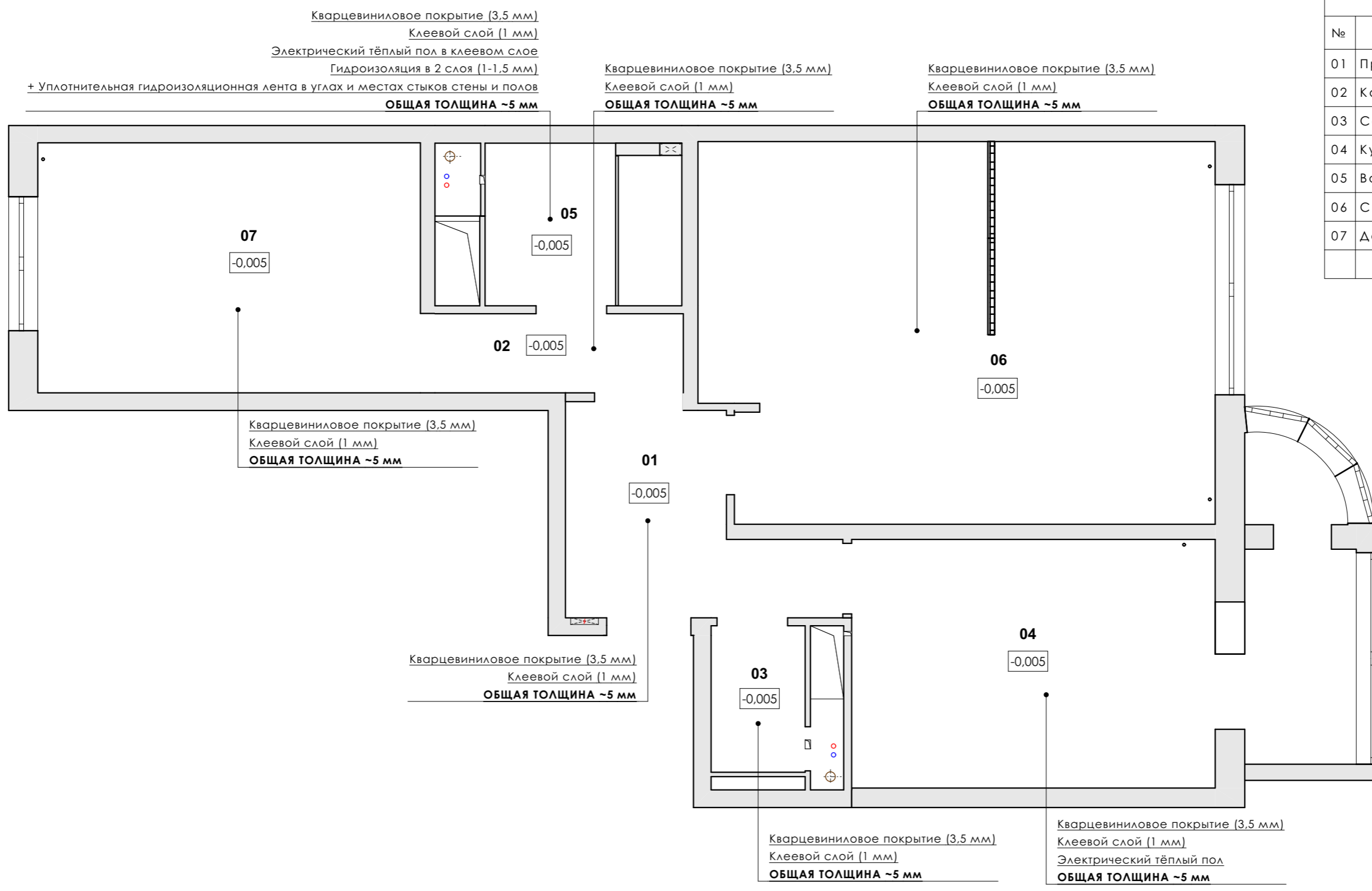

Экспликация помещений после перепланировки		
№	Наименование	Площадь, м <sup>2</sup>
01	Прихожая	5,74
02	Коридор	2,53
03	Санузел	1,98
04	Кухня	14,98
05	Ванная	4,11
06	Спальня	24,84
07	Детская	12,30
		66,48 м <sup>2</sup>

**ПРИМЕЧАНИЯ:**

1. За отметку **±0,000** принят проектируемый уровень пола с финишным покрытием (уровень чистового пола).
2. На плане дана общая высота "пирога" слоев от выравнивающего слоя до уровня чистового пола **без учёта выравнивающего слоя и стяжки. Толщину всех финишных покрытий определить после их финального выбора Заказчиком.**
3. Перед выравниванием полов необходимо определить средний перепад уровня стяжки по квартире, а также, наиболее высокую и низкую точки стяжки. Материал и высоту стяжки и выравнивающего слоя согласовать со строителями.
4. Выполнить выравнивание полов перед укладкой напольных покрытий финишных напольных покрытий в соответствии с выбранным типом покрытий (СМ. ВЕДОМОСТЬ НАПОЛЬНЫХ ПОКРЫТИЙ).
5. Поверхность полов во всех помещениях после монтажа стяжки и выравнивания предварительно подготовить под укладку плитки и ламината **БЕЗ ПЕРЕПАДОВ ВЫСОТ И ПОРОЖКОВ. Во влажных помещениях нанести гидроизоляцию в 2 слоя.**
6. Необходимость монтажа стяжки и гидроизоляции пола перед укладкой плитки на балконе уточнить со строителями.

**УСЛОВНЫЕ ОБОЗНАЧЕНИЯ**

-0,015 — отметка уровня пола от финишного покрытия до выравнивающего слоя (стяжки).  
СМ. Примечания

	Подпись	Двухкомнатная квартира по адресу: Московская обл. г. Люберцы, ул. Преображенская, д.3, кв.96	Стадия	Лист	Листов
Дизайнер			РП	12	28
Кузнецова Л. Г.			Дизайнер интерьеров Кузнецова Л. Г. info@kkdesign-studio.ru		
Заказчик		Ведомость полов			

Экспликация помещений после перепланировки

№	Наименование	Площадь, м <sup>2</sup>
01	Прихожая	5,74
02	Коридор	2,53
03	Санузел	1,98
04	Кухня	14,98
05	Ванная	4,11
06	Спальня	24,84
07	Детская	12,30
		66,48 м <sup>2</sup>

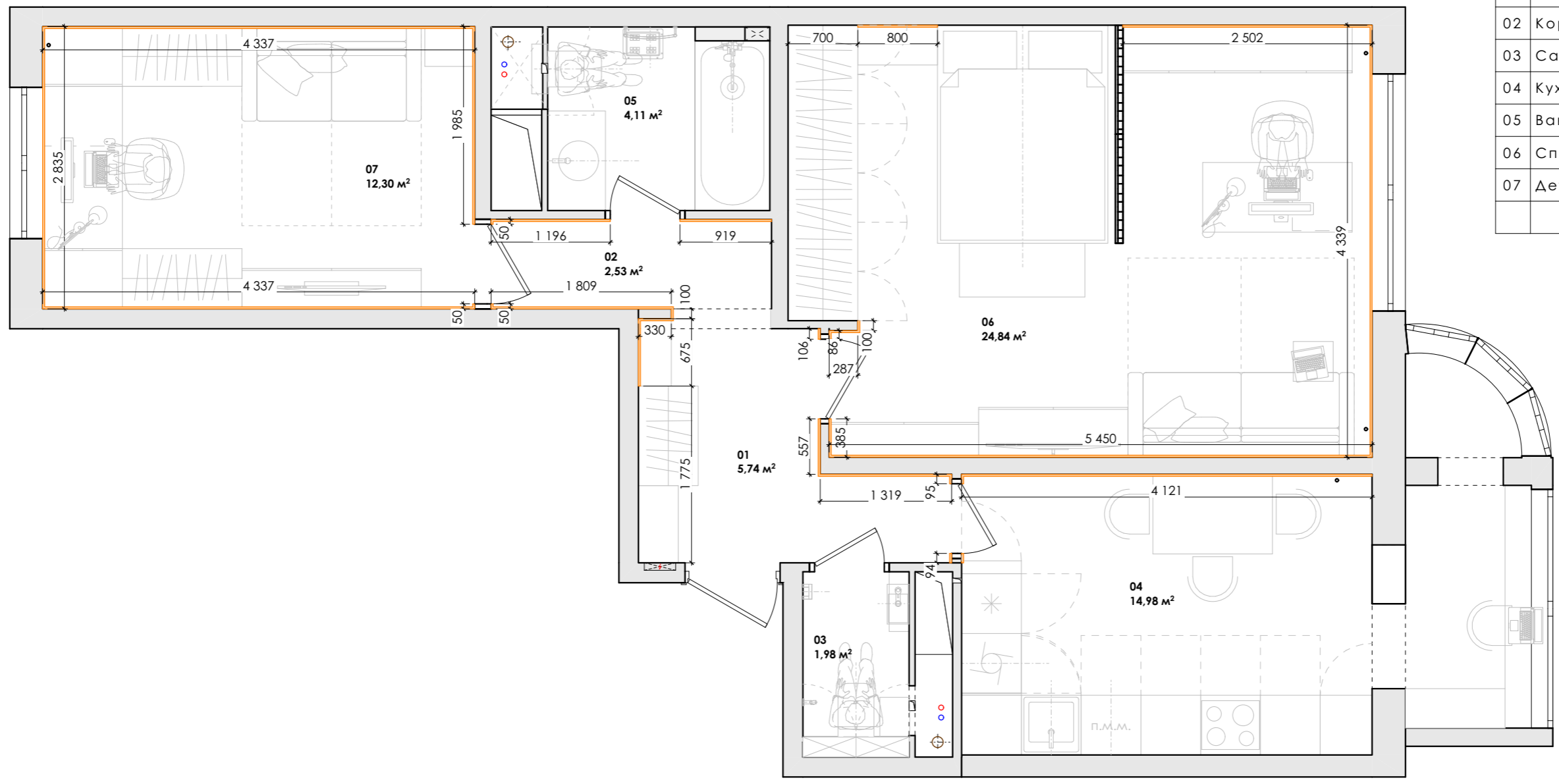

Ведомость плинтусов				
Наименование помещения	Тип отделки	Условное обозначение	Производитель*, модель, размер	Кол-во, м пог.
Детская	П		H = 80 мм	13,56
Коридор	П		H = 80 мм	2,22
Кухня	П		H = 80 мм	4,30
Прихожая	П		H = 80 мм	5,09
Спальня	П		H = 80 мм	13,96
				<b>39,13 м</b>

\* Производитель и модель плинтусов на момент проектирования не выбран, уточнить с Заказчиком.

**ПРИМЕЧАНИЯ**

- Плинтуса заказывать после установки встроенной мебели и мебели, стоящей вплотную к стенам. Необходимость монтажа плинтусов за мебелью согласовать с Дизайнером.
- Монтаж плинтусов производить ПОСЛЕ установки мебели. **Монтаж плинтусов в местах примыкания к корпусной и встроенной мебели согласовать с Дизайнером.**
- Размер плинтуса (высота и толщина) зависит от размеров наличников межкомнатных дверей. Заказ плинтусов и межкомнатных дверей производить **СОВМЕСТНО**.
- Все размеры уточнять по месту. Несоответствие проектных размеров фактическим уточнить с Дизайнером.
- После монтажа все плинтуса подготовить к покраске **в цвет стен** (предварительно согласовать с Дизайнером).
- В местах отделки стен декоративным кирпичом плинтус НЕ устанавливать.

Дизайнер	Подпись	Двухкомнатная квартира по адресу: Московская обл. г. Люберцы, ул. Преображенская, д.3, кв.96	Стадия	Лист	Листов
Кузнецова Л. Г.			РП	13	28
Заказчик			Дизайнер интерьеров Кузнецова Л. Г. info@kkdesign-studio.ru		

Экспликация помещений после перепланировки

№	Наименование	Площадь, м <sup>2</sup>
01	Прихожая	5,74
02	Коридор	2,53
03	Санузел	1,98
04	Кухня	14,98
05	Ванная	4,11
06	Спальня	24,84
07	Детская	12,30
		66,48 м <sup>2</sup>

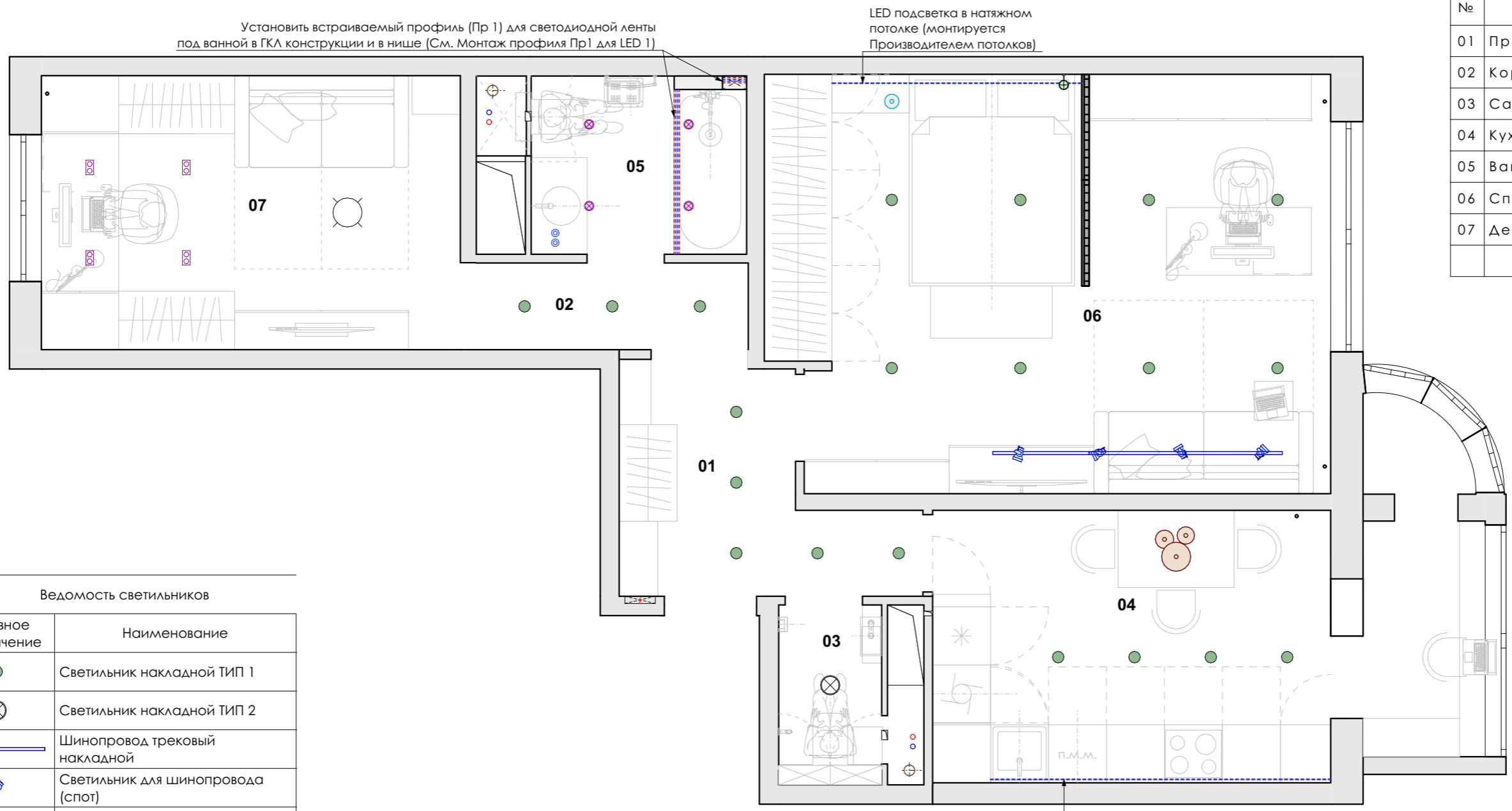

Установить встраиваемый профиль (Пр 1) для светодиодной ленты под ванной в ГКЛ конструкции и в нише (См. Монтаж профиля Пр1 для LED 1)

LED подсветка в натяжном потолке (монтируется Производителем потолков)

LED подсветка над рабочей пов-стью (монтируется Производителем кухни), включение от ДД/сенсорное включение

Ведомость светильников

№	Условное обозначение	Наименование
1	●	Светильник накладной ТИП 1
2	⊗	Светильник накладной ТИП 2
3	—	Шинопровод трековый накладной
4	▲	Светильник для шинопровода (спот)
5	○	Светильник подвесной ТИП 1
6	⦿	Светильник подвесной ТИП 2
7	⦿	Светильник подвесной ТИП 2
8	○	Светильник подвесной ТИП 3
9	⊠	Светильник встраиваемый ТИП 1
10	⊠	Светильник встраиваемый ТИП 2
11	⊕	Бра

	Подпись	Двухкомнатная квартира по адресу: Московская обл. г. Люберцы, ул. Преображенская, д.3, кв.96	Стадия	Лист	Листов
Дизайнер			РП	14	28
Кузнецова Л. Г.			Дизайнер интерьеров Кузнецова Л. Г. info@kkdesign-studio.ru		
Заказчик		Общий план потолка с расстановкой мебели			

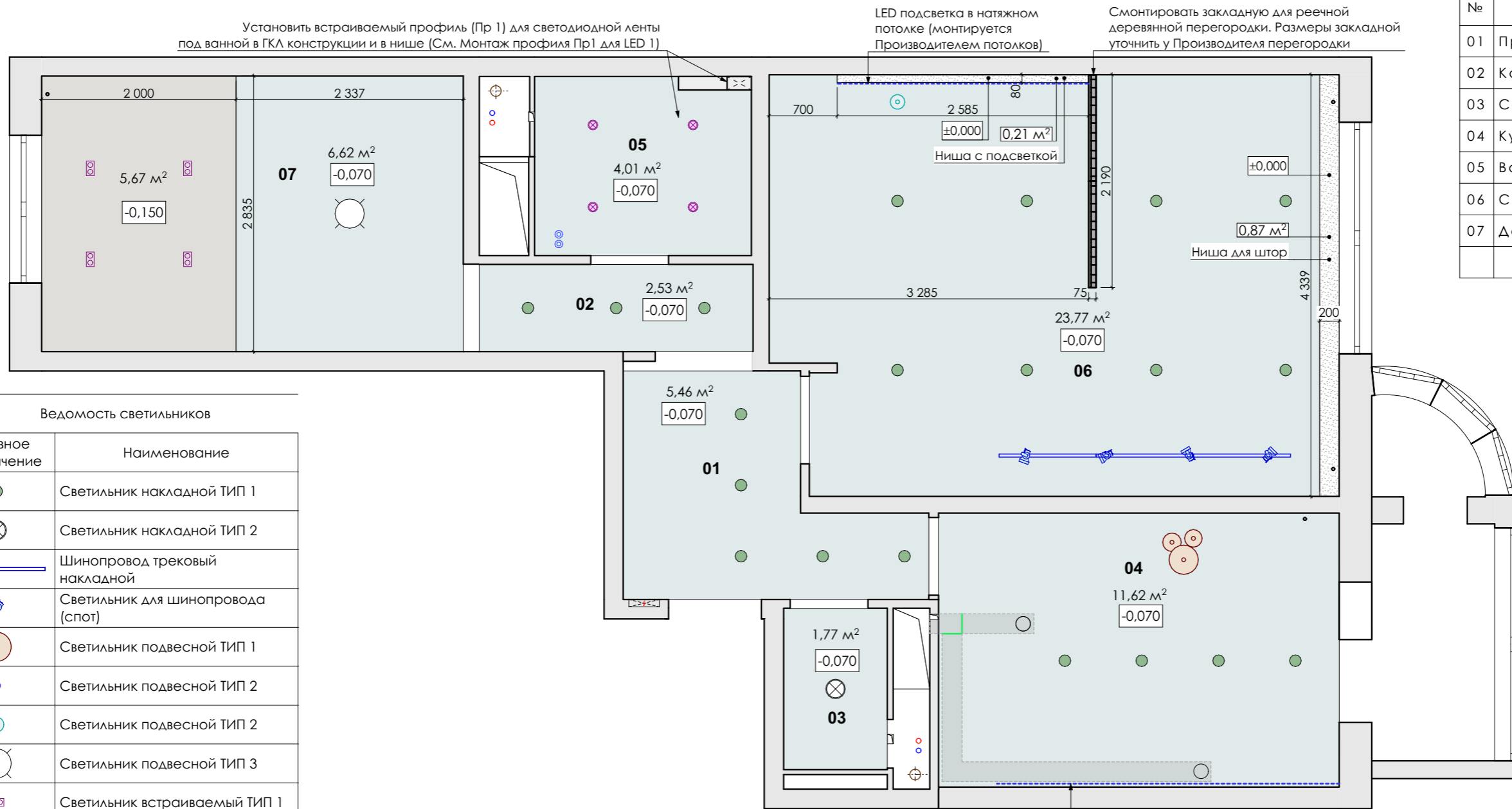

Экспликация помещений после перепланировки

№	Наименование	Площадь, м <sup>2</sup>
01	Прихожая	5,74
02	Коридор	2,53
03	Санузел	1,98
04	Кухня	14,98
05	Ванная	4,11
06	Спальня	24,84
07	Детская	12,30
		66,48 м <sup>2</sup>

Ведомость светильников

№	Условное обозначение	Наименование
1	●	Светильник накладной ТИП 1
2	⊗	Светильник накладной ТИП 2
3	—	Шинопровод трековый накладной
4	▲	Светильник для шинопровода (спот)
5	○	Светильник подвесной ТИП 1
6	⊙	Светильник подвесной ТИП 2
7	⊕	Светильник подвесной ТИП 2
8	⊖	Светильник подвесной ТИП 3
9	⊞	Светильник встраиваемый ТИП 1
10	⊠	Светильник встраиваемый ТИП 2
11	⊕	Бра

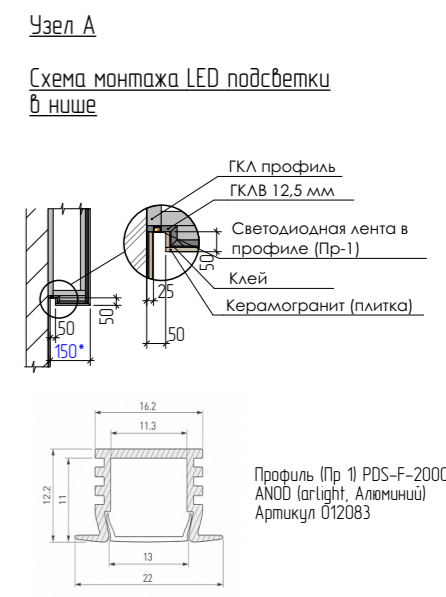

**ПРИМЕЧАНИЯ**

1. На плане указаны площади отделки ГКЛ и натяжных потолков в чистом виде без учёта высот.
2. За отметку **±0,000** принят уровень верхней плиты перекрытия. На плане даны отметки уровня потолков от уровня верхней плиты перекрытия.
3. Все площади даны без учёта процента запаса. Для заказа материалов произвести контрольные замеры по месту. Несоответствие фактических размеров проектным согласовать с Дизайнером.
4. Проектную высоту опусков скорректировать по месту с учётом высоты скрытой части встраиваемых светильников (после выбора моделей Заказчиком), высоты каналов трассы воздуховодов и потолочных встраиваемых вентиляторов и согласовать с Дизайнером.
5. В месте крепления металлической конструкции смонтировать закладную (размеры уточнить у Производителя конструкции).
6. Технические характеристики светильников СМ. в техкартах на светильники.
7. Объём краски для потолка рассчитать с менеджером магазина согласно её характеристикам (укрывистость, плотность, количество слоёв). Покраску ГКЛ выполнить по малярному флизелину или стеклохолсту.
8. Данный чертёж СМ. совместно с Развёртками стен, планом монтажа перегородок и конструкций и планом привязки верхнего света и бра.

Ведомость отделки потолков

№ отделки	Условное обозначение	Наименование	Кол-во, кв. м
4		Натяжной потолок, белый матовый	55,78
5		Покраска ТИП 1, цвет белый	1,08
7		Покраска ТИП 3, цвет светло-серо-бежевый	5,67

УСЛОВНЫЕ ОБОЗНАЧЕНИЯ

1 141 — размеры, требующие уточнения и/или согласования

Дизайнер	Подпись	Двухкомнатная квартира по адресу: Московская обл. г. Люберцы, ул. Преображенская, д.3, кв.96	Стадия	Лист	Листов
Кузнецова Л. Г.			РП	15	28
Заказчик			Общий план потолка		

Экспликация помещений после перепланировки

№	Наименование	Площадь, м <sup>2</sup>
01	Прихожая	5,74
02	Коридор	2,53
03	Санузел	1,98
04	Кухня	14,98
05	Ванная	4,11
06	Спальня	24,84
07	Детская	12,30
		66,48 м <sup>2</sup>

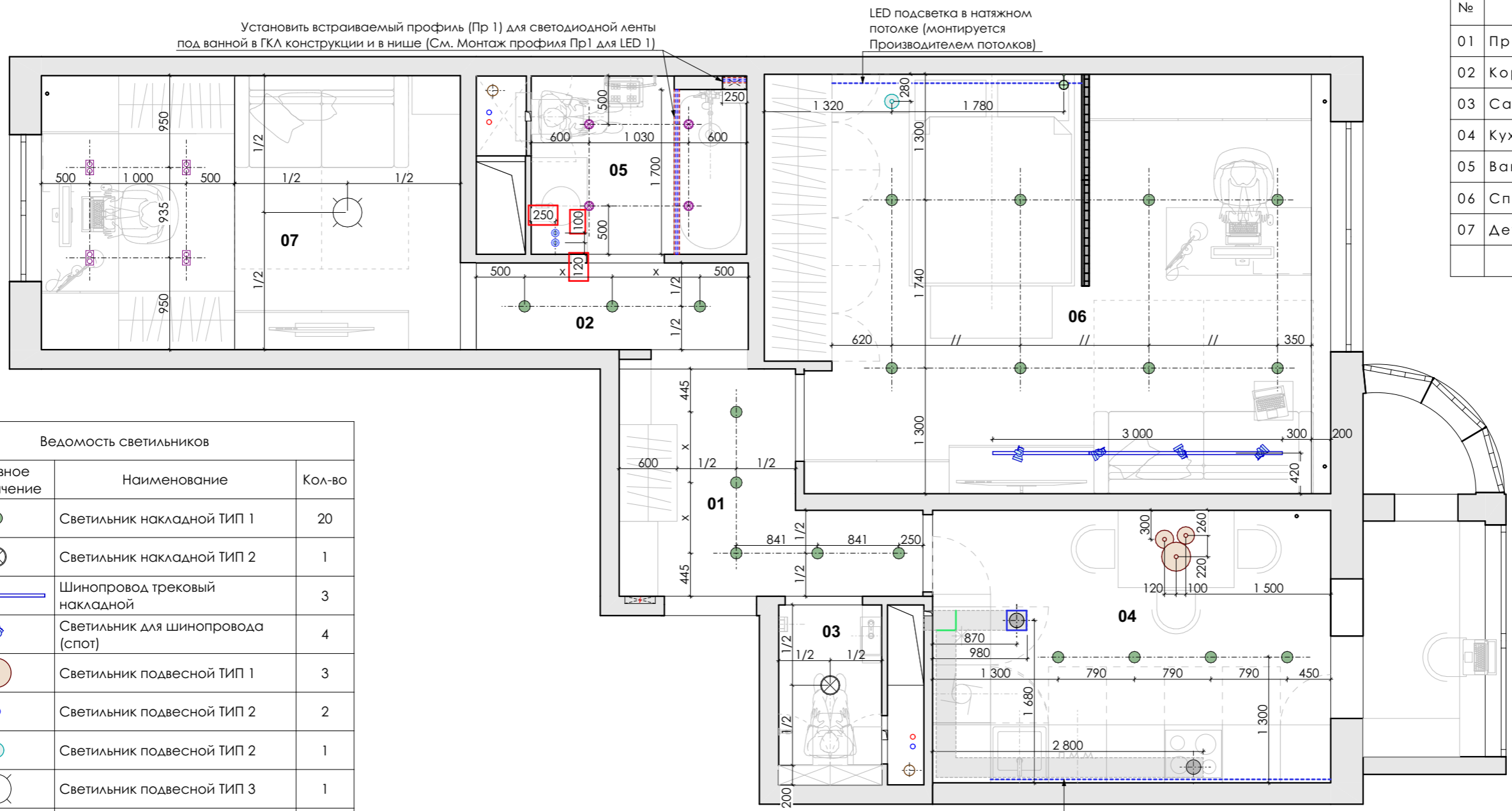

Ведомость светильников

№	Условное обозначение	Наименование	Кол-во
1	●	Светильник накладной ТИП 1	20
2	⊗	Светильник накладной ТИП 2	1
3	—	Шинопровод трековый накладной	3
4	▲	Светильник для шинопровода (спот)	4
5	○	Светильник подвесной ТИП 1	3
6	●	Светильник подвесной ТИП 2	2
7	◎	Светильник подвесной ТИП 2	1
8	○	Светильник подвесной ТИП 3	1
9	□	Светильник встраиваемый ТИП 1	4
10	⊗	Светильник встраиваемый ТИП 2	4
11	⊕	Бра	1

УСЛОВНЫЕ ОБОЗНАЧЕНИЯ

- обратный клапан
- канал трассы воздуховода
- — вент. отверстие в потолке
- 1 250 — размер, требующий уточнения/согласования

ПРИМЕЧАНИЯ:

- Данный чертёж СМ. совместно с Общим планом потолка и Развёртками стен.
- Размеры трассы воздуховодов, электровентиляторов, диффузоров и габариты каналов **уточнить со строителями в зависимости от** расположения вентканала и светильников (при необходимости трассу воздуховода скорректировать).
- Каналы воздуховодов при монтаже максимально прижать к плите перекрытия. Использовать плоские пластиковые вентканалы.
- Предусмотреть в ОБЯЗАТЕЛЬНОМ ПОРЯДКЕ обратные клапаны** в трассе воздуховодов во избежание обратного хода воздушных потоков. Соединения каналов и соединительных колен выполнить герметично.
- В кухне предусмотреть вентканал под кухонную вытяжку и для естественной вентиляции отдельно.
- Трансформаторы для LED ленты разместить в электрощитке возле входной двери.
- На чертеже в ванной указаны места размещения LED ленты в профиле под ванной и в ГКЛ нише. Также, в спальне в нише за натяжным потолком (расчет материалов производится Поставщиком (Производителем) натяжных потолков).
- Местоположение LED лент в ванной СМ. плане монтажа перегородок и конструкций.

Ведомость светодиодной ленты и алюминиевых профилей

№	Усл-е обозн-е	Наименование	Кол-во, м.пог.
LED 1	—	Светодиодная лента влагозащищенная в профиле Пр1	1,95
Пр1	—	Профиль PDS-F-2000 ANOD (Arlight, Алюминий), Артикул 012083	1,95

Дизайнер	Подпись	Двухкомнатная квартира по адресу: Московская обл. г. Люберцы, ул. Преображенская, д.3, кв.96	Стадия	Лист	Листов
Кузнецова Л. Г.			РП	16	28
Заказчик			Дизайнер интерьеров Кузнецова Л. Г. info@kkdesign-studio.ru		
		План привязки верхнего света и бра			



Экспликация помещений после перепланировки

№	Наименование	Площадь, м <sup>2</sup>
01	Прихожая	5,74
02	Коридор	2,53
03	Санузел	1,98
04	Кухня	14,98
05	Ванная	4,11
06	Спальня	24,84
07	Детская	12,30
		66,48 м <sup>2</sup>

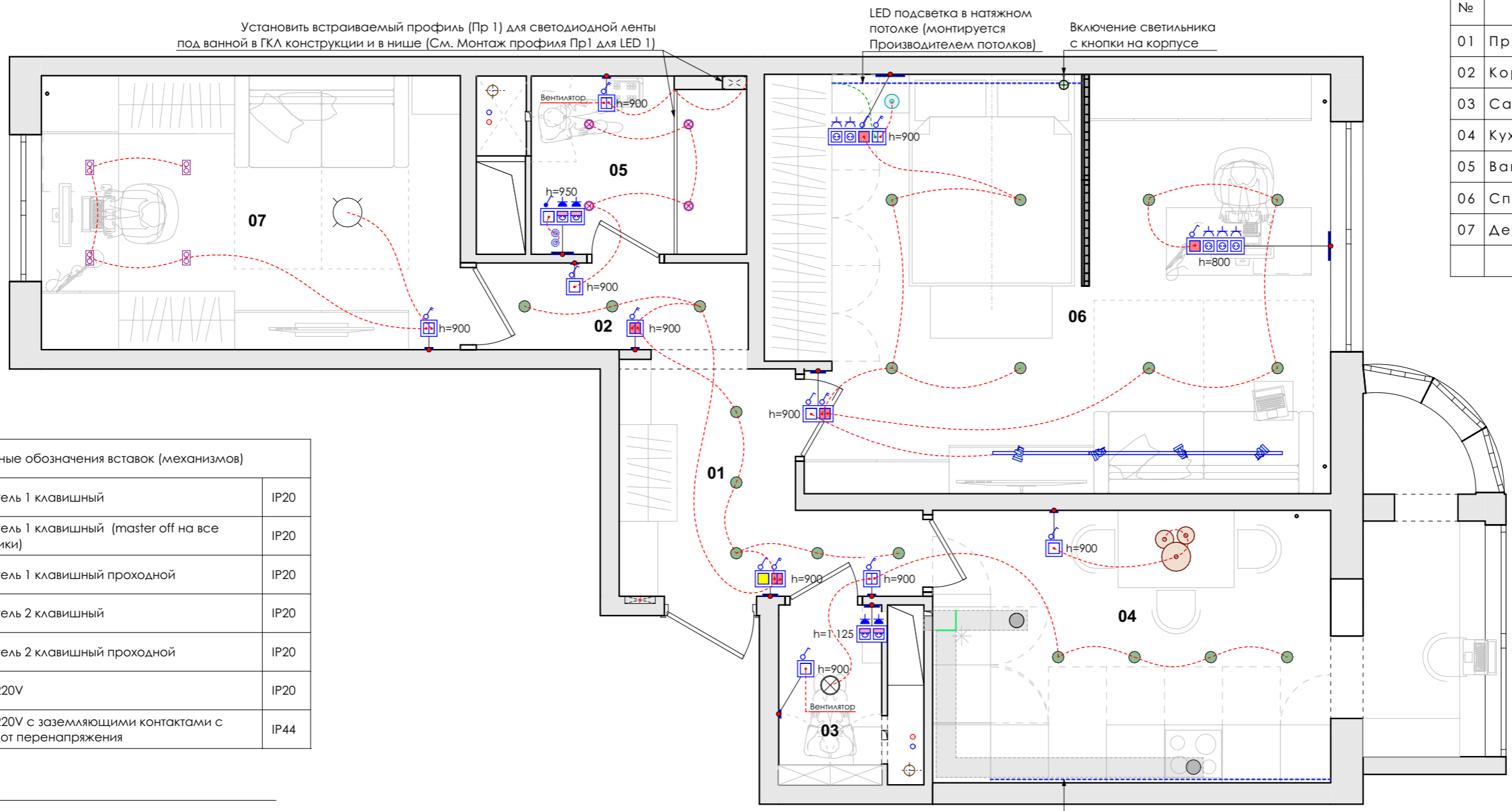

Установить встраиваемый профиль (Пр 1) для светодиодной ленты под ванной в ГКЛ конструкции и в нише (См. Монтаж профиля Пр1 для LED 1)

LED подсветка в натяжном потолке (монтируется Производителем потолков)

Включение светильника с кнопки на корпусе

LED подсветка над рабочей пов-стью (монтируется Производителем кухни), включение от ДД/сенсорное включение

Условные обозначения вставок (механизмов)

	Выключатель 1 клавишный	IP20
	Выключатель 1 клавишный (master off на все светильники)	IP20
	Выключатель 1 клавишный проходной	IP20
	Выключатель 2 клавишный	IP20
	Выключатель 2 клавишный проходной	IP20
	Розетка 220V	IP20
	Розетка 220V с заземляющими контактами с защитой от перенапряжения	IP44

Ведомость светильников

№	Условное обозначение	Наименование
1		Светильник накладной ТИП 1
2		Светильник накладной ТИП 2
3		Шинопровод трековый накладной
4		Светильник для шинопровода (спот)
5		Светильник подвесной ТИП 1
6		Светильник подвесной ТИП 2
7		Светильник подвесной ТИП 2
8		Светильник подвесной ТИП 3
9		Светильник встраиваемый ТИП 1
10		Светильник встраиваемый ТИП 2
11		Бра

Дизайнер	Подпись	Двухкомнатная квартира по адресу: Московская обл. г. Люберцы, ул. Преображенская, д.3, кв.96	Стадия	Лист	Листов
Кузнецова Л. Г.			РП	17	28
Заказчик			План устройства групп включения		
			Дизайнер интерьеров Кузнецова Л. Г. info@kkdesign-studio.ru		

Экспликация помещений после перепланировки		
№	Наименование	Площадь, м <sup>2</sup>
01	Прихожая	5,74
02	Коридор	2,53
03	Санузел	1,98
04	Кухня	14,98
05	Ванная	4,11
06	Спальня	24,84
07	Детская	12,30
		66,48 м <sup>2</sup>

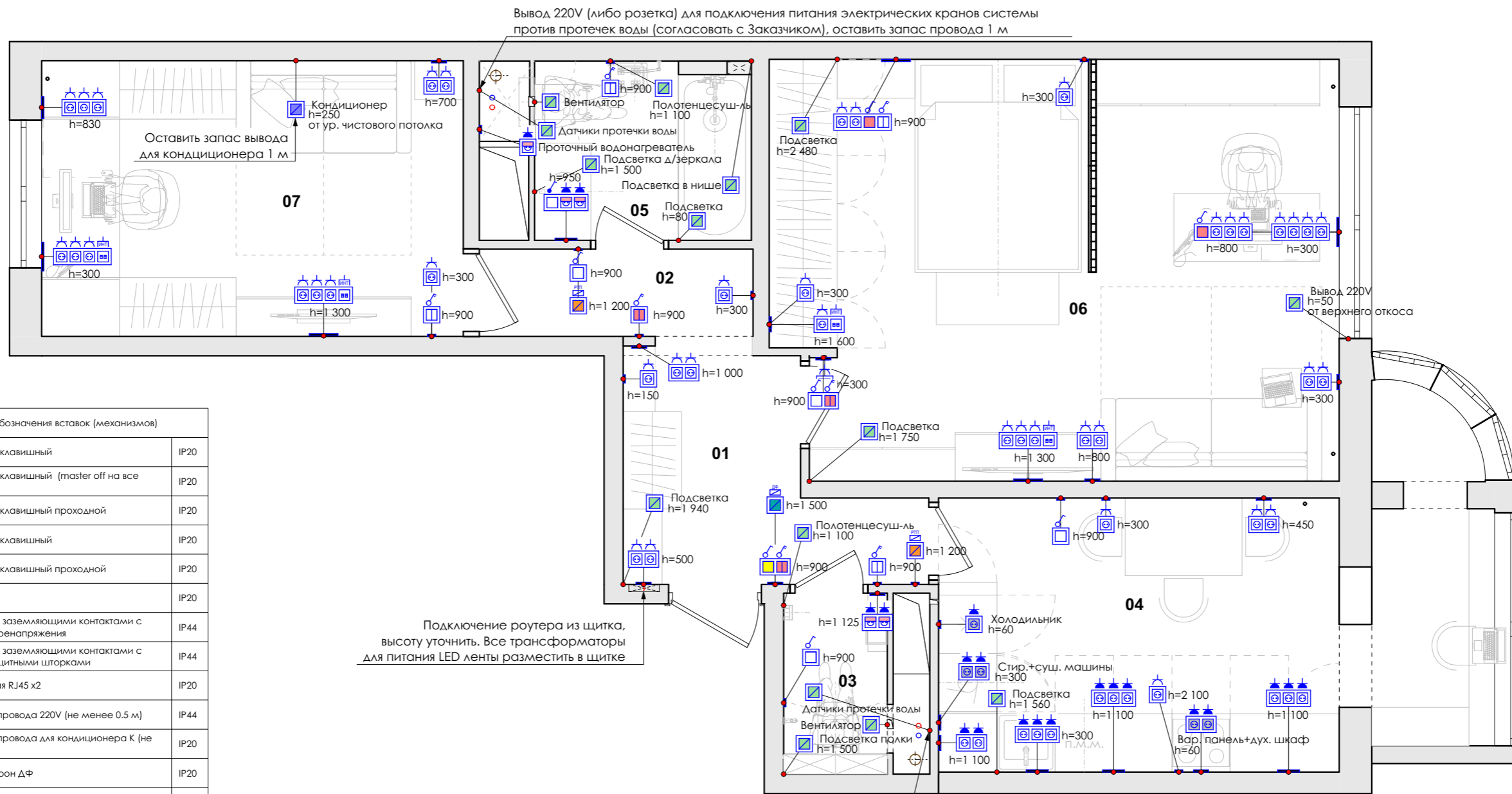

Условные обозначения вставок (механизмов)		
	Выключатель 1 клавишный	IP20
	Выключатель 1 клавишный (master off на все светильники)	IP20
	Выключатель 1 клавишный проходной	IP20
	Выключатель 2 клавишный	IP20
	Выключатель 2 клавишный проходной	IP20
	Розетка 220V	IP20
	Розетка 220V с заземляющими контактами с защитой от перенапряжения	IP44
	Розетка 220V с заземляющими контактами с крышкой с защитными шторками	IP44
	Розетка сетевая RJ45 x2	IP20
	Спец. - Вывод провода 220V (не менее 0.5 м)	IP44
	Спец. - Вывод провода для кондиционера К (не менее 0.5 м)	IP20
	Спец. - Домофон ДФ	IP20
	Спец. - Терморегулятор теплого пола ТП	IP20

Узел А

Схема монтажа LED подсветки в нише

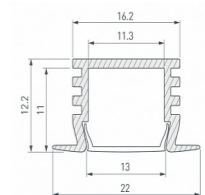
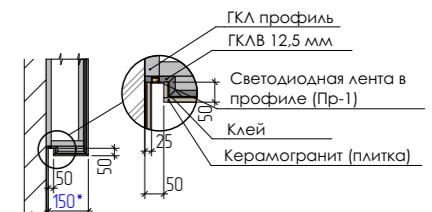

Профиль (Пр 1) PDS-F-2000 ANOD (ArLight, Алюминий) Артикул 012083

**ПРИМЕЧАНИЕ**

1. На плане указаны высоты розеток и выключателей от проектируемого уровня чистового пола (УЧП). За отметку ±0,000 принят проектируемый уровень чистового пола (финишное покрытие).
2. Данный лист СМ. совместно с Развёртками.
3. Привязку электрики в ванной уточнить и скорректировать по раскладке плитки (керамогранита).
4. Высоту необозначенных выключателей принять равной 900 мм от УЧП. Высоту вертикальных рамок принять равной 900 мм от центра верхнего выключателя.
5. Высоту необозначенных розеток принять равной 300 мм от УЧП.
6. В санузлах уточнить привязку вывода провода под вентилятор после выбора вентилятора. Скорректировать по месту.
7. НЕ ПРОИЗВОДИТЬ запитку выключателей от розеток!
8. Распределительные коробки устанавливаются ниже уровня потолка (в том числе подшивного) на 200 мм.
9. Монтаж проводки производить кабелем с медными жилами типа ВВГ на напряжение 220 ВТ проложенным скрыто по стенам в слое мокрой штукатурки ниже уровня потолка на 200 мм; за подвесным потолком — по несгораемым конструкциям.
10. Разводку проводки к выключателям и розеткам производить СТРОГО вертикально.
11. Установить соединительную коробку IP67 возле стояков водоснабжения в ванной и завести в неё кабель ВВГнг-Ls 3x1,5 мм.кв. от квартирного электрического щитка для подключения питания электрических кранов системы против протечек воды (необходимость установки кранов против протечки согласовать с Заказчиком).
12. Монтировать влагозащищенную LED ленту в профиле Пр.1 под ванной и в нише (СМ. Ведомость светодиодной ленты), а также в нише за натяжным потолком (расчёт материалов предоставляет Производитель натяжных потолков). LED ленты в ванной объединить на один трансформатор.
13. Все трансформаторы для светодиодных лент разместить в электрощитке при входе в квартиру.
14. Местоположение розеток на кухне для кух. бытовой техники (холодильник, стиральная и сушильная машины) уточнить после выбора моделей бытовой техники со строителями и Дизайнером.

Ведомость светодиодной ленты и алюминиевых профилей			
№	Усл-е обозн-е	Наименование	Кол-во, м,пог
LED 1	.....	Светодиодная лента влагозащищенная в профиле Пр1	1,95
Пр1	.....	Профиль PDS-F-2000 ANOD (ArLight, Алюминий). Артикул 012083	1,95

\* Использовать угловой профиль для LED ленты в нише за натяжным потолком в спальне (расчёт и монтаж силами Производителя натяжных потолков).

Дизайнер	Подпись	Двухкомнатная квартира по адресу: Московская обл. г. Люберцы, ул. Преображенская, д.3, кв.96	Стадия	Лист	Листов
Кузнецова Л. Г.			РП	18	28
Заказчик		План привязки розеток и выключателей	Дизайнер интерьеров Кузнецова Л. Г. info@kkdesign-studio.ru		

Ведомость электроустановочных изделий: рамки и вставки (механизмы)								Ведомость электроустановочных изделий: рамки и вставки (механизмы)							
Тип рамки	Условное обозначение	Позиция 1	Позиция 2	Позиция 3	Позиция 4	Позиция 5	Кол-во, рамок	Тип рамки	Условное обозначение	Позиция 1	Позиция 2	Позиция 3	Позиция 4	Позиция 5	Кол-во, рамок
Вар. панель+дух. шкаф		Розетка 220V с заземляющими контактами с защитой от перенапряжения	Розетка 220V с заземляющими контактами с защитой от перенапряжения	-	-	-	1	ЭЛ-1		Розетка 220V	Розетка 220V	-	-	-	6
РТП		Спец. - Терморегулятор теплого пола ТП	-	-	-	-	2	ЭЛ-1		Розетка 220V	Розетка 220V	Выключатель 1 клавишный проходной с 2 мест	Выключатель 2 клавишный	-	1
Стир.+суш. машины		Розетка 220V с заземляющими контактами с защитой от перенапряжения	Розетка 220V с заземляющими контактами с защитой от перенапряжения	-	-	-	1	ЭЛ-1		Розетка 220V	Розетка 220V	Розетка 220V	Розетка 220V	-	1
Холодильник		Розетка 220V с заземляющими контактами с защитой от перенапряжения	-	-	-	-	1	ЭЛ-1		Розетка 220V	Розетка 220V	Розетка 220V	Розетка сетевая RJ45 x2	-	3
ЭЛ-1		Выключатель 1 клавишный	-	-	-	-	3	ЭЛ-1		Розетка 220V	Розетка 220V	Розетка 220V 100-1000W	-	-	1
ЭЛ-1		Выключатель 1 клавишный	Выключатель 2 клавишный проходной с 2 мест	-	-	-	1	ЭЛ-1		Розетка 220V	Розетка сетевая RJ45 x2	-	-	-	1
ЭЛ-1		Выключатель 1 клавишный	Розетка 220V с заземляющими контактами с крышкой с защитными шторками	Розетка 220V с заземляющими контактами с крышкой с защитными шторками	-	-	1	ЭЛ-1		Розетка 220V с заземляющими контактами с защитными шторками	Розетка 220V с заземляющими контактами с защитными шторками	-	-	-	1
ЭЛ-1		Выключатель 1 клавишный проходной с 2 мест	Розетка 220V	Розетка 220V	Розетка 220V	-	1	ЭЛ-1		Розетка 220V с заземляющими контактами с защитными шторками	Розетка 220V с заземляющими контактами с защитными шторками	Розетка 220V с заземляющими контактами с защитными шторками	-	-	2
ЭЛ-1		Выключатель 2 клавишный	-	-	-	-	3	ЭЛ-1		Розетка 220V с заземляющими контактами с защитой от перенапряжения	Розетка 220V с заземляющими контактами с защитой от перенапряжения	Розетка 220V с заземляющими контактами с защитой от перенапряжения	-	-	1
ЭЛ-1		Выключатель 2 клавишный проходной с подсветкой	-	-	-	-	1	ЭЛ-1		Розетка 220V с заземляющими контактами с крышкой с защитными шторками	-	-	-	-	1
ЭЛ-1		Выключатель 2 клавишный проходной с подсветкой	Выключатель 1 клавишный мастер-выключатель на весь свет	-	-	-	1	ЭЛ-1		Розетка 220V с заземляющими контактами с крышкой с защитными шторками	Розетка 220V с заземляющими контактами с крышкой с защитными шторками	-	-	-	1
ЭЛ-1		Розетка 220V	-	-	-	-	8								43



Рекомендации по электроустановочным изделиям  
 Производитель: Schneider Electric  
 Серия: Atlas Design  
 Цвет: Карбон

**ПРИМЕЧАНИЯ:**

1. Данный лист СМ. совместно с Планом привязки розеток и выключателей и Развёртками стен.
2. Количество и комплектность электроустановочных изделий уточнить перед закупкой.
3. В проходных зонах монтировать выключатели со световой индикацией (согласовать с Дизайнером).

	Подпись	Двухкомнатная квартира по адресу: Московская обл. г. Люберцы, ул. Преображенская, д.3, кв.96	Стадия	Лист	Листов
Дизайнер			РП	19	28
Кузнецова Л. Г.			Дизайнер интерьеров Кузнецова Л. Г. info@kkdesign-studio.ru		
Заказчик					
		Ведомость розеток и выключателей			

Экспликация помещений после перепланировки		
№	Наименование	Площадь, м <sup>2</sup>
01	Прихожая	5,74
02	Коридор	2,53
03	Санузел	1,98
04	Кухня	14,98
05	Ванная	4,11
06	Спальня	24,84
07	Детская	12,30
		66,48 м <sup>2</sup>

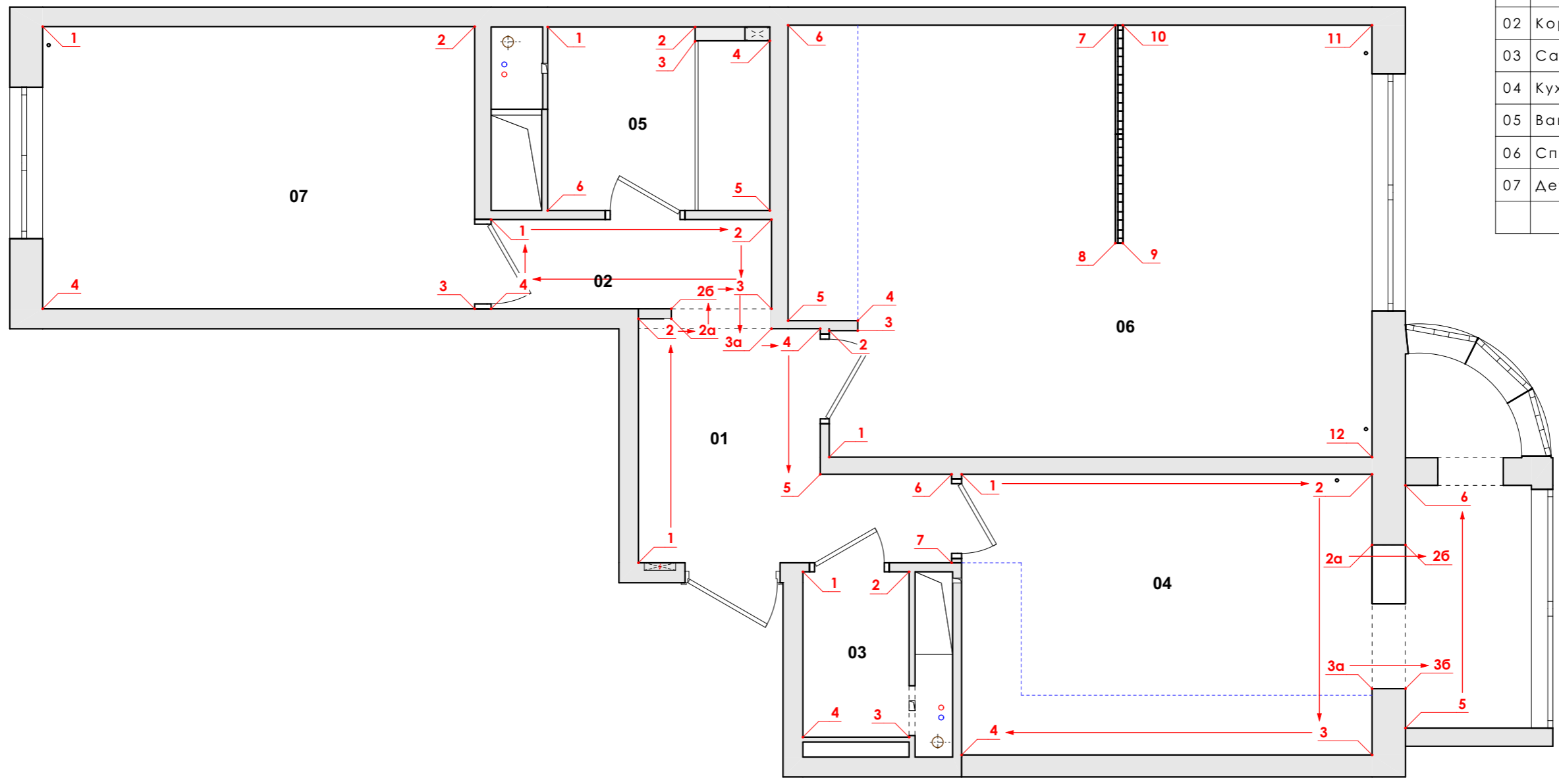

УСЛОВНЫЕ ОБОЗНАЧЕНИЯ

- 15 → — маяки развёрток
- — границы встраиваемой мебели
- — направление и последовательность развёрток

	Подпись	Двухкомнатная квартира по адресу: Московская обл. г. Люберцы, ул. Преображенская, д.3, кв.96	Стадия	Лист	Листов
Дизайнер			РП	20	28
Заказчик			Схема видов и маяков разверток		



Схема видов и маяков разверток



УСЛОВНЫЕ ОБОЗНАЧЕНИЯ:

- домофон
- выключатель одноклавишный
- выключатель двухклавишный
- электрическая розетка 220V (обычная / влагозащищённая)
- регулятор тёплого пола
- 1 250 — размер, требующий уточнения/согласования

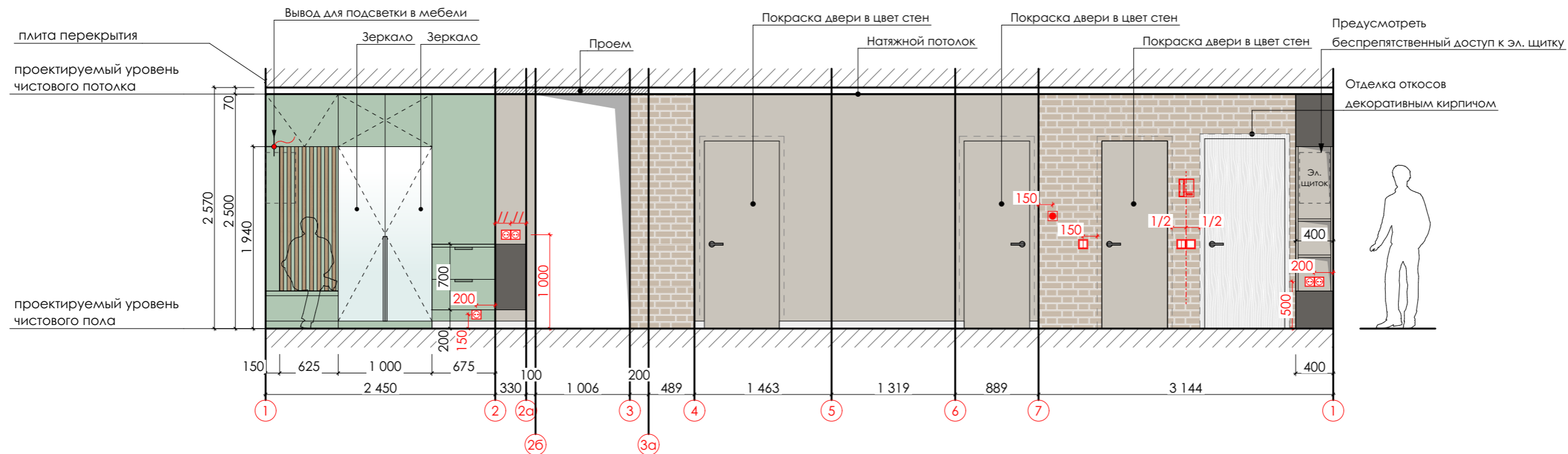
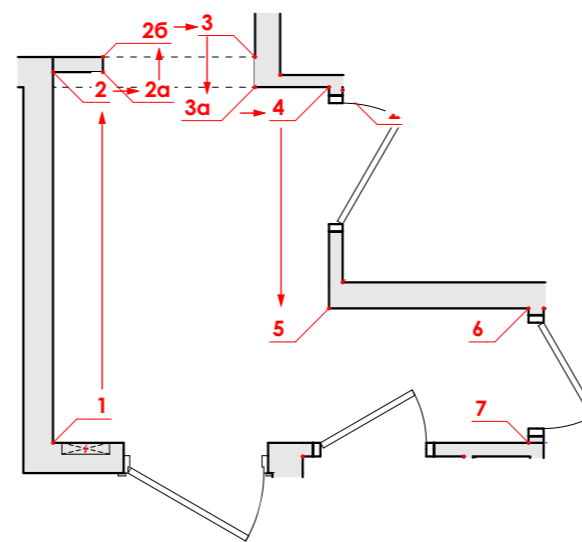
Рисунок 1

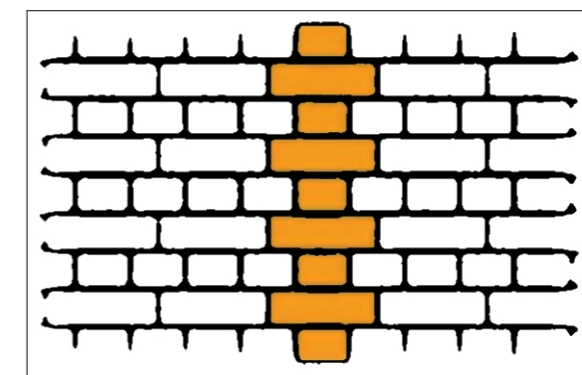

Ведомость отделки стен в пом. 01			
№ отделки	Усл. обозн-е	Наименование	Кол-во, кв.м
6		Покраска ТИП 2, цвет зеленый	6,12
8		Покраска ТИП 4, цвет "кашемир"	12,62
10		Рейки декоративные (заказная позиция)	0,96
12		Кирпич декоративный ТИП 2, цвет "под красный кирпич"	5,20

\* Использовать обои под покраску в качестве основы.

ПРИМЕЧАНИЯ

1. Все размеры указаны без учета выравнивающего слоя и отделочных материалов (плитки).
2. Фактические размеры перед началом работ уточнить по месту.
3. За отметку **±0.000** принят проектируемый уровень чистового пола (финишное покрытие).
4. Высоту всех выключателей принять за 900 мм от уровня чистового пола, если не указано иное.
5. Высоту всех розеток принять за 300 мм от уровня чистового пола, если не указано иное.
6. Данный чертёж см. совместно с планом привязки розеток и выключателей и ведомостью розеток и выключателей.
7. ВАЖНО: отделку стен декоративным кирпичом произвести **ПЕРЕД установкой натяжного потолка**, не доходя до уровня потолка 1 ряд. Уложить оставшийся ряд после установки натяжного потолка.
8. Раскладку декоративного кирпича выполнить по схеме, указанной на Рисунке 1.

Дизайнер	Подпись	Двухкомнатная квартира по адресу: Московская обл. г. Люберцы, ул. Преображенская, д.3, кв.96	Стадия	Лист	Листов
Кузнецова Л. Г.			РП	21	28
Заказчик			Развёртка стен прихожей (пом. 01)		

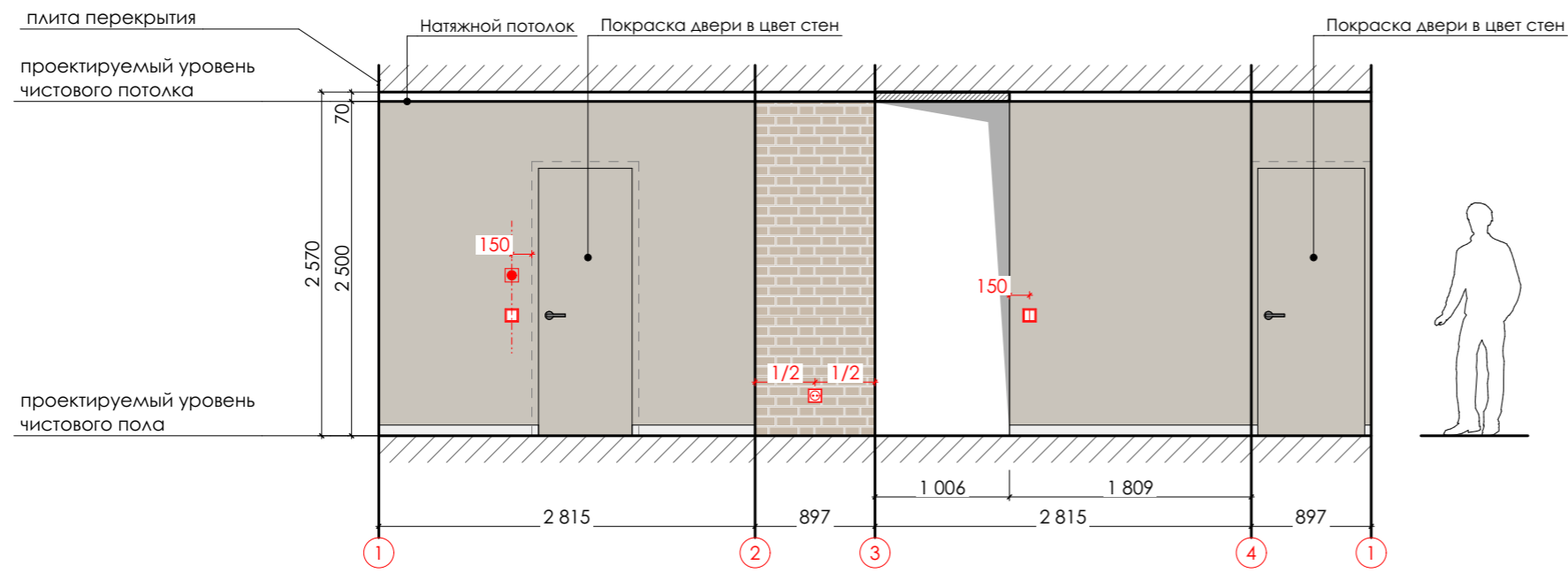

Ведомость отделки стен в пом. 02			
№ отделки	Усл. обозн-е	Наименование	Кол-во, кв.м
8		Покраска ТИП 4, цвет "кашемир"	13,80
12		Кирпич декоративный ТИП 2, цвет "под красный кирпич"	2,24

\* Использовать обои под покраску в качестве основы.

Схема видов и маяков разверток

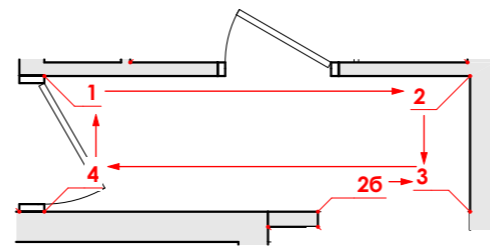

УСЛОВНЫЕ ОБОЗНАЧЕНИЯ:

- выключатель одноклавишный
- выключатель двухклавишный
- электрическая розетка 220V (обычная / влагозащищённая)
- регулятор тёплого пола
- 1 250 — размер, требующий уточнения/согласования

Рисунок 1

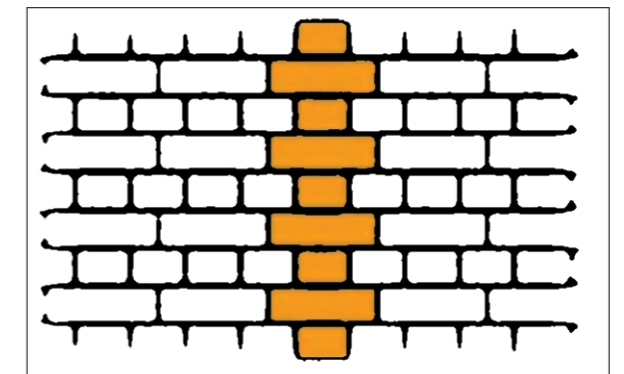

**ПРИМЕЧАНИЯ**

1. Все размеры указаны без учета выравнивающего слоя и отделочных материалов (плитки).
2. Фактические размеры перед началом работ уточнить по месту.
3. За отметку **±0.000** принят проектируемый уровень чистового пола (финишное покрытие).
4. Высоту всех выключателей принять за 900 мм от уровня чистового пола, если не указано иное.
5. Высоту всех розеток принять за 300 мм от уровня чистового пола, если не указано иное.
6. Данный чертёж см. совместно с планом привязки розеток и выключателей и ведомостью розеток и выключателей.
7. ВАЖНО: отделку стен декоративным кирпичом произвести **ПЕРЕД установкой натяжного потолка**, не доходя до уровня потолка 1 ряд. Уложить оставшийся ряд после установки натяжного потолка.
8. Раскладку декоративного кирпича выполнить по схеме, указанной на Рисунке 1.

	Подпись	Двухкомнатная квартира по адресу: Московская обл. г. Люберцы, ул. Преображенская, д.3, кв.96	Стадия	Лист	Листов
Дизайнер			РП	22	28
Заказчик	Кузнецова Л. Г.	Развёртка стен коридора (пом. 02)	Дизайнер интерьеров Кузнецова Л. Г. info@kkdesign-studio.ru		



Схема устройства гидроизоляции стен и полов



Схема видов и маяков разверток

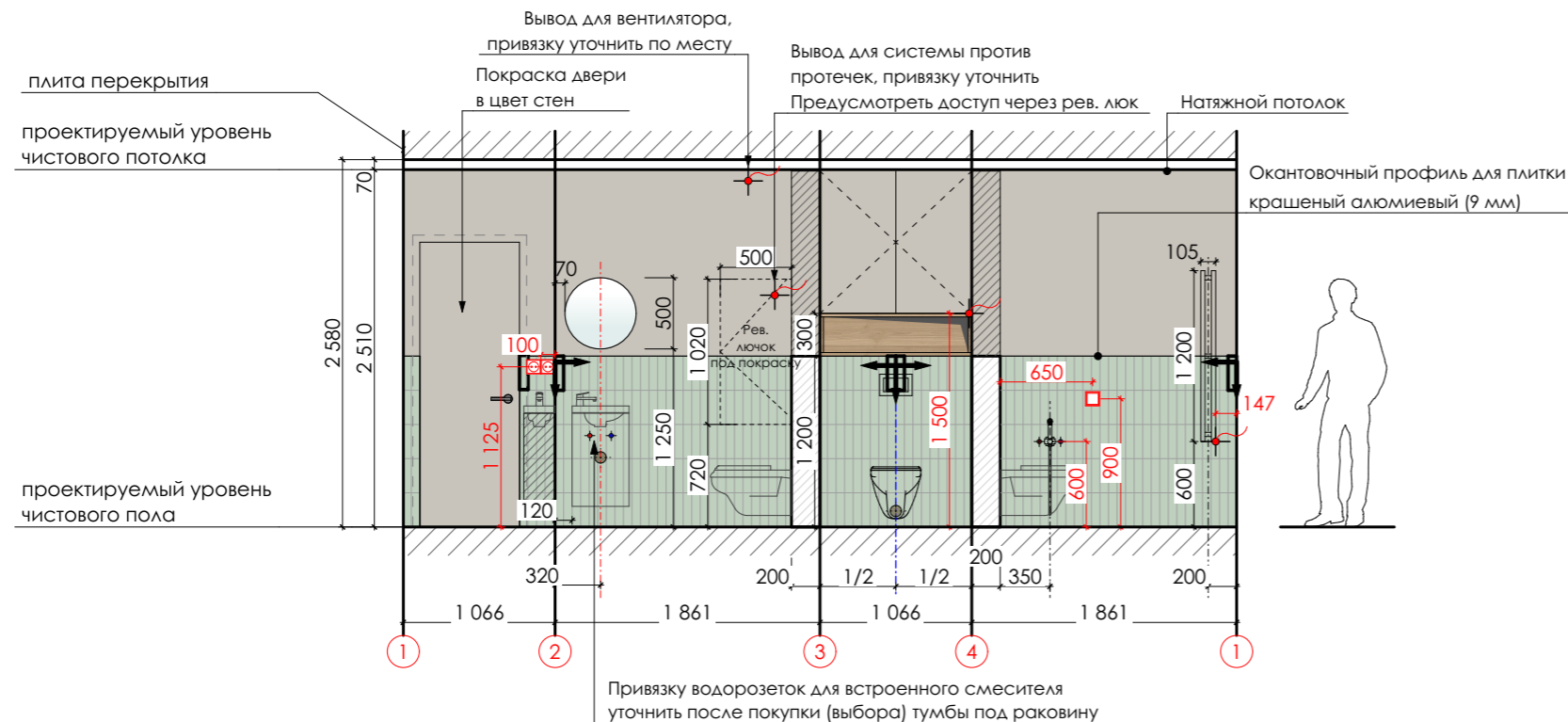

УСЛОВНЫЕ ОБОЗНАЧЕНИЯ:

- вывод провода (со свободным концом не менее 0.5 м)
- выключатель одноклавишный
- электрическая розетка 220V (обычная / влагозащищённая)
- 1 250 — размер, требующий уточнения/согласования
- водорозетки ХВС/ГВС и канализации
- начало и направление раскладки (раскладку вести строго по стрелкам)

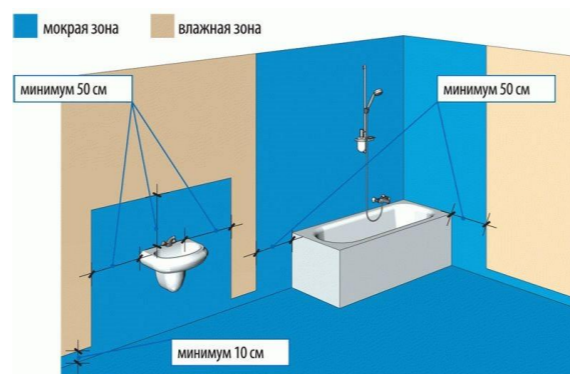
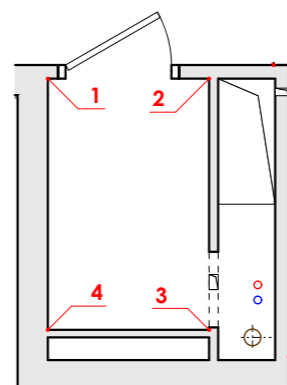
Ведомость отделки стен в пом. 03

№ отделки	Усл. обозн-е	Наименование	Кол-во, кв.м
3		Плитка ТИП 2, 60x240, цвет изумрудный	5,70
8		Покраска ТИП 4, цвет "кашемир"	8,51

\*Раскладку плитки при необходимости скорректировать после финального выбора коллекции плитки.

\*\* Использовать обои под покраску в качестве основы.

**ПРИМЕЧАНИЯ**

1. Все размеры указаны без учета выравнивающего слоя и отделочных материалов (плитки).
2. Фактические размеры перед началом работ уточнить по месту.
3. Трубы монтировать скрытым способом в штробе в слое штукатурки либо в перегородках между листов ГКЛ, либо прятать в короб.
4. За отметку **±0.000** принят проектируемый уровень чистового пола (финишное покрытие).
5. Высоту всех выключателей принять за 900 мм от уровня чистового пола, если не указано иное.
6. Высоту всех розеток принять за 300 мм от уровня чистового пола, если не указано иное.
7. Привязку сантехнического оборудования уточнить ПОСЛЕ выбора и раскладки плитки. Привязку электровывода для полотенцесушителя уточнить после выбора модели полотенцесушителя.
8. Привязку водорозеток ХВС/ГВС и канализации уточнить со строителями.
9. Плиточные швы на борту ванны и на полу должны совпадать. Плитку на борту ванны продлить на боковую стену ГКЛ короба с нишами.
10. Во влажных помещениях монтировать **влагозащищенные розетки**.
11. Расположение электровентилятора уточнить.
12. Предусмотреть беспрепятственный доступ к сантехническому оборудованию, счетчикам, датчикам и стоякам для обслуживания и ремонта через люки скрытого монтажа.
13. Оставить вывод провода 0,5 м, проложенным на потолке, для подключения встроенного электровентилятора.
14. Выполнить гидроизоляцию перед укладкой плитки и покраской на полу и стенах в 2 слоя по технологии согласно схеме гидроизоляции. Швы проклеить в углах и на стыках стен-пола гидроизоляционной лентой внахлест.
15. Данный чертёж см. совместно с планом привязки розеток и выключателей и ведомостью розеток и выключателей.

	Подпись	Двухкомнатная квартира по адресу: Московская обл. г. Люберцы, ул. Преображенская, д.3, кв.96	Стадия	Лист	Листов
Дизайнер			РП	23	28
Заказчик	Кузнецова Л. Г.		Дизайнер интерьеров Кузнецова Л. Г. info@kkdesign-studio.ru		



Схема видов и маяков разверток



Рисунок 1

УСЛОВНЫЕ ОБОЗНАЧЕНИЯ:

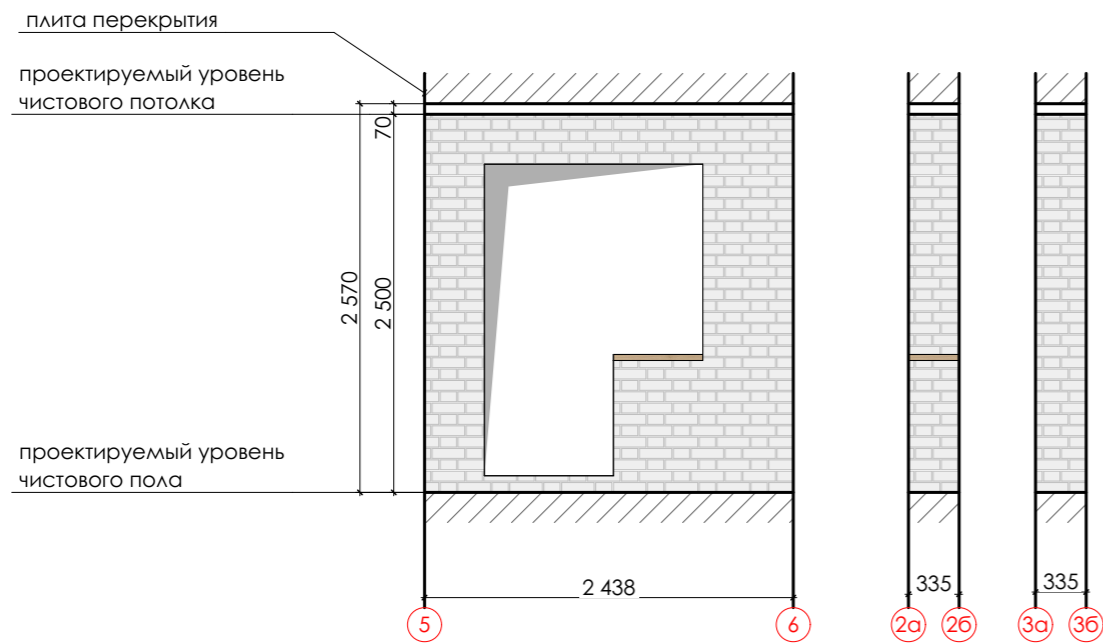
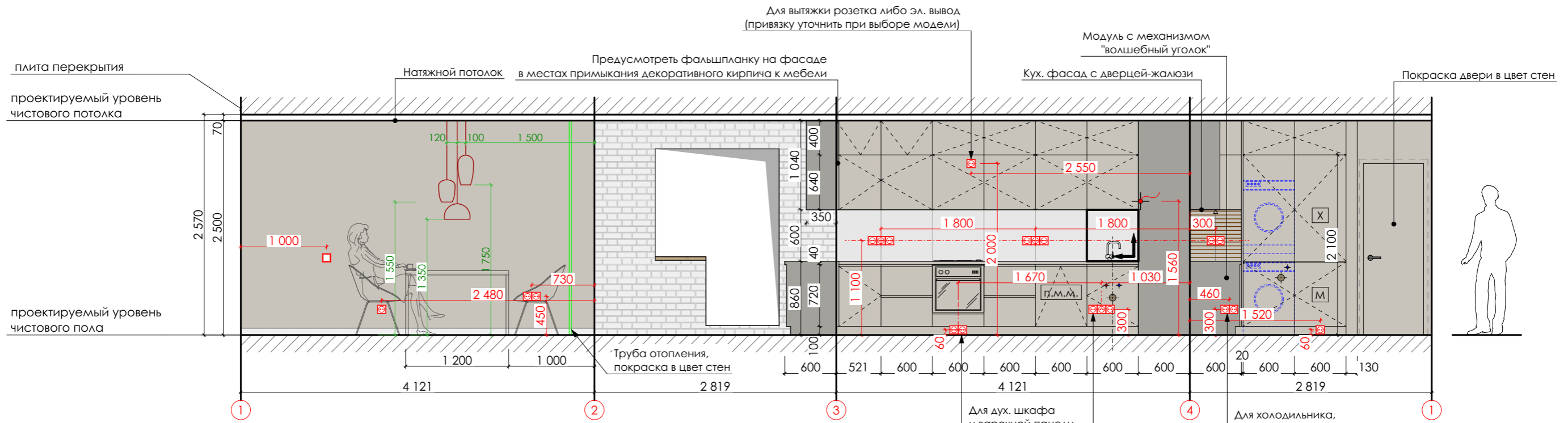
- вывод провода (со свободным концом не менее 0.5 м)
- выключатель одноклавишный
- Internet розетка (2xRJ45)
- электрическая розетка 220V (обычная / влагозащищённая)
- 1 250 — размер, требующий уточнения/согласования
- п.м.м — посудомоечная машина
- X, M — холодильник, морозильная камера
- начало и направление раскладки (раскладку вести строго по стрелкам)

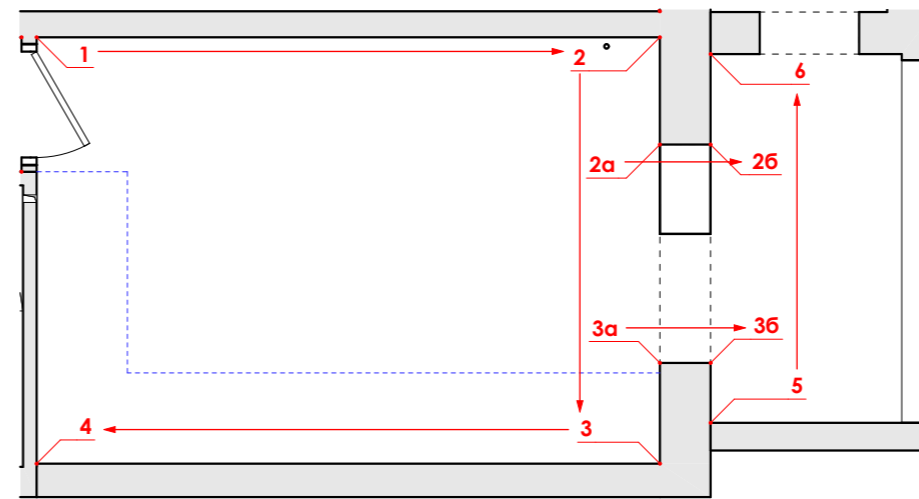
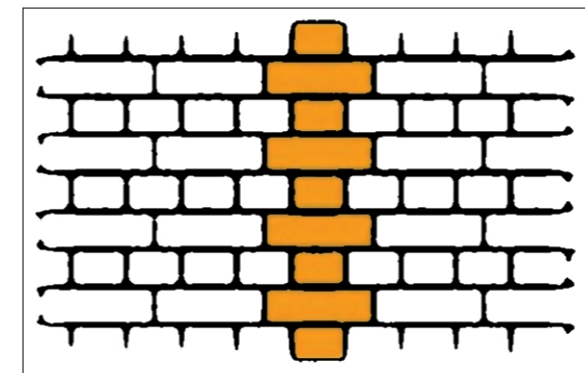

Ведомость отделки стен в пом. 04			
№ отделки	Усл. обозн-е	Наименование	Кол-во, кв.м
2		Плитка ТИП 1, 600x600, цвет "под мрамор"	2,11
8		Покраска ТИП 4, цвет "кашмир"	26,40
11		Кирпич декоративный ТИП 1, цвет белый	8,91

\*Раскладку плитки при необходимости скорректировать после финального выбора коллекции плитки.

\*\* Использовать обои под покраску в качестве основы.

ПРИМЕЧАНИЯ

1. Все размеры указаны без учета выравнивающего слоя и отделочных материалов (плитки).
2. Фактические размеры перед началом работ уточнить по месту: произвести контрольные замеры.
3. За отметку  $\pm 0.000$  принят проектируемый уровень чистового пола (финишное покрытие).
4. Высоту всех выключателей принять за 900 мм от уровня чистового пола, если не указано иное.
5. Высоту всех розеток принять за 300 мм от уровня чистового пола, если не указано иное.
6. Привязку розетки для вытяжки уточнить по месту дополнительно после выбора модели вытяжки.
7. Привязку вывода для подсветки рабочей поверхности уточнить после выбора модели кухни. Для этого оставить запас провода 1 м. Включение подсветки от датчика движения либо сенсорное.
8. Розетки над рабочей столешницей сделать влагозащищенными (по согласованию с Дизайнером).
9. Плитку на фартук, а также декоративный кирпич в местах примыкания к встроенной кухонной мебели монтировать СТРОГО после установки кухни.
10. Воздуховод от вентиля проложить скрыто под натяжным потолком (СМ. План привязки верхнего света и бра). Соединения воздуховода выполнить герметично.
11. Данный чертёж см. совместно с планом привязки розеток и выключателей и ведомостью розеток и выключателей.

Дизайнер	Подпись	Двухкомнатная квартира по адресу: Московская обл. г. Люберцы, ул. Преображенская, д.3, кв.96	Стадия	Лист	Листов
Кузнецова Л. Г.			РП	24	28
Заказчик			Развёртка стен кухни (пом. 04)		



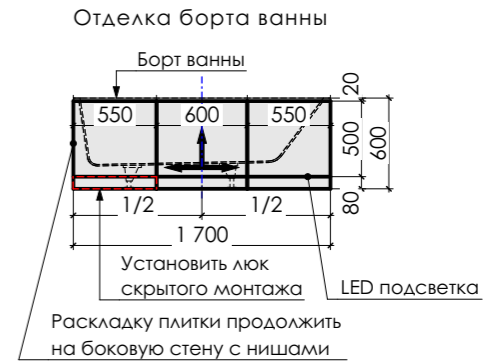
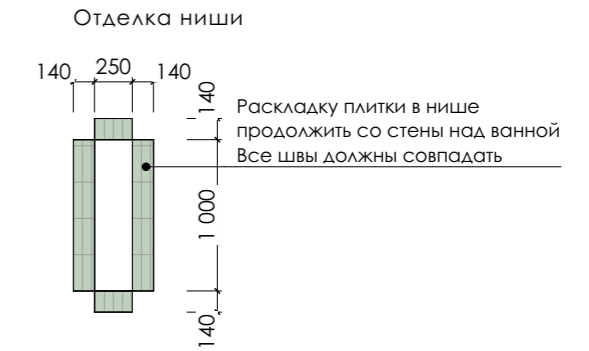
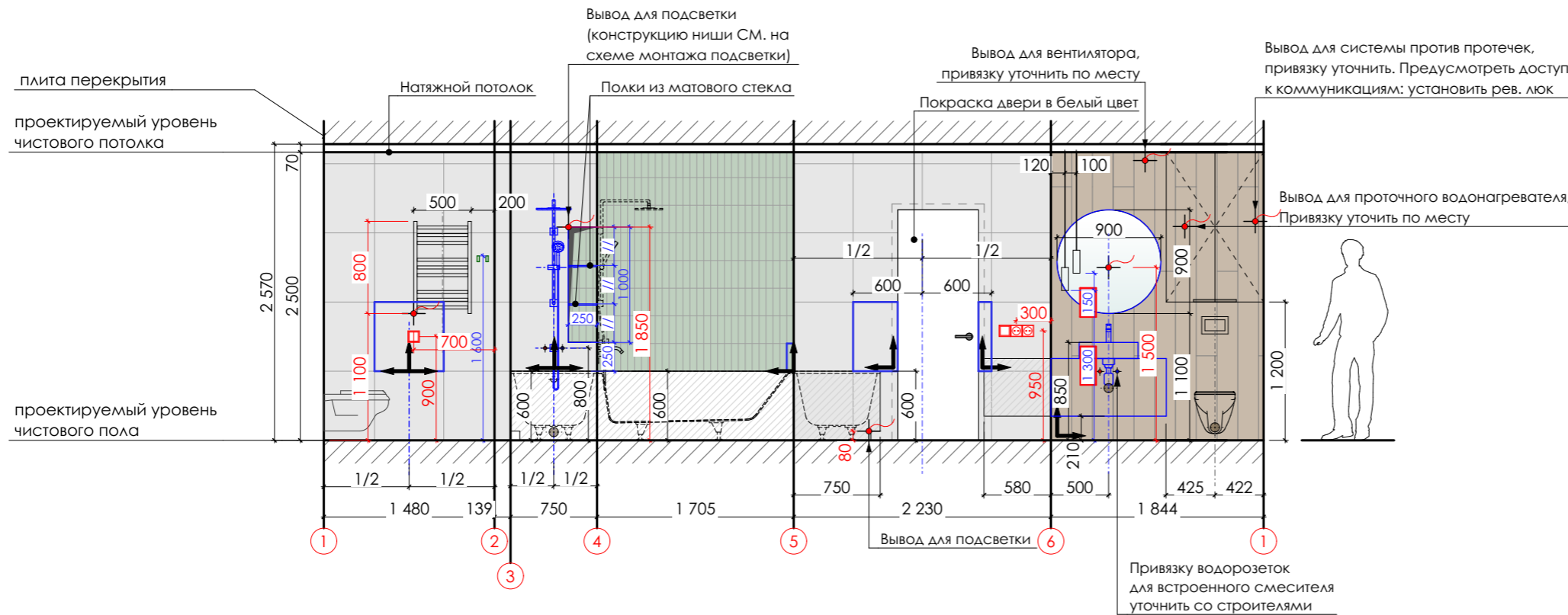

Ведомость отделки стен в пом. 05

№ отделки	Усл. обозн-е	Наименование	Кол-во, кв.м
1		Кварцевиниловое покрытие	4,61
2		Плитка ТИП 1, 600x600, цвет "под мрамор"	10,38
3		Плитка ТИП 2, 60x240, цвет изумрудный	3,85

\*Раскладку плитки при необходимости скорректировать после финального выбора коллекции плитки.

\*\* Использовать обои под покраску в качестве основы.

**ПРИМЕЧАНИЯ**

1. Все размеры указаны без учета выравнивающего слоя и отделочных материалов (плитки).
2. Фактические размеры перед началом работ уточнить по месту.
3. Трубы монтировать скрытым способом в штробе в слое штукатурки либо в перегородках между листов ГКЛ, либо прятать в короб.
4. За отметку **±0.000** принят проектируемый уровень чистового пола (финишное покрытие).
5. Высоту всех выключателей принять за 900 мм от уровня чистового пола, если не указано иное.
6. Высоту всех розеток принять за 300 мм от уровня чистового пола, если не указано иное.
7. Привязку сантехнического оборудования уточнить ПОСЛЕ выбора и раскладки плитки. Привязку электровывода для полотенцесушителя уточнить после выбора модели полотенцесушителя.
8. Привязку водорозеток ХВС/ГВС и канализации уточнить со строителями.
9. Плитку на борту ванны продлить на боковую стену ГКЛ короба с нишами.
10. Во влажных помещениях монтировать **влагозащищенные розетки**.
11. Расположение электровентилятора уточнить по месту. Оставить запас провода 0,5 м для подключения.
12. Предусмотреть беспрепятственный доступ к сантехническому оборудованию, счетчикам, датчикам и стоякам для обслуживания и ремонта через люк скрытого монтажа под отделку кварцевиниловым покрытием.
13. Выполнить гидроизоляцию перед укладкой плитки и кварцевиниловым покрытием на полу и стенах в 2 слоя по технологии согласно схеме гидроизоляции. Швы проклеить в углах и на стыках стен-пола гидроизоляционной лентой внахлест.
14. Данный чертёж см. совместно с планом привязки розеток и выключателей и ведомостью розеток и выключателей.
15. Высоту подвесных светильников возле раковины проверить по месту и согласовать с Дизайнером.

Схема устройства гидроизоляции стен и полов



Схема видов и маяков разверток



УСЛОВНЫЕ ОБОЗНАЧЕНИЯ:

- вывод провода (со свободным концом не менее 0.5 м)
- выключатель одноклавишный
- выключатель двухклавишный
- электрическая розетка 220V (обычная / влагозащищённая)
- 1 250 — размер, требующий уточнения/согласования
- водорозетки ХВС/ГВС и канализации
- начало и направление раскладки (раскладку вести строго по стрелкам)

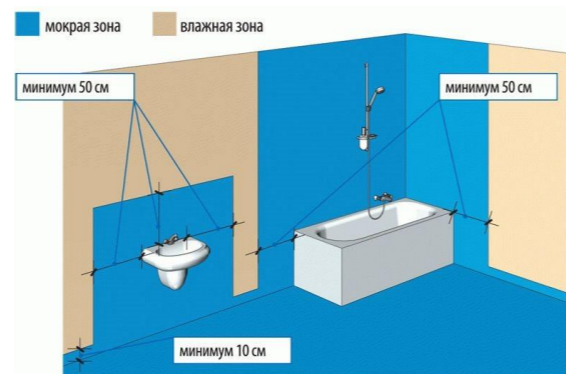
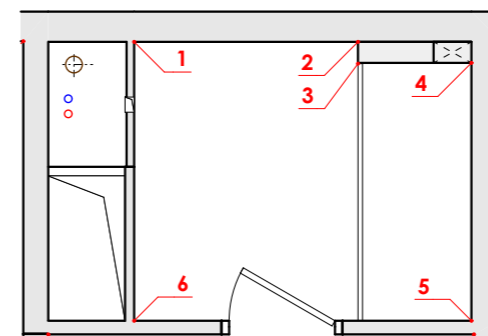
Схема монтажа LED подсветки в нише

Сечение 1-1

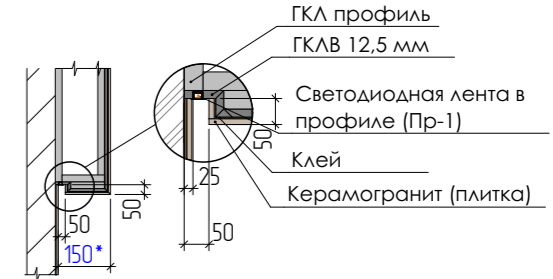
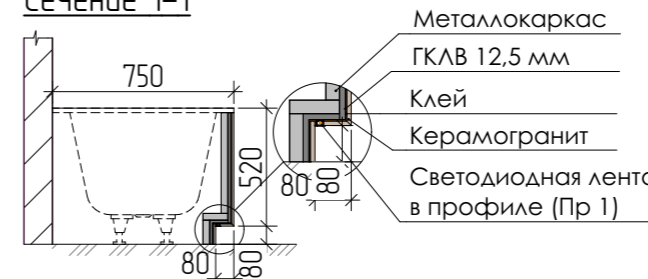

Дизайнер	Подпись	Двухкомнатная квартира по адресу: Московская обл. г. Люберцы, ул. Преображенская, д.3, кв.96	Стадия	Лист	Листов
Кузнецова Л. Г.			РП	25	28
Заказчик			Дизайнер интерьеров Кузнецова Л. Г. info@kkdesign-studio.ru		
		Развёртка стен ванной (пом. 05)			



Схема видов и маяков разверток



УСЛОВНЫЕ ОБОЗНАЧЕНИЯ:

- бра / настенный светильник
- вывод провода (со свободным концом не менее 0.5 м)
- выключатель одноклавишный
- выключатель двухклавишный
- Internet розетка (2xRJ45)
- электрическая розетка 220V (обычная / влагозащищённая)
- размер, требующий уточнения/согласования

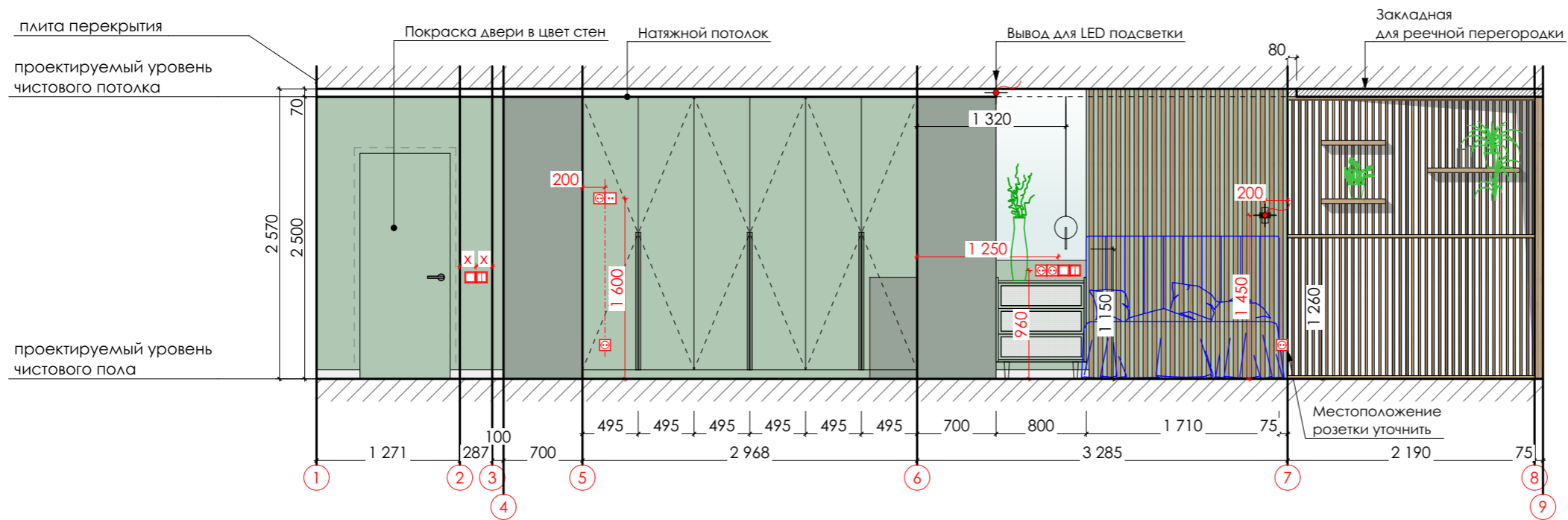
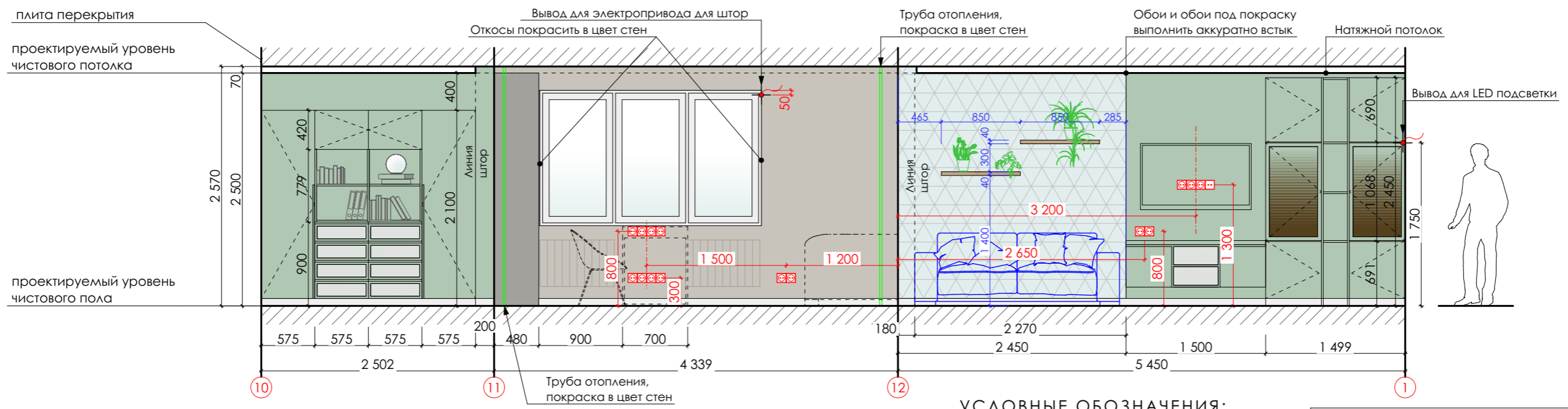
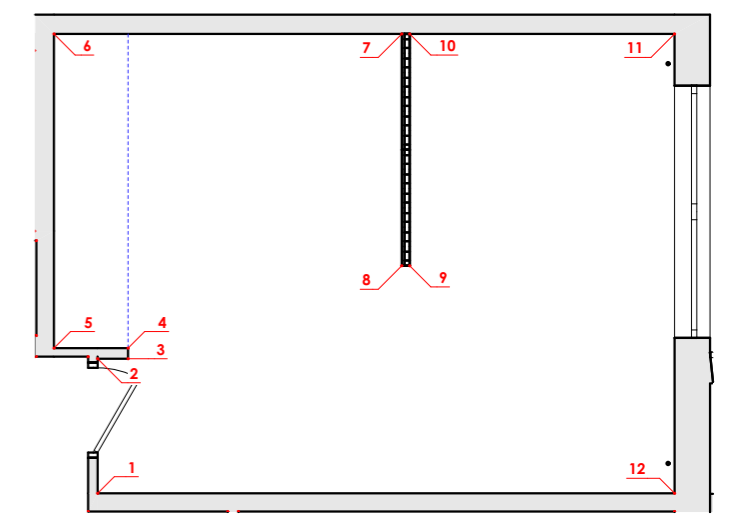
Ведомость отделки стен в пом. 06			
№ отделки	Усл. обозн-е	Наименование	Кол-во, кв.м
6		Покраска ТИП 2, цвет зеленый	35,48
8		Покраска ТИП 4, цвет "кашемир"	7,69
9		Обои декоративные	6,14
10		Рейки декоративные (заказная позиция)	4,59

ПРИМЕЧАНИЯ

1. Все размеры указаны без учета выравнивающего слоя и отделочных материалов (плитки).
2. Фактические размеры перед началом работ уточнить по месту: произвести контрольные замеры.
3. За отметку  $\pm 0.000$  принят проектируемый уровень чистового пола (финишное покрытие).
4. Высоту всех выключателей принять за 900 мм от уровня чистового пола, если не указано иное.
5. Высоту всех розеток принять за 300 мм от уровня чистового пола, если не указано иное.
6. Данный чертёж см. совместно с планом привязки розеток и выключателей и ведомостью розеток и выключателей.
7. Для отделки в качестве основы использовать обои под покраску.

Дизайнер	Подпись	Двухкомнатная квартира по адресу: Московская обл. г. Люберцы, ул. Преображенская, д.3, кв.96	Стадия	Лист	Листов
Кузнецова Л. Г.			РП	26	28
Заказчик			Развёртка стен спальни (пом. 06)		



Схема видов и маяков разверток



УСЛОВНЫЕ ОБОЗНАЧЕНИЯ:

- вывод провода (со свободным концом не менее 0.5 м)
- выключатель двухклавишный
- Internet розетка (2xRJ45)
- электрическая розетка 220V (обычная / влагозащищённая)
- 1 250 — размер, требующий уточнения/согласования

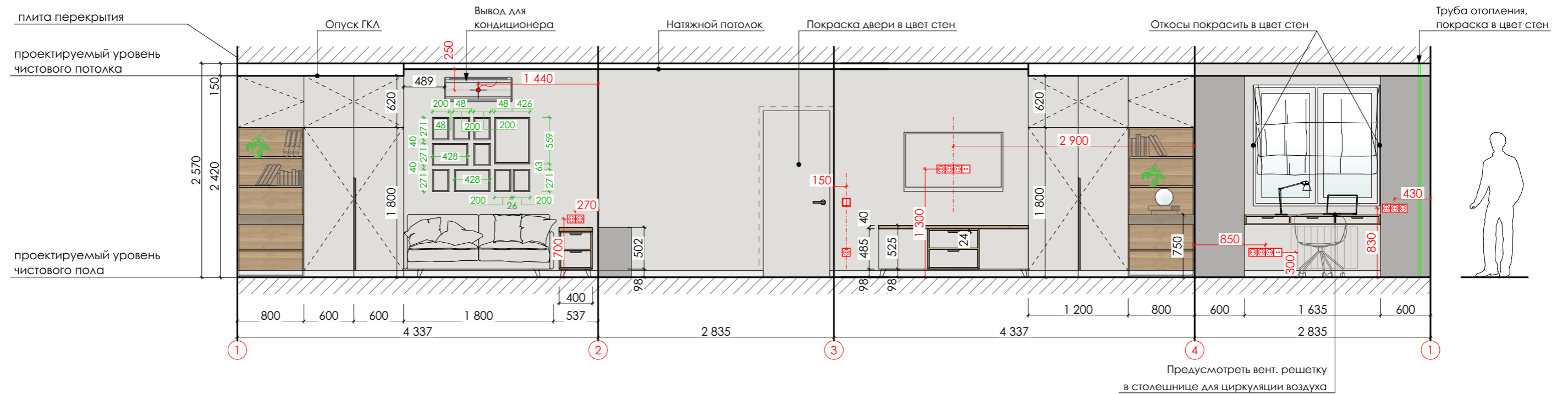
Ведомость отделки стен в пом. 07











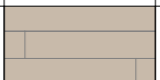

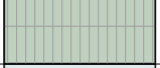
№ отделки	Усл. обозн-е	Наименование	Кол-во, кв.м
7		Покраска ТИП 3, цвет светло-серо-бежевый	33,53

\* Использовать обои под покраску в качестве основы.

ПРИМЕЧАНИЯ

1. Все размеры указаны без учета выравнивающего слоя и отделочных материалов (плитки).
2. Фактические размеры перед началом работ уточнить по месту: произвести контрольные замеры.
3. За отметку **±0.000** принят проектируемый уровень чистового пола (финишное покрытие).
4. Высоту всех выключателей принять за 900 мм от уровня чистового пола, если не указано иное.
5. Высоту всех розеток принять за 300 мм от уровня чистового пола, если не указано иное.
6. Данный чертёж см. совместно с планом привязки розеток и выключателей и ведомостью розеток и выключателей.

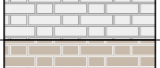
Дизайнер	Подпись	Двухкомнатная квартира по адресу: Московская обл. г. Люберцы, ул. Преображенская, д.3, кв.96	Стадия	Лист	Листов
Кузнецова Л. Г.			РП	27	28
Заказчик			Дизайнер интерьеров Кузнецова Л. Г. info@kkdesign-studio.ru		
		Развёртка стен детской (07)			

Сводная ведомость отделочных материалов				
№ отделки	Усл. обозн-е	Наименование	Кол-во, кв.м	Кол-во, шт
1		Кварцевиниловое покрытие	66,74	
2		Плитка ТИП 1, 600x600, цвет "под мрамор"	12,49	
3		Плитка ТИП 2, 60x240, цвет изумрудный	9,55	
4		Натяжной потолок, белый матовый	55,78	
5		Покраска ТИП 1, цвет белый	1,08	
6		Покраска ТИП 2, цвет зеленый	41,60	
7		Покраска ТИП 3, цвет светло-серо-бежевый	39,20	
8		Покраска ТИП 4, цвет "кашемир"	69,02	
9		Обои декоративные	6,14	
10		Рейки декоративные (заказная позиция)	5,55	
11		Кирпич декоративный ТИП 1, цвет белый	8,91	
12		Кирпич декоративный ТИП 2, цвет "под красный кирпич"	7,44	

Сводная ведомость погонажных изделий (плинтусов)			
Тип	Усл. обозн-е	Наименование	Кол-во, м.пог
П		Н = 80 мм	39,13

**ПРИМЕЧАНИЯ:**

1. Все материалы даны **без учёта процента запаса.**
2. При подсчёте объёмов краски для заказа отдельно учесть краску для плинтусов и оконных откосов **во всех помещениях,** если не указано иное.
3. Все площади и объёмы материалов отделки уточнить по месту со строителями. Точное кол-во и объёмы материалов рассчитывает Поставщик согласно предоставленным данным.
4. Для расчета количества плитки использовать проектную схему раскладки по каждой стене в случае если размер плитки совпадает с фактически выбранной, либо скорректировать схему раскладки с учетом выбранной плитки. При заказе **УЧЕСТЬ** процент запаса материала.
5. Размеры и артикулы всех покрытий рекомендуется уточнить на сайте (каталоге) Поставщика/Производителя.
6. Тип, материал и размер подоконников согласовать с Дизайнером.
7. Тип отделки стены в каждом помещении СМ. на Развёртках стен помещений.
8. Количество краски для отделки потолка, стен и плинтусов рассчитать с учетом рекомендаций Производителя/Поставщика согласно характеристикам краски (укрывистость, плотность, количество слоев).
9. Оконные откосы во всех помещениях покрасить влагостойкой краской в цвет стены, если не указано иное. Цвет согласовать с Дизайнером перед заказом. Объём краски для откосов уточнить дополнительно со строителями в ходе ремонтных работ с учётом нанесения покраски в 2 слоя (предварительно произвести замеры откосов).
10. Во влажных помещениях использовать влагостойкую краску указанного цвета.

	Подпись	Двухкомнатная квартира по адресу: Московская обл. г. Люберцы, ул. Преображенская, д.3, кв.96	Стадия	Лист	Листов
Дизайнер			РП	28	28
Заказчик		Сводная ведомость отделочных материалов	Дизайнер интерьеров Кузнецова Л. Г. info@kkdesign-studio.ru		