



Мультиплатформенный геймпад Z03DP

Применение

- Контроллер имеет эргономичный дизайн и обеспечивает комфортное ощущение при использовании.
- При подключении через Bluetooth 5.0 EDR/BLE контроллер может соединяться с различными устройствами, включая мобильные телефоны.
- Поддерживает приложение ShootingPlus, которое можно загрузить из различных магазинов мобильных приложений.
- Поддерживает стандартные HID-режимы Android и HarmonyOS, позволяя играть в различные аркадные игры, совместимые с HID.
- Поддерживает Android 6.0 и выше (например, режим ShootingPlus для Android).
- Поддерживает игры MFi для iOS 13.0 и выше; приложения можно загрузить через ShanWan MFi.
- Поддерживает Bluetooth-подключение для игр на консолях Nintendo Switch, включая поддержку гироскопа.
- Поддерживает Bluetooth-подключение к ноутбукам Windows 10 и режим X-Input.
- Поддерживает проводное подключение USB и может работать с играми для ПК/PS3/Switch.

⚠ Примечания:

Из-за особенностей некоторых телефонов возможно отсутствие совместимости с данным устройством.

Из-за неконтролируемых факторов, таких как обновления программного обеспечения игровых платформ или изменения исходного кода, некоторые игры могут перестать корректно работать с контроллером. Компания не несёт ответственности за подобные ситуации и оставляет за собой право окончательной интерпретации.

Характеристики

Рабочее напряжение: DC 3.7V

Напряжение/ток зарядки: DC 5V / 500 мА

Рабочий ток: примерно 10 мА

Дальность Bluetooth-соединения: до 8 м

Время непрерывной работы: более 20 часов

Ёмкость аккумулятора: 600 мА·ч

Ток в режиме сна: < 5 мА

Время ожидания: до 60 дней при полной зарядке

Функциональные кнопки

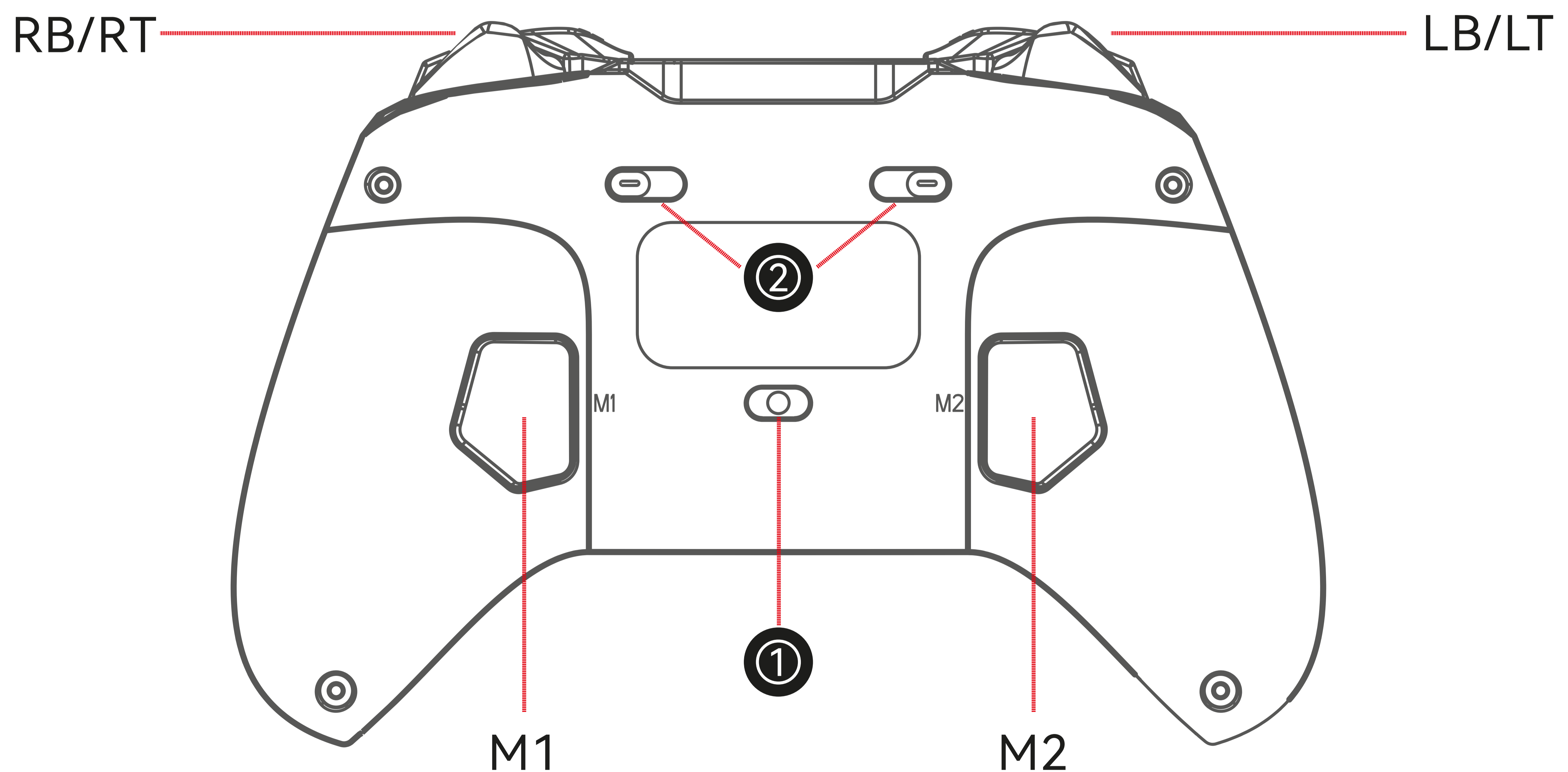
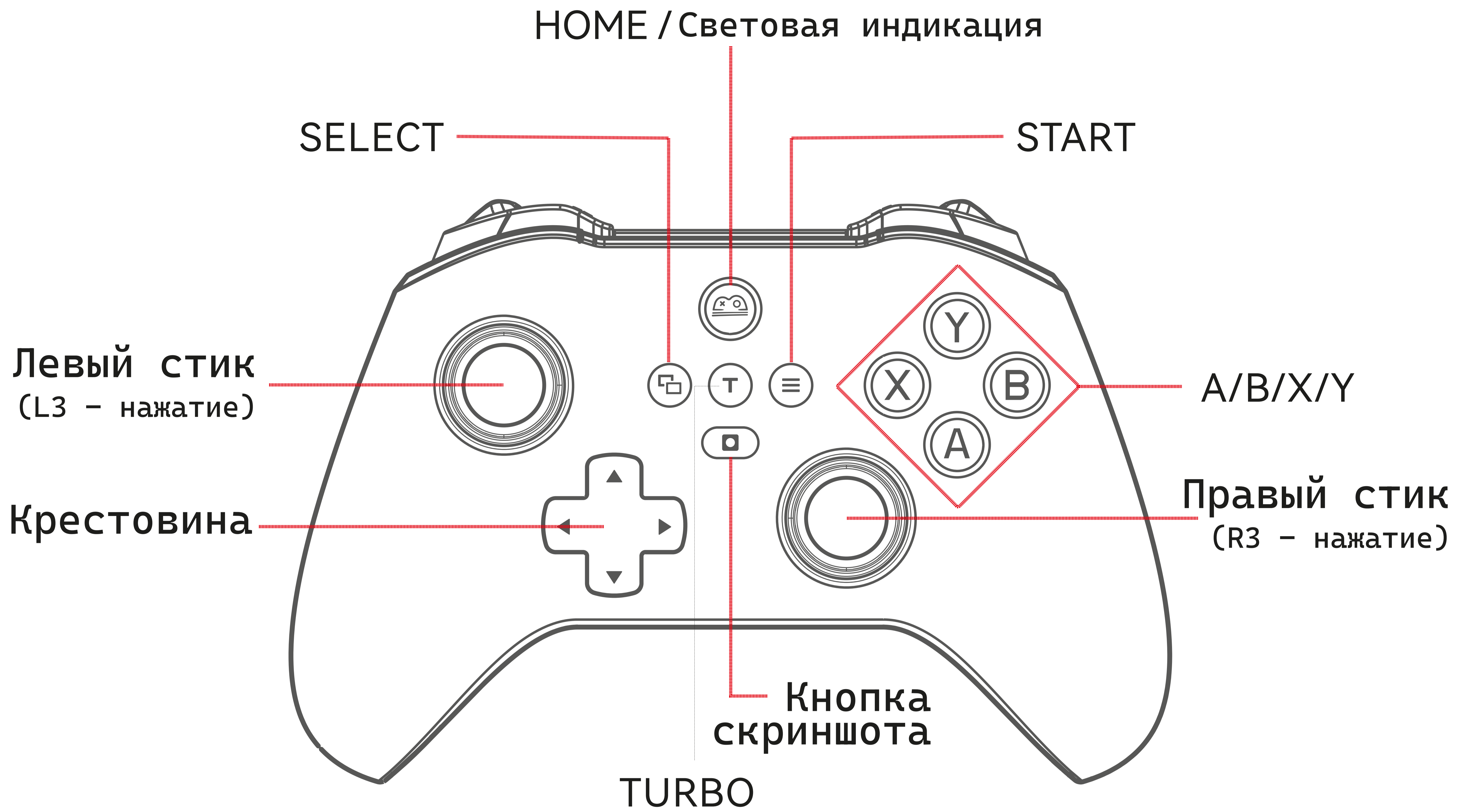

① Модуль переключения режимов

② Режимы триггеров

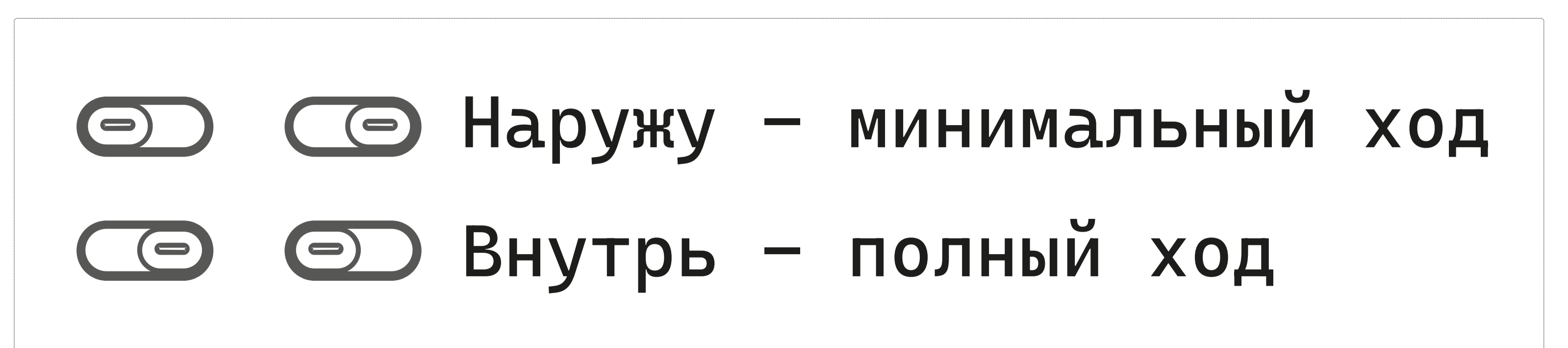
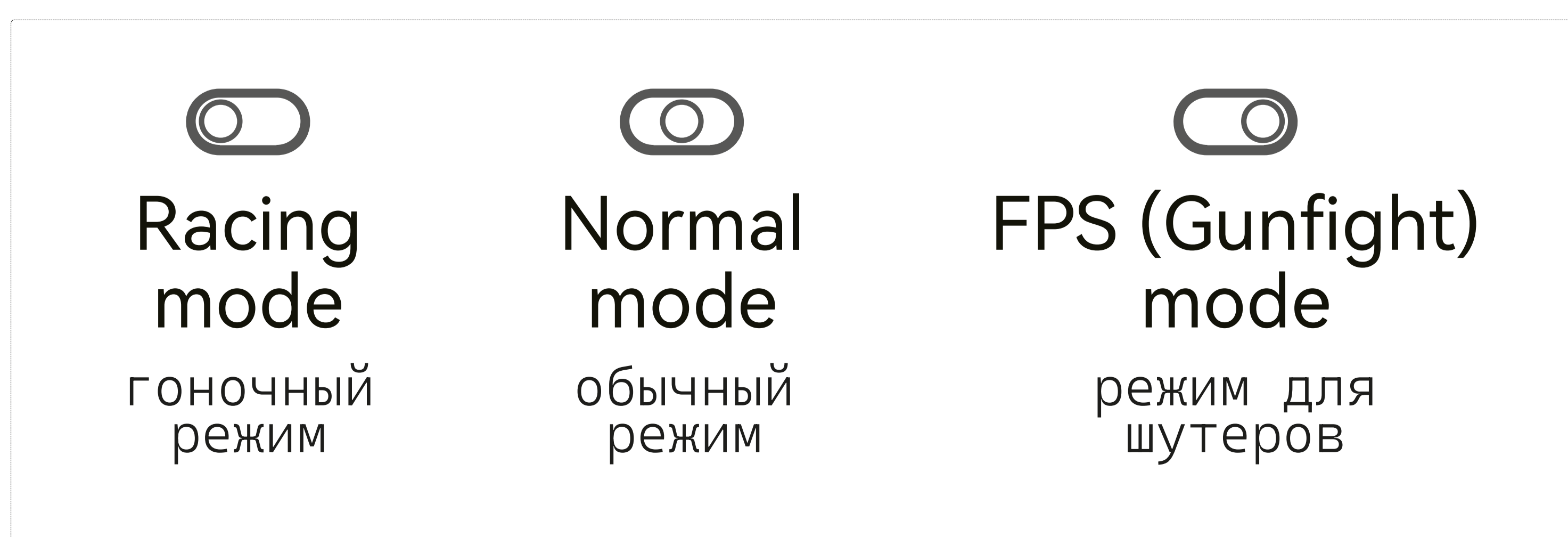

Режим Android ShootingPlus V3

(Для HarmonyOS режим такой же, как и для Android)

- Одновременно нажмите A + HOME и удерживайте 2 секунды – контроллер перейдёт в режим V3 для Android, и индикатор начнёт мигать.
- На телефоне начните поиск Bluetooth-устройств и выберите устройство с именем "BSP-Z03DP". После успешного подключения индикатор на контроллере загорится красным.
- После первичного соединения вы можете просто нажать кнопку HOME – индикатор будет медленно мигать, и контроллер автоматически переподключится.

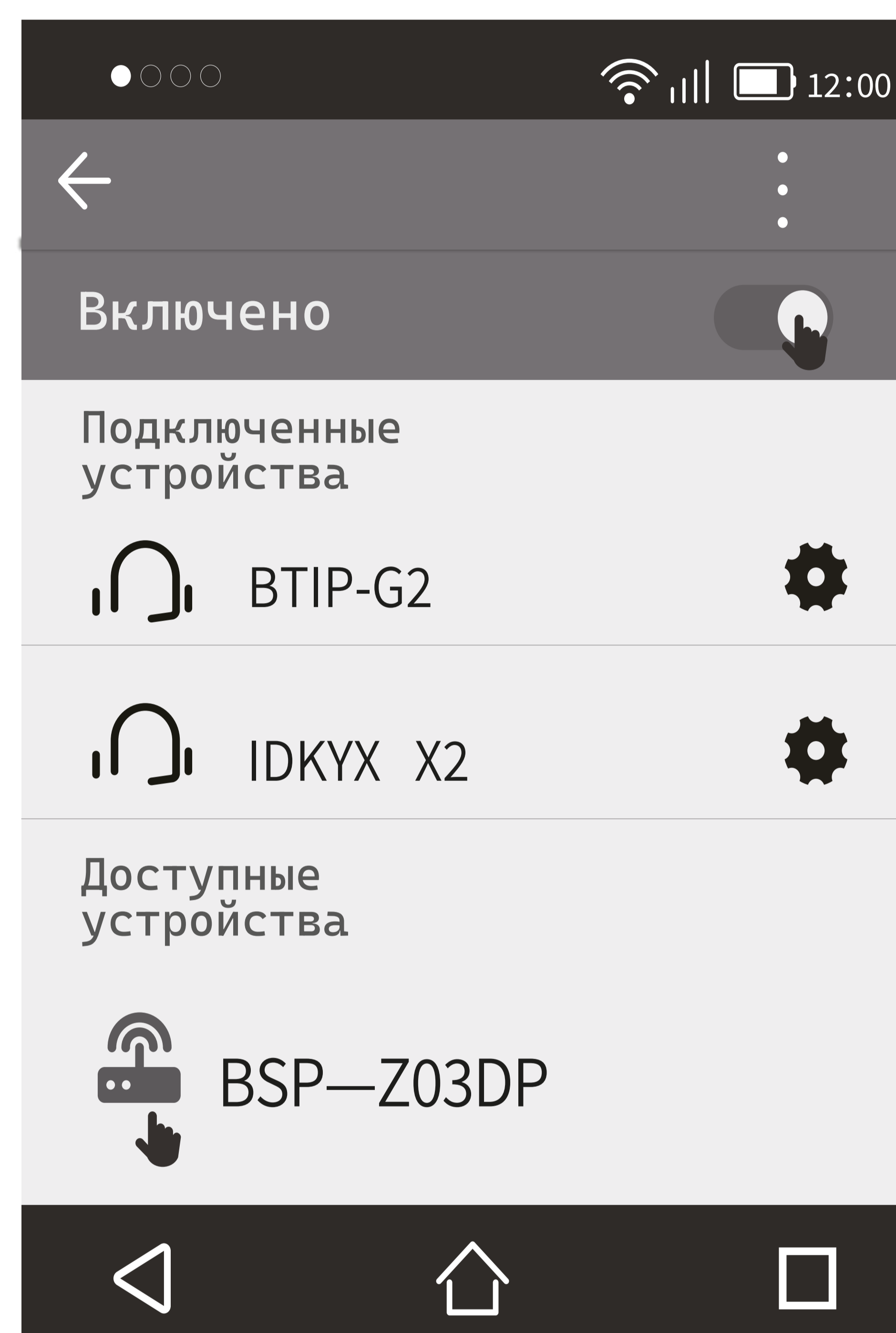
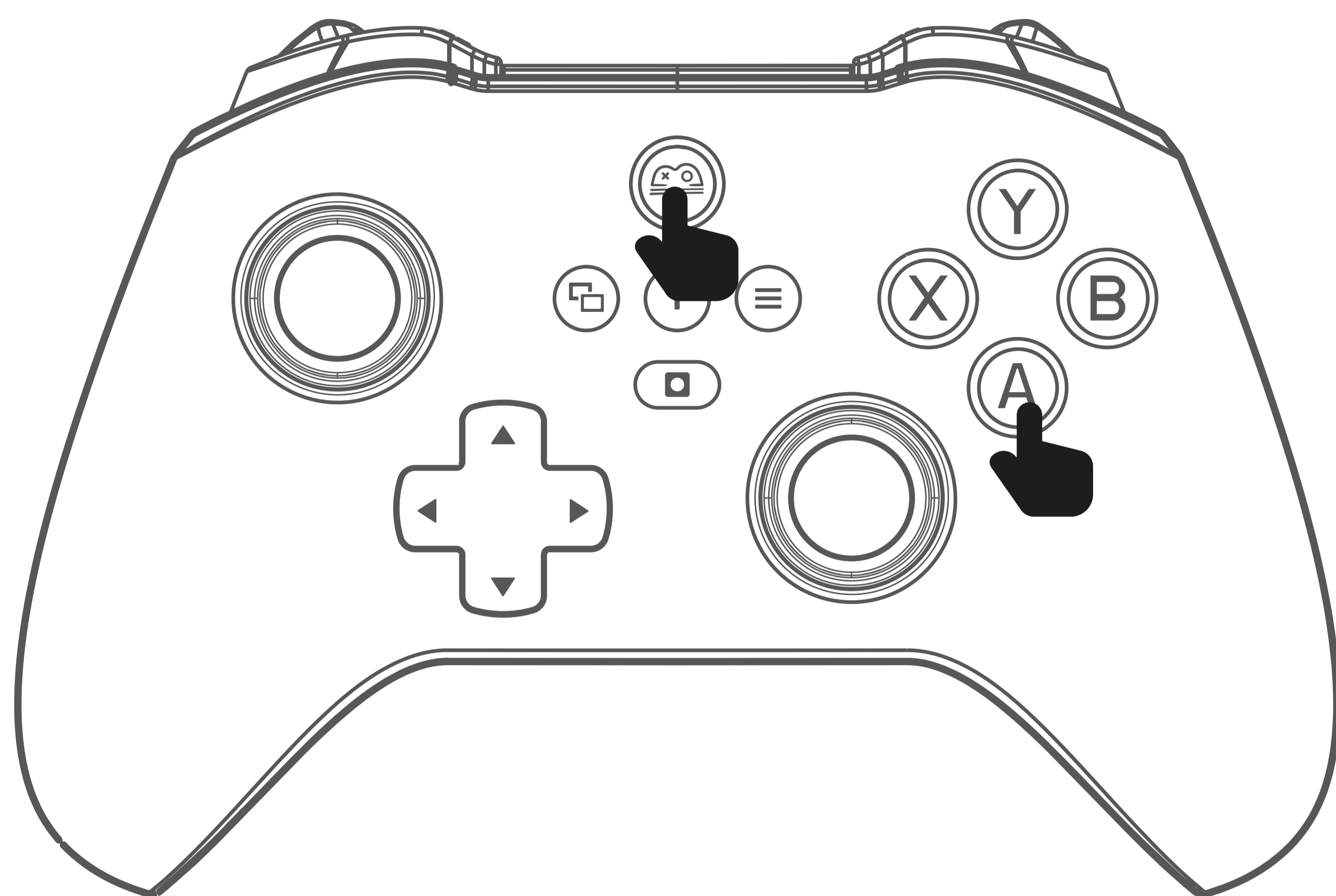

Функция маппинга кнопок для Android/HarmonyOS

Перейдите в официальный аккаунт ShootingPlus, чтобы ознакомиться с базовыми инструкциями.

Если требуется настроить схему управления вручную:

- Скачайте и установите приложение "ShootingPlus V3".
- Настройте назначения кнопок.
- Отрегулируйте расположение виртуальных кнопок в игровом интерфейсе.

Режим Android Standard

● Одновременно нажмите X + HOME и удерживайте 2 секунды, чтобы перейти в стандартный Android-режим.

Индикатор на контроллере начнёт быстро мигать.

На телефоне Android/HarmonyOS найдите устройство "BSP-Z03DP" и выберите «Подключить».

После успешного подключения индикатор загорится оранжевым.

После первичного соединения вы можете просто нажать HOME – индикатор будет медленно мигать и контроллер автоматически переподключится.

● В стандартном режиме Android/HarmonyOS можно заходить в игровые магазины и скачивать необходимые игры.

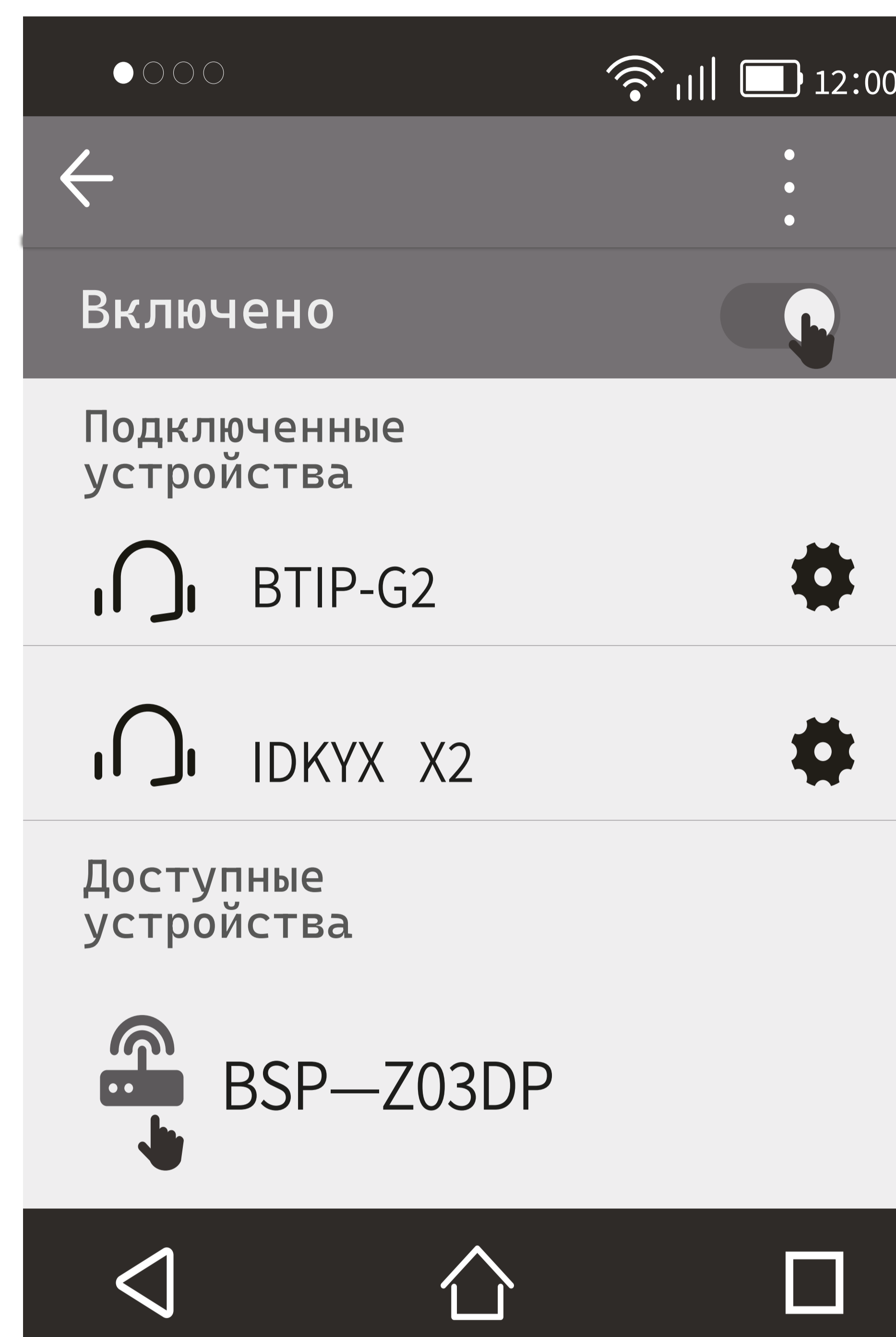
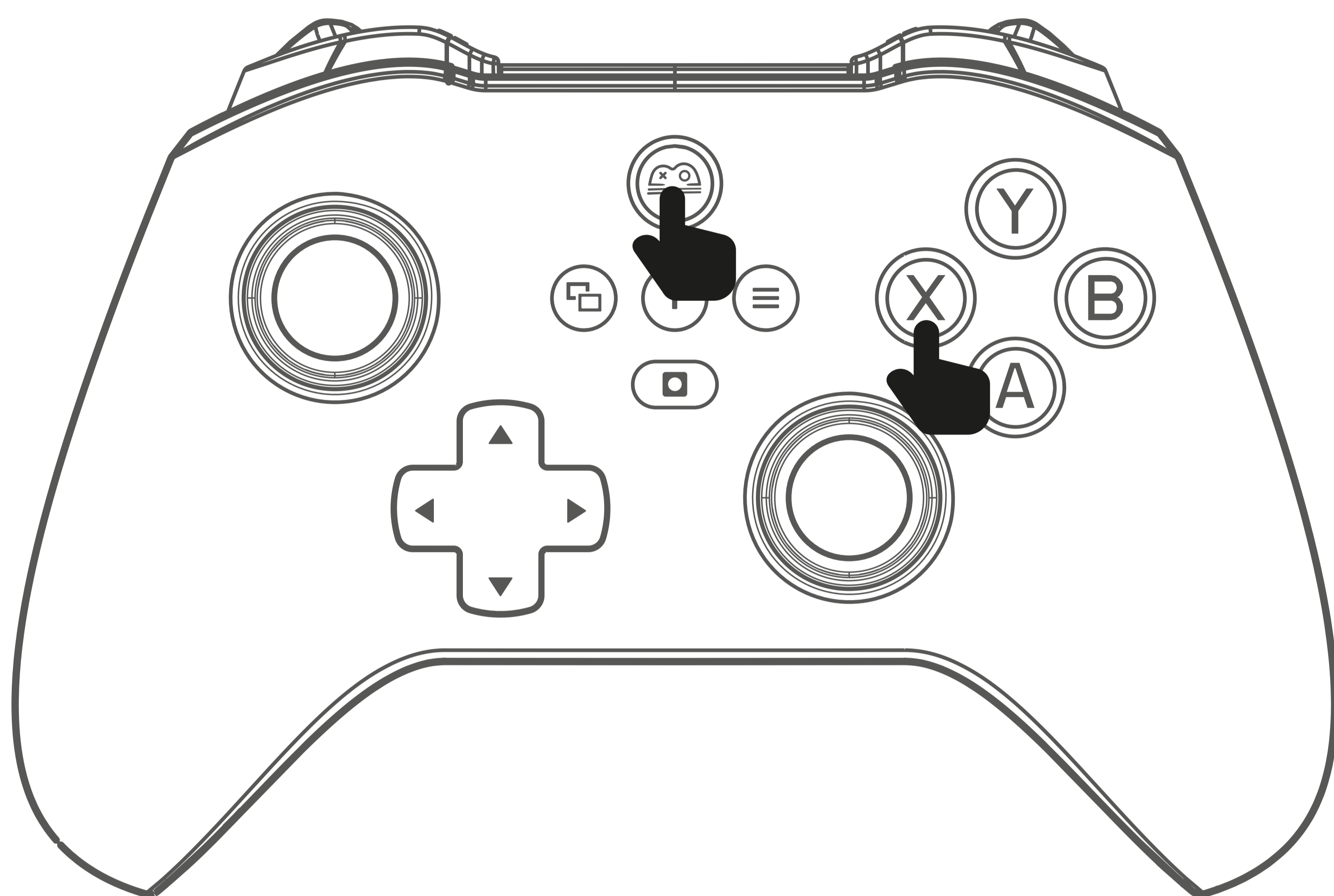

Режим iOS MFi

● Одновременно нажмите B + HOME и удерживайте 2 секунды, чтобы активировать режим iOS MFi. Контроллер начнёт быстро мигать.

● Когда iPhone/iPad будет искать устройство, оно появится под именем: "DUALSHOCK 4 Wireless Controller". Выберите его и подключитесь.

● После успешного подключения индикатор на контроллере загорится фиолетовым.

После первого подключения можно просто нажать HOME – индикатор будет медленно мигать и произойдёт автоматическое переподключение.

Игры MFi можно скачивать через приложение ShanWan MFi.

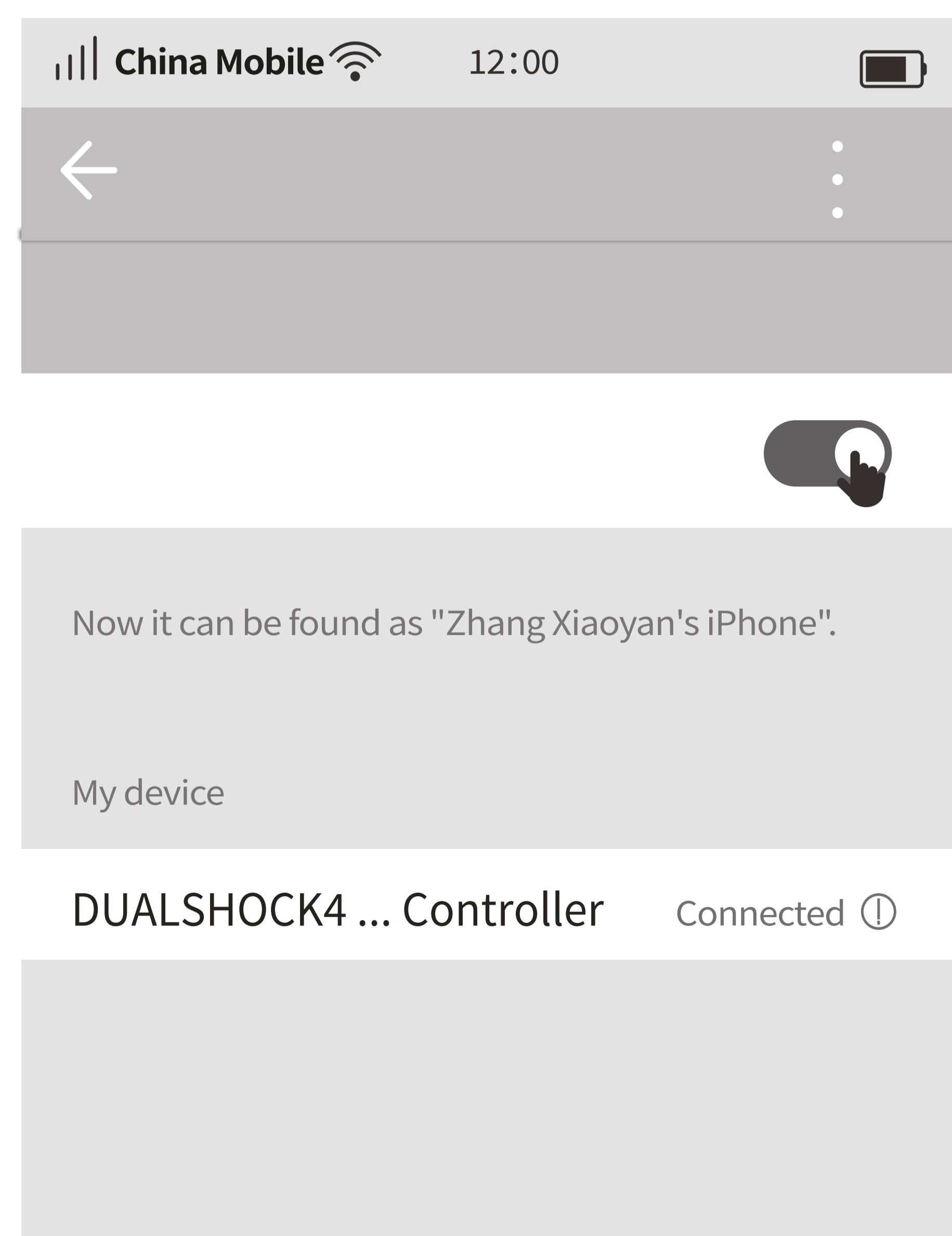
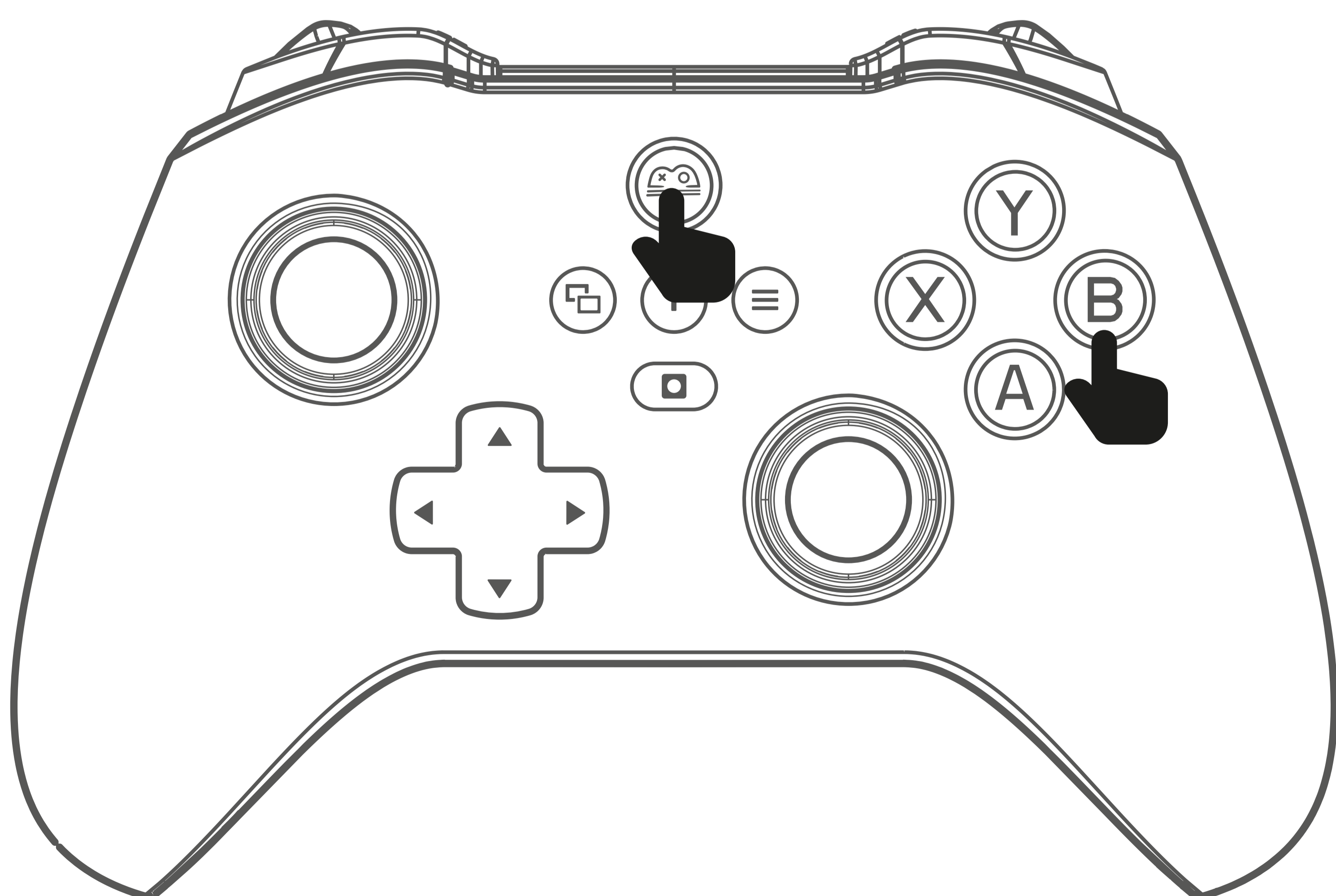

Режим X-input по Bluetooth

- Одновременно нажмите RB + HOME и удерживайте 2 секунды – контроллер перейдёт в Bluetooth-режим для ПК. Индикатор начнёт быстро мигать.
 - Откройте настройки Bluetooth на компьютере, включите поиск устройств, и когда появится имя: "Xbox Wireless Controller" – выберите его и подключитесь.
 - После успешного соединения индикатор на контроллере загорится голубым.
- После этого для автоматического переподключения достаточно просто нажать HOME – индикатор будет медленно мигать и контроллер подключится к ПК автоматически.

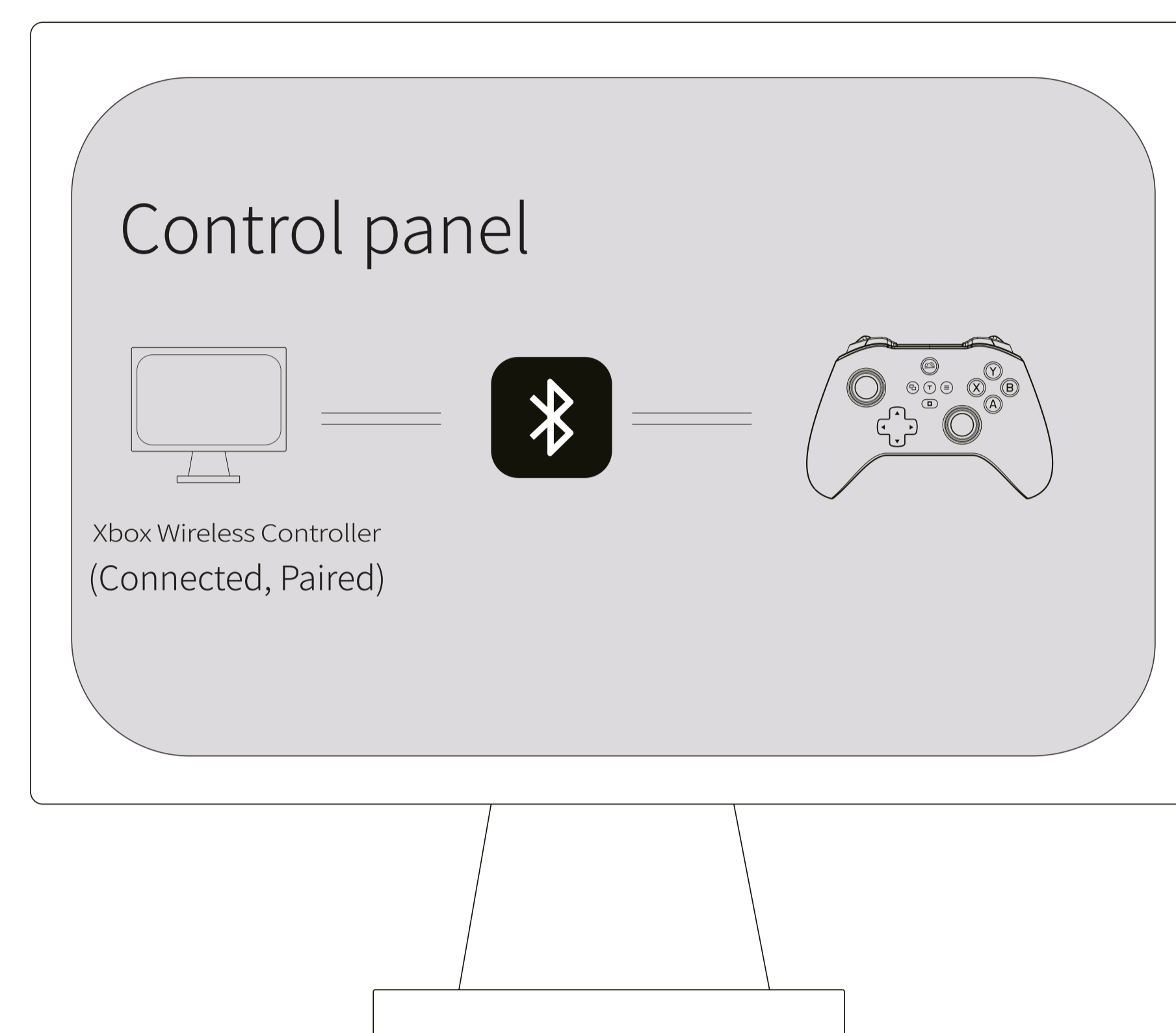

Режим Nintendo Switch

- На консоли Switch откройте: Controller → Change Grip/Order (Изменить способ удержания/Порядок) и активируйте интерфейс сопряжения.
- Нажмите L + R на контроллере Switch.
- Затем одновременно нажмите RT + HOME и удерживайте 2 секунды – контроллер перейдёт в режим сопряжения SWITCH.
- Индикатор начнёт мигать, и если соединение успешно, он загорится зелёным.

После первичного подключения можно просто нажать HOME – индикатор будет медленно мигать, и контроллер автоматически подключится к Switch.

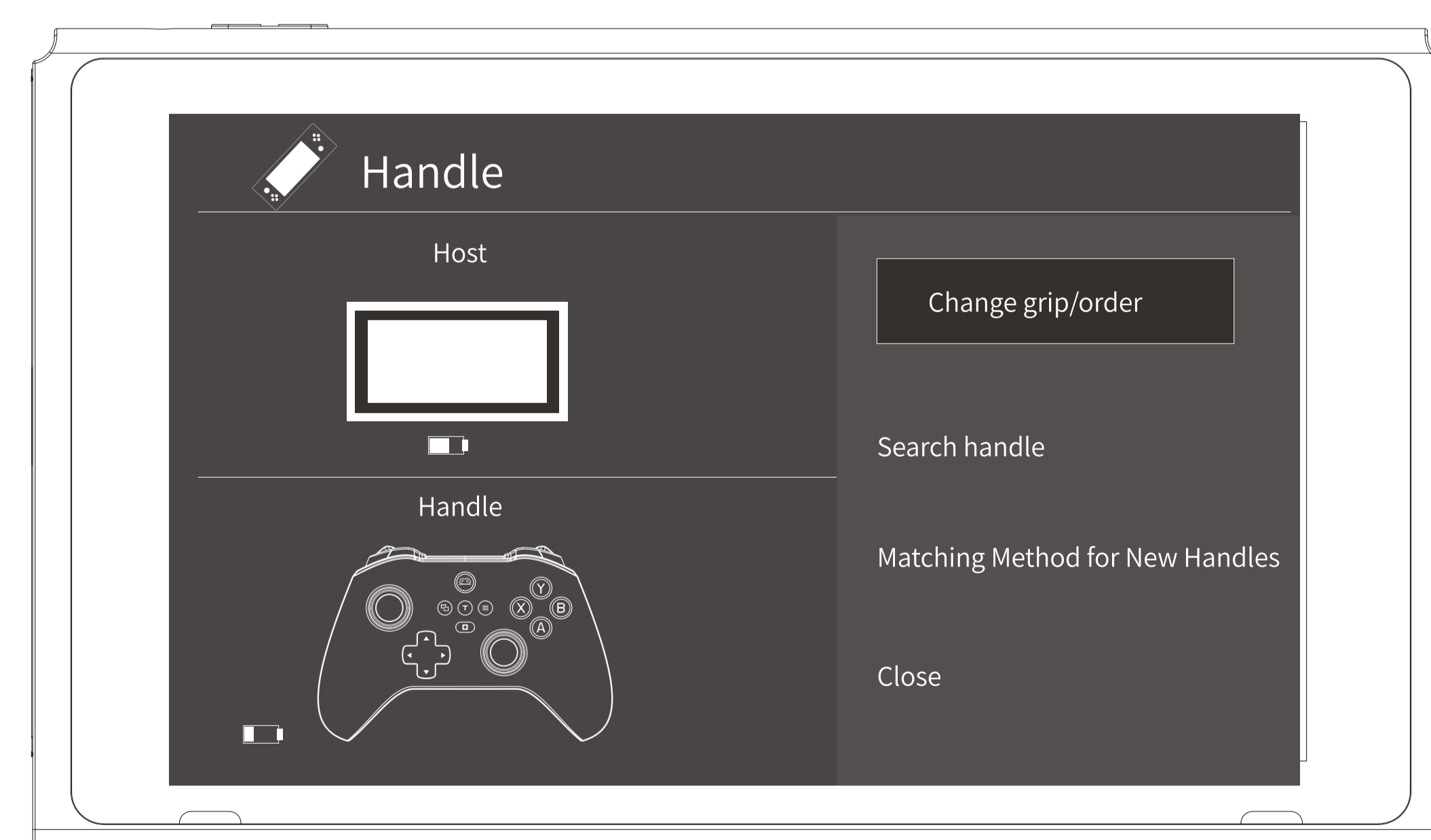

Режим PC 2.4G (через USB-ресивер)

- Одновременно нажмите LB + HOME и удерживайте 2 секунды – контроллер перейдёт в режим подключения к ПК через 2.4G.
- Индикатор начнёт быстро мигать, показывая, что он находится в режиме PC-сопряжения.
- Вставьте USB-приёмник в компьютер.
- После успешного подключения индикатор на контроллере загорится голубым.
- После первого соединения можно просто нажать HOME, и контроллер автоматически переподключится (индикатор будет медленно мигать).

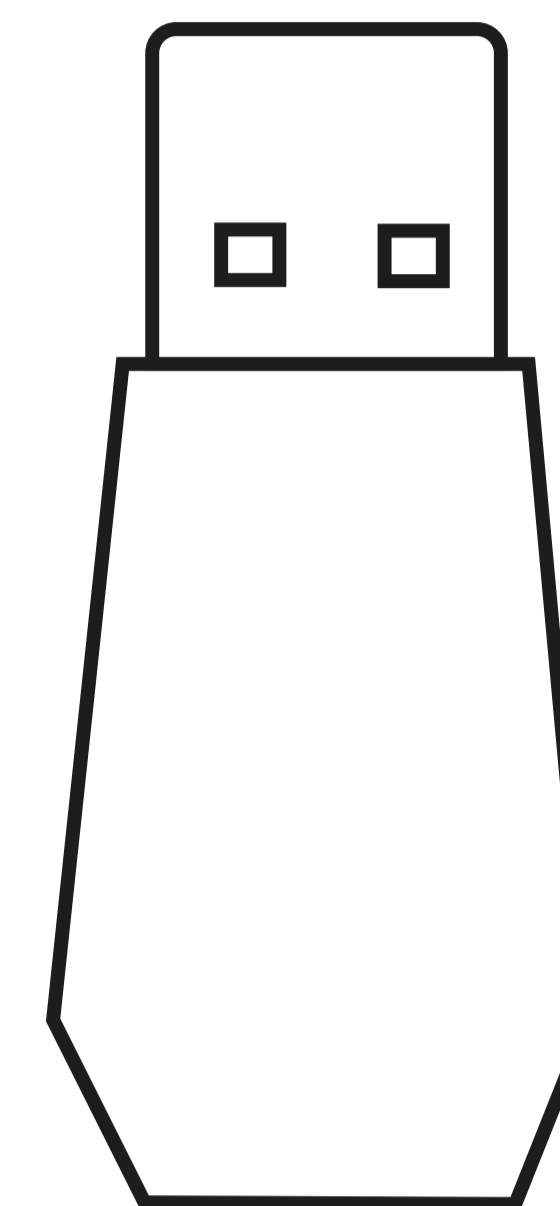

2.4G USB-ресивер
(покупается отдельно)

Проводной режим

- Контроллер автоматически определяет платформу в проводном режиме.
- Поддерживаются: Android, ПК (D-Input и X-Input), PS3, Nintendo Switch

- На ПК при удержании кнопки HOME в течение 2 секунд можно переключаться между режимами: PC/PS3 Mode, XBOX360 Mode (X-Input)

Регулировка силы вибрации

- Удерживайте кнопку TURBO, затем наклоняйте правый аналоговый стик вверх/вниз – таким образом можно усиливать или ослаблять вибрацию моторов.

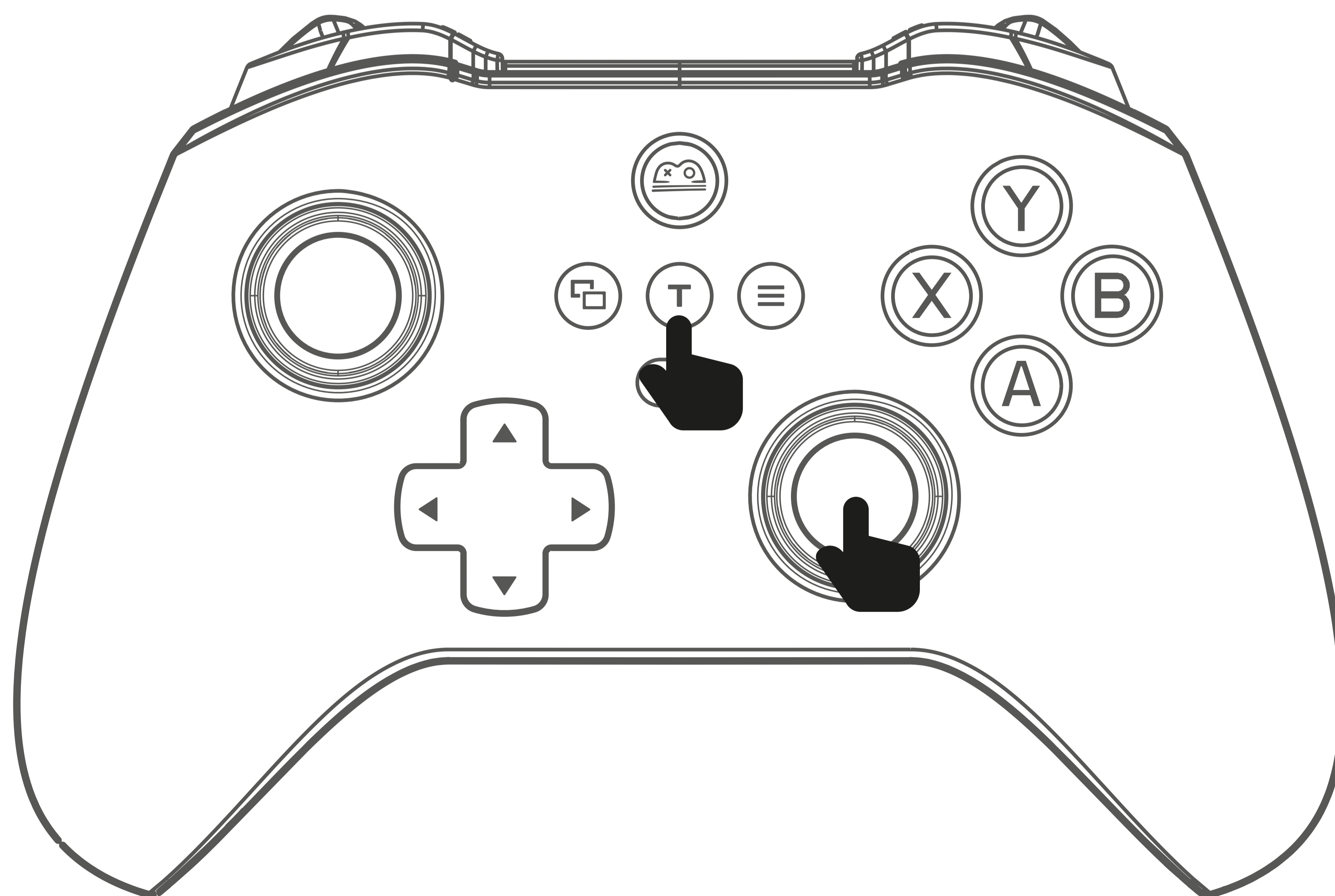

Настройки TURBO

- Нажмите A, затем T, чтобы включить турбо-режим для кнопки A.
- Нажмите A второй раз, затем снова T – кнопка A начнёт автоматически и непрерывно нажиматься.
- Нажмите A третий раз, затем T, чтобы отключить турбо-режим и вернуть кнопку в обычное состояние. Когда кнопка A находится в режиме AUTO, удерживайте TURBO + левый стик вверх/вниз, чтобы установить скорость автоогня:
 - 15 нажатий/сек
 - 25 нажатий/сек
 - 8 нажатий/сек

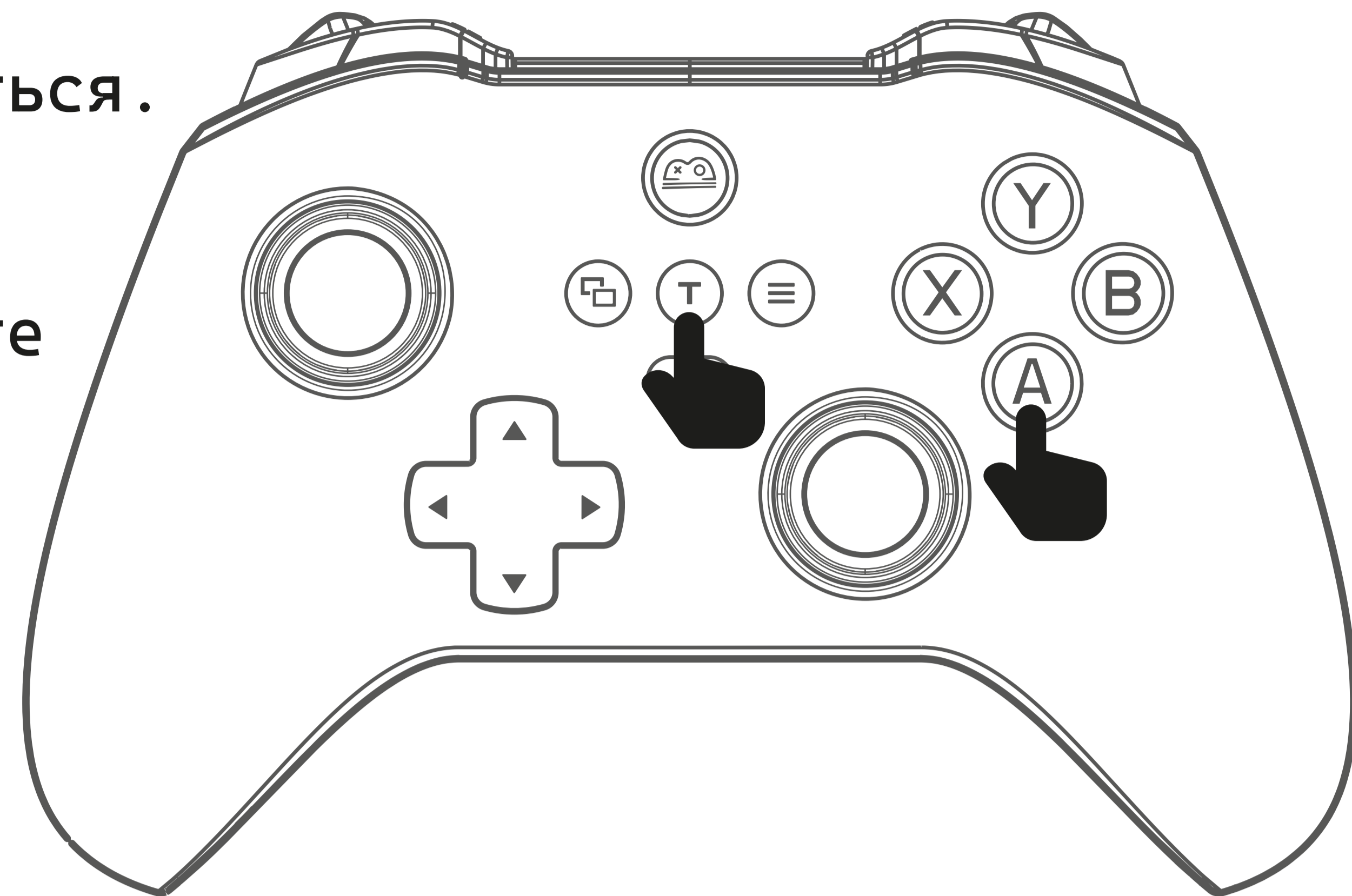

(Примечание: другие кнопки настраиваются аналогичным образом.)

Функция калибровки стиков

- Положите контроллер на ровную поверхность.
- Удерживайте START + HOME, дождитесь, пока индикатор загорится постоянным светом, затем отпустите.

После завершения калибровки индикатор погаснет.

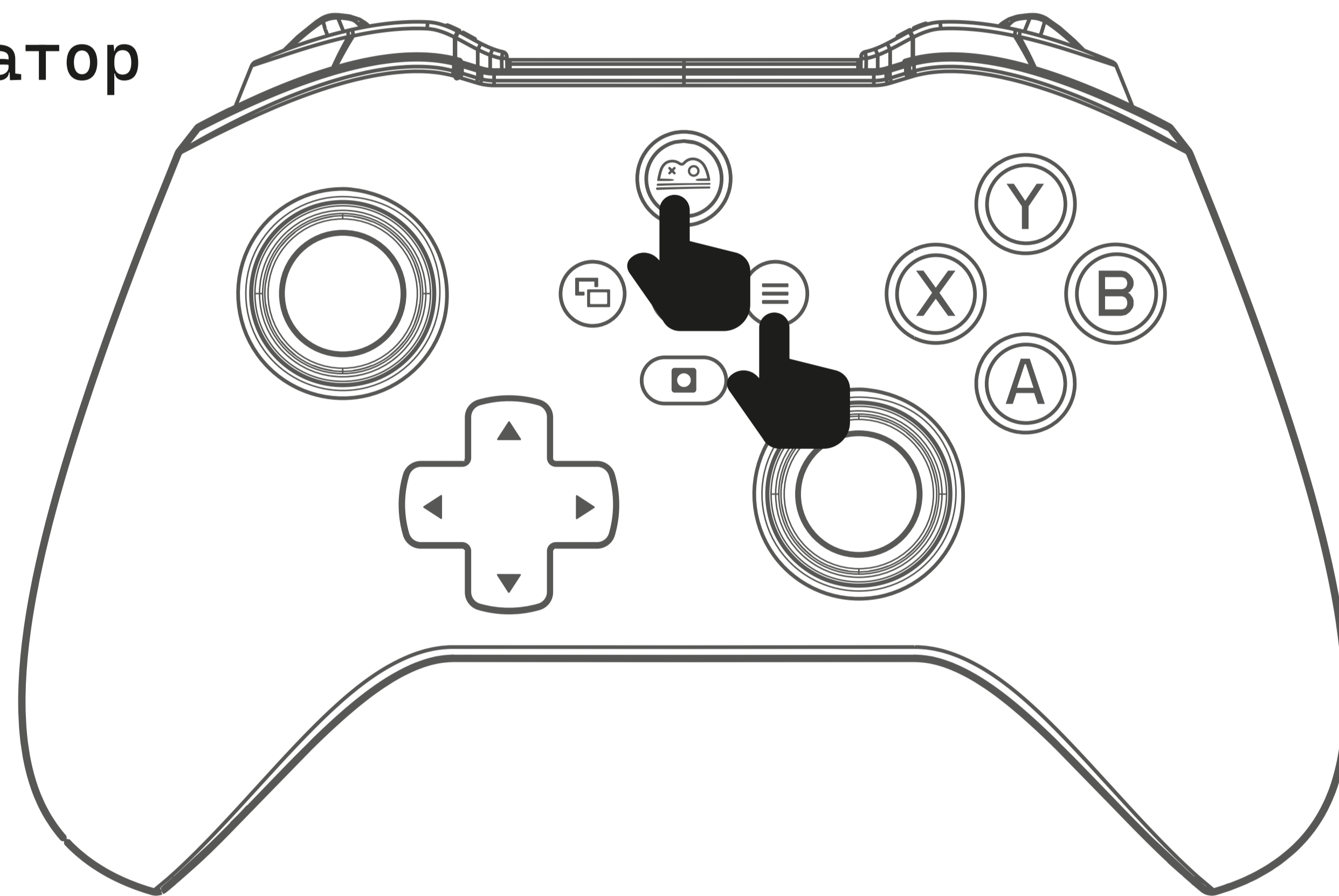

Активация расширенной физической отдачи

- Нажмите и удерживайте кнопку T 8 секунд. Если мотор завибрирует – контроллер переключился в режим, имитирующий движение правого стика.

- После переключения на правый стик лёгкое нажатие T включает полу-гироскопический режим. Основное применение – помощь в прицеливании в FPS, когда вы удерживаете L2 для прицеливания.

- Удерживайте кнопку T ещё 8 секунд. Если мотор завибрирует – контроллер переключится на имитацию левого стика.

- Удерживайте кнопку T ещё 8 секунд. Если мотор завибрирует – все режимы имитации будут отключены.

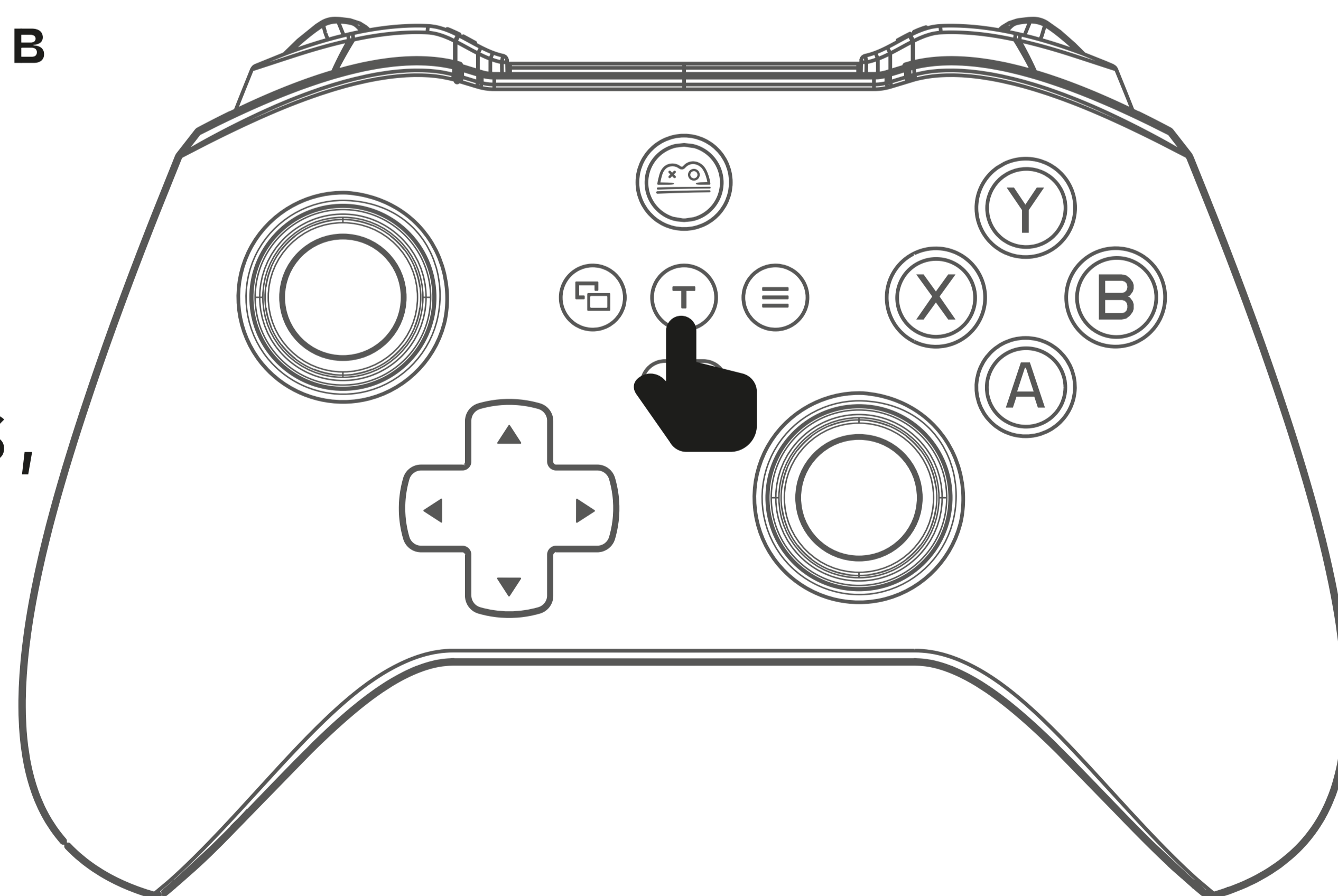

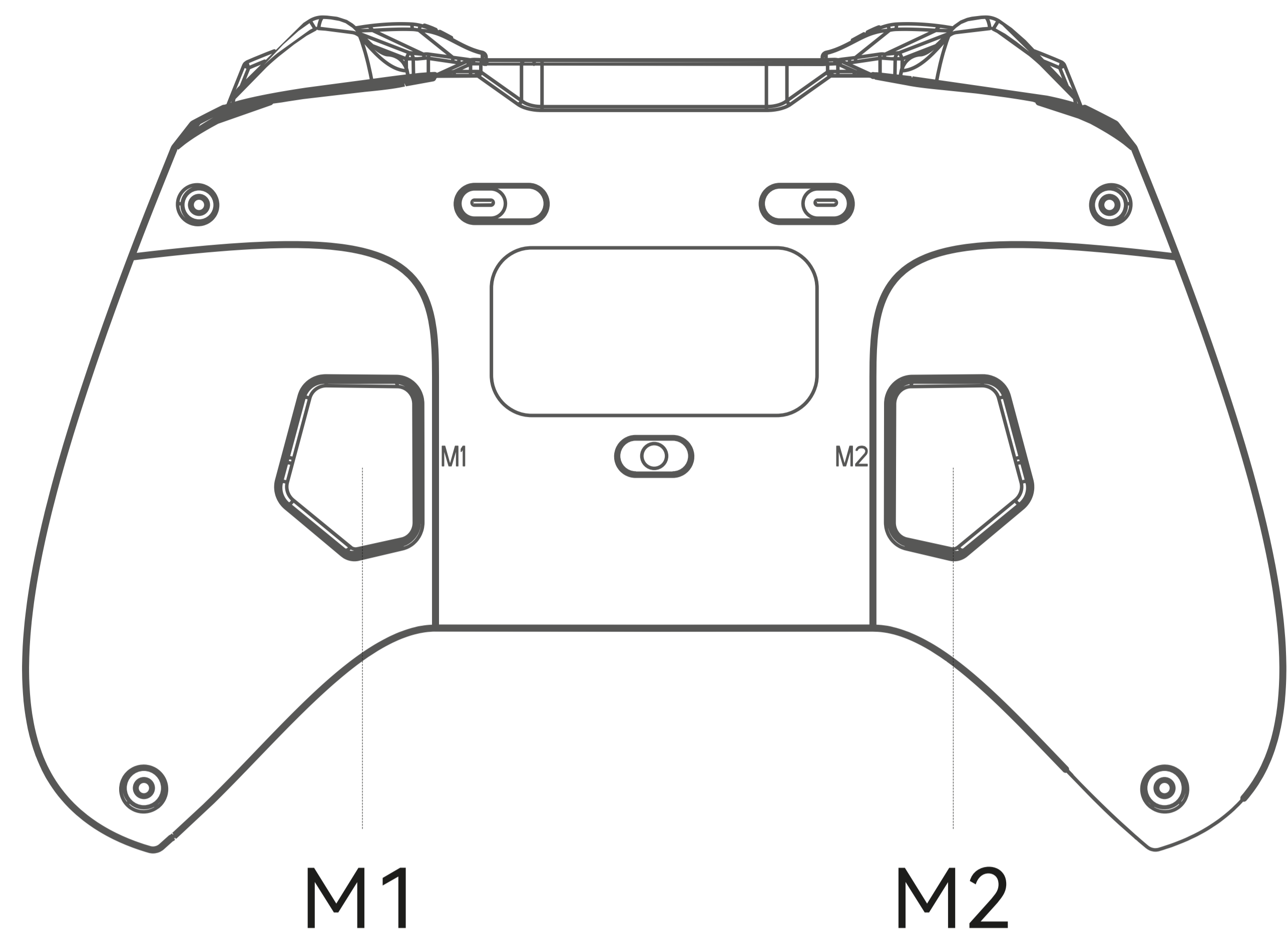
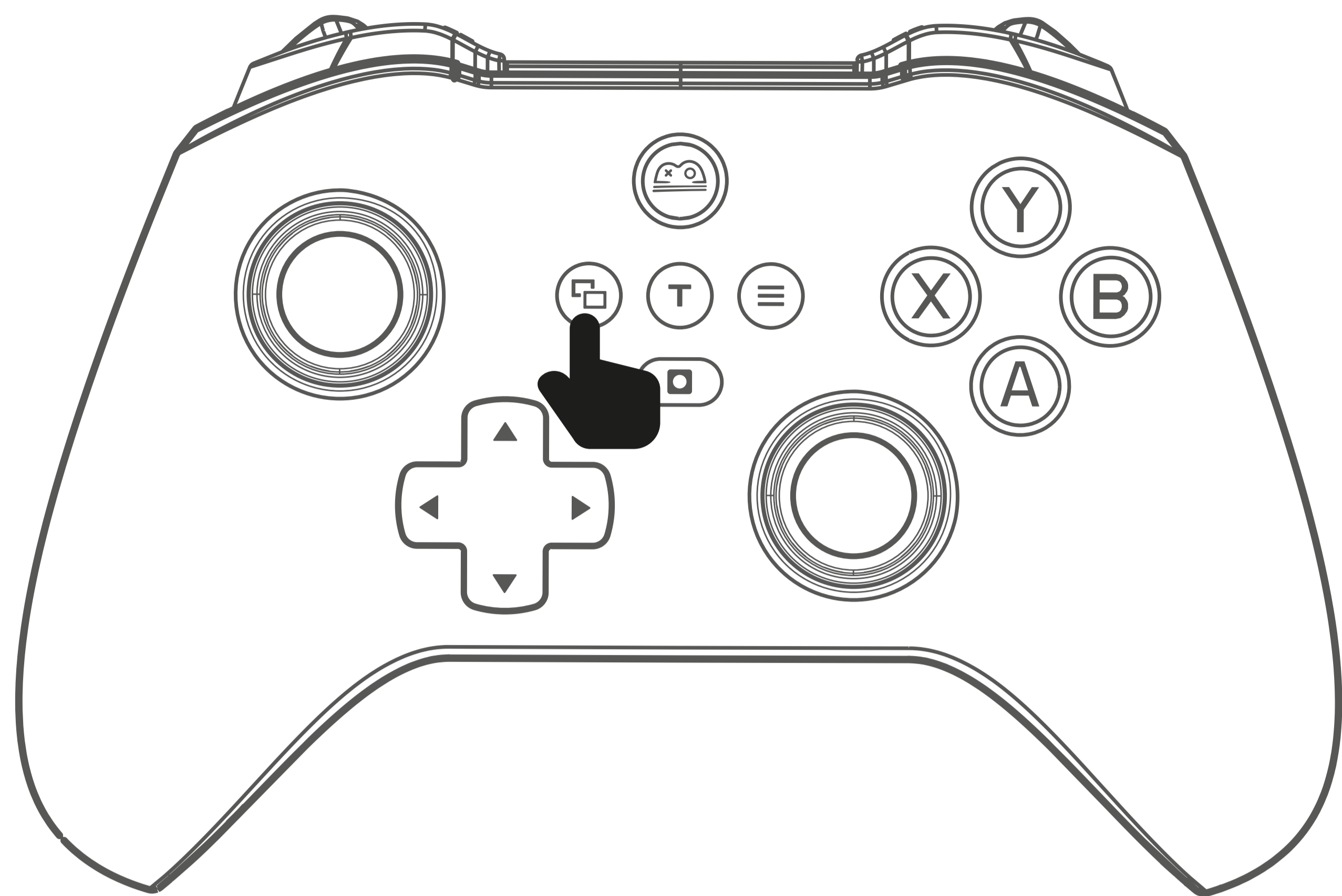

[Настройка задних макро-кнопок]

- Нажмите и удерживайте кнопку SELECT, затем нажмите M1.

Индикатор состояния начнёт быстро мигать – вы вошли в режим настройки.
(Процедура для кнопки M2 полностью аналогична.)

- Пока индикатор состояния мигает, можно задавать последовательность кнопок. Каждая нажатая кнопка будет записана в макрос кнопки M1.

Например: нажмите кнопку A один раз – она будет добавлена в макрос M1.
(Можно записывать любые кнопки.)

- Чтобы записать несколько кнопок подряд:

Нажмите A, затем B, затем X, затем Y –
последовательность для M1 будет: A → B → X → Y.

(Поддерживается до 12 действий: ABXY, вверх/вниз/влево/вправо, L/ZL/R/ZR и др.)

- После окончания ввода снова нажмите M1, чтобы завершить программирование. Индикатор состояния загорится постоянным светом.

[Очистка макросов]

- Нажмите и удерживайте одновременно SELECT + M1, чтобы войти в режим очистки.

Индикатор состояния начнёт мигать.

Не нажимайте никаких кнопок в этот момент.

- Снова нажмите M1, чтобы удалить все значения, записанные ранее в макрос.

Функции зарядки, сна и пробуждения контроллера

- Зарядка контроллера

- Когда заряд аккумулятора низкий – индикатор быстро мигает.
- При зарядке индикатор мигает медленно.
- После полной зарядки контроллер автоматически выключается.

- Сон / пробуждение / выключение

• Контроллер автоматически отключается и переходит в спящий режим, если в течение 5 минут нет действий.

• Чтобы разбудить устройство, нажмите кнопку HOME – контроллер включится и переподключится.

• Чтобы полностью выключить контроллер: переведите его во включённое состояние, удерживайте кнопку HOME 8 секунд, контроллер выключится, и все индикаторы погаснут.

