

Якутские национальные музыкальные инструменты

ХОМУС



Каждый народ создал самобытные музыкальные инструменты.

По мере роста культуры постепенно обогащался и инструментарий: одни инструменты веками сохранялись и частично дошли до нас в «первобытном» виде, другие развивались, совершенствовались, третьи – забывались и исчезали.

Хомус (варган) – один из наиболее древних и распространенных музыкальных инструментов. На этом маленьком, но удивительно «громкоголосом» инструменте играли и по сей день играют более двухсот народов всего мира. По всему миру насчитывается более 162 разновидностей этого инструмента: якутский «хомус», русский «варган», австрийский «маультроммель», японский «коукин» и т.д. Хомусы бывают костяными, бамбуковыми, деревянными и железными



Саха-австрийский хомус



Тувинский тимир хомус



**Американский джус харп
(джо харп) jaw ha**



Австрийский маульtromмель



**Итальянский сщаччапшери
(маранзано)**



Индийский морчанг





Африканский бамборо



Норвежский муннхарп



Якутский традиционный хомус



ХОМУС

У якутского народа, наряду с другими видами музыкальных инструментов, с глубокой древности сохранился Хомус.

Якутский хомус – это низкий, плотный звук, длительное и громкое звучание, легко отличимое от любых других варганов. Именно якутский хомус может быть назван шаманским инструментом, который благодаря звучанию прокладывает играющему путь в чарующий мир духов.

Хомус способен извлечь из себя все многообразие естественных звуков, как бы рождённых самой матерью-природой.

Однако хомус – не самозвучающий инструмент. Таинство его и состоит в том, что он представляет единое целое со всем дыхательно-голосовым аппаратом человека. Поэтому, когда хомусист сольётся с хомусом в музыкальный инструмент, взволнуется вместе с ним, волшебная музыка хомуса способна удвоить человеческую радость.





Рис. . Основные части хомуса.

1. Кольцо корпуса (тиэрбэс). 2. Корпус (сынгаах). 3. Внешние щёчки корпуса (тас нэдэс). 4. Внутренние щёчки корпуса (ис нэдэс). 5. Язычок (тыл). 6. Колено язычка (хохуора). 7. Кончик язычка (чыычаах).

При игре хомус прижимают к зубам или зажимают ими, рот служит резонатором. Регулируется звук губами и языком.

Хомус издаёт звук только на одной ноте, но когда исполнитель научится управлять этим звуком, изменять его с помощью своих органов дыхания и речи, происходит настоящее чудо: все человеческие чувства и его оттенки изливаются в самых причудливо-неожиданных звуках, импровизируя ими хомусист тут же создает музыку-поэму, передавая через него своё эмоциональное состояние зрителям, заставляя их переживать вместе с ним и хомусом.

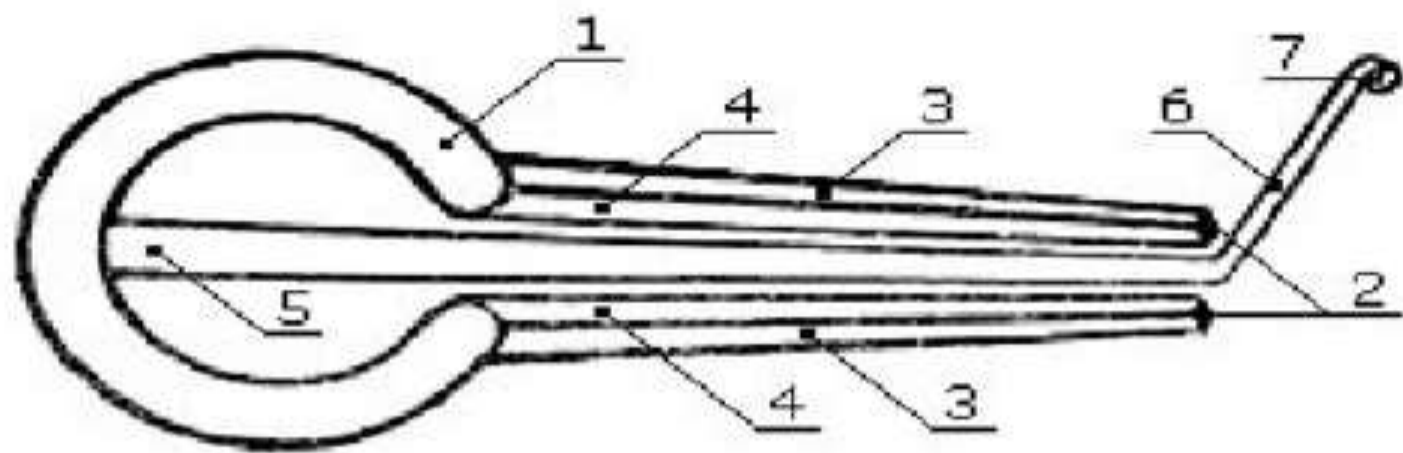

Министерство культуры и духовного развития Республики Саха (Якутия)
The Ministry of Cultural and Spiritual Development of the Republic of Sakha (Yakutia)

Государственное учреждение культуры Республики Саха (Якутия)
«Музей и центр хомуса народов мира»
People of the World Khomus Museum and Center



Альбом каталог "Якутский Хомус"

САХА ХОМУСА

SAKHA KHOMUS





*Уважаемые участники
и гости VII Международного
конгресса-фестиваля
«Хомус в культурном
пространстве мира»!*

От имени руководства Республики Саха (Якутия) и от себя лично поздравляю Вас с VII Международным конгрессом-фестивалем «Хомус в культурном пространстве мира»!

Республика Саха (Якутия) занимает особое место в развитии варганной музыки. Национальный инструмент хомус, обладающий богатейшими возможностями для передачи эмоционально-творческого состояния исполнителя и создающий чудотворную музыкальную сферу, олицетворяет дух народа, проживающего на территории Якутии.

За время прошедших веков хомус не потерял своего значения, а наоборот, становится полноценным спутником

*Dear guests and participants
of the VII International
Congress & Festival
"Khomus in Cultural
Space of World"!*

On behalf of the governing body of the Republic of Sakha (Yakutia) and in my own person I congratulate you on the opening of the VII International Congress & Festival "Khomus in Cultural Space of World"!

The Republic of Sakha (Yakutia) has a special place in the development of jew's harp music. Khomus, this national musical instrument, having rich scale to run the gamut of emotional-creative mood of a performer and creating miraculous musical sphere, personifies the spirit and soul of people who live on the territory of Yakutia.

During the past centuries khomus has not lost its meaning, quite the opposite,



- По указу Президента Республики Саха (Якутия) Егора Борисова от 27 июня 2011 года, во время международного конгресса, 30 ноября объявлен днем Хомуса



Музей Хомуса (варгана) - первый специализированный в мире музей, открывшийся 1990 году в городе Якутске. Основой создания фонда музея послужила личная коллекция варганов И.Е. Алексеева, известного хомусиста-импровизатора, неутомимого пропагандиста возрождения хомусной музыки, собранная в разных странах мира.

С момента открытия Музея хомуса собрано всего 1464 хомусов (варганов, трумп, маультроммелей, джюс харп и др.) из 47 стран мира. Основной фонд музея составляет 8459 единиц хранения.













Готовцев Иннокентий Никитич

Хошуун Уус
(13.04.1942)

Gotovtsev Innokenty

Носиун Уус

улус: Намский
с. Намцы
илик: Namtsy
В фонде МХНМ - 7 хомусов



Захаров Виктор Иванович
(07.03.1956)

Zakharov Viktor

улус: Мегино-Кангаласский
с. Майя
илик: Megino-Kangalassky
В фонде МХНМ - 1 хомус



Захаров Гаврил Сергеевич
(1892-1982)

Zakharov Gavrill

Хабылча Уус

г. Якутск
В фонде МХНМ - 1 хомус





**Васильев
Владимир
Алексеевич**
(12.04.1966)
**Vasiliev
Vladimir**

**Васильев
Михаил
Валерьевич**
(20.02.1975)
**Vasiliev
Mikhail**



г. Якутск
В фонде МХНМ
- 1 хомус



улус: Сунгарский
с. Кутана
В фонде МХНМ
- 1 хомус

Бурцев Герман Гаврильевич
(19.08.1945)
Burtsev German



улус: Усть-Алданский
с. Сылдылах
улус: Ust-Aldasky
В фонде МХНМ - 5 хомусов





Бисах - национальный праздник «саха»



Варган - Глухарь



"Книга" варганного звука



* Хомус

* – инструмент широко распространенный по всему миру. У якутского народа, с глубокой древности сохранился хомус, вмещающийся в ладони, но обладающий способностью петь голосом живой природы. Только в одних странах его можно найти только в музеях, а в других его музыкальная судьба продолжается, получая новое современное звучание, новую жизнь, превращая его в любимый всеми инструмент.

* Однако хомус – не самозвучающий инструмент. Без того, чтобы человек буквально не вдохнул в него жизнь, он не зазвучит. Таинство его и состоит в том, что он представляет единое целое со всем дыхательно-голосовым аппаратом человека.

* Хомусы изготавливались из дерева, кости и железа. Существуют



Саха хомуһун араастара.

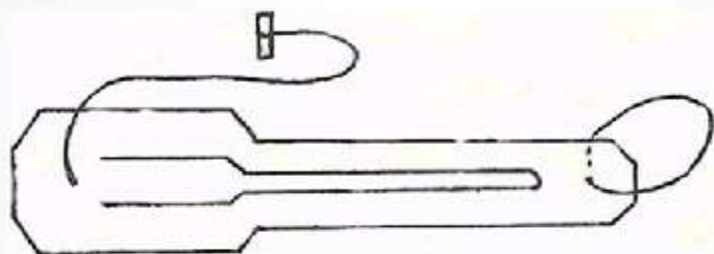

Мас хомус



Муос хомус

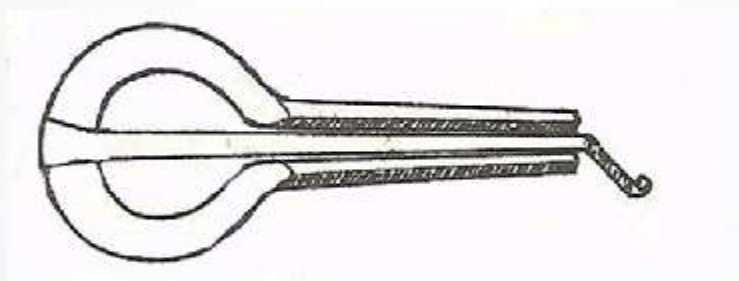

Тимир хомус

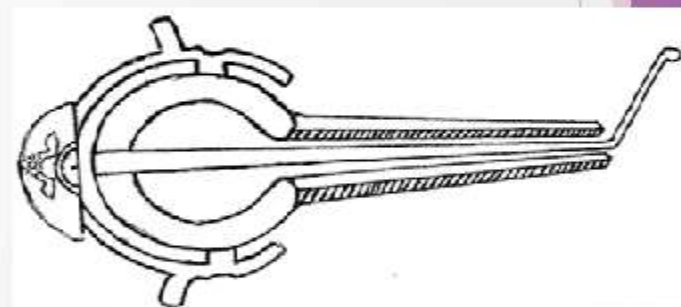

Биһилэхтээх хомус

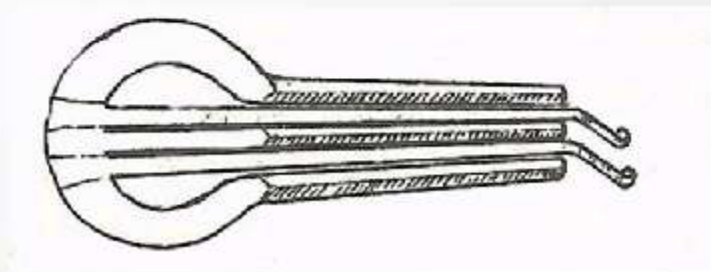

Икки тыллаах хомус

Доставил якутский хомус в космос летчик-космонавт,
Герой России Олег Кононенко,
который отправился на международную космическую станцию
на корабле «Союз-ТМА-03М» 21 декабря 2011 года.
Изготовил «космический» инструмент народный мастер Революий Чомчоев.



Якутский хомус провел в космосе 192 дня



- ✪ В 1991 году в варганном конкурсе «Виртуозы мира» якутский хомус получил статус победителя – «Лучший варган мира»

В мелодичной игре на хомусе отражаются национальная самобытность и богатство музыкального творчества якутов.



В 2011 году на национальном празднике Ысыах на хомусе играли одновременно 1000 человек, тем самым установили рекорд и занесён этот факт в книгу рекордов





- В Якутии почти все культурные и зрелищные мероприятия, в том числе Ысыах, открываются под чарующие звуки хомуса, в которых воспеваются вся красота и ширь земли Олонхо, синева озёр и глубина небес, торжество жизни и Природы.



- Каждый год в этот день проводятся мероприятия, посвященные Хомусу. В это день жители республики играют на своем маленьком музыкальном инструменте

**СПАСИБО ЗА
ВНИМАНИЕ!**

