

Р.И.Константинов аатынан Амма орто оскуолата
Чурапчы уллууна

«Талах олоппоһу оноруу ньымата»

Флегонтов Спиридон Николаевич
Р.И.Константинов аатынан Амма орто оскуолатын
производственной үөрэхтээһин маастара

с.Мындабаайы

Талах олоппос

Талах олоппос саха мастан оноһуктарыттан ойуччу миэстэни ылар. Атыллыыта атын омукка суох. Тас көрүнгүнэн айылбаа чугас. Оноһуута судургу уонна олус бөбө. Олоппос саха булугас өйүн биир чабылхай көстүүтэ, мындыр оноһуга буолар.

Талах олоппос – бэйэтэ математической головоломка, саха ахсаанна айылбаттан дыбырдаабын тыла суох кэрэһитэ.

Олоппоһу инчэбэй иирэ, үөт талабы иэбэн оноһуулар. Олоппос быһыытын –таһаатын көрөн, эрдэ түөрт талабы быһан бэлэмнэниллэр. Талабы иэбиллэр сиринэн ойо быһан, анаарыгар диэри олук таһаарыллар. Онтон үөһүн быһах төбөтүнэн оно хаһыллар. Талах уһуктарын сарын таһааран, төгүрүччү моойдуу кыһыллар. Олоппос түөрт эркинин бу курдук төгүрүччү кыһыллыбыт кылгас бүү мастары эрийэ тардан, кэлгийэн куурдуулар. Дьэ бу кэнниттэн,эркин төгүрүччү кыһыллыбыт уһуктаах өрүттэрин ботуччу киирэр гына бэлэмнээн,бүөлэри тобо охсон киллэрэн, олоппоһу хомуйуулар.олоппос хаадьяннаабат, хамсаабат, олус бөбө буолар. Бу олус учугэй ньыма. Талах куурдабына олус чэпчэки, хайдымтыата, тостумтуота суох, сурдээх бөбө матырыйаал буолар. Сорох уустар талах олоппос анаар эркинин уһуктарын уһулу таһааран уһатан, суолахха хаптаһын кыбытан,өйөнөрдөөн онороллор. Талах олоппос бөбө, чэпчэки буолан, иһирдьэ-таһырдыа дэгиттэр туттуулар.

2. Талах олоппоско тутуулар материаллар

№	Аага	Устууката	Кээмэйэ
1	Талах	4	Үрдүгэ 45x45 см
			Алларата 45x45 см
			Үөһэтэ 30x30 см
2	Хаптаһын	1	27x27 см

3. Талах олоппос оноьуутун технологической картата

Оноьуу бэрээдэгэ

Чертежа

Тутуулар инструменнар уонна тэриллэр



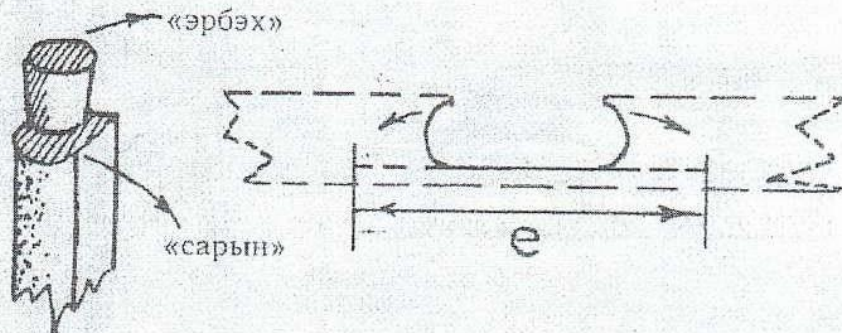
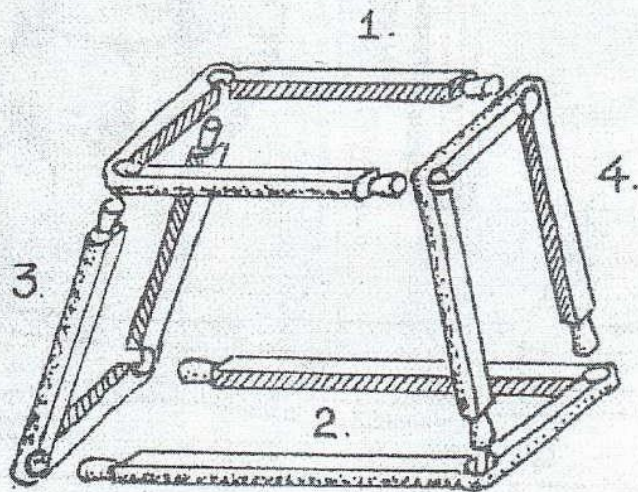
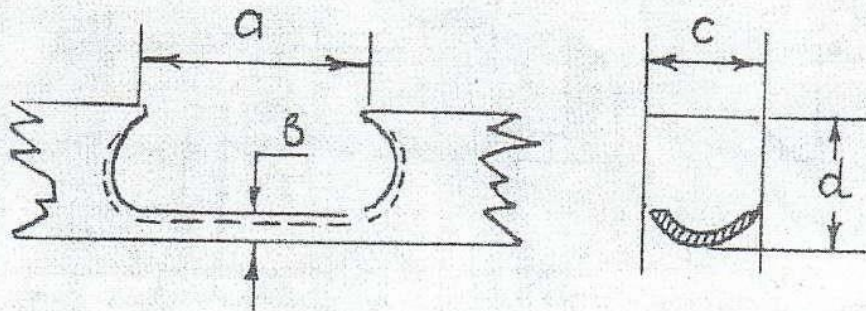

27 ойуу. Олук: а) кэтитэ; в) халына; е) устата. Талах ололпос чаастара:
 1. Сирэй эркин; 2. Түгэх эркин; 3. 4. Ойоѳос эркиннэр

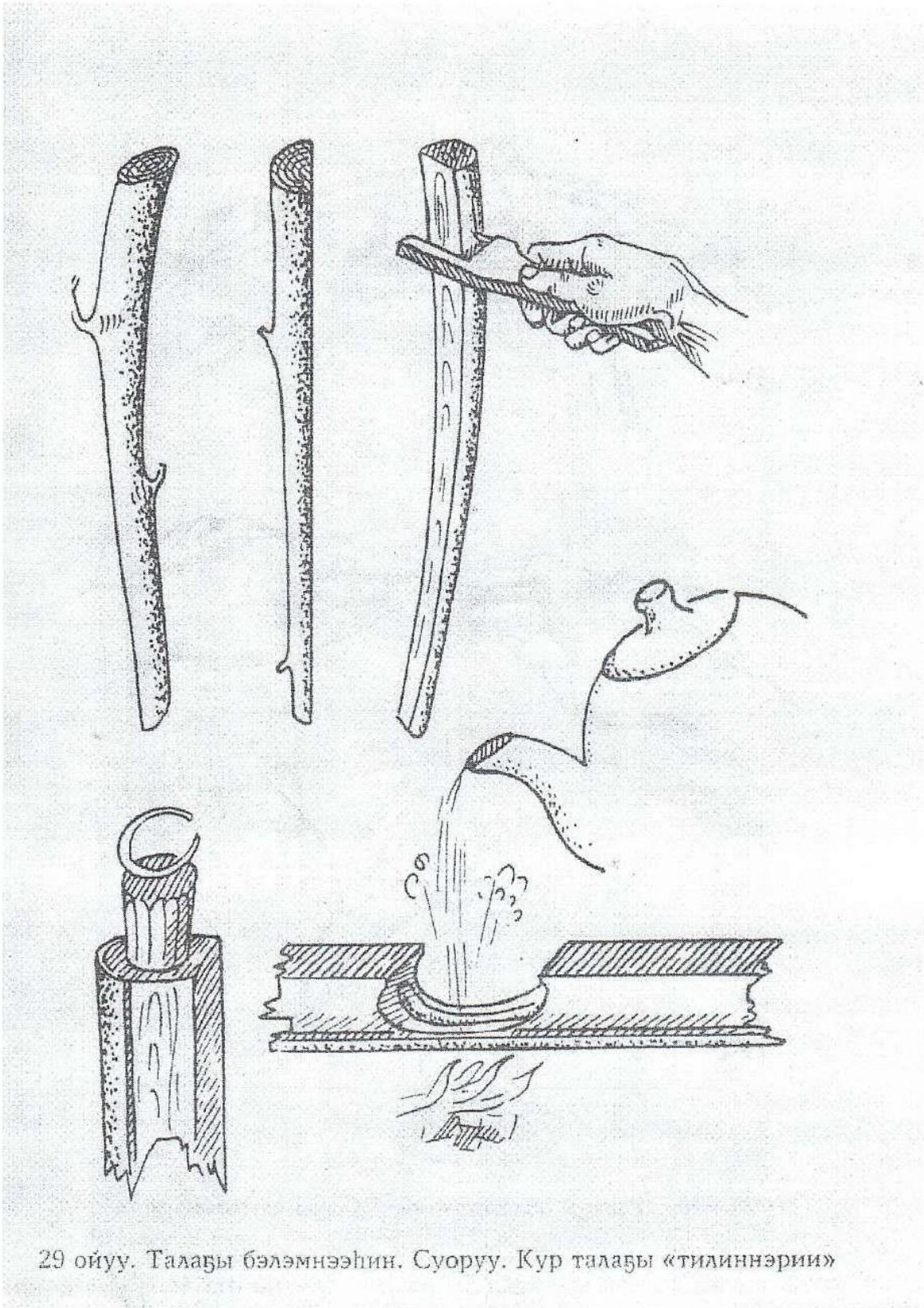

29 ойуу. Талабы бэлэмнээгнн. Суоруу. Кур талабы «тидиннэрии»

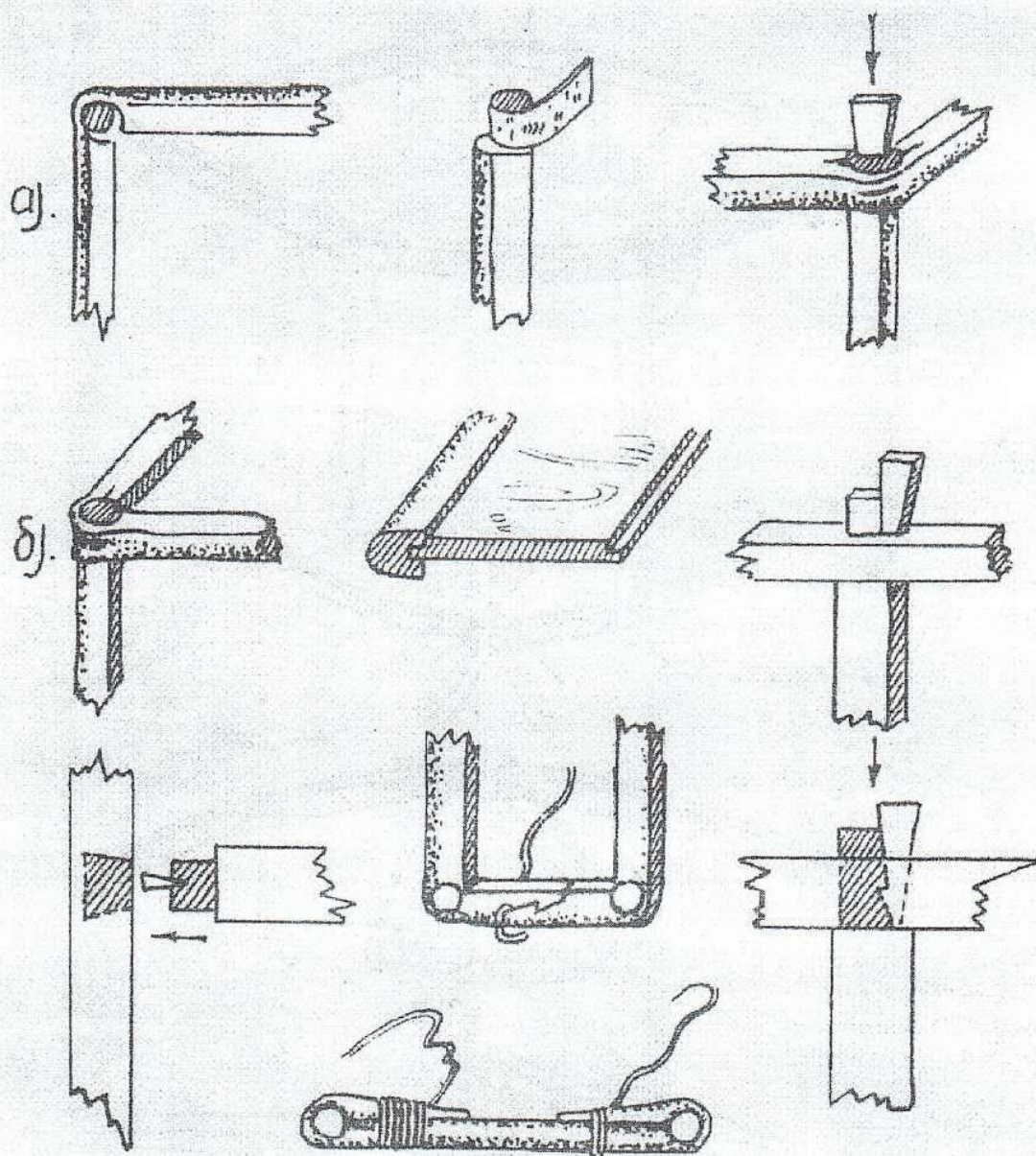

32 ойуу. Оноһуктарга туттулар сүрүн холбоһуктар:
 а) бөзөргөтүү. б) холбоһуктар

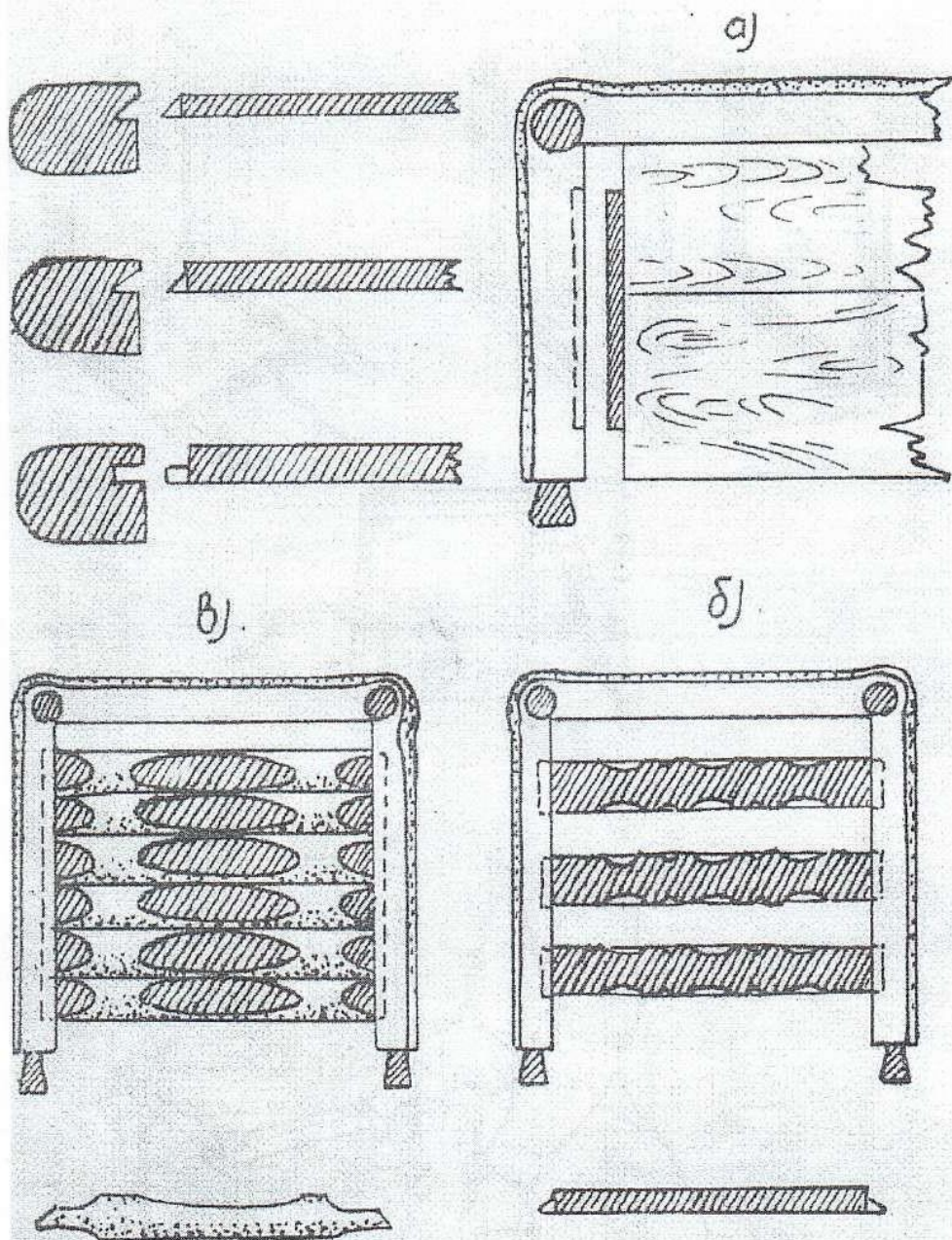

«а» ойуу. Олоппос сирэийн өнөрүү. а), б). Хаптаһын, в). Талах

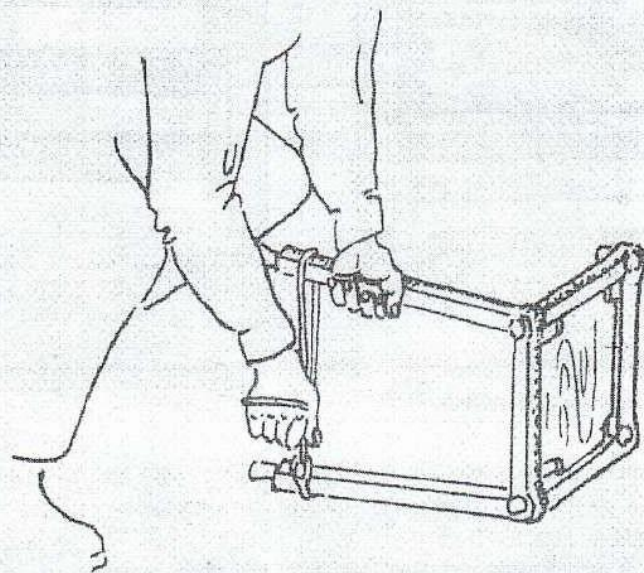
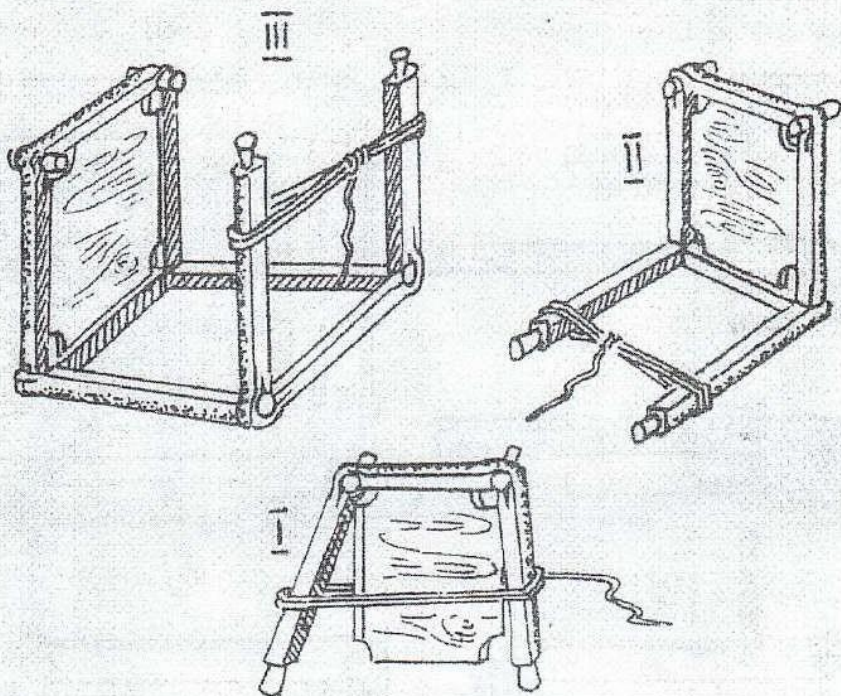

33 ойуу. Олоппоһу хомуйуу

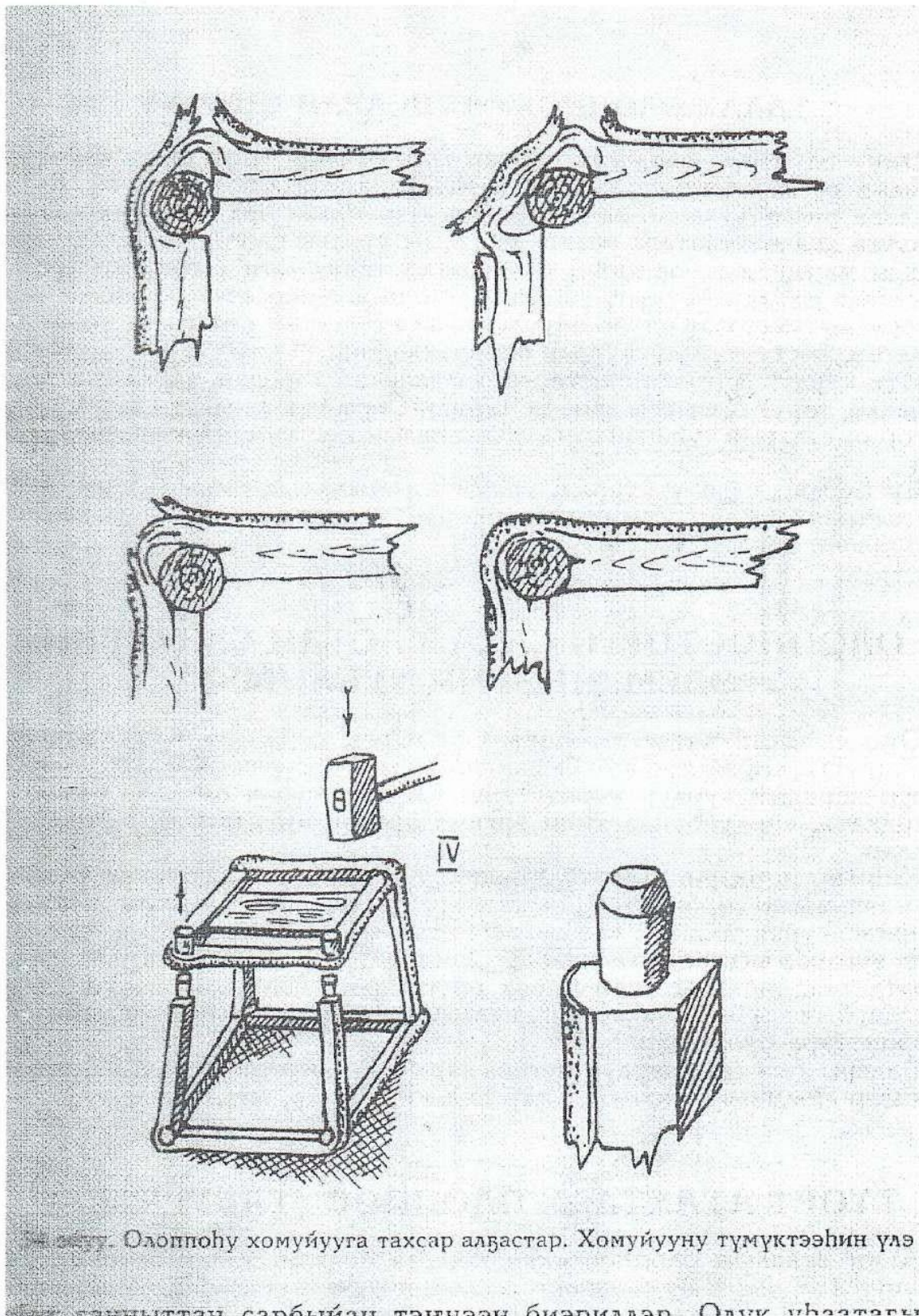

4. Оьолтон сэрэхтээх буолуу (техника безопасности)

5. экологической теруэтэ

Бу оноьук экологически ыраас айылба матырыйаалынан оньулар. Туох да кыиэхэ буортута суох.

6. экономической теруэт

Оноьук себестоимоьа

$$C_{\text{общ}} = C_1 + C_2 + C_3$$

$C_{\text{общ}}$ оноьук уопсай сыаната;

C_1 – матырыйаал сыаната (бэс хаптаьына);

C_2 – электроэнергия сыаната;

C_3 – улэьит хамнаьа

1. Матырыйаалга ороскуот

Талах- 0 руб

Хаптаьын 30x30 см - 18 солк

Оруоскуопшут

$$C_1 = 0 + 18 \text{ солк} = 18 \text{ солк}$$

2. электроэнергия ороскуота

$$C_2 = C_{\text{эл.с}} + C_{\text{эр.}}$$

C_2 -электричество ороскуотун сыаната

$C_{\text{эл.с}}$ -электрической свет (лаампалар) ороскуоттара

$C_{\text{эр}}$ –электрической устуруус улэлииригэр электроэнергия ороскуоттаныьта

$$C_{\text{эл.с.}} = W_1 \times t_1 \times c = 0,28 \times 3 \times 3,83 = 3,21 \text{ руб.}$$

$W_1 = 0,28$ кВт – электрической лампалар кыамталара
(мощность)

(всего 7 лампа биирдиге 40 Вт), улэлиир чааы 3 ч.

1 кВтч – 3,83 солк

Электрической устуруус, *300 Вт 5 мин. улэлиир*

1 кВт·ч – 3,83 солк.

*0,025 кВт·ч – X солк. $\Rightarrow 3,83 \cdot 0,025 \text{ кВт·ч} = 0,096$
солк = 0,104 солк.*

$$C_2 = 2,48 \text{ солк} + 0,010 \text{ солк} = 2,49 \text{ солк.}$$

3. улэит маастар хамнаыа

улэ 8 ч - 1000 солк

3ч – х

$$X = 1000 \times 3 : 8 = 375 \text{ солк}$$

$$C_{\text{общ}} = 18 + 2,49 + 375 = 395,49 \text{ солк} = 400 \text{ солк}$$

Онон олоппоспут атыланар сыаната $400 + 100 = 500$ солк.,

ТАЛАХ ОЛОППОҢУ ТУПСАРАН ОҢОРУУ

Ойуу олуктар: кырдыбаастартан ыйыталаһан иһиттэххэ былыргы сахалар талах олоппоһу ойуулаан-оһуордаан оҥорботторо үһү. Биирдиилээн уус ойууланан-оһуордаан, сиздэрэйдээн эрдэҕэ буолуо да, ол умнууга хаалахтаатаҕа эбээт. Эһпитим курдук олоппоһу талах хатырыгын харыстаан, ордорон оҥордоххо талах өҥө оҥоһукка ураты, айылбаҕа чугас көстүүнү биэрэр. Олоппоһу оҕо «талах ынах» ооньууругар туттулар оһуор-ойууларынан киэргэтэн, оҥоһук ис хоһоонун кэнэтэн, көстүүтүн күүһүрдэн биэриэххэ сөп.

Ити курдук мин олоппосторго, халлаантан харбаан, тарбахтан эмэн ылбакка, төрүт былыргы дьыһ ис тэрилин, оҕо «талах ынах» ооньуурун оһуор-ойууларын туһанан саналы-сахалы көстүүнүн биэрэргэ дьулуһтум.

Бу буолар саха уустарын уратыта: айылба матырыйаалын тосту уларыппакка киһи «кыабын» толору туһаны, кэрэтин чорботон, күүһүрдэн, көрдөрүү.

ОЛОППОСТОРГО САХА МАСТАН ҮЛЭЛЭРИН ЭЛЕМЕННЭРИН ТУҢАНЫ

Оҕо сылдьан көрөр буоларым былыргы саха мас олоппосторун өйөнөрүгэр, сирэйигэр өҥө быһан оҥоһулуубут сүрэх ойуулары, хаарты туора харабын курдук кириэстэри. Кириэс, сүрэх ойуулар былыргы «чардаат», «чочуобуна» киһи эргиирдэригэр киэнник туттулаллара биллэр.

Киһи эргиирдэригэр туттулар, өлбүт кутун-сүрүн харана күүстэртэн араначчылыыр үөрбэлэр, «Чардаат» эргиир сардаматын оһуор-ойуулары (кириэс, сүрэх у.о.д.а.), «ат маһын» атын төбөтө (охлупень), былыргы иһит уурарар ыскааптар ааннарын оһуор-ойуулары бу барыта туһааннаах суолталаах, дириг ис хоһоонноох, өбүгэлэрбит кэнэҕэски колүөнэлэргэ хаалларбыт кэрбэн кэриэстэрэ, итэҕэлбит, культурабыт үлтүркэйдэрин кэрэһиттэрэ буолаллар.

Балары сьа-сым курдук тутан, харыстаан мастан-талахтан үлэлэрбитигэр айымнылаахтык туттар биһиги, уустар, ытык иэспит.

Түмүк.

Талах олоппос атын омука суох. Тас көрүнгүнэн айылбаба чугас. Оноһуута судургу уонна олус бөбө. Талах олоппос – бэйэтэ математическай головоломка. Саха булугас өйүн биир чабылхай көстүүтэ.

Талах куурдабына олус чэпчэки, хайдымтыата, тостумтуота суох, сурдээх бөбө матырыйаал буолар. Талах олоппос бөбө, чэпчэки буолан, иһирдьэ-табырдыа дэгиттэр туттуллар.

Онон билигин дабаны саха мындыр оноһууга – талах олоппос сүппэт, олоххо-дьаһахха наадалаах, экологически ыраас дьизэ тээбиринэн буолар. Туттун, туһанын, сайыннарын!