



*Корбуту ойдоон хаалар
дьо5уру сайыннарар оонньуу*

*Аантар: Педагог-психолог
Шаньгина Екатерина Васильевна
№3 нуомэрдээх «Муручээнэ» о5о саада
Боро5он, Уус Алдан.*



Корбуту ойдоон хаалар дьобур диэн тугуй диир эбит буоллахпытына

Обо харабынан корбутун ойугэр тутан хаалар сатабыла маннай тоботугэр олосуйар. Аныгы наука «корон ылыныы» уонна «сенсорнай торуттэр» диэн араарар. Корон ылыныы обо аайы кыратыттан баар эбит буоллабына, сенсорнай торуттэр кэлин, обо сайдыытын этаптарын кытта тэннэ уоскуур. Обо олобор элбэх ону, быьыыны (оонньуур, бытовой тэриллэр) корсор, кэлин искусство коруннэрин (скульптура, музыка, уруьуй) билсэр. Бары оттуттэн айылба тыаба, сыта, оно тулаллыр.

Хартынанан болбойон кор
ханнык оонньуурдар костоллоруй?



Хартынанан болбойон кор.
Тугу короргун ааттатаалаа



Хартынанан болбойон кор.
Туох косторуй?





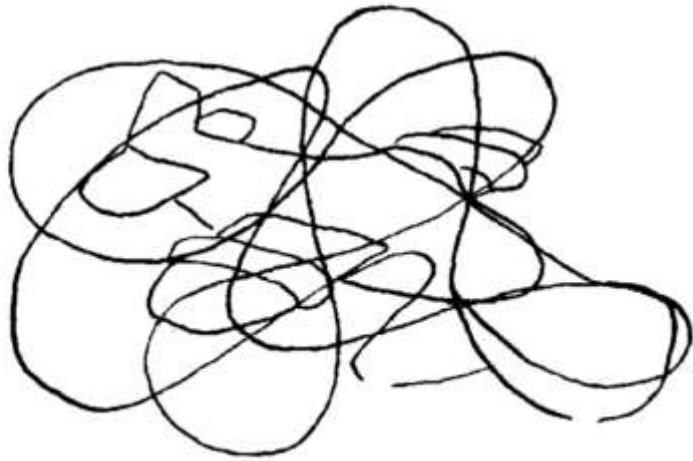
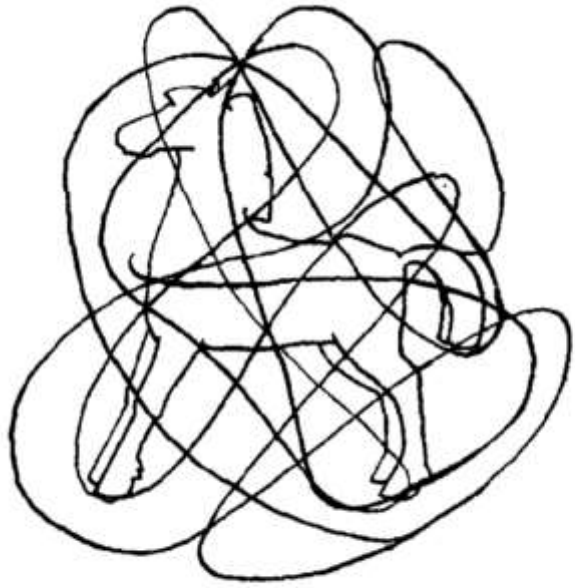

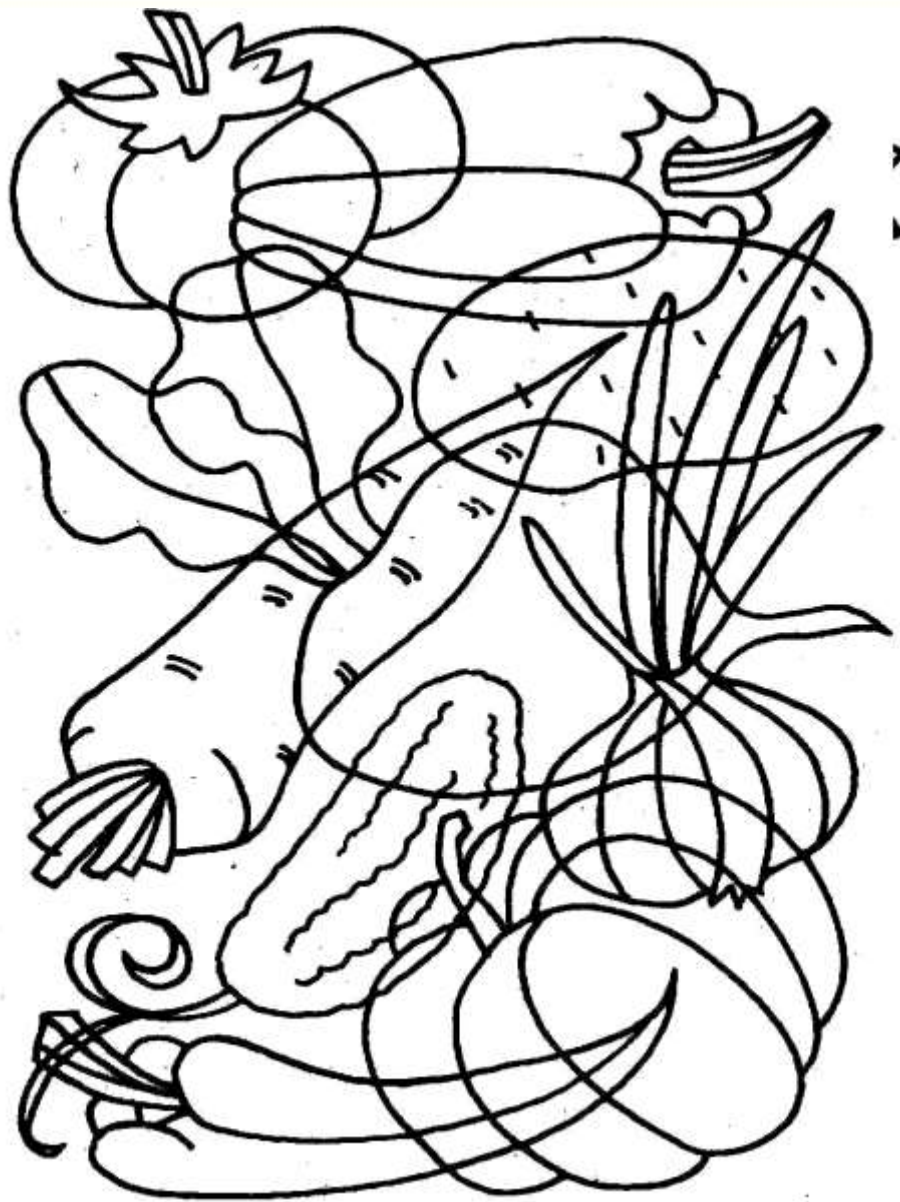

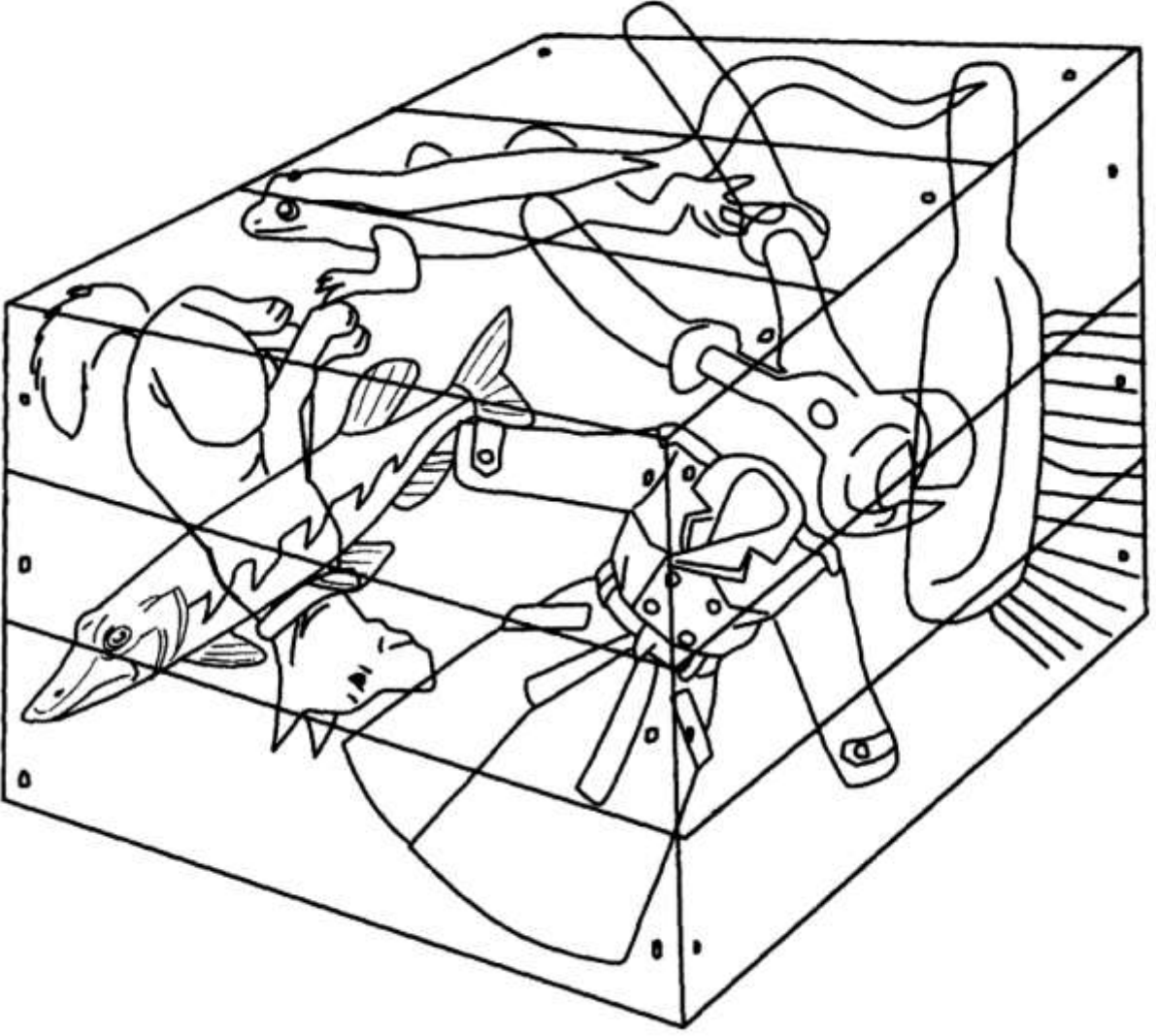



Корсуоххэ диэри
о5олоор