

Joie™

0+/1 (0-18kg)

tilt™

child restraint

- GB Instruction Manual
- PT Manual de Instruções
- ES Manual de instrucciones
- FR Mode d'emploi



GB Welcome to Joie™

You have purchased a high quality, fully certified child safety child restraint. This product is suitable for the use of children weighing up to 18kg (approximately 4 years old or under). Carefully read this Instruction Manual and follow the installation steps. This is the **ONLY** way to protect your child from serious injury or death in the case of an accident and to provide comfort to your child while using this product.

Please keep the Instruction Manual handy for future reference.

Visit us at joiebaby.com to download manuals and see more exciting Joie products!

Please Confirm

Make sure that your vehicle is equipped with a 3-point retractor safety belt. Seat belts may be different in design and length according to maker, manufacturing date, and the type of vehicle. This child restraint is only suitable for use in vehicles fitted with 3-point retractor safety belt and approved to European UN/ECE Regulation No. 16 or other equivalent standards.

Please keep the instruction manual in the bottom storage compartment located in the base of the child restraint for future reference.

For warranty information, please visit our website at joiebaby.com

Parts List

Soft goods include Seat Pad, Shoulder Harness Covers, Crotch Pad, Head Support and Infant Body Support. Make sure all parts are available before assembly. If any part is missing, please contact local retailer. No tools are required for assembly. Please make sure all of the parts are assembled correctly.

- | | |
|------------------------------------|--|
| 1 Seat Pad | 14 Seat Shell |
| 2 Shoulder Harness Slot | 15 Rear-Facing Vehicle Shoulder Belt Slots |
| 3 Shoulder Harness Straps | 16 Webbing Cover (may not be included) |
| 4 Buckle | 17 Fabric Fastening Piece |
| 5 Crotch Pad | 18 Forward-Facing Vehicle Shoulder Belt Slot |
| 6 Adjustment Webbing | 19 Instruction Manual Storage Compartment |
| 7 Recline Adjustment Handle | 20 Base |
| 8 Forward Vehicle Safety Belt Slot | 21 Rear-Facing Vehicle Waist Belt Slot |
| 9 Shoulder Harness Cover | 22 Locking Clip |
| 10 Look-off Device | |
| 11 Head Support | |
| 12 Head Support Slot | |
| 13 Infant Body Support | |

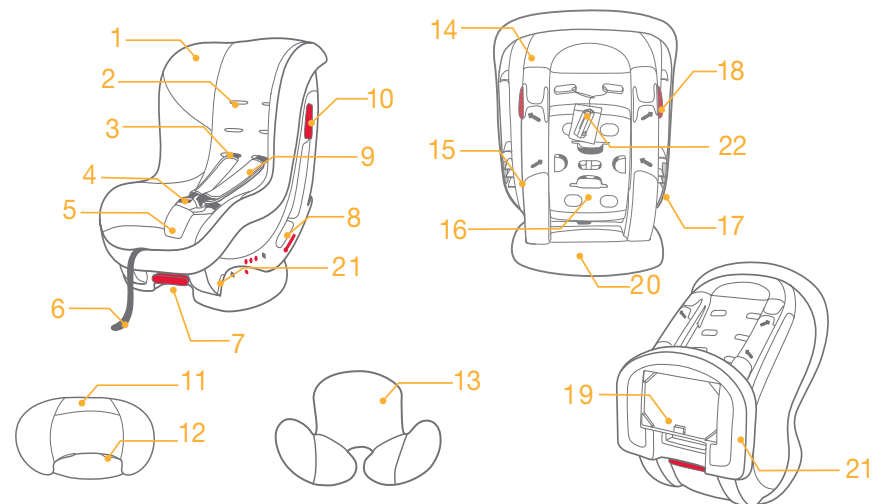

WARNING

- ! This child restraint is designed ONLY for a child weighing up to 18kg (approximately 4 years old or under).
- ! Any straps holding the restraint to the vehicle should be tight, that any straps restraining the child should be adjusted to the child's body, and that straps should not be twisted.
- ! After your child is placed in this child restraint, the safety belt must be used correctly, and ensure that any lap strap is worn low down, so that the pelvis is firmly engaged.
- ! The child restraint should be changed when it has been subject to violent stresses in an accident. An accident can cause damage to the child restraint that you cannot see.
- ! Concern the danger of making any alterations or additions to the device without the approval of the Type Approval Authority, and a danger of not following closely the installation instructions provided by the Infant child restraint manufacturer.
- ! Please keep this child restraint away from sunlight, otherwise it may be too hot for the child's skin. Child restraint may become hot when left in direct sunlight. Always touch test seat before placing child in it.
- ! Child is not left in the child restraint system unattended.
- ! Any luggage or other objects liable to cause injuries in the event of a collision shall be properly secured.
- ! The child restraint shall not be used without the soft goods.
- ! The soft goods should not be replaced with any other than the one recommended by the manufacturer, because the soft goods constitutes an integral part of the restraint performance.
- ! DO NOT use any load bearing contact points other than those described in the instructions and marked on the child restraint.

WARNING

- ! NO child restraint can guarantee full protection from injury in an accident. However, proper use of this child restraint will reduce the risk of serious injury or death to your child.
- ! DO NOT use or install this child restraint until you read and understand the instructions in this manual and in your vehicle owner's manual.
- ! Installing or using this child restraint without reading and following the instructions and warnings in this manual may put your child in serious risk of injury or death.
- ! DO NOT discard the webbing cover, for it must be assembled to the child restraint before using in forward facing mode.
- ! DO NOT use this child restraint if it has damaged or missing parts.
- ! DO NOT have your child in large/over-sized clothes because this may prevent your child from being properly and securely fastened by the shoulder harness and crotch strap.
- ! DO NOT leave this child restraint unbelted or unsecured in your vehicle because unsecured child restraint can shift and move around and may injure occupants in a sharp turn, sudden stop, or collision.
- ! Do not place this child restraint in seating positions where an active frontal airbag is installed if your child is still in rear facing mode.
- ! NEVER use a second-hand child restraint or a child restraint whose history you do not know, because it may have structural damage that endangers your child's safety.
- ! NEVER use ropes or any other substitutes to secure child restraint in vehicle or to secure child into child restraint.
- ! The parts of this child restraint should never be lubricated in any way.

WARNING

- ! Always secure child in child restraint while in the vehicle, even short trips, as this is when most accidents occur.
- ! DO NOT use this child restraint as a regular chair as it may fall down and injure the child.
- ! DO NOT put anything other than the recommended inner cushions in this child restraint.
- ! DO NOT carry this child restraint with a child in it.
- ! DO NOT put unsecured items in the vehicle because they can shift or move and may injure occupants in a sharp turn, sudden stop, or collision.
- ! Remove this child restraint from the vehicle seat when it is not in use.
- ! Consult the retailer for issues concerning maintenance, repair and part replacement.
- ! DO NOT install this child restraint under the following conditions:
 1. Vehicle seats with 2-point vehicle belts.
 2. Vehicle seats facing sideward or rearward with respect to the running direction of the vehicle.
 3. Vehicle seats unstable during installation.
- ! Be sure that the child restraint is installed in such a way that no part of it interferes with movable seats or with the operation of the vehicle doors.
- ! DO NOT use this child restraint for more than 5 years after the date of purchase, as the parts may degrade over time, or from exposure to sunlight, and may not perform adequately in a crash.
- ! Please do not use this child restraint if the child restraint has dropped from a significant height, hit the ground at a considerable speed, or has visible signs of damage. We are not responsible to replace if the child restraint has been damaged under these abnormal conditions. A new child restraint will need to be purchased when any of the aforementioned conditions occurs.

Emergency

In case of an emergency or accident, it is most important to have your child taken care of with first aid and medical treatment immediately.



Product Information

Read all the instructions in this manual before using this product. If you have any further questions, please consult the retailer. Some features may vary depending on model.

This is a "Universal" child restraint. It is approved to European Regulation No. 44, 04 series of amendments, for general use in vehicles and it will fit most, but not all, vehicle seats.

Product	Child restraint
Suitable for	Child weighing up to 18kg (approximately 4 years old or under)
Mass Group	Group 0+/1
Materials	Plastics, metal, fabrics
Patent No.	Patents pending
Made in	China
Brand Name	Joie
Website	www.joiebaby.com
Manufacturer	Joie Children's Products (UK) Limited

Installation Modes

Group	Child's Weight	Installation Mode	Figure for Installation	Reference Age	Seat Position	Instructions
0+/1	Less than 18kg	Rearward facing mode	 Necessary for 0 - 6 months	Less than 4 years	Position 4: Align top blue diamond and bottom blue diamond ⁴	Infant Body Support shall be used from 0 - 6 months so as to help restrain the child tightly
1	9 - 18kg	Forward facing mode		1 year to 4 years	Positions 1-3: Align a top red dot and the bottom red dot for 3 adjustment positions	Do not use Infant Body Support for child over 6 months old

Important

1. DO NOT use forward facing mode until the child's weight exceeds 9kg. Child restraint in forward facing mode is dangerous for a child under 9kg.
2. When the child is suitable for both forward and rearward facing modes, it is recommended to install this child restraint in the rearward facing mode as it is safer.

Installation Concerns

see images ① - ③

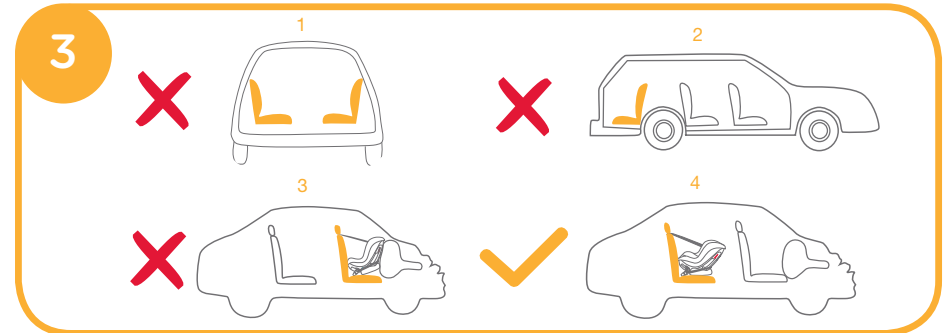
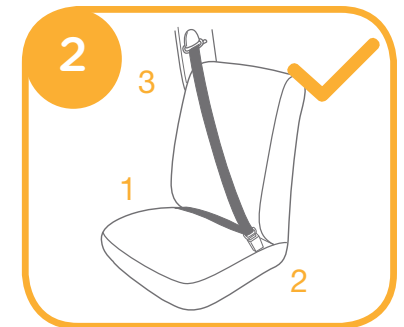
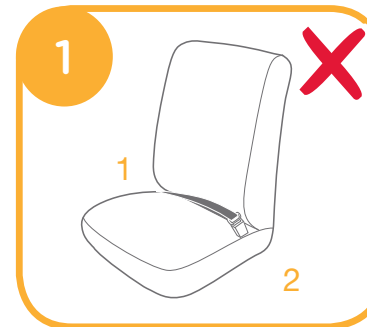

- ! DO NOT install this child restraint on vehicle seats with 2-Point Retractor Vehicle Belts. ①
- ! This child restraint is only suitable for vehicle seats with 3-Point Retractor Vehicle Belts. ②
- ! DO NOT install this child restraint on vehicle seats that face sideward ③ or rearward ③ with respect to the moving direction of the vehicle.
- ! Do not place this child restraint in seating positions where an active frontal airbag is installed. If your child is still in rear facing mode. Death or serious injury can occur. Please reference vehicle owner's manual for more information. ③
- ! It is not recommended to install child restraint forward facing on front seat with airbag. Reference vehicle owner's manual for more information.
- ! It is recommended to install this child restraint on a rear vehicle seat. ③

Installation for Rearward-Facing Mode

(for child under 18kg/Group 0+/1)

Reference age newborn - 4 years old

Seat position Position 4: (with top blue diamond and bottom blue diamond aligned) ④

see images ④ - ②⑥

! Always install the child restraint on the vehicle seat first, and then place the child in the child restraint.

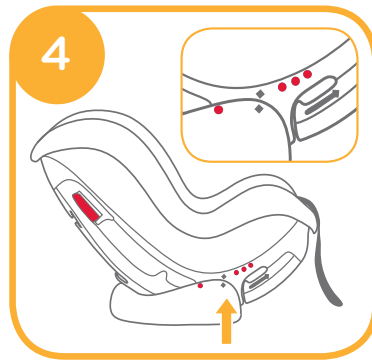

Proper Position of the Shoulder Harness Straps

see images ⑤

Please choose the proper pair of shoulder harness slots according to the height of the child.

! The shoulder harness slots should be at/or slightly below the child's shoulder. Shoulder harness straps that are too high or too low are not safe. ⑤

! If the shoulder harness straps are not at the proper height, the child may be ejected from the child restraint during a crash.



Use of Inner Cushions

see images ⑥ - ①①

Note

1. Inner cushions include head support and infant body support.
2. Head support is suitable for child in all installation modes.
3. Infant body support is for child's protection. A child 0-6 months must use infant body support.

1. Pull the head support aside and thread the shoulder harness straps through the head support slot to fasten the head support onto shoulder harness straps. ⑦

Before assembling the head support, please check whether the shoulder harness straps are at the proper height. Please refer to [Proper Position of the Shoulder Harness Straps & Shoulder Harness Height Adjustment](#).

2. While pulling up on the webbing adjuster, pull out the shoulder harness straps to proper length. ⑧

⑧ - 1 Webbing adjuster

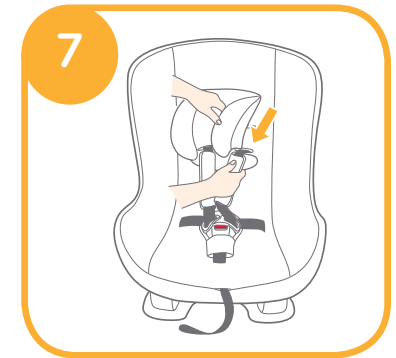
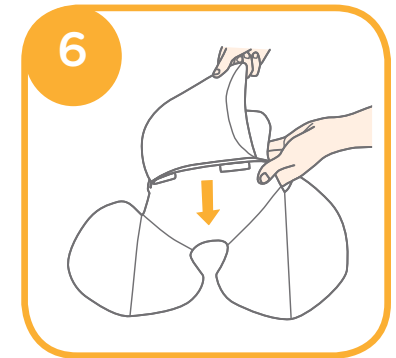

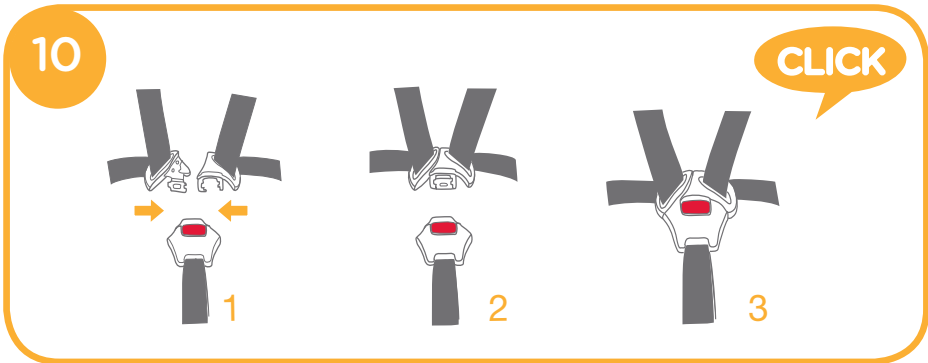
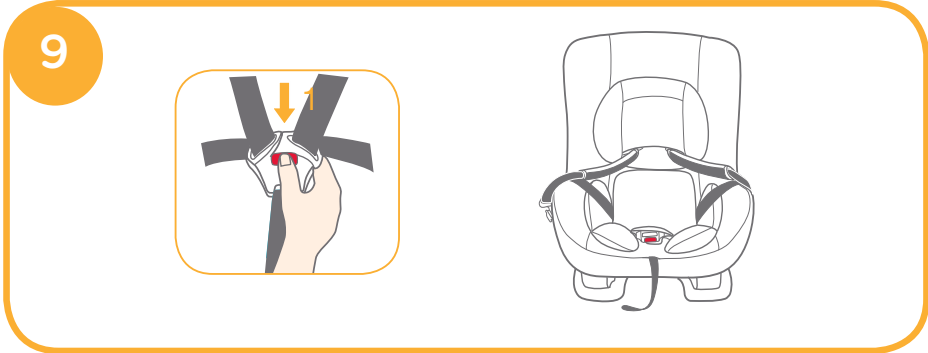

3. Press the red button to disengage the buckle 9 - 1, and then place the infant body support in the child restraint. 9
4. Engage the buckle until it clicks. 10
5. Pull the adjustment webbing tight. 11



Rearward Reclining Angle Adjustment see images 12

While pushing the reclining adjustment handle 12 - 1, pull the child restraint from the most upright position to the most reclined position. 12 - 2

Angle indication: The top blue diamond and bottom blue diamond are aligned (Position 4). 4



Note

1. Make sure the shoulder harness is adjusted to proper height before installing this child restraint. Please refer to [Proper Position of the Shoulder Harness Straps & Shoulder Harness Straps Height Adjustment](#).
2. First adjust the angle of the child restraint to position 4. Angle indication: Align the top blue diamond and bottom blue diamond. 4
3. When installing and adjusting the vehicle belts, make sure that both the shoulder belt and the waist belt are not twisted and will not prevent the vehicle belts from functioning properly.

Rearward-Facing Installation

see images 13 - 24

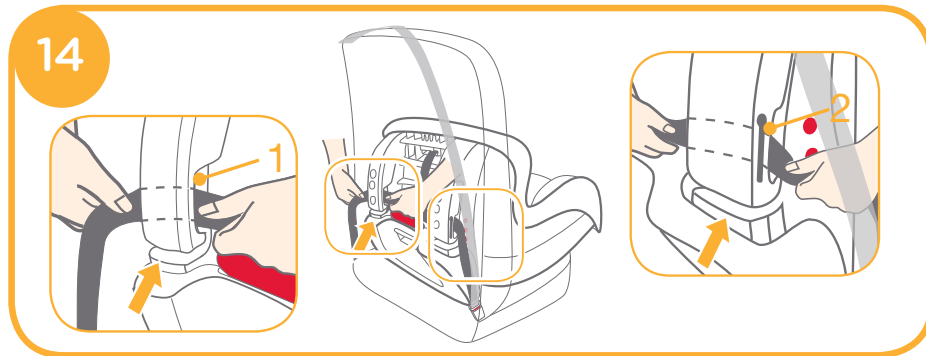
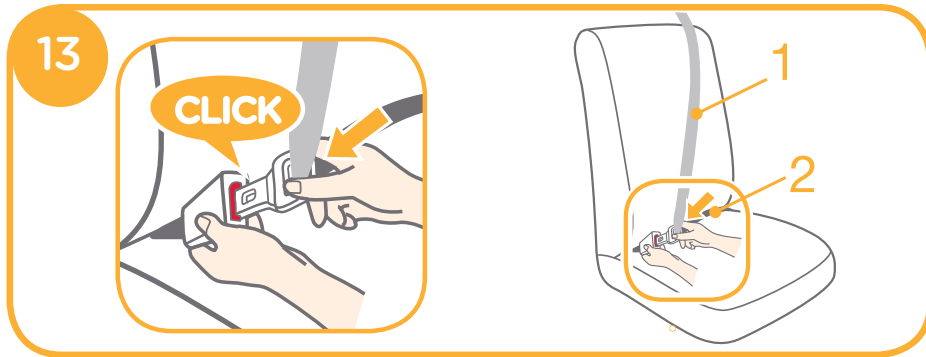

1. Pull out the vehicle belt and engage the vehicle buckle tongue into the buckle. 13
13 - 1 Vehicle shoulder belt
13 - 2 Vehicle Waist belt
2. Rotate the child restraint rearward and thread the vehicle waist belt through the two rear-facing vehicle waist belt slots underneath the shell. 14
14 - 1 & 14 - 2 Vehicle belt slot

The correctly assembled belt is shown in 15.

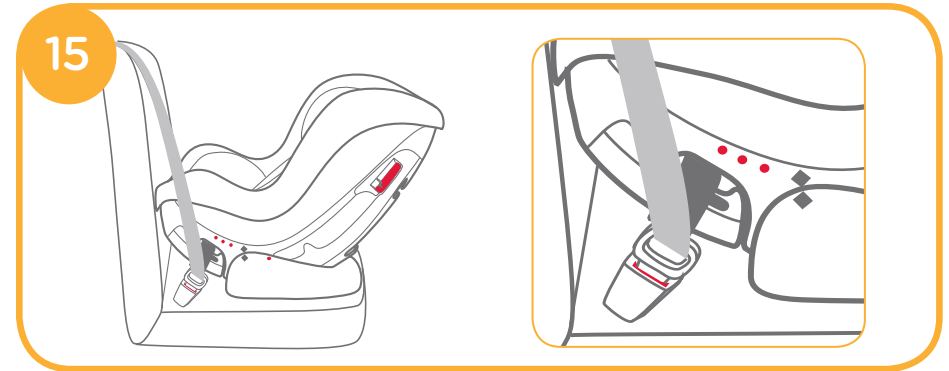

3. Install the vehicle shoulder belt in the two rear-facing vehicle shoulder belt slots at the back of the seat shell. 16

! Shoulder belt must pass through the rear-facing shoulder belt slots.



4. Take the locking clip out of the bag. 17



5. While pressing the child restraint firmly into the vehicle seat, pull the vehicle shoulder belt to fasten the child restraint tightly and securely. ¹⁸

! Please check if the child restraint is installed tightly by moving the child restraint back and forth at the vehicle belt path (child restraint should not move more than 25mm/1").

! The child restraint cannot be used if the vehicle safety belt buckle (female buckle end) is too long to anchor the child restraint securely. ¹⁸ - 3

6. Press button to open the locking clip. ¹⁹

7. Thread the diagonal belt through the locking clip, and then fasten the locking clip. ²⁰

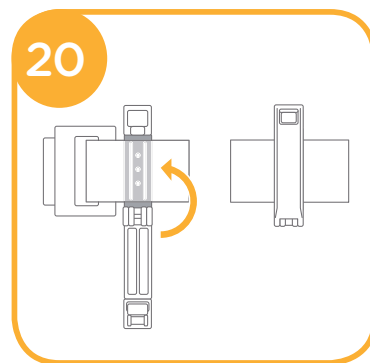
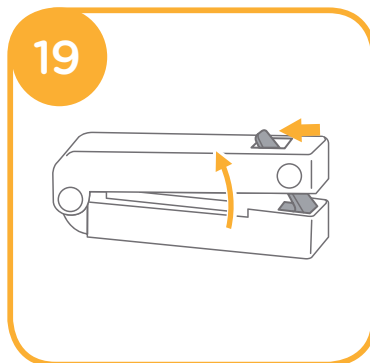
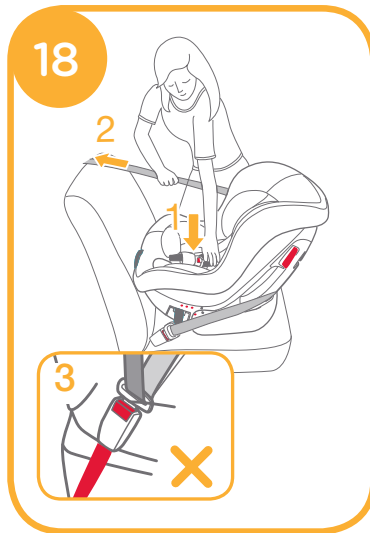

8. While pressing the Car seat, pull the belts to fasten the Car seat tightly and securely. ²¹

9. Unlock the device first ²² - 1 and slip it as close as possible to the buckle. ²² - 2

10. Refasten the locking clip. ²³

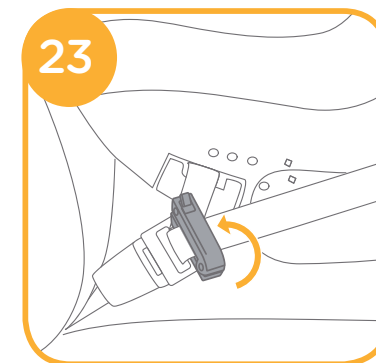
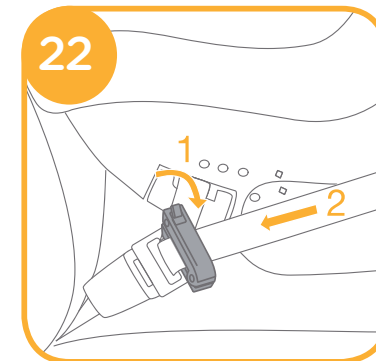

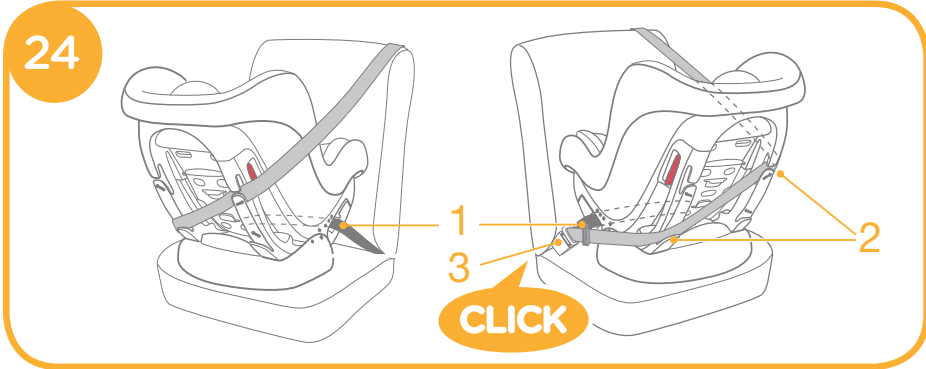

Correctly assembled vehicle belt is shown in 24.

- ! Waist belt pass through the rear-facing vehicle waist belt slots, as shown in 24 - 1.
- ! Shoulder belt must pass through the rear-facing vehicle shoulder belt slots, as shown in 24 - 2.
- ! The vehicle buckle tongue is engaged with the buckle correctly, as shown in 24 - 3.

Securing your Child in the child restraint
see images 25 - 26



Note

1. Child 0 - 6 months must use the infant body support.
2. Please install the child restraint on the vehicle seat first, and then place the child in the child restraint.
3. After the child is placed in the seat, check whether the shoulder harness straps are at the proper height. Please refer to [Proper Position of the Shoulder Harness Straps & Shoulder Harness Straps Height Adjustment](#).

1. Pull up the webbing adjuster, while pulling out the shoulder harness straps to the proper length. 8
- 8 - 1 Webbing adjuster
2. Press the red button to disengage the buckle 9 - 1, and then leave the harness straps on the left and right sides of the child restraint. 9
3. Place the child in the child restraint and pass both arms through the harness straps. 25
- ! After the child is seated, recheck whether the shoulder harness straps are at the proper height. Please refer to [Proper Position of the Shoulder Harness Straps & Shoulder Harness Straps Height Adjustment](#) 5.
4. Engage the buckle until it clicks. 10
5. Pull down the adjustment webbing and adjust it to the proper length to make sure your child is snugly secured. 26
- ! Make sure the space between the child and the shoulder harness straps is about the thickness of one hand.

Installation for Forward-Facing Mode

(for child under 9-18kg/Group 1)

Reference age 1 - 4 years old

Seat position Position 1 - Position 3: top red dot and bottom red dot aligned, as shown in 27

see images 27 - 45

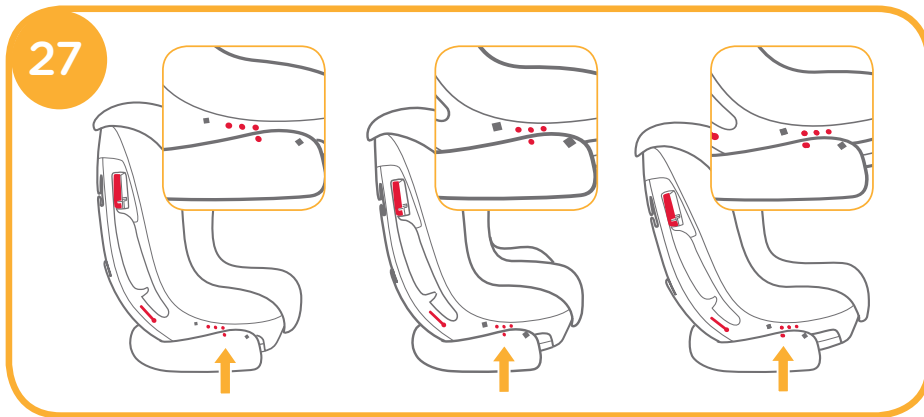

! Please install the child restraint on the vehicle seat first, and then place the child in the child restraint.

Forward Reclining Angle Adjustment

see images 27

While pushing the reclining adjustment handle 12 - 1, push the child restraint to the desired position

12 - 2 Angle indication: With a top red dot and the bottom red dot aligned.

The reclining positions are shown in 27.

Proper Position of the Shoulder Harness Straps

see images 28

Please choose the proper pair of shoulder harness strap slots according to the child's height.

! The shoulder harness strap slots should be at or slightly above the child's shoulder. Shoulder harness straps that are too high or too low are not safe. 28

! If the shoulder harness straps are not at the proper height, the child may be ejected from the child restraint during a crash.



Shoulder Harness Height Adjustment

see images 29 - 39

Note

1. DO NOT remove the shoulder harness covers as they are important for preventing slippage of the child during a collision.
2. Please thread the shoulder harness covers first, and then thread the shoulder harness straps through shoulder harness covers.
3. During assembly, make sure the shoulder harness straps are not twisted.
4. Please reassemble the head support after assembling the shoulder harness straps.
5. DO NOT discard the webbing cover, for it must be assembled to the child restraint before using in forward facing mode.
6. Take off the head support and the small seat pad from the child restraint before disassembling the shoulder harness straps.

Disassembly of the Shoulder Harness

1. Pull up the webbing adjuster, while pulling the shoulder harness straps to the proper position. **8**
2. Remove the webbing cover from the body. **29**
3. At the back of the seat, disassemble the two shoulder harnesses from the T-shaped steel plate. **30**
4. Pull out the shoulder harness straps. **31**
5. Thread the shoulder harness covers through the shoulder harness strap slots. **32**

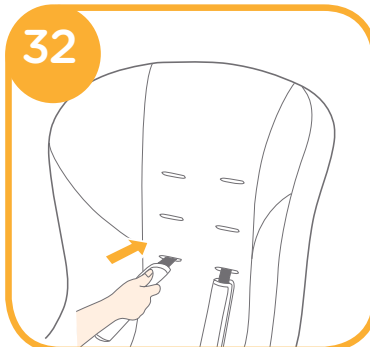
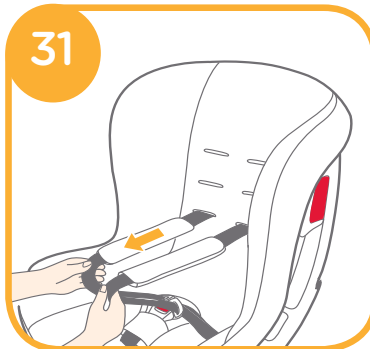
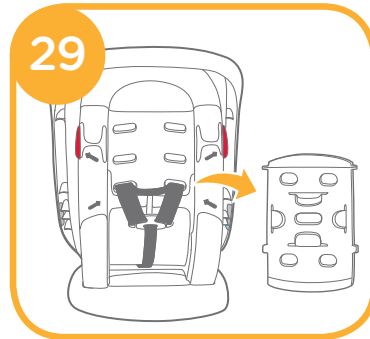

Assembly of the Shoulder Harness

1. Choose the proper shoulder harness slots and thread the shoulder harness covers through them. **33**
! Always ensure that shoulder harness covers are assembled with rubber side facing down towards child.
2. Thread the shoulder harness straps through the shoulder harness covers. **34**
! To avoid the shoulder harness from getting twisted, please engage the buckle first.
3. Thread the shoulder harness straps through the shoulder harness slots. **35**

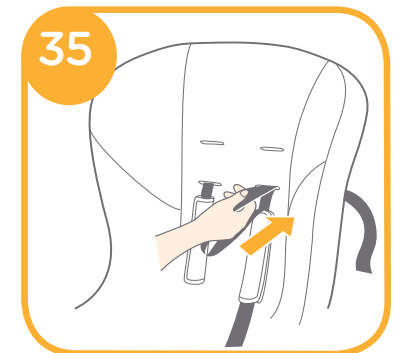
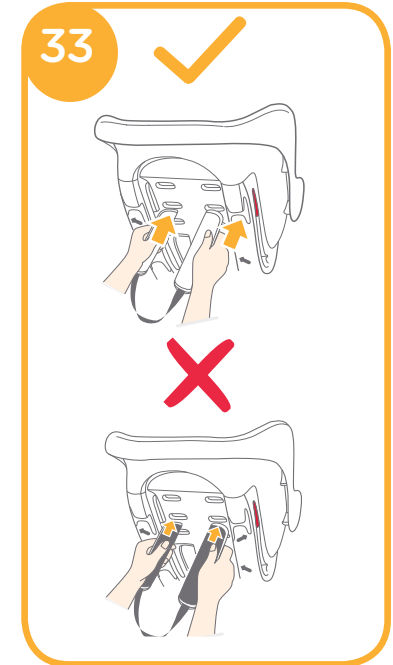

4. Thread the two shoulder harness straps at the back of the seat onto the T-shaped steel plate. ³⁶

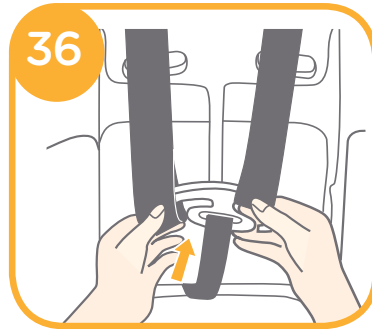

The assembled shoulder harness straps are shown in ³⁷.



5. Thread the shoulder harness straps through the head support slot to fasten the head support to the straps, and then pull the adjustment webbing tight. ³⁸

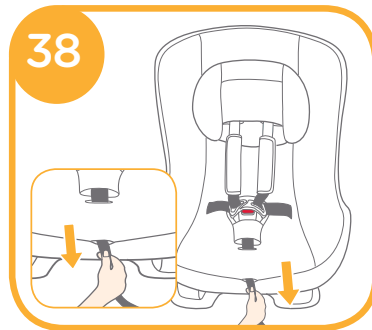

6. Reassemble the webbing cover to the body. ³⁹



Note

1. Please adjust the shoulder harness to proper height (at or slightly above the child's shoulder) before installing the child restraint. Please refer to **Proper Position of the Shoulder Harness Straps & Shoulder Harness Straps Height Adjustment**.
2. Please adjust the child restraint to proper angle (3 possible positions for forward-facing mode). Angle indication: With a top red dot and the bottom red dot aligned, as shown in ²⁷.
! Recline angle must be selected before child restraint is installed in the vehicle. Adjusting the recline position while child restraint is installed in vehicle may loosen vehicle belts on child restraint, leading to serious injury or death in a crash.
3. When installing and adjusting the vehicle belts, make sure that both the shoulder belt and the waist belt are not twisted and will not prevent the vehicle belts from functioning properly.

Forward-Facing Installation

see images ⁴⁰ - ⁴⁴

1. Pull out the vehicle belt, rotate the child restraint forward and thread the belt through the two forward-facing vehicle waist belt slots at the back of the child restraint shell. ⁴⁰

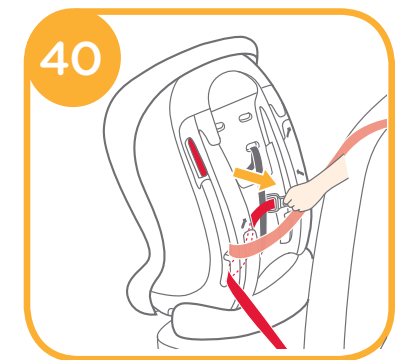

2. Buckle the vehicle belt. 41

! The child restraint cannot be used if the vehicle safety belt buckle (female buckle end) is too long to anchor the child restraint securely. 41 - 1

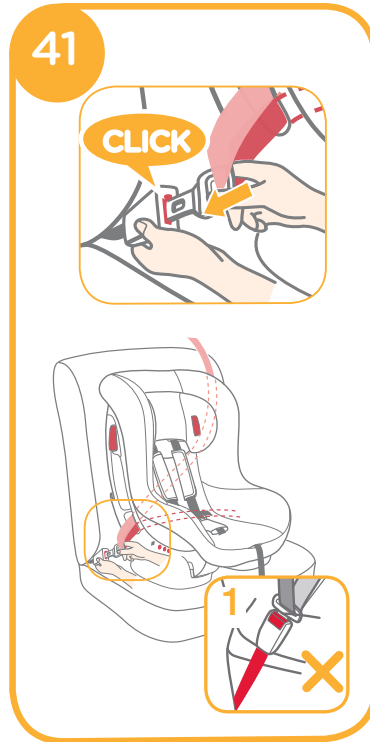

3. While pressing the child restraint firmly into the vehicle seat, pull the vehicle shoulder belt toward the retractor to fasten the child restraint tightly and securely. 42

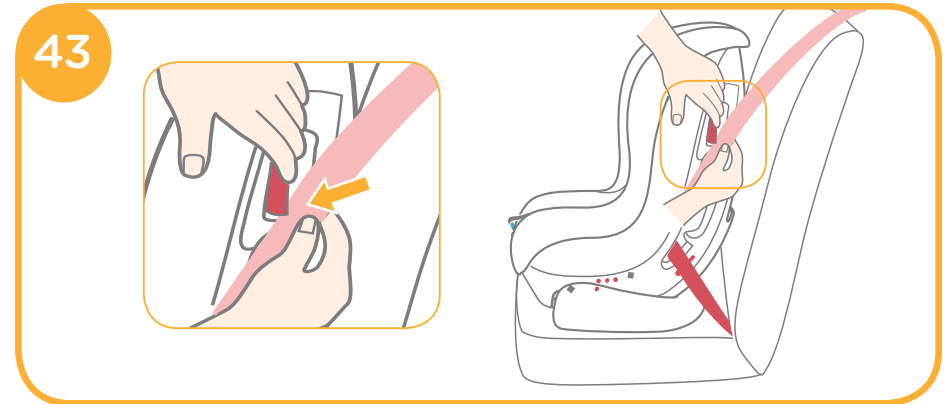

4. Open the lock-off device and insert the vehicle shoulder belt through it. Close the lock-off device onto the vehicle shoulder belt. 43

! Please check if child restraint is installed tightly by moving the child restraint back and forth at the vehicle belt path. (Child restraint should not move more than 25mm/1").

44

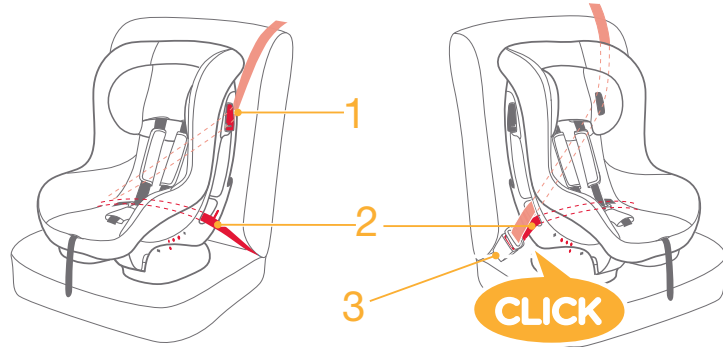

The assembled vehicle safety belt is shown in 44.

- ! Ensure vehicle shoulder belt passes through Lock-off Device, as shown in 44 - 1.
- ! Ensure vehicle waist belt passes through the forward-facing vehicle waist belt slots, as shown in 44 - 2.
- ! Ensure that the vehicle buckle tongue is engaged with the buckle correctly, as shown in 44 - 3.

Securing your Child in the Child restraint

see images 45

45

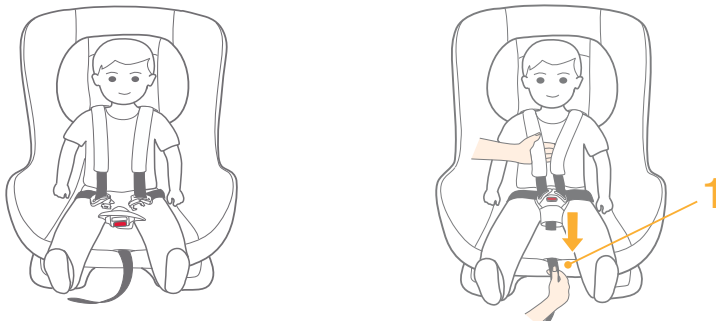

Note

1. When installing the child restraint in the forward-facing mode, DO NOT use the infant body support.
 2. Please install the child restraint on the vehicle seat first, and then place the child in the child restraint.
 3. After the child is placed into the child restraint, check whether the shoulder harness straps are at the proper height. Please refer to [Proper Position of the Shoulder Harness Straps & Shoulder Harness Straps Height Adjustment](#).
1. Pull up the webbing adjuster, while pulling the shoulder harness straps to the proper length. 8
 - 8 - 1 Webbing adjuster
 2. Press the red button to disengage the buckle 9 - 1, and then leave the harness straps on the left and right sides of the child restraint. 9
 3. Place the child in the child restraint and pass both arms under the shoulder harness straps. 45
 - ! After the child is seated, recheck whether the shoulder harness straps are at the proper height. Please refer to [Proper Position of the Shoulder Harness Straps & Shoulder Harness Straps Height Adjustment](#). 28
 4. Pull down the adjustment webbing and adjust the harness so that your child is snugly secured. 45 - 1
 - ! Make sure the space between the child and the shoulder harness straps is about the thickness of one hand.

Care and Maintenance

- ! Please machine wash the soft goods with cold water under 30°C.
- ! Do not iron the soft goods.
- ! Do not bleach or dry clean the soft goods.
- ! Do not use undiluted neutral detergent, gasoline or other organic solvent to wash any part of the child restraint. It may cause damage to the child restraint. Use only mild detergent and water with a soft cloth to clean child restraint shell and harness.
- ! Do not twist the soft goods to dry with great force. It may leave the soft goods with wrinkles.
- ! Please hang dry the soft goods in the shade only. Do not use a clothes dryer to dry the fabric.
- ! Please remove the child restraint from the vehicle seat if not in use for a long period of time. Place child restraint out of reach from your child.
- ! Foam insert **MUST** be removed from infant body support before machine washing. To reinstall foam into infant body support, please reference 6.

Soft Goods Assembly

see images 46 - 51

1. Place the seat pad on the shell and thread the buckle through the seat pad slot. 46
2. Wrap the buckle with the elastic on the inside of the crotch pad. 47
3. Thread the adjustment webbing and harness on both sides through the seat pad respectively. 47
4. Place the fastening pieces in front of the seat pad into the two slots on the bottom of the seat shell. 48

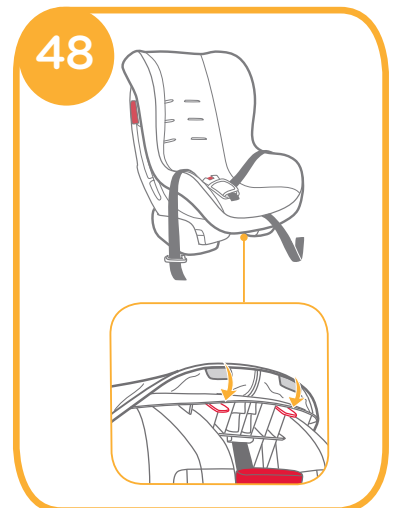
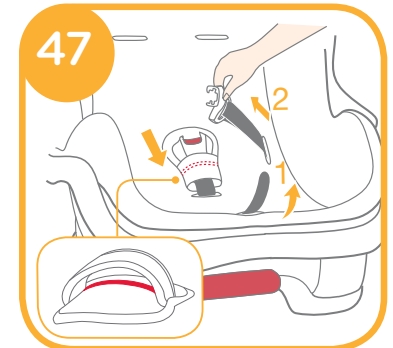
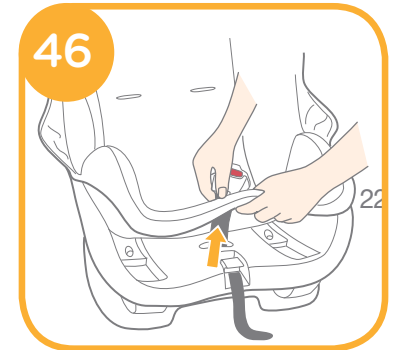

5. Place the fastening pieces on sides of the seat pad into the two slots on both sides of the seat shell. 49

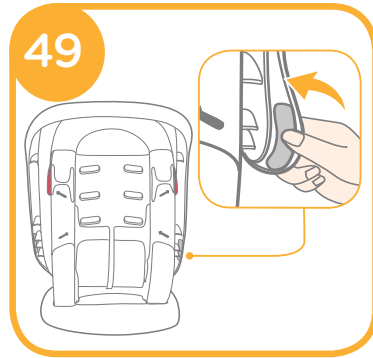

6. Put the infant body support into the child restraint and engage the buckle. 50

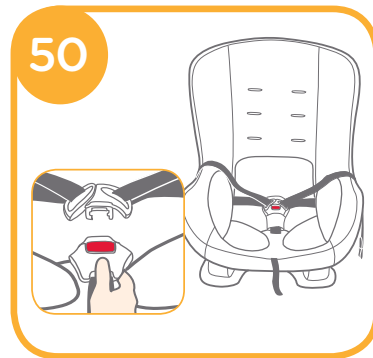

7. Refer to **Assembly of the Shoulder Harness** for the remaining steps.

The assembled soft goods are shown in 51.



PT Parabéns!

Acaba de adquirir uma cadeira infantil de segurança para automóvel, de alta qualidade e totalmente certificada. Este produto é adequado para utilização por crianças com um peso de até 18 kg (idade até 4 anos, aproximadamente). Leia cuidadosamente este Manual de Instruções e siga os passos de instalação. Esta é a ÚNICA forma de proteger o seu filho de lesões graves ou da morte em caso de acidente, e de proporcionar conforto ao seu filho enquanto utiliza este produto.

Tenha sempre este Manual de instruções à mão para referência futura.

Visite-nos em joiebaby.com para descarregar manuais e ver mais produtos entusiasmantes da Joie!

Por favor confirme

Certifique-se de que o seu veículo está equipado com um cinto de segurança de 3 pontos retráctil. Os cintos de segurança poderão apresentar concepções e comprimentos diferentes de acordo com o fabricante, a data de fabrico e o tipo de veículo. Esta cadeira infantil para automóvel é adequada para utilização apenas em veículos equipados com um cinto de segurança de 3 pontos retráctil e aprovados em conformidade com o Regulamento Europeu N.º 16 da UN/ECE ou outras normas equivalentes.

Guarde o manual de instruções no compartimento existente na base da cadeira infantil para referência futura.

Para informações de garantia, visite nosso website em joiebaby.com

Lista de peças

Os componentes têxteis incluem a almofada do assento, as coberturas do arnês de ombros, a almofada entre-pernas, o apoio para a cabeça e a almofada de apoio de bebé. Certifique-se de que estão presentes todos os componentes. Contacte a Joie no caso de faltarem componentes. Certifique-se de que todas as peças são montadas correctamente.

- | | |
|---|--|
| 1 Almofada do assento | 13 Apoio para o corpo da criança |
| 2 Passador para as tiras dos ombros | 14 Estrutura do assento |
| 3 Tiras dos ombros | 15 Modo voltado para trás |
| 4 Fivela | 16 Clipe de aço em T |
| 5 Apoio entre as pernas | 17 Peça para fixação do tecido |
| 6 Correia de ajuste | 18 Passador para o cinto de ombro do veículo no Modo voltado para frente |
| 7 Alavanca para ajuste da inclinação | 19 Compartimento para guardar o manual de instruções |
| 8 Passador frontal para o cinto de segurança do veículo | 20 Base |
| 9 Protetores das tiras dos ombros | 21 Abertura para o cinto abdominal do veículo no modo voltado para trás |
| 10 Dispositivo para travamento | 22 O grampo |
| 11 Apoio de cabeça | |
| 12 Encaixe do apoio de cabeça | |

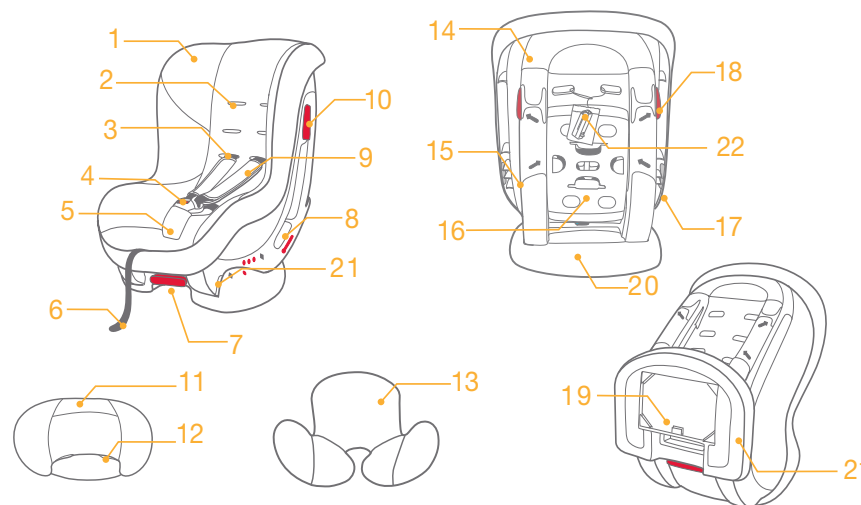

AVISOS

- ! **NENHUMA** cadeira infantil para automóvel pode garantir a protecção total contra lesões em caso de acidente. No entanto, a utilização correcta desta cadeira infantil para automóvel reduzirá o risco de lesões graves ou da morte do seu filho.
- ! **NUNCA** deixe o seu filho sem supervisão junto desta cadeira infantil para automóvel.
- ! Esta cadeira infantil para automóvel foi concebida **APENAS** para utilização por crianças com um peso de até 18kg (idade até 4 anos, aproximadamente).
- ! **NÃO** utilize nem instale esta cadeira infantil para automóvel antes de ler e compreender as instruções contidas neste manual e no manual do proprietário do veículo.
- ! A instalação ou a utilização desta cadeira infantil para automóvel sem ler as instruções e avisos contidos neste manual pode colocar o seu filho em risco de vida.
- ! **NÃO** efectue quaisquer alterações a esta cadeira infantil para automóvel, nem a utilize com componentes de outros fabricantes.
- ! **NÃO** deite fora a cobertura traseira, pois deve ser montada no assento do veículo antes de ser utilizada no modo de deslocamento para a frente.
- ! **NÃO** utilize esta cadeira infantil para automóvel se a mesma estiver danificada ou se faltarem componentes.
- ! **NÃO** vista o seu filho com roupa grandes ou demasiado folgadas. Tal poderá impedir que a criança fique presa correctamente e com segurança pelos cintos do arnês de ombros e a almofada de entre-pernas.
- ! **NÃO** deixe esta cadeira infantil para automóvel solta dentro do veículo. Uma cadeira solta pode deslocar-se e ser projectada durante uma viragem brusca, paragem repentina ou colisão, podendo lesionar os ocupantes do veículo.
- ! Não coloque este banco de carro numa posição onde esteja instalado um airbag frontal ativo se a criança estiver ainda sentada e voltada para trás.

AVISOS

- ! **NUNCA** utilize uma cadeira infantil para automóvel em segunda mão, ou uma cadeira de proveniência desconhecida, uma vez que poderá apresentar danos estruturais que colocam em perigo a segurança do seu filho.
- ! **NUNCA** utilize cordas ou outras formas de prender a cadeira infantil para automóvel no veículo, nem para prender a criança na cadeira.
- ! Nunca lubrifique os componentes desta cadeira infantil para automóvel.
- ! Prenda sempre a cadeira infantil para automóvel enquanto esta se encontrar no veículo, mesmo em deslocações curtas, uma vez que é neste tipo de trajectos que ocorre a maioria dos acidentes.
- ! **NÃO** utilize esta cadeira infantil para automóvel como uma cadeira normal, uma vez que esta poderá cair e lesionar a criança.
- ! Mantenha esta cadeira infantil para automóvel ao abrigo da luz solar, caso contrário poderá aquecer demasiado e causar lesões na pele da criança. A cadeira infantil para automóvel pode aquecer demasiado se exposta directamente à luz solar. Toque sempre na cadeira antes de colocar a criança na mesma.
- ! **NÃO** utilize esta cadeira infantil para automóvel sem os componentes têxteis.
- ! Estes não devem ser substituídos por outros, além dos recomendados pelo fabricante. Os componentes têxteis constituem parte integrante do desempenho da cadeira infantil para automóvel.
- ! **NÃO** coloque outros componentes para além das almofadas interiores recomendadas nesta cadeira infantil para automóvel.
- ! **NÃO** transporte esta cadeira infantil para automóvel com a criança sentada na mesma.
- ! **NÃO** coloque artigos soltos no automóvel porque podem deslocar-se e ser projectados durante uma viragem brusca, paragem repentina ou colisão, podendo lesionar os ocupantes do veículo.

AVISOS

- ! NÃO continue a utilizar esta cadeira infantil para automóvel depois de a mesma ter estado envolvida num acidente de automóvel, ainda que ligeiro. Substitua-a imediatamente, uma vez que poderá sofrer danos estruturais não visíveis como consequência do acidente.
- ! Retire do automóvel a cadeira quando esta não estiver a ser utilizada.
- ! Consulte o revendedor relativamente a questões relacionadas com a manutenção, reparação e substituição de componentes.
- ! NÃO utilize esta cadeira infantil para automóvel nas seguintes condições:
 1. Bancos de automóvel com cintos de segurança de 2 pontos.
 2. Bancos de automóvel orientados lateralmente ou para trás relativamente ao sentido da marcha do veículo.
 3. Bancos de automóvel instáveis durante a instalação.
- ! Certifique-se que a cadeira infantil para automóvel fica instalada de tal forma que nenhum dos seus componentes interfere com o movimento dos bancos ou com a abertura das portas do veículo.
- ! NÃO utilize esta cadeira infantil para automóvel mais do que 5 anos após a sua aquisição, uma vez que os componentes podem degradar-se com o tempo, ou devido à exposição solar, e podem não funcionar correctamente em caso de acidente.
- ! Garanta que a faixa (cinto de segurança abdominal) sobre o estômago esteja o mais baixa possível, de forma a suportar apropriadamente a pélvis.
- ! NAO use nenhum ponto de contato de suporte de carga além dos descritos nas instruções e marcados no assento infantil.
- ! Quaisquer tiras da cadeirinha e cinto de segurança do veículo devem estar apertados e não torcidos.
- ! Bagagens e/ou quaisquer objetos que possam causar acidentes numa colisão devem estar devidamente presos

Emergência

Em caso de emergência ou acidente o mais importante é cuidar de seu filho imediatamente com primeiros socorros e atendimento médico.

Informações do produto

Leia todas as instruções deste manual antes de usar o produto. Se tiver mais alguma dúvida, consulte diretamente a loja onde adquiriu o produto.

Este produto é um sistema de segurança para crianças “Universal”. Ele é aprovado pela Regulamentação Europeia Nº 44, séries de correções 04, para uso geral em veículos e adapta-se à maioria dos bancos de veículos, mas não em todos. Sugerimos que, se possível, faça um teste de instalação em seu veículo antes de adquirir o produto.

Produto	Cadeira para carros
Adequado a	Crianças pesando menos de 18 kg (idade de até 4 anos, aproximadamente)
Grupos gerais	Grupo 0+/1
Materiais	Plástico, metal, tecido
Patente nº	Patentes pendentes
Nome da marca	Joie
Site	www.joiebaby.com
Fabricante	Joie Children's Products (UK) Limited
Fabricado na	China

Modos de instalação

Grupo	Peso da criança	Modo de instalação	Figura de instalação	Idade de referência	Posição da cadeira	Instruções
0+/1	menos de 18 kg	Virada para trás com a almofada de apoio para bebé	Necessária dos 0 aos 6 meses 	menos de 4 anos	Posição 4: Alinhar o losango azul de cima com o losango azul de baixo 	A almofada de apoio para bebé deve ser usada dos 0 aos 6 meses, de modo a ajudar a prender a criança correctamente
1	9 a 18 kg	Modo virado para a frente		1 a 4	Posição 1-3 Alinhar o ponto vermelho de cima e o ponto vermelho de baixo. Existem 3 posições de ajuste	Não utilizar a almofada de apoio de bebé em crianças com mais de 6 meses

Importante

1. NÃO use no modo voltado para frente até que o peso da criança ultrapasse 9 kg. A cadeira para carro no modo voltado para frente é perigosa para uma criança com menos de 9 kg.
2. Quando a criança pode ser colocada tanto no modo voltado para frente quanto no modo voltado para trás, é recomendável instalar essa cadeira para carro no modo voltado para trás, já que é mais seguro.

Cuidados na instalação

consulte as imagens 1 - 3

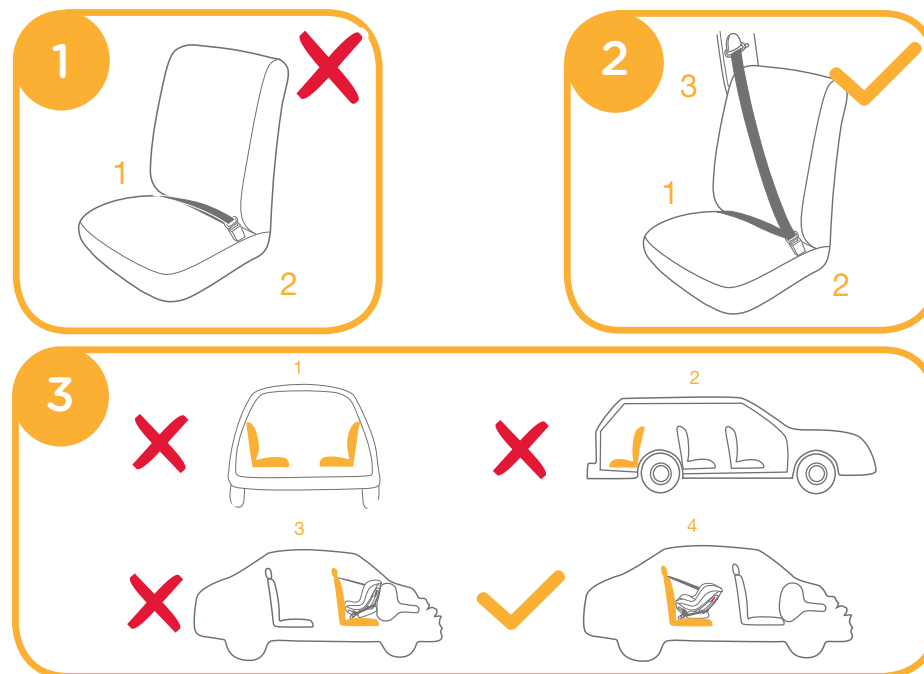

- ! NÃO instale esta cadeira para carro em assentos de veículos com cintos de segurança retrátil de 2 pontos. 1
- ! Esta cadeira para carro somente é adequada para veículos com cintos de segurança retráteis de 3 pontos. 2
- ! NÃO instale esta cadeira para carro em assentos de veículos voltados para o lado 3
- ! Não coloque este banco de carro numa posição onde esteja instalado um airbag frontal ativo se a criança estiver ainda sentada e voltada para trás. Pode ocorrer um acidente sério ou até a morte. Consulte o manual do proprietário do veículo para mais informações. 3
- ! Embora não seja recomendado, se instalar uma cadeira para carro voltada para frente no banco dianteiro com airbag, desative o airbag ou desloque o assento do veículo o mais longe possível do airbag. Consulte o manual do proprietário do veículo para mais informações.
- ! É recomendável instalar essa cadeira para carro no assento traseiro dos veículos. 3

Instalação no Modo Voltado para Trás

(para crianças até 18 kg/Grupo 0+/1)

Idade de referência menos de 4 anos

Posição do assento Posição 4: (com o losango azul superior e o losango azul inferior alinhados) ⁴

consulte as imagens ⁴ - ²⁶

! Instale sempre primeiro a cadeira para carro no assento do veículo e depois coloque a criança na cadeira para carro.

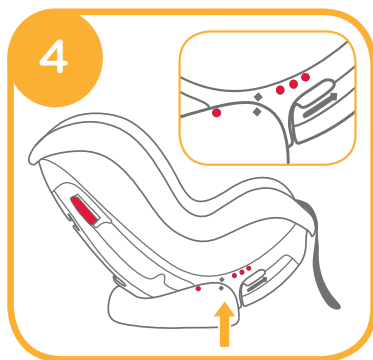

Posição apropriada das tiras dos ombros

consulte as imagens ⁵

Escolha o par apropriado de furos para as tiras dos ombros de acordo com a altura do seu filho.

! Os furos das tiras dos ombros devem ficar na altura do ombro de seu filho ou ligeiramente abaixo. As tiras dos ombros que ficarem muito altas ou muito baixas não são seguras. ⁵

! Se as tiras dos ombros não ficarem na altura adequada à criança poderá ser ejetada da cadeira para carro durante uma colisão.



Uso de acolchoados internos consulte as imagens ⁶ - ¹¹

Nota

1. Acolchoados internos incluem apoio de cabeça e apoio para o corpo da criança.
2. O apoio de cabeça é adequado para as crianças em todos os modos de instalação.
3. O apoio para o corpo tem a finalidade de proteger a criança. Uma criança de até 6 meses deve usar o apoio para o corpo.

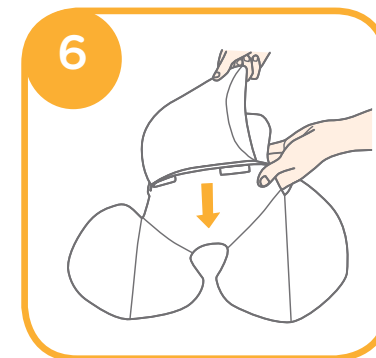

1. Puxe o apoio de cabeça para o lado e passe as tiras dos ombros através do furo do apoio de cabeça para prender o apoio de cabeça nas tiras dos ombros. ⁷

Antes de montar o apoio da cabeça, verifique se os cintos do arnês de ombros estão à altura correcta. Consulte a Posição correcta dos cintos do arnês de ombros & Ajuste da altura do arnês de ombros.

2. Ao levantar o ajustador do cinto, puxe para fora os cintos do arnês de ombros até ao comprimento correcto. ⁸ ⁸ - 1 Ajustar do cinto

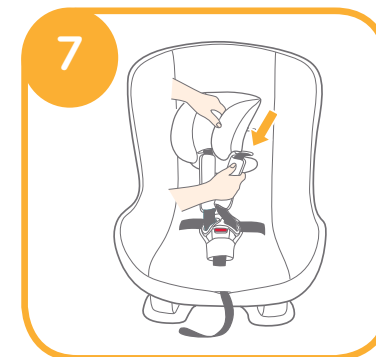

9

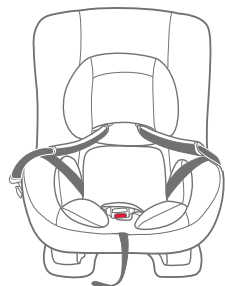
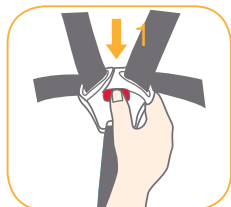

10

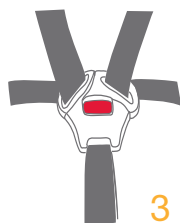
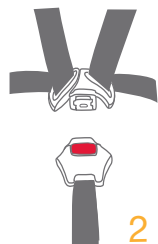
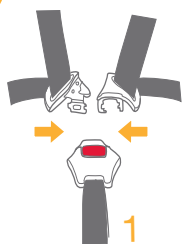

CLICK

3. Pressione o botão vermelho para soltar a fivela 9 - 1, e depois coloque o apoio para o corpo da criança na cadeira para carro. 9
4. Encaixe a fivela até ouvir um som de clique. 10
5. Puxe com firmeza a correia de ajuste. 11

11

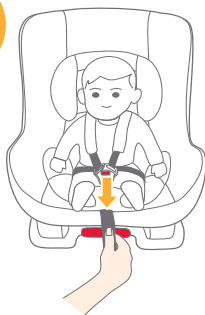

Ajuste do ângulo de inclinação para trás consulte as imagens 12

Enquanto empurra a alavanca de ajuste de inclinação 12 - 1, puxe a cadeira para carro desde a posição mais ereta até a posição mais reclinada. 12 - 2

Indicação do ângulo: O losango azul superior e o losango azul inferior estão alinhados (Posição 4). 4

12



Nota

1. Certifique-se de que o arnês de ombros está regulado correctamente de acordo com a altura da criança antes de instalar a cadeira infantil para automóvel. Consulte a Posição correcta dos cintos do arnês de ombros & Ajuste da altura do arnês de ombros.
2. Em primeiro lugar, o ângulo da cadeira infantil deve ser ajustado para a posição 4. Indicação do ângulo: alinhe o losango azul de cima com o losango azul de baixo. 4
3. Ao instalar e regular os cintos de segurança do veículo, certifique-se que o cinto de ombros e o cinto de cintura não estão torcidos e que não impedirão o seu funcionamento correcto.

Instalação voltada para trás

consulte as imagens 13 - 24

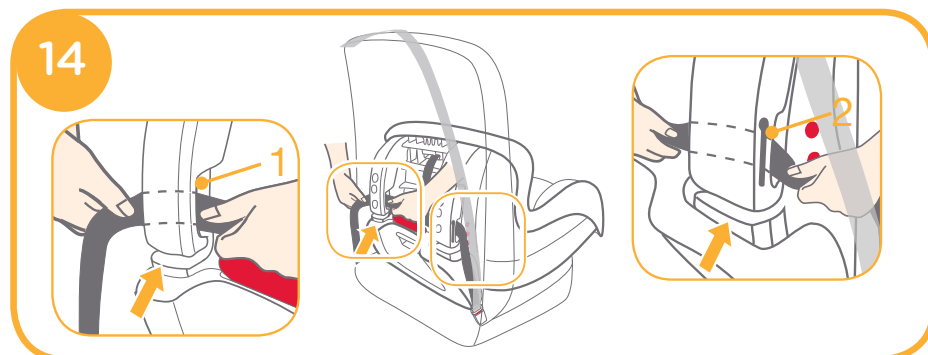
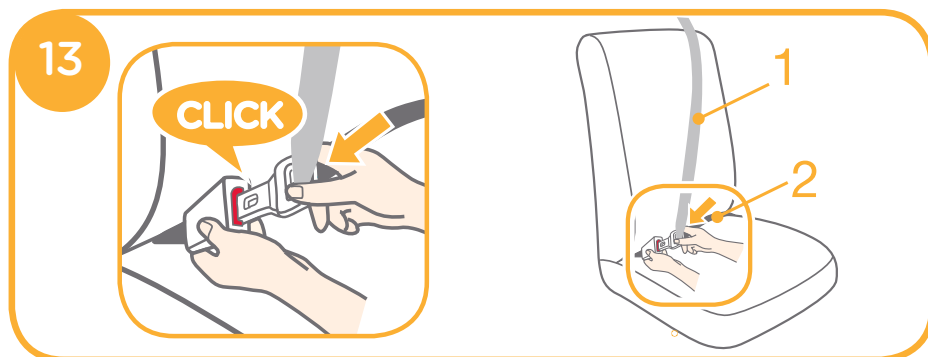

1. Puxe para fora o cinto de segurança do veículo e encaixe a lingueta da fivela do veículo na fivela do cinto de segurança. 13

13 - 1 Cinto de segurança de ombro do veículo.

13 - 2 Cinto de segurança abdominal do veículo.

2. Gire a cadeira para carro expondo a parte de trás e passe o cinto de segurança abdominal do veículo através dos dois furos do cinto abdominal do veículo por baixo da estrutura. 14

14 - 1 & 14 - 2 Passador para o cinto de segurança do veículo
O cinto montado corretamente é mostrado na 15.

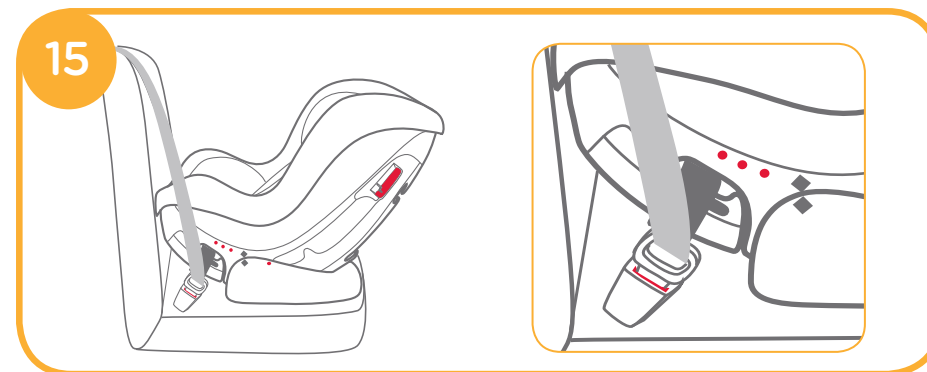

3. Instale o cinto de segurança de ombro do veículo nos dois encaixes para o cinto de segurança de ombro do veículo do modo voltado para trás na parte traseira da estrutura do assento. 16

! O cinto de segurança de ombro deve passar através dos encaixes para o cinto de segurança de ombro do modo voltado para trás.



4. Tire o grampo de fixação do saco. 17



5. Ao mesmo tempo em que pressiona firmemente a cadeira para carro no assento do veículo, puxe o cinto de segurança de ombro do veículo para prender a cadeira para carro de forma firme e segura. **18**

! Verifique se a cadeira para carro está instalada firmemente, movendo a cadeira para carro para frente e para trás acompanhando o caminho do cinto do veículo (a cadeira para carro não deve se mover mais do que 25 mm/1 pol).

! O sistema de retenção para crianças não pode ser usado se a fivela do cinto de segurança do veículo (final fêmea da fivela) for muito longo para ancorar o sistema de retenção para crianças com segurança. **18 - 3**

6. Pressione o botão para abrir o grampo de fixação. **19**

7. Passe a tira diagonal através o grampo de fixação, em seguida, ajuste o grampo de fixação **20**

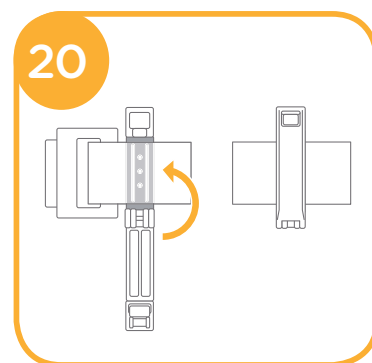
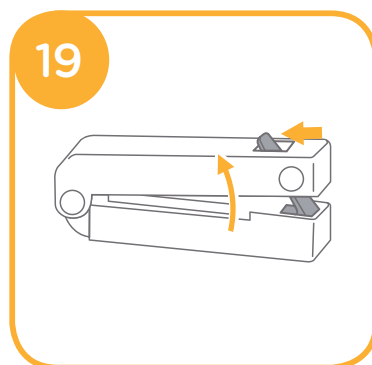
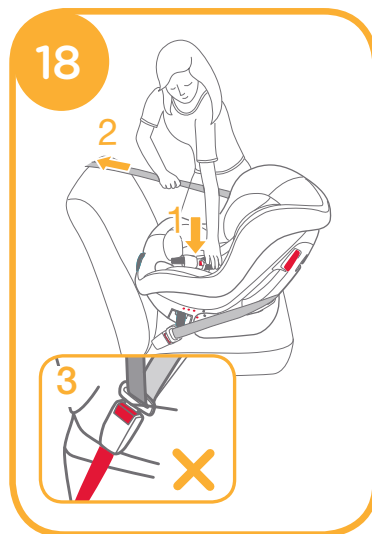

8. Quando pressione o assento de carro, arraste as tiras para fixar adequadamente o assento de carro. **21**



9. Em primeiro lugar, desbloqueie o dispositivo **22 - 1** e trá-lo mais próximo de fivela. **22 - 2**

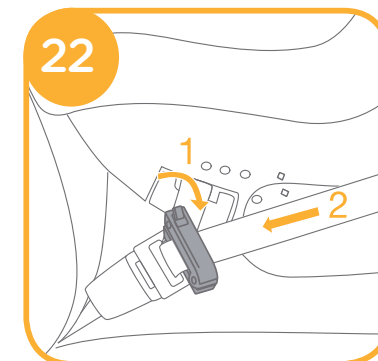

10. Ajuste o grampo de fixação de novo. **23**

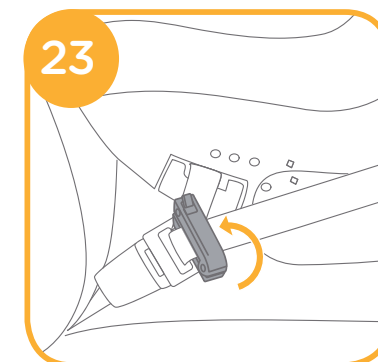

24

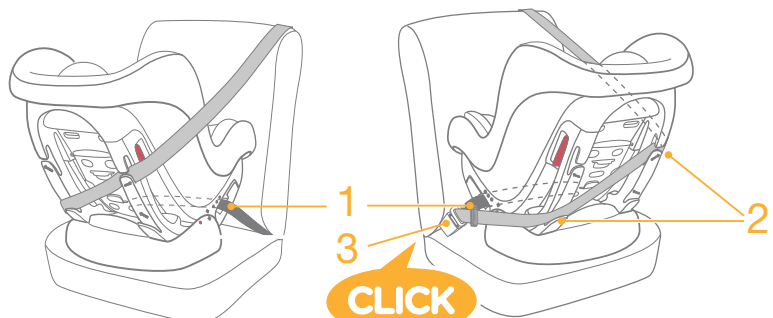

O cinto de segurança do veículo montado corretamente é mostrado na 24.

! O cinto abdominal passa através dos encaixes do cinto de segurança abdominal do veículo do modo voltado para trás, como mostrado na 24 - 1.

! O cinto de segurança de ombro deve passar através dos furos do cinto de segurança de ombro do veículo do modo voltado para trás, como mostrado na 24 - 2.

! A lingueta da fivela do cinto de segurança do veículo está encaixada corretamente na fivela, como mostrado na 24 - 3.

Prendendo seu filho na cadeira para carro consulte as imagens 25 - 26

25



26



Nota

1. As crianças até aos 6 meses devem utilizar a almofada de apoio de bebé.
2. Instale primeiro a cadeira infantil para automóvel no banco do veículo e, a seguir, coloque a criança na cadeira.
3. Em seguida, verifique se os cintos do arnês de ombros estão à altura correcta. Consulte a Posição correcta dos cintos do arnês de ombros & Ajuste da altura do arnês de ombros.

1. Puxe para cima o ajustador da correia enquanto puxa para fora as tiras dos ombros até a altura adequada. 8
- 8 - 1 Ajustador da correia.
2. Pressione o botão vermelho para soltar a fivela 9 - 1, e depois deixe as tiras nos lados esquerdo e direito da cadeira para carro. 9
3. Coloque a criança na cadeira para carro e passe os braços através das tiras. 25
- ! Em seguida, verifique novamente se os cintos do arnês de ombros estão à altura correcta. Consulte a Posição correcta dos cintos do arnês de ombros & Ajuste da altura do arnês de ombros 5
4. Encaixe a fivela até ouvir um som de clique. 10
5. Puxe para baixo a correia de ajuste e ajuste-a no comprimento adequado, certificando-se de que seu filho esteja preso de modo confortável 26
- ! Certifique-se de que o espaço entre a criança e as tiras dos ombros tenha o tamanho aproximado da espessura da mão.

Instalação no Modo Voltado para Frente

(para crianças entre 9 e 18 kg/Grupo 1)

Idade de referência (para crianças entre 9 e 18 kg/Grupo 1)

Posição do assento Posições 1- Posição 3: círculo vermelho superior e círculo vermelho inferior alinhados, como mostrado na ²⁷

consulte as imagens ²⁷ - ⁴⁵

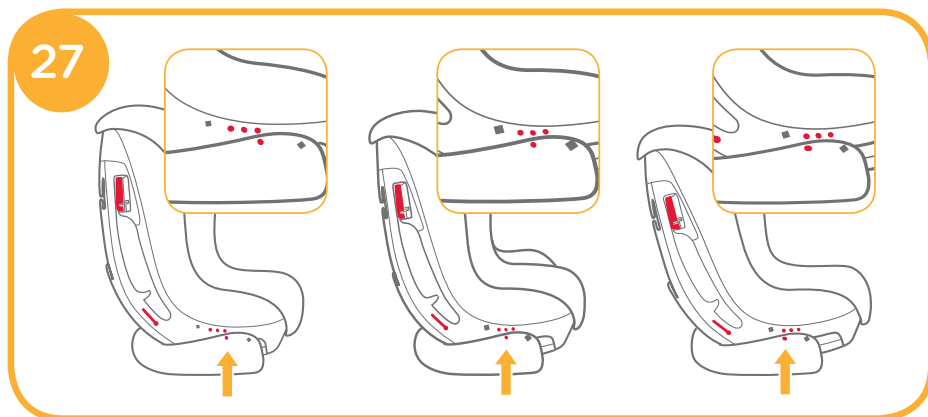

! Instale primeiro a cadeira para carro no assento do veículo e depois coloque a criança na cadeira para carro.

Ajuste do ângulo de inclinação para frente

consulte as imagens ²⁷

Enquanto empurra a alavanca de ajuste de inclinação ¹² - 1, puxe a cadeira para carro até a posição desejada ¹² - 2

Indicação do ângulo: Com o círculo vermelho superior e o círculo vermelho inferior alinhados.

As posições de inclinação são mostradas na ²⁷.

Posição apropriada das tiras dos ombros

consulte as imagens ²⁸

Escolha o par apropriado de furos das tiras dos ombros de acordo com a altura da criança.

! Os furos das tiras dos ombros devem ficar na altura do ombro de seu filho ou ligeiramente acima. As tiras dos ombros que ficarem muito altas ou muito baixas não são seguras. ²⁸

! Se as tiras dos ombros não ficarem na altura adequada à criança poderá ser ejetada da cadeira para carro durante uma colisão.



Ajuste da altura das tiras dos ombros

consulte as imagens ²⁹ - ³⁹

Nota

1. NÃO remova as coberturas do arnês de ombros, uma vez que estes componentes são importantes para evitar que a criança deslize em caso de colisão.
2. Passe em primeiro lugar as coberturas do arnês de ombros, e em seguida passe os cintos do arnês de ombros pelas coberturas.
3. Certifique-se que durante a montagem os cintos do arnês de ombros não ficam torcidos.
4. Depois de montar as coberturas do arnês de ombros, monte novamente o apoio para a cabeça.
5. NÃO deite fora a cobertura traseira, pois deve ser montada no assento do veículo antes de ser utilizada no modo de deslocamento para a frente.
6. Retire o apoio da cabeça e a almofada pequena da cadeira infantil para automóvel antes de desmontar os cintos do arnês de ombros.

Desmontagem das tiras dos ombros

1. Puxe para cima o ajustador da correia enquanto puxa as tiras dos ombros para a posição adequada. **8 8 - 1** Ajustador da correia.
2. Remova a cobertura traseira da estrutura. **29**
3. Na parte de trás da cadeira, solte as duas tiras dos ombros do clipe de aço em T. **30**

4. Puxe para fora as tiras dos ombros. **31**

5. Passe as coberturas das tiras dos ombros através dos furos das tiras dos ombros. **32**

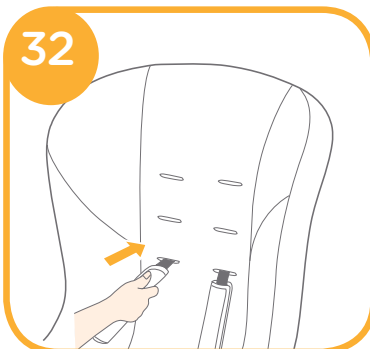
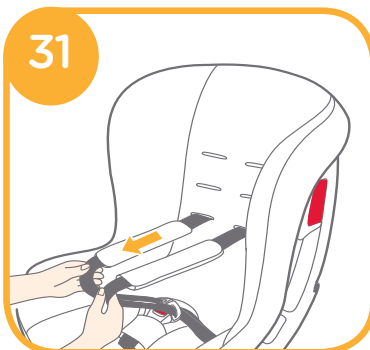
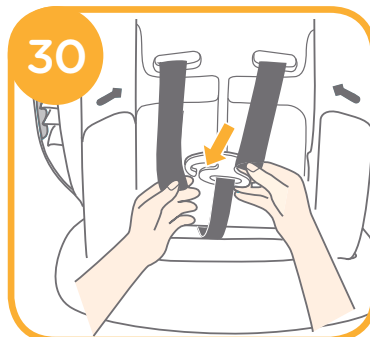
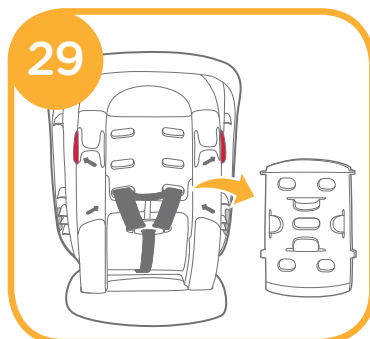

Montagem das tiras dos ombros

1. Escolha os furos apropriados das tiras dos ombros e passe as coberturas das tiras dos ombros através deles. **33**

! Certifique-se sempre de que as coberturas das tiras dos ombros estejam montadas com a face de borracha para baixo voltada para a criança.

2. Passe as tiras dos ombros pelas coberturas das tiras dos ombros. **34**

! Para evitar que as tiras dos ombros fiquem torcidas, primeiro encaixe a fivela.

3. Passe as tiras dos ombros através dos furos das tiras dos ombros. **35**

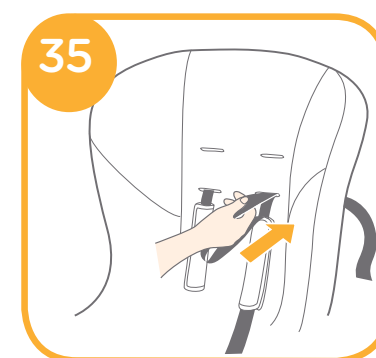
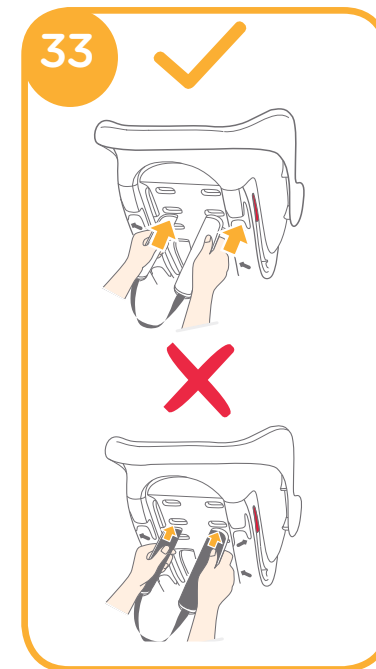

4. Passe as duas tiras dos ombros da parte de trás da cadeira por dentro do clipe de aço em T. ³⁶

As tiras dos ombros montadas são mostradas na ³⁷.

5. Passe as tiras dos ombros através do furo do apoio de cabeça para prender o apoio de cabeça às tiras, em seguida puxe com firmeza a correia de ajuste. ³⁸

6. Volte a montar a cobertura traseira na estrutura. ³⁹

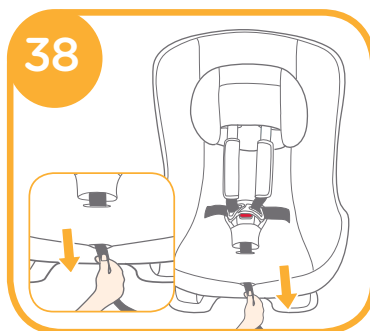
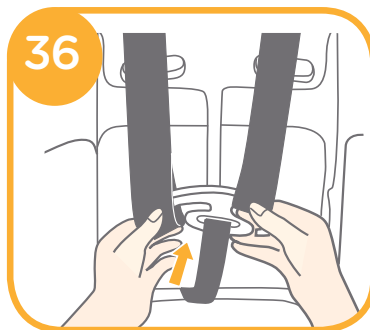

Nota

1. Ajuste o arnês de ombros à altura correcta (à altura dos ombros da criança, ou ligeiramente acima) antes de instalar a cadeira infantil para automóvel. Consulte a Posição correcta dos cintos do arnês de ombros & Ajuste da altura do arnês de ombros.
2. Ajuste o ângulo da cadeira infantil para automóvel (3 posições possíveis no modo virado para a frente). Indicação do ângulo: com o ponto vermelho de cima e ponto vermelho de baixo alinhados, conforme a ²⁷.
! Seleccione o ângulo de inclinação antes de instalar a cadeira no veículo. Se ajustar a posição de inclinação com a cadeira infantil para automóvel instalada no veículo, pode criar uma folga nos cintos de segurança que prendem a cadeira, e provocar morte ou lesões graves em caso de acidente.
3. Ao instalar e regular os cintos de segurança do veículo, certifique-se que o cinto de ombro e o cinto de cintura não estão torcidos e que não impedirão o seu funcionamento correcto.

Instalação voltada para frente consulte as imagens ⁴⁰ - ⁴⁴

1. Puxe o cinto de segurança do veículo, gire a cadeira para carro para frente e passe o cinto de segurança através dos dois furos do cinto de segurança abdominal do veículo do modo voltado para frente na parte de trás da estrutura da cadeira para carro. ⁴⁰

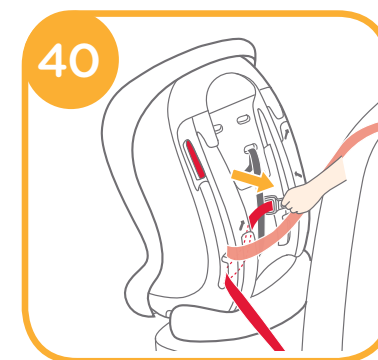

2. Engate a lingueta de segurança.

41

! O sistema de retenção para crianças não pode ser usado se a fivela do cinto de segurança do veículo (final fêmea da fivela) for muito longo para ancorar o sistema de retenção para crianças com segurança. 41 - 1

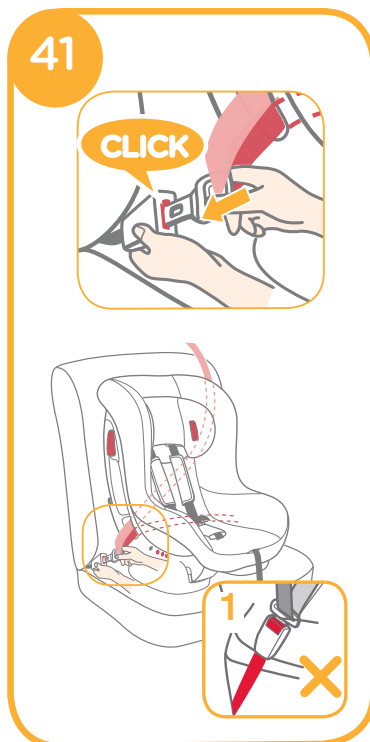

3. Ao mesmo tempo em que pressiona firmemente a cadeira para carro no assento do veículo, puxe o cinto de segurança de ombro do veículo em direção ao retrator para prender a cadeira para carro de forma firme e segura.

42



43

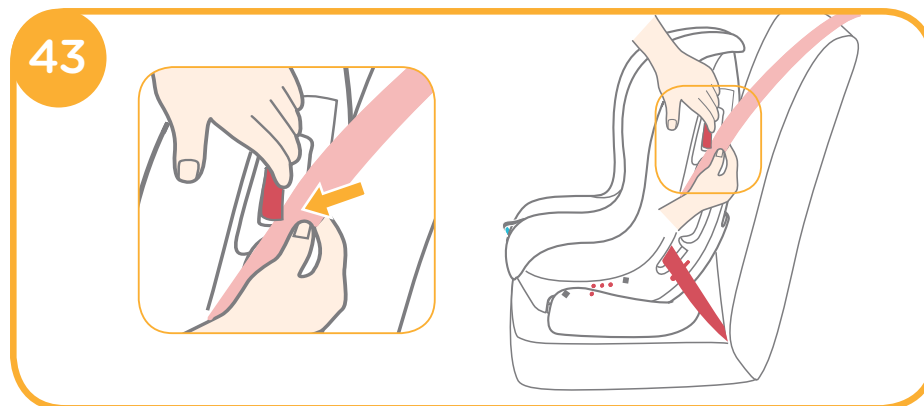

4. Abra o dispositivo para travamento e passe o cinto de segurança abdominal do veículo através dele. Feche o dispositivo para travamento sobre o cinto de segurança de ombro do veículo. 43

! Verifique se a cadeira para carro está instalada firmemente movendo a cadeira para carro para frente e para trás acompanhando o caminho do cinto de segurança do veículo. (A cadeira para carro não deve se mover mais do que 25 mm/1 pol).

44

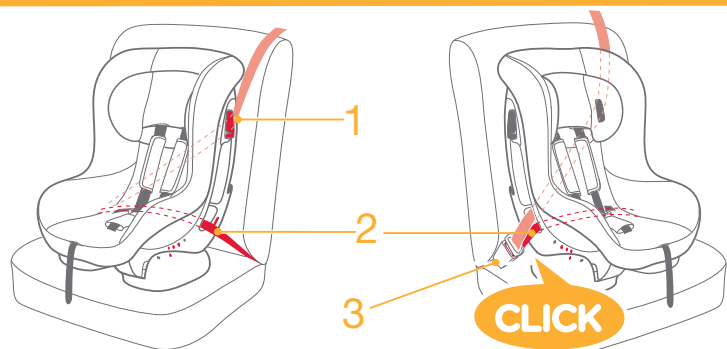

O cinto de segurança do veículo montado é mostrado na 44.

- ! Certifique-se de que o cinto de segurança de ombro do veículo passe através do dispositivo de travamento, como mostrado na 44 - 1.
- ! Certifique-se de que o cinto de segurança abdominal passe através dos furos do cinto de segurança abdominal do veículo do modo voltado para frente, como mostrado na 44 - 2.
- ! Certifique-se de que a lingueta da fivela do cinto de segurança do veículo está encaixada corretamente na fivela, como mostrado na 44 - 3.

Prendendo seu filho na cadeira para carro

consulte as imagens 45

45

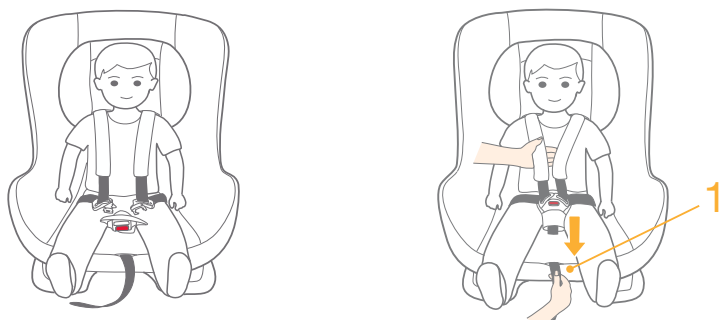

Nota

1. Ao instalar a cadeira infantil para automóvel no modo virado para a frente, NÃO utilize a almofada de apoio de bebê.
 2. Instale primeiro a cadeira infantil para automóvel no banco do veículo e, a seguir, coloque a criança na cadeira.
 3. Em seguida, verifique se os cintos do arnês de ombros estão à altura correcta. Consulte a Posição correcta dos cintos do arnês de ombros & Ajuste da altura do arnês de ombros.
1. Puxe para cima o ajustador da correia enquanto puxa as tiras dos ombros até a altura adequada. 9
 - 9 - 1 Ajustador da correia
 2. Pressione o botão vermelho para soltar a fivela 9 - 1, e depois deixe as tiras no lado esquerdo e direito da cadeira para carro. 9
 3. Coloque a criança na cadeira para carro e passe os braços da criança por baixo das tiras dos ombros. 45
 - ! Em seguida, verifique novamente se os cintos do arnês de ombros estão à altura correcta. Consulte a Posição correcta dos cintos do arnês de ombros & Ajuste da altura do arnês de ombros. 28
 4. Puxe para baixo a correia de ajuste e ajuste as tiras de modo que seu filho fique confortavelmente seguro. 45 - 1
 - ! Certifique-se de que o espaço entre a criança e as tiras dos ombros tenha o tamanho aproximado da grossura da mão.

Cuidados e Manutenção

- ! Lave na máquina de lavar as peças de tecido em água fria abaixo de 30°C.
- ! Não passe a ferro as peças de tecido.
- ! Não use alvejante ou lave a seco as peças de tecido.
- ! Não utilize detergente neutro não diluído, gasolina ou outro solvente orgânico para lavar qualquer parte da cadeira para carro. Isso poderá danificar a cadeira para carro. Use somente detergente suave e água em um pano macio para limpar a estrutura e as tiras da cadeira para carro.
- ! Não torça com muita força as peças de tecido para secar. Isso poderá deixar rugas nas peças de tecido.
- ! Pendure as peças de tecido para secar somente na sombra. Não um secador de roupas para secar o tecido.
- ! Remova a cadeira para carro do assento do veículo se não for usada por um longo período. Coloque a cadeira para carro fora do alcance de seu filho.
- ! Os enchimentos de espuma DEVEM ser retirados do apoio do corpo da criança antes de serem lavados à máquina. Para recolocar a espuma no apoio do corpo da criança, consulte a [6](#).

Colocação das peças de tecido

consulte as imagens [46](#) - [51](#)

1. Coloque a almofada do assento sobre a estrutura e passe a fivela através do encaixe na almofada do assento. [46](#)
2. Enrole a fivela com o elástico no interior do cinto de entrepernas. [47](#)
3. Passe a correia de ajuste e as tiras em ambos os lados através da almofada de assento, respectivamente. [47](#)
4. Coloque as peças de fixação na frente da almofada do assento pelos dois furos na parte inferior da estrutura da cadeira. [48](#)

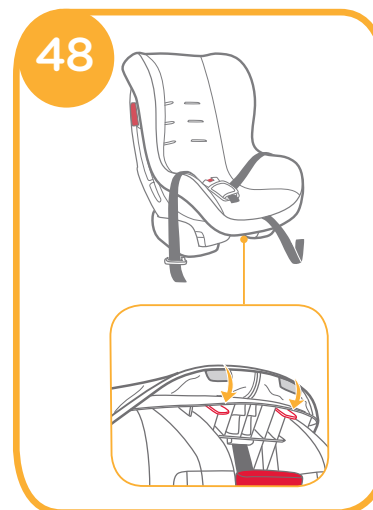
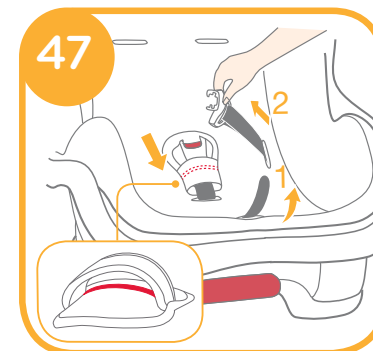
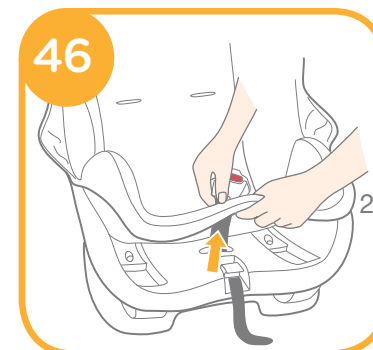

5. Coloque as peças de fixação nos lados da almofada do assento pelos dois furos nos dois lados da estrutura da cadeira. 49

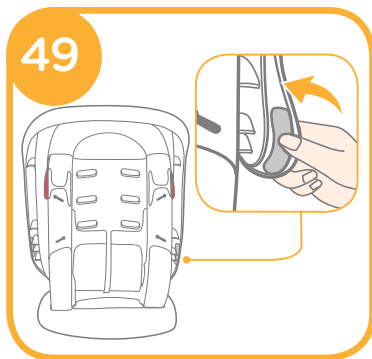

6. Coloque o apoio do corpo da criança na cadeira para carro e encaixe a fivela. 50

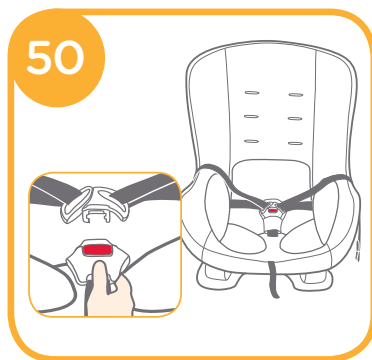

7. Consulte a Montagem do arnês de ombros para mais informação sobre os passos seguintes.

As peças de tecido montadas são mostradas na 51.



ES ¡Enhorabuena!

Acaba de adquirir una silla de seguridad para niños de alta calidad totalmente homologada. Este producto es adecuado para niños de hasta 18 kg de peso (edad aproximada de 4 años o menos). Lea detenidamente este manual de instrucciones y siga los pasos indicados para su instalación. Ese es el único modo de proteger a su hijo de lesiones graves o mortales en caso de accidente y de garantizar su comodidad mientras utiliza este producto.

Guarde el manual de instrucciones para futuras consultas.

¡Visítenos en joiebaby.com para descargar los manuales y ver los productos de Joie más sorprendentes!

Comprobaciones

Asegúrese de que su vehículo está equipado con un cinturón de seguridad retractor con 3 puntos de anclaje. Los cinturones de seguridad pueden variar en diseño y longitud según el fabricante, la fecha de fabricación y el tipo de vehículo. Esta silla solo es adecuada para vehículos dotados de un cinturón de seguridad retractor con tres puntos de anclaje y homologados según la norma UN/ECE R16 del reglamento europeo u otras directivas equivalentes.

Guarde el manual de instrucciones en el compartimento inferior situado en la base de la silla para futuras consultas.

Para información sobre la garantía, por favor visite nuestra web joiebaby.com

Lista de componentes

Los componentes textiles son la funda del asiento, las fundas del arnés para los hombros, la funda de la correa abdominal, el reposacabezas y el cojín reductor portabebés. Asegúrese de que no falta ninguna pieza. Póngase en contacto con Joie si falta algo. Por favor, asegúrese de que todas las partes están montadas correctamente.

- 1 Funda del asiento
- 2 Ranura del arnés para los hombros
- 3 Correas del arnés para los hombros
- 4 Hebilla
- 5 Funda de la correa abdominal
- 6 Cinta de ajuste de la correa
- 7 Palanca reguladora de la inclinación
- 8 Ranura para el cinturón de seguridad del vehículo con la silla en el sentido de la marcha
- 9 Funda del arnés para los hombros
- 10 Dispositivo de bloqueo
- 11 Reposacabezas
- 12 Ranura para el reposacabezas
- 13 Cojín reductor portabebés
- 14 Carcasa de la silla
- 15 Ranuras superiores para el cinturón de seguridad del vehículo con la silla en sentido contrario a la marcha
- 16 Placa de acero en T
- 17 Pieza de sujeción de tela
- 18 Ranura superior para el cinturón de seguridad del vehículo con la silla en el sentido de la marcha
- 19 Compartimento para el manual de instrucciones
- 20 Base
- 21 Ranura inferior para el cinturón de seguridad del vehículo con la silla en sentido contrario a la marcha
- 22 Gancho de sujeción

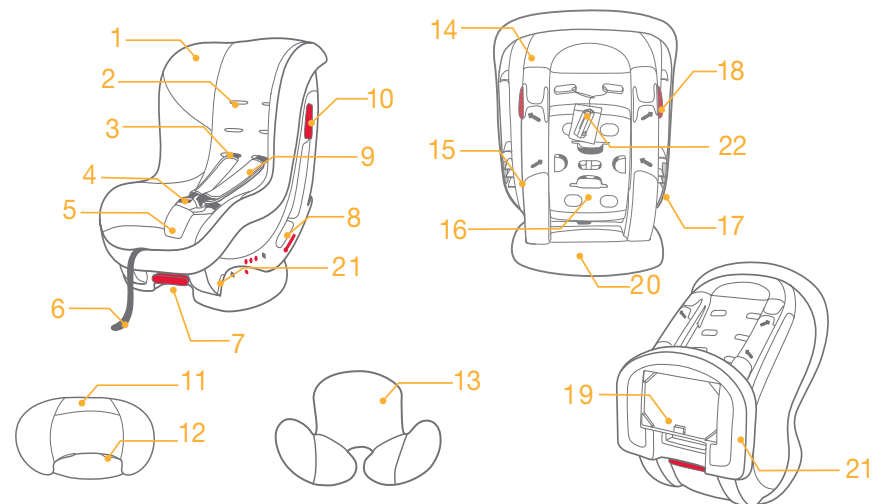

ADVERTENCIAS

- ! NINGUNA silla de seguridad puede garantizar una protección total frente a lesiones en caso de accidente. No obstante, el uso correcto de esta silla de seguridad reducirá el riesgo de que su hijo sufra lesiones graves o mortales.
- ! NUNCA deje a su hijo sin vigilancia en esta silla de seguridad.
- ! Este producto SOLO está diseñado para niños de hasta 18 kg de peso (edad aproximada de 4 años o menos).
- ! NO utilice ni instale esta silla hasta que haya leído y comprendido las instrucciones de este manual y las del manual de su vehículo.
- ! La instalación o el uso de esta silla sin leer y seguir las instrucciones y advertencias indicadas en este manual puede poner a su hijo en grave peligro de sufrir lesiones e incluso la muerte.
- ! NO realice ninguna modificación en esta silla ni la utilice con componentes de otros fabricantes.
- ! NO utilice esta silla de seguridad si algún componente está dañado o le falta alguna pieza.
- ! NO vista a su hijo con prendas amplias o de tallas grandes, ya que ello podría impedir asegurarlo correctamente con el arnés para los hombros y la correa abdominal.
- ! NO deje esta silla sin abrochar o asegurar en su vehículo, ya que las sillas sueltas pueden volcarse o moverse y provocar lesiones a los ocupantes ante giros pronunciados, paradas bruscas o colisiones.
- ! No coloque este asiento de coche en asientos donde un airbag frontal activo esté instalado si el niño está aún en modo contrario al sentido de la marcha. Consulte el manual del vehículo para informarse en detalle.
- ! NUNCA utilice una silla de segunda mano o de procedencia desconocida, ya que podría tener daños estructurales que pongan en peligro la seguridad de su hijo.

ADVERTENCIAS

- ! NUNCA utilice cuerdas u otros sistemas de sustitución para asegurar la silla al vehículo ni para asegurar al niño en la silla.
- ! Los componentes de esta silla nunca deben lubricarse en modo alguno.
- ! Asegure siempre al niño en la silla cuando esté dentro del vehículo, incluso en trayectos cortos, pues la mayor parte de los accidentes se producen en ese tipo de situaciones.
- ! NO utilice esta silla de seguridad como una silla normal, ya que podría caerse y provocar lesiones al niño.
- ! Mantenga esta silla alejada de la luz solar directa; de lo contrario, podría estar demasiado caliente para la piel del niño. La silla puede calentarse si se deja bajo la luz directa del sol. Toque siempre el asiento para comprobar su temperatura antes de colocar al niño en la silla.
- ! NO utilice esta silla sin sus componentes textiles.
- ! Dichos componentes no deben sustituirse por ninguna pieza que no esté incluida en las recomendaciones del fabricante. Los componentes textiles constituyen parte integral del rendimiento de la silla de seguridad.
- ! NO coloque en esta silla ningún material diferente a los cojines internos recomendados.
- ! NO acarree esta silla con el niño sentado en la misma.
- ! NO deje objetos sueltos en el vehículo, pues estos pueden volcarse o moverse y provocar lesiones a los ocupantes ante giros pronunciados, paradas bruscas o colisiones.
- ! NO continúe utilizando esta silla una vez que haya sufrido un choque, incluso si ha sido leve. Sustitúyala de inmediato, ya que pueden quedar daños estructurales invisibles a consecuencia del choque.

ADVERTENCIAS

- ! Retire la silla del vehículo cuando no la esté utilizando.
- ! Consulte al vendedor para conocer detalles relativos a la limpieza, la reparación y la obtención de piezas de repuesto.
- ! NO instale esta silla de seguridad en las siguientes condiciones:
 1. Si los asientos del vehículo llevan cinturones de seguridad con 2 puntos de anclaje.
 2. Si los asientos del vehículo están orientados en posición lateral o inversa respecto al sentido de la marcha del automóvil.
 3. Si los asientos del vehículo muestran inestabilidad durante la instalación de la silla.
- ! Compruebe que la silla está instalada de modo que ninguna de sus partes obstaculice los asientos móviles o el funcionamiento de las puertas del vehículo.
- ! NO utilice esta silla de seguridad durante más de 5 años tras la fecha de compra, ya que sus componentes podrían deteriorarse por el paso del tiempo o la exposición a la luz solar y no funcionar correctamente en caso de choque.
- ! Asegúrese de que las correas (del cinturón de seguridad de la cintura) queden por debajo del estómago, lo más abajo posible, para sujetar de forma adecuada la pelvis.
- ! NO utilice puntos de contacto de soporte de la carga distintos a los descritos en las instrucciones e identificados en el sistema de retención infantil.
- ! Cualquier equipaje u objeto susceptible de causar lesiones en caso de accidente debe asegurarse convenientemente.
- ! Esta silla no debe utilizarse bajo ningún concepto si ha caído desde una altura considerable, ha golpeado el suelo con fuerza o tiene daños visibles. La silla no será reemplazada si se ha deteriorado en estas circunstancias. En cualquiera de estos casos el cliente deberá, a su cargo, adquirir una nueva silla.

Emergencia

En caso de emergencia o accidente, es fundamental buscar de inmediato atención de primeros auxilios y tratamiento médico para su hijo.

Información sobre el producto

Lea todas las instrucciones de este manual antes de utilizar este producto. Si tiene alguna otra duda, consulte directamente al vendedor del mismo.

Este es un dispositivo de retención para niños “universal”. Está homologado conforme a la norma nº 44 del reglamento europeo, sujeta a la serie de enmiendas 04, como producto apto para uso general en vehículos; es compatible con la mayor parte de los asientos de automóvil, pero no con todos.

Producto	Silla de seguridad
Apta para	Niños de hasta 18 kg de peso (edad aproximada de 4 años o menos)
Grupo de masa	Grupo 0+/1
Materiales	Plásticos, metal, textiles
Nº de patente	Patentes en trámites
Marca	Joie
Página Web	www.joiebaby.com
Fabricante	Joie Children's Products (UK) Limited
Fabricado en	China

Modos de instalación

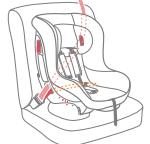
Grupo	Peso del niño	Modo de instalación	Figura para la instalación	Edad de referencia	Posición de la silla	Instrucciones
0+/1	menos de 18 kg	En sentido contrario a la marcha con reductor portabebés	Necesario de 0-6 meses 	menos de 4 años	Posición 4 Alinee el diamante azul superior con el diamante azul inferior 	Debe usarse reductor portabebés de 0 - 6 meses para sujetar al niño firmemente
1	9 a 18 kg	En el sentido de la marcha		De 1 a 4 años	Posiciones 1-3: Alinee un punto rojo superior con el punto rojo inferior de una de las 3 posiciones de ajuste	No use el reductor portabebés en niños con más de 6 meses





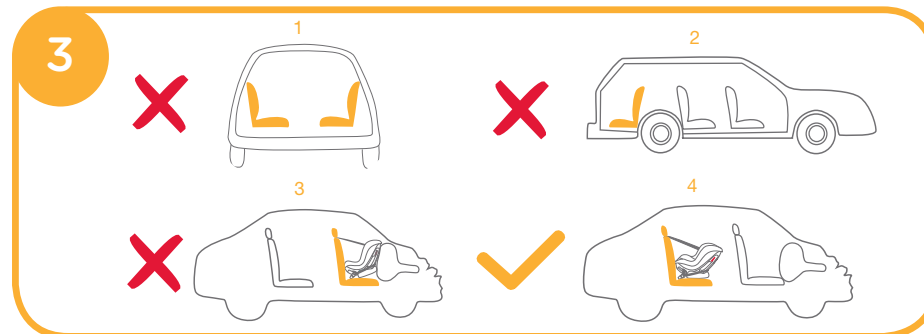
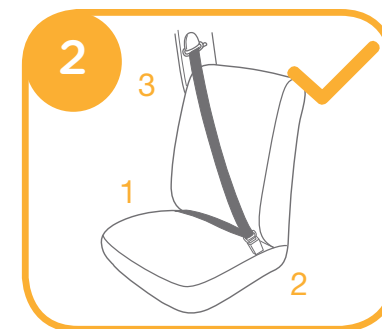
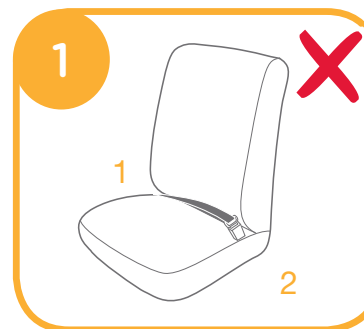

Importante

1. No utilice el modo en el sentido de la marcha hasta que el niño no alcance los 9 kg de peso. Es peligroso usar la silla en el sentido de la marcha con niños que pesan menos de 9 kg.
2. Cuando el niño pueda viajar tanto en el sentido de la marcha como en sentido contrario a la marcha, se recomienda instalar esta silla de seguridad en sentido contrario a la marcha para mayor seguridad.

Precauciones de instalación

consulte las imágenes 1 - 3



- ! NO instale esta silla en asientos de vehículos que lleven cinturones de seguridad retractores con 2 puntos de anclaje. 
- ! Esta silla solo es apta para asientos de vehículos con cinturones de seguridad retractores de 3 puntos de anclaje. 
- ! NO instale esta silla de seguridad en asientos de vehículos orientados en posición lateral  o en posición inversa  respecto al sentido de la marcha del automóvil.
- ! No coloque este asiento de coche en asientos donde un airbag frontal activo esté instalado si el niño está aún en modo contrario al sentido de la marcha. Consulte el manual del vehículo para informarse en detalle. 
- ! Aunque no es recomendable, si va a instalar la silla en el sentido de la marcha sobre un asiento delantero equipado con airbag, desactive el airbag o deslice el asiento del vehículo lo más alejado posible del airbag. Consulte el manual del vehículo para informarse en detalle.
- ! Se recomienda instalar esta silla en uno de los asientos traseros del vehículo. 

Instalación del modo en sentido contrario a la marcha

(Para niños de menos de 18 kg/Grupo 0+/1)

Edad de referencia menos de 4 años de edad

Posición de la silla Posición 4 (con el diamante superior azul y el diamante inferior azul alineados) 4

consulte las imágenes 4 - 26

! Instale siempre en primer lugar la silla en el asiento del vehículo y después coloque al niño en la misma.

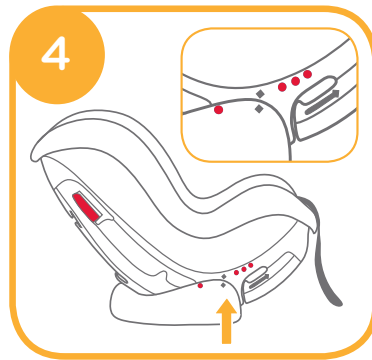

Posición correcta de las correas del arnés para los hombros

consulte las imágenes 5

Escoja el par de ranuras del arnés para los hombros apropiadas para la altura del niño.

! Las ranuras del arnés para los hombros deben quedar a la altura de los hombros del niño o justo por debajo. Las correas del arnés para los hombros que quedan demasiado altas o bajas no son seguras. 5

! Si las correas del arnés para los hombros no están a la altura adecuada, el niño podría salir despedido de la silla durante un choque.



ii. Uso de los cojines internos consulte las imágenes 6 - 11

Nota

1. Los cojines internos están compuestos por el reposacabezas y el cojín reductor portabebés.
2. El reposacabezas es adecuado para el niño en todos los modos de instalación de la silla.
3. El cojín reductor sirve para proteger a los bebés. Los bebés de 0 a 6 meses deben utilizar cojín reductor.

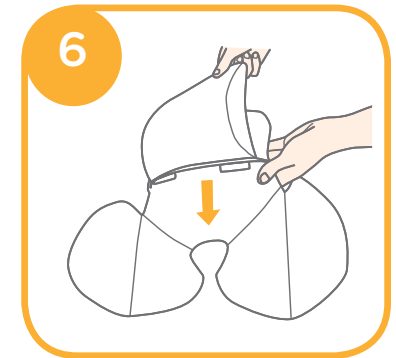

1. Retire el reposacabezas y pase las correas del arnés para los hombros a través de la ranura para el reposacabezas, a fin de asegurarlo a las correas del arnés. 7

Antes de montar el reposacabezas, compruebe que las correas del arnés para los hombros se encuentran a la altura adecuada. Consulte la Posición correcta de las correas del arnés para los hombros y la Ajuste de la altura del arnés para los hombros.

2. Mientras tira de la cinta de ajuste, tense las correas del arnés para los hombros hasta la longitud apropiada. 8 8 - 1 Cinta de ajuste.

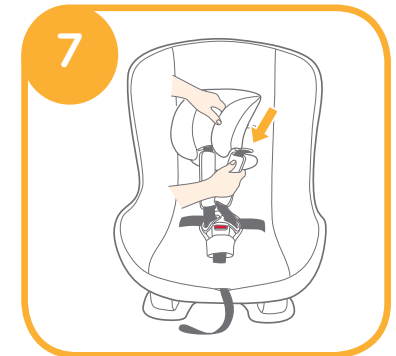

9

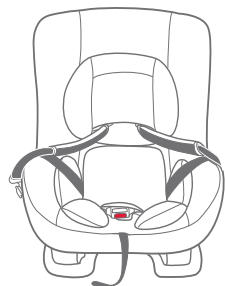
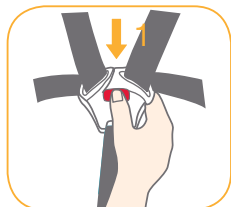

10

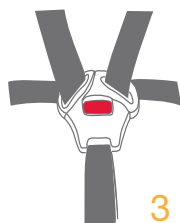
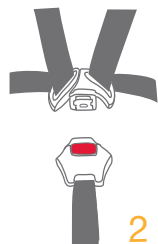
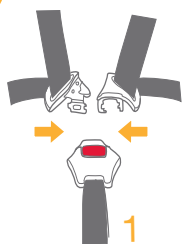

CLICK

3. Oprima el botón rojo para desabrochar la hebilla 9 - 1, y a continuación coloque el cojín reductor portabebés en la silla. 9

4. Abroche la hebilla hasta que quede encajada con un clic. 10

5. Tire de la cinta de ajuste para tensarla. 11

11



Ajuste del ángulo de inclinación en sentido consulte las imágenes 12

Mientras oprime la palanca reguladora de la inclinación

12 - 1, tire de la silla desde la posición más vertical hasta la más reclinada. 12 - 2

Indicación del ángulo: Con el diamante superior azul y el diamante inferior azul alineados (Posición 4).

4

12



Nota

1. Compruebe que el arnés para los hombros está regulado a la altura correcta antes de instalar esta silla de seguridad. Consulte la Posición correcta de las correas del arnés para los hombros y la Ajuste de la altura del arnés para los hombros.
2. Ajuste en primer lugar el ángulo de la silla a la posición 4. Indicación del ángulo: Con el diamante superior azul y el diamante inferior azul alineados. 4
3. Cuando instale y ajuste los cinturones de seguridad para el vehículo, asegúrese de que tanto el cinturón de hombro como el abdominal no queden retorcidos y no impidan el funcionamiento correcto de los cinturones.

Instalación en sentido contrario a la marcha

consulte las imágenes 13 - 24

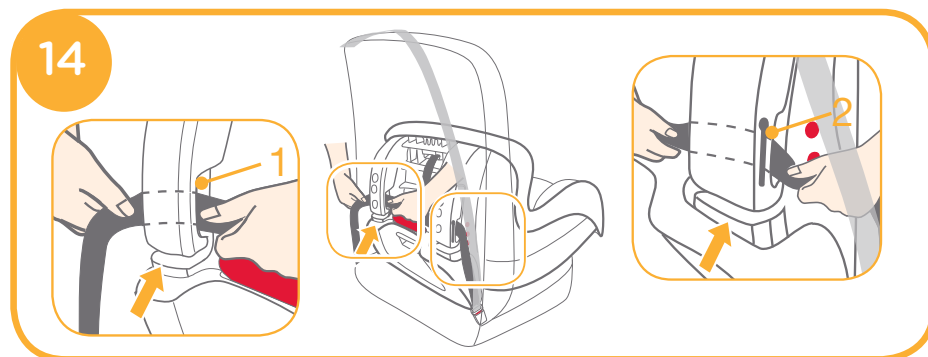
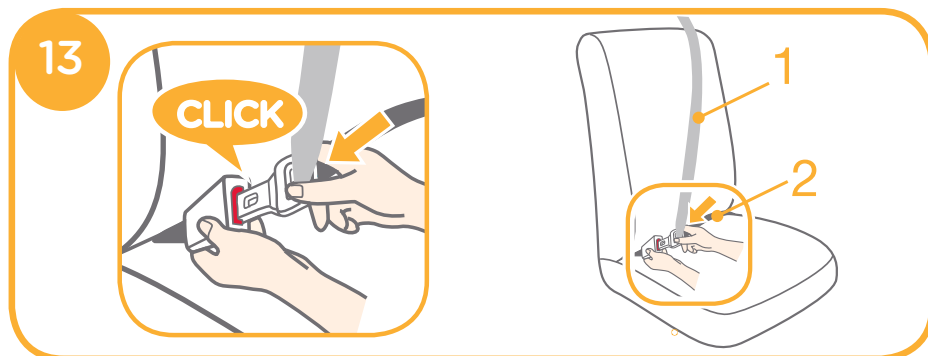

1. Tire del cinturón de seguridad y abroche la lengüeta en la hebilla. 13

13 - 1 Cinturón del vehículo de hombro.

13 - 2 Cinturón del vehículo abdominal.

2. Gire la silla para orientarla en sentido contrario a la marcha y pase el cinturón abdominal del vehículo a través de las dos ranuras inferiores de la silla situadas bajo la carcasa. 14

14 - 1 & 14 - 2 Ranura para el cinturón de seguridad del vehículo

El cinturón de seguridad correctamente montado se ilustra en la 15

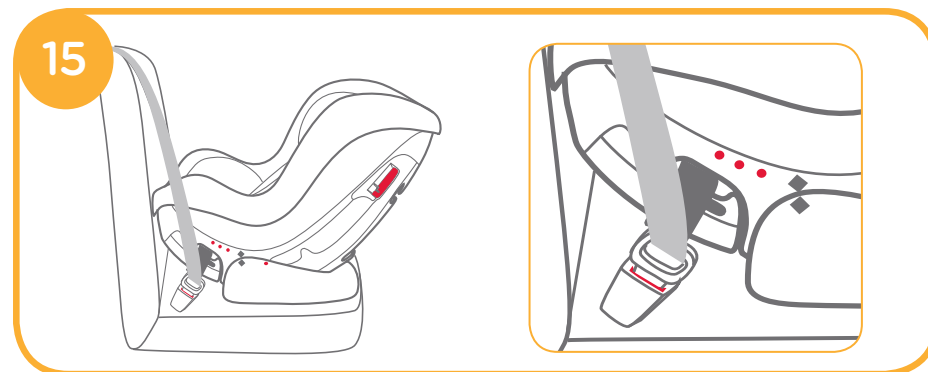

3. Instale el cinturón de hombro del vehículo en las dos ranuras superiores para la silla en sentido contrario a la marcha, situadas en la parte posterior de la carcasa. 16

! El cinturón de hombro debe pasar a través de las ranuras superiores para la silla en sentido contrario a la marcha.



4. Quite el gancho de sujeción del bolso. 17



5. Mientras presiona con firmeza la silla contra el asiento del vehículo, tire del cinturón de hombro del vehículo para que la silla quede bien sujeta y asegurada. 18

! Compruebe si la silla está bien sujeta moviéndola hacia atrás y hacia adelante por el recorrido del cinturón (la silla no debe moverse más de 25 mm/1 pulg.).

! El control del niño no puede utilizarse si la hebilla de seguridad del vehículo (extremo hembra de la hebilla) es demasiado larga para anclar con seguridad el control del niño. 18 - 3

6. Presione el botón para abrir el gancho de sujeción. 19

7. Pase el cinturón diagonal a través del gancho de sujeción y después agarre el gancho de sujeción. 20

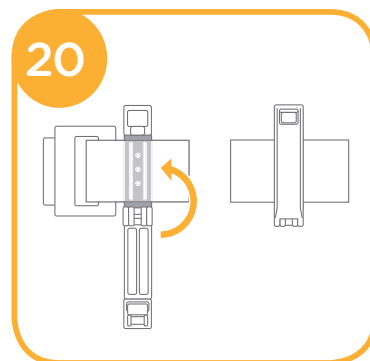
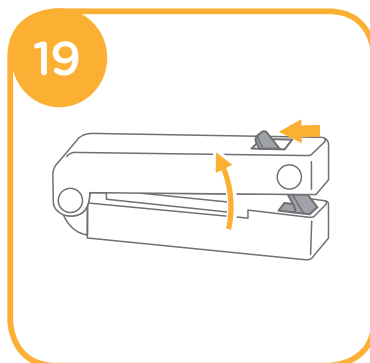
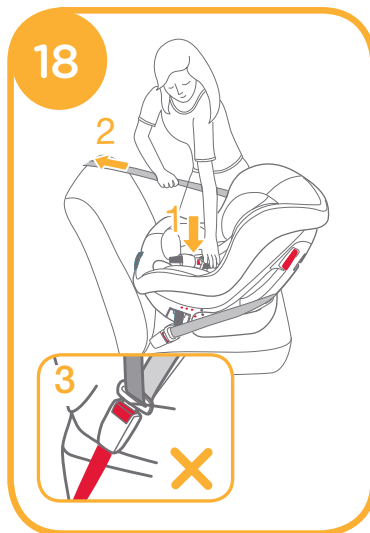

8. Cuando presiona el asiento de coche, tire los cinturones para sujetar bien el asiento de coche. 21

9. Antes, libere el dispositivo 22 - 1 y póngalo lo más cerca de la hebilla. 22 - 2

10. Agarre el gancho de sujeción de nuevo. 23

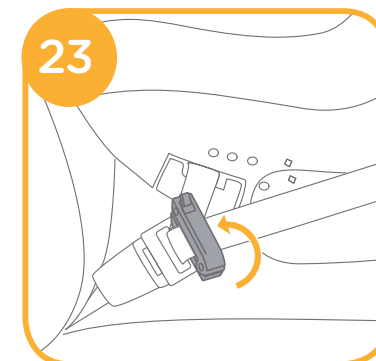
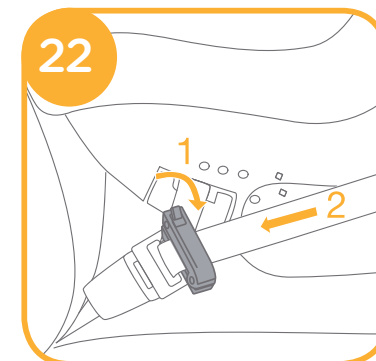

24

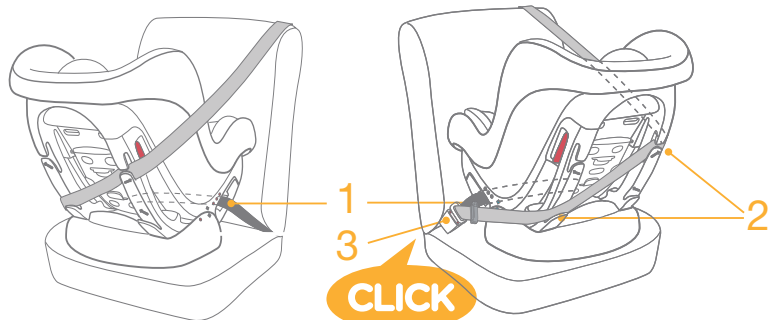

El cinturón del vehículo correctamente montado se ilustra en la ²⁴.

! El cinturón abdominal pasa a través de las ranuras para la silla en sentido contrario a la marcha, como se ilustra en la ²⁴ - 1.

! El cinturón de hombro debe pasar a través de las ranuras superiores para la silla en sentido contrario a la marcha, como se ilustra en la ²⁴ - 2.

! La lengüeta del cinturón queda bien abrochada en la hebilla, como se muestra en la ²⁴ - 3.

Sujeción del niño en la silla de seguridad
consulte las imágenes ²⁵ - ²⁶

25



26



Nota

1. Los bebés de 0 a 6 meses deben utilizar el cojín reductor.
2. Instale en primer lugar la silla en el asiento del vehículo y después coloque al niño en la misma.
3. Una vez que el niño esté colocado en la silla, compruebe que las correas del arnés para los hombros se encuentran a la altura adecuada. Consulte la Posición correcta de las correas del arnés para los hombros y la Ajuste de la altura del arnés para los hombros.

1. Tire de la cinta de ajuste, mientras tensa las correas del arnés para los hombros hasta la longitud apropiada. ⁸ ⁸ - 1 Cinta de ajuste
2. Cinta de ajuste ⁹ - 1, y a continuación deje las correas del arnés abiertas hacia los laterales izquierdo y derecho de la silla. ⁹
3. Coloque al niño en la silla y pásele ambos brazos a través de las correas del arnés. ²⁵
 - ! Una vez que el niño esté sentado, vuelva a comprobar que las correas del arnés para los hombros se encuentran a la altura adecuada. Consulte la Posición correcta de las correas del arnés para los hombros y la Ajuste de la altura del arnés para los hombros ⁵
4. Abroche la hebilla hasta que quede encajada con un clic. ¹⁰
5. Tire de la cinta de ajuste y regúlela a la altura apropiada para asegurarse de que el niño quede bien sujeto. ²⁶
 - ! Verifique que entre el niño y las correas del arnés para los hombros quede una holgura aproximada del canto de una mano.

Instalación del modo en el sentido de la marcha

(Para niños entre 9 y 18 kg/Grupo 1)

Edad de referencia 1 - 4 years old

Posición de la silla Posición 1 – Posición 3: El punto rojo superior y el punto rojo inferior alineados, como se muestra en la 27

consulte las imágenes 27 - 45

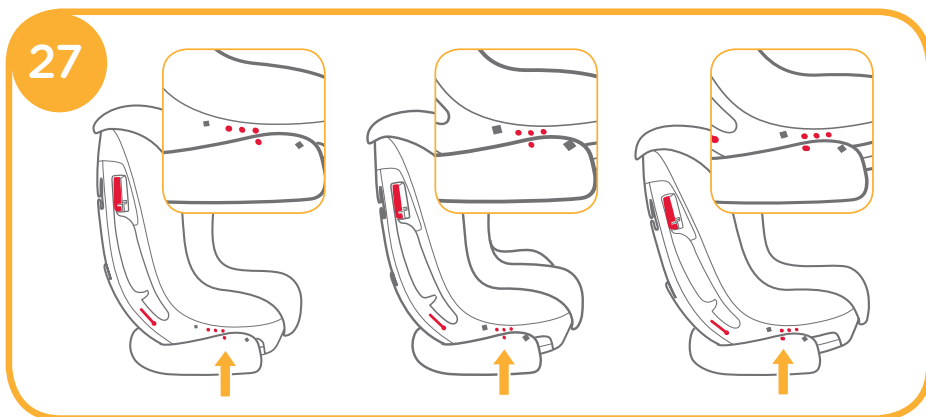

! Instale en primer lugar la silla en el asiento del vehículo y después coloque al niño en la misma.

Ajuste del ángulo de inclinación en el sentido de la marcha

consulte las imágenes 27

Mientras presiona la palanca reguladora de la inclinación 12 - 1, empuje la silla a la posición deseada 12 - 2 Indicación del ángulo: Con uno de los puntos superiores rojos y el punto inferior rojo alineados.

Las posiciones de inclinación se ilustran en la 27.

Posición correcta de las correas del arnés para los hombros consulte las imágenes 28

Escoja el par de ranuras de las correas del arnés para los hombros apropiadas para la altura del niño.

! Las ranuras de las correas del arnés para los hombros deben quedar a la altura de los hombros del niño o justo por encima. Las correas del arnés para los hombros que quedan demasiado altas o bajas no son seguras. 28

! Si las correas del arnés para los hombros no están a la altura adecuada, el niño podría salir despedido de la silla durante un choque.



Ajuste de la altura del arnés para los hombros

consulte las imágenes 29 - 39

Nota

1. NO retire las fundas del arnés para los hombros, ya que son importantes para evitar el deslizamiento del niño durante una colisión.
2. Pase en primer lugar las fundas del arnés para los hombros y después pase las correas del arnés para los hombros a través de las fundas.
3. Durante el montaje, asegúrese de que las correas del arnés para los hombros no queden retorcidas.
4. Después de montar las correas del arnés para los hombros, vuelva a encajar el reposacabezas.
5. No deseche la cubierta trasera, ya que debe montharse en el asiento del coche antes de usarlo en el modo hacia delante.
6. Saque de la silla el reposacabezas y el cojín pequeño antes de desmontar las correas del arnés para los hombros.

Desmontaje del arnés para los hombros

1. Tire de la cinta de ajuste al tiempo que tensa las correas del arnés para los hombros hasta la posición apropiada. **8**

8 - 1 Regulador de la cinta de ajuste

2. Retire la cubierta trasera de la estructura. **29**

3. En la parte posterior del respaldo de la silla, retire los dos arneses de la placa de acero en T. **30**

4. Tire de las correas del arnés para los hombros. **31**

5. Pase las fundas del arnés a través de las ranuras superiores correspondientes. **32**

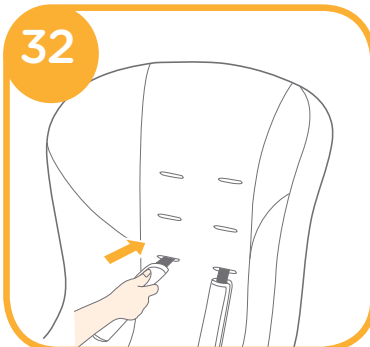
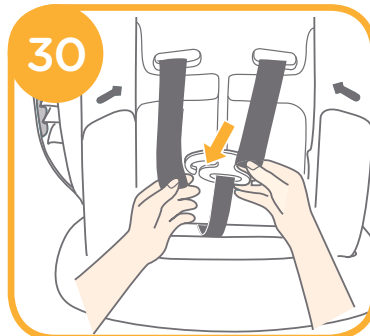

Montaje del arnés para los hombros

1. Escoja las ranuras apropiadas del arnés para los hombros y pase las fundas del arnés a través de dichas ranuras. **33**

! Compruebe siempre que las fundas del arnés para los hombros quedan montadas con el lateral de goma boca abajo hacia el niño.

2. Pase las correas del arnés a través de sus fundas correspondientes. **34**

! Para evitar que el arnés quede retorcido, abróchelo en la hebilla.

3. Pase las correas del arnés a través de las ranuras superiores correspondientes. **35**

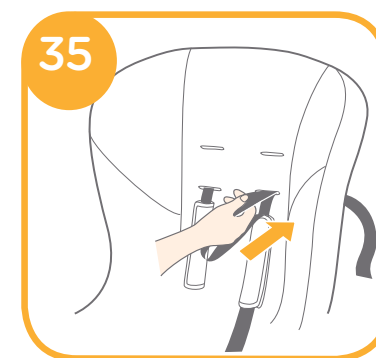
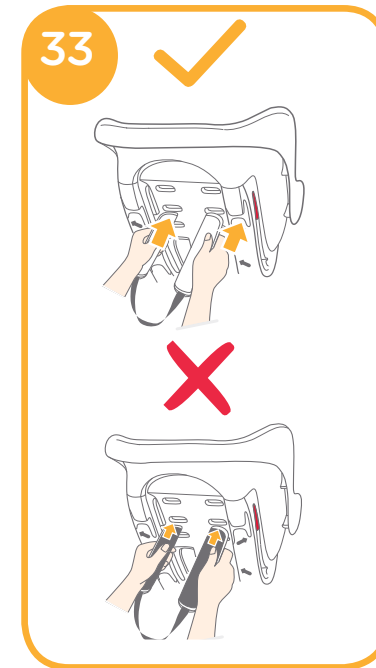

4. Pase las dos correas del arnés desde la parte posterior del respaldo de la silla por la placa de acero en T. ³⁶

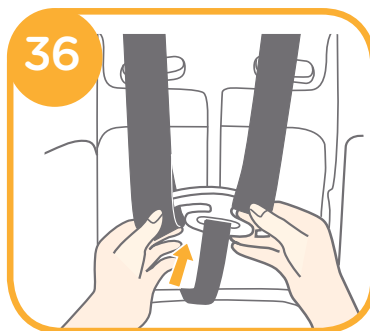

Las correas del arnés para los hombros montadas se muestran en la ³⁷.



5. Pase las correas del arnés a través de la ranura del reposacabezas para asegurar el reposacabezas a las correas, y en continuación tense bien la cinta de ajuste. ³⁸

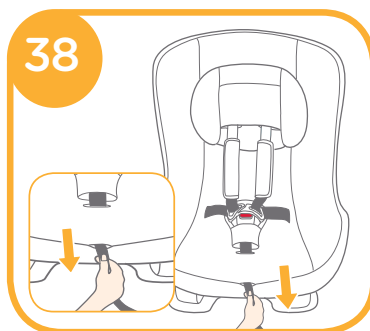

6. Vuelva a montar la cubierta trasera en la estructura. ³⁹



Nota

1. Ajuste el arnés para los hombros a la altura adecuada (al nivel del hombro del niño o un poco por encima) antes de instalar la silla de seguridad. Consulte la Posición correcta de las correas del arnés para los hombros y la Ajuste de la altura del arnés para los hombros.
2. Ajuste la silla al ángulo apropiado (3 posiciones válidas con el modo en el sentido de la marcha). Indicación del ángulo: Con uno de los puntos rojos superiores y el punto rojo inferior alineados, como se muestra en la ²⁷.
! Debe seleccionarse un ángulo de inclinación antes de instalar la silla en el vehículo. Si se ajustara la inclinación con la silla ya instalada en el vehículo, podrían aflojarse los cinturones de seguridad del automóvil, provocando lesiones graves o mortales en caso de accidente.
3. Cuando instale y ajuste los cinturones de seguridad para el vehículo, asegúrese de que tanto el cinturón de hombro como el abdominal no queden retorcidos y no impidan el funcionamiento correcto de los cinturones.

Instalación en el sentido de la marcha

consulte las imágenes ⁴⁰ - ⁴⁴

1. Tire hacia fuera del cinturón del vehículo, gire la silla orientándola hacia adelante y pase el cinturón a través de las dos ranuras para el cinturón abdominal, situadas en la parte posterior de la carcasa de la silla. ⁴⁰

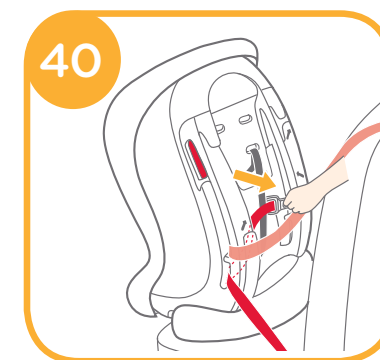

2. Abroche el cinturón del vehículo.

41

! La silla de auto no puede utilizarse si la hebilla de seguridad del vehículo (extremo hembra de la hebilla) es demasiado larga para anclar con seguridad la silla de auto

41 - 1

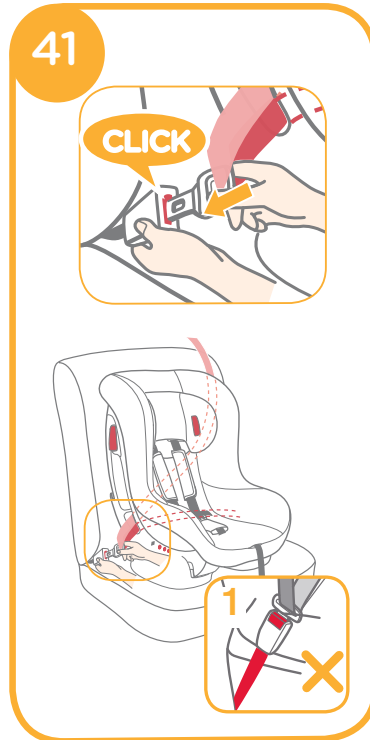

3. Mientras presiona con firmeza la silla contra el asiento del vehículo, tire del cinturón de hombro del vehículo hacia el retractor para que la silla quede bien sujeta y asegurada.

42



43

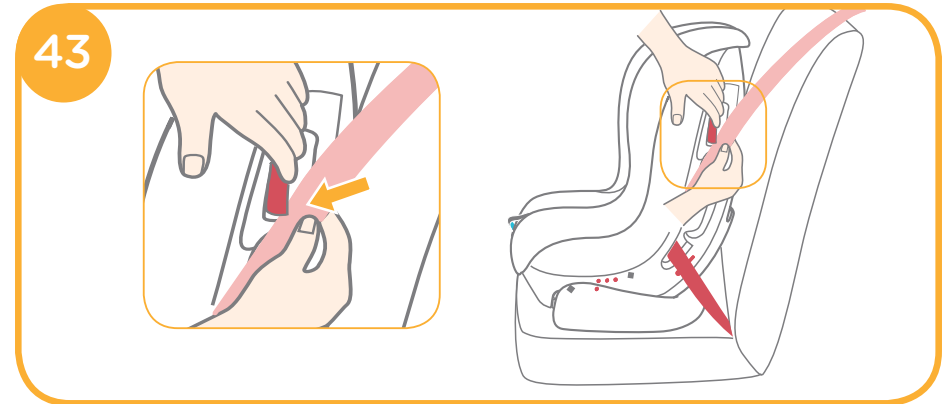

4. Abra el dispositivo de bloqueo e introduzca el cinturón superior del vehículo a través del mismo. Cierre el dispositivo de bloqueo sobre el cinturón superior del vehículo.

! Compruebe si la silla ha quedado instalada con firmeza moviéndola hacia atrás y hacia adelante a lo largo del recorrido del cinturón del vehículo. (La silla no debe moverse más de 25 mm/1 pulg.)

44

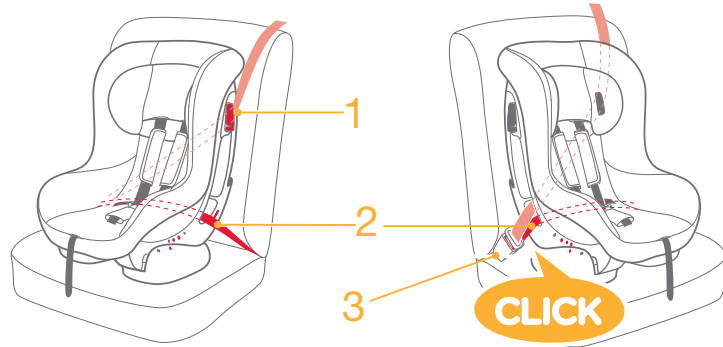

El cinturón del vehículo ya montado se ilustra en la 44.

- ! Verifique que el cinturón superior del vehículo pasa a través del dispositivo de bloqueo, como se muestra en la 44 - 1.
- ! Compruebe que el cinturón abdominal del vehículo pasa a través de las ranuras inferiores correspondientes para la silla en el sentido de la marcha, como se ilustra en la 44 - 2.
- ! Asegúrese de que la lengüeta del cinturón del vehículo queda bien abrochada en la hebilla, como se muestra en la 44 - 3.

Sujeción del niño en la silla de seguridad

consulte las imágenes 45

45

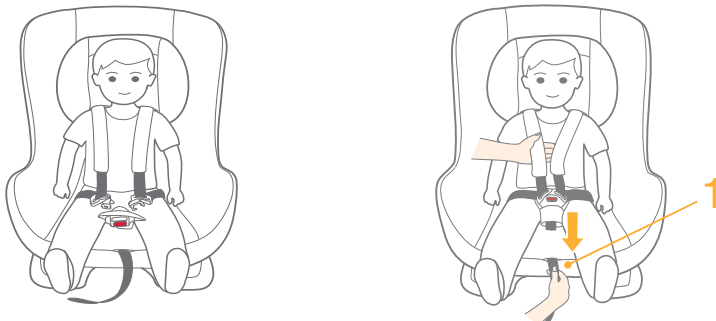

Nota

1. Cuando instale la silla en el sentido de la marcha, NO use el cojín reductor para bebés.
 2. Instale en primer lugar la silla en el asiento del vehículo y después coloque al niño en la misma.
 3. Una vez que el niño esté colocado dentro de la silla, compruebe que las correas del arnés para los hombros se encuentran a la altura adecuada. Consulte la Posición correcta de las correas del arnés para los hombros y la Ajuste de la altura del arnés para los hombros.
1. Tire de la cinta de ajuste, mientras tensa las correas del arnés para los hombros hasta la longitud apropiada. 8
 - 8 - 1 Cinta de ajuste
 2. Oprima el botón rojo para desabrochar la hebilla 9 - 1, y a continuación deje las correas del arnés abiertas hacia los laterales izquierdo y derecho de la silla. 9
 3. Coloque al niño en la silla y pásele ambos brazos por debajo de las correas del arnés. 45
 - ! Una vez que el niño esté sentado, vuelva a comprobar que las correas del arnés para los hombros se encuentran a la altura adecuada. Consulte la Posición correcta de las correas del arnés para los hombros y la Ajuste de la altura del arnés para los hombros. 28
 4. Tire hacia abajo de la cinta de ajuste y tense el arnés hasta que el niño quede bien sujeto y asegurado. 45 - 1
 - ! Verifique que entre el niño y las correas del arnés para los hombros quede una holgura aproximada del canto de una mano.

Cuidado y mantenimiento

- ! Lave a máquina los componentes textiles con agua fría a menos de 30° C.
- ! No planche los componentes textiles.
- ! No utilice lejía ni lavado en seco para los componentes textiles.
- ! No utilice detergente neutro sin diluir, gasolina ni otros disolventes orgánicos para lavar ninguna parte de la silla, ya que podría causar daños en la misma. Emplee solo detergente suave con agua y una bayeta para limpiar la carcasa y el arnés de la silla.
- ! No retuerza los componentes textiles enérgicamente para escurrirlos. Podría dejarlos arrugados.
- ! Tienda los componentes textiles siempre a la sombra. No utilice una secadora para secar la tela.
- ! Retire la silla del asiento del vehículo si no va a utilizarla durante un período prolongado de tiempo. Guarde la silla fuera del alcance de los niños.
- ! El relleno de espuma DEBE retirarse del cojín reductor portabebés antes de lavarlo a máquina. Para reintroducir el relleno en el cojín reductor, consulte la **6**.

Montaje de los componentes textiles

consulte las imágenes **46** - **51**

1. Coloque la funda de la silla en la carcasa y pase la hebilla a través de la ranura del asiento.

46

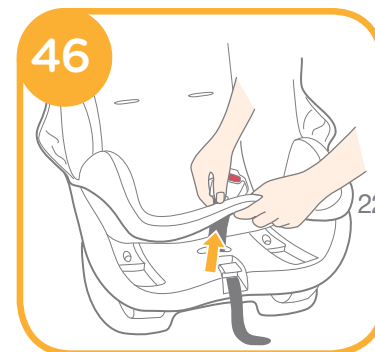

2. Envuelve la hebilla con la goma elástica situada en el interior del protector de entrepierna.

47

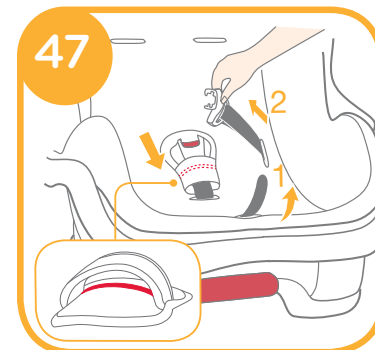

3. Pase la cinta de ajuste y el arnés de los dos laterales respectivamente a través de la funda de la silla.

47

4. Coloque las piezas de sujeción de la parte delantera de la funda en las dos ranuras situadas en el asiento de la carcasa.

48

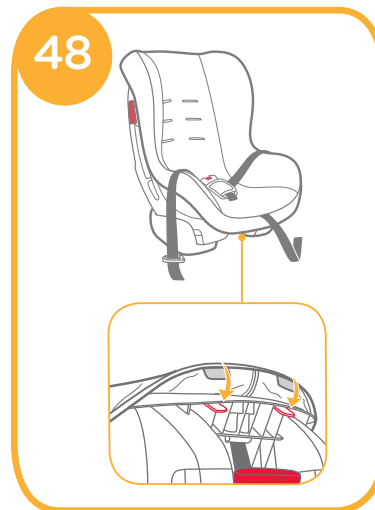

5. Coloque las piezas de sujeción de los laterales de la funda en las dos ranuras situadas a ambos lados de la carcasa. **49**

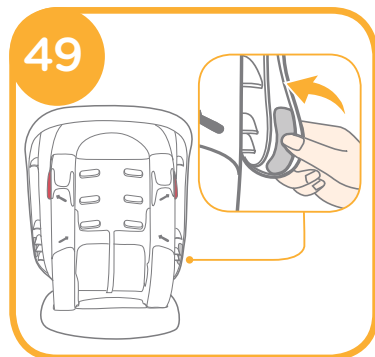

6. Coloque el cojín reductor portabebés en la silla y abroche la hebilla. **50**

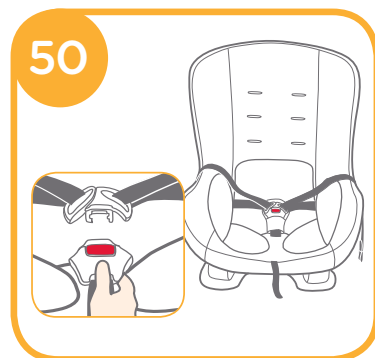

7. Consulte la Montaje del arnés para los hombros para los pasos restantes.

Los componentes textiles ya montados se ilustran en la **51**.



FR Félicitations!

Vous avez fait l'achat d'un siège auto pour enfant dûment breveté. Ce produit convient pour les enfants pesant jusqu'à 18 kg (approximativement 4 ans ou moins). Lire attentivement ce manuel d'instructions et suivre les étapes d'installation. Ceci est le seul moyen de protéger un enfant contre de graves blessures voire la mort en cas d'accident et de fournir confort à un enfant lors de l'utilisateur de ce produit.

Veillez conserver le manuel pour référence.

Visitez joiebaby.com pour télécharger d'autres manuels et voir d'autres produits Joie !

Prière de confirmer

S'assurer que le véhicule est équipé d'une ceinture de sécurité à enrouleur automatique à 3 points. Les ceintures de sécurité peuvent varier en design et longueur en fonction du fabricant, de la date de fabrication et du type de véhicule. Ce siège auto convient uniquement aux véhicules munis d'une ceinture de sécurité à enrouleur automatique à 3 points et approuvé selon la Réglementation européenne CEE-ONU N° 16 ou autres normes équivalentes.

Prière de conserver ce manuel d'instructions dans le compartiment de rangement inférieur situé à la base du siège auto pour future référence.

Pour plus d'informations sur le service de garantie, veuillez consulter notre site Web à l'adresse suivante: www.joiebaby.com

Nomenclature

Les matériaux souples incluent coussin de siège, housses de harnais pour épaules, coussin d'entrejambes, appui-tête et support de corps de bébé. Vérifier qu'il ne manque pas de pièces. Prière de contacter Joie en cas de pièce manquante. Veuillez faire bien attention à assembler correctement toutes les pièces.

- | | |
|--|---|
| 1 Coussin de siège | 13 Support de corps de bébé |
| 2 Fente pour harnais pour épaules | 14 Coque de siège |
| 3 Courroies de harnais pour épaules | 15 Véhicule dirigé vers l'arrière |
| 4 Boucle | 16 Le couvercle arrière |
| 5 Coussin d'entre-jambes | 17 Pièce de fixation en tissu |
| 6 Sangles de réglage | 18 Fente de ceinture diagonale de véhicule dirigé vers l'avant |
| 7 Poignée de réglage d'inclinaison | 19 Manuel d'instructions
Compartiment de rangement |
| 8 Fente de ceinture de sécurité de véhicule vers l'avant | 20 Base |
| 9 Housse de harnais pour épaules | 21 Fente de ceinture abdominale de véhicule dirigé vers l'arrière |
| 10 Dispositif de verrouillage | 22 Pince de blocage |
| 11 Appui-tête | |
| 12 Fente d'appui-tête | |

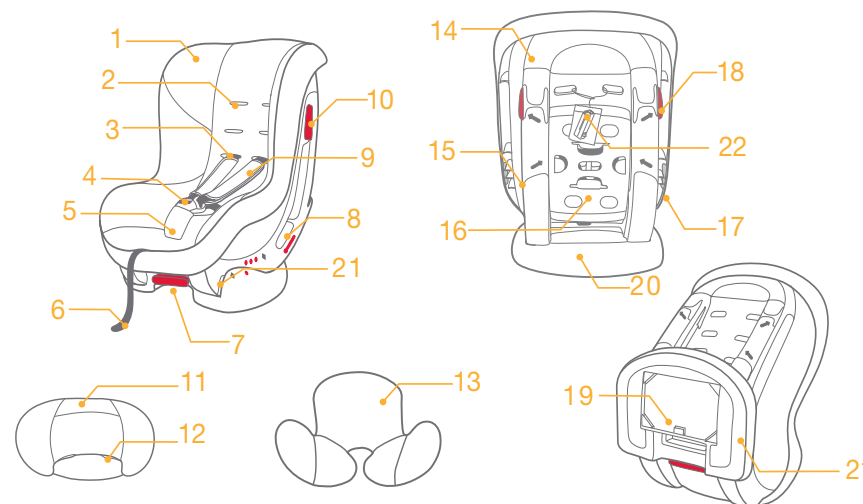

AVERTISSEMENTS

- ! AUCUN siège auto ne peut garantir une totale protection contre des blessures dans un accident. Néanmoins, l'emploi approprié de ce siège auto diminuera le risque de blessures graves voire la mort pour l'enfant.
- ! NE JAMAIS laisser un enfant sans surveillance dans ce siège auto.
- ! Ce siège auto est conçu **UNIQUEMENT** pour les enfants pesant jusqu'à 18kg (approximativement 4 ans ou moins).
- ! NE PAS utiliser ni installer ce siège auto jusqu'à ce que l'on lise et comprenne les instructions de ce manuel et du manuel du propriétaire du véhicule.
- ! L'installation et l'utilisateur de ce siège auto sans lire ni suivre les instructions et les avertissements dans ce manuel peuvent mettre l'enfant en grave danger de blessures voire de mort.
- ! NE PAS effectuer de modifications à ce siège auto ni l'utiliser avec des composantes d'autres fabricants.
- ! NE PAS jeter le couvercle arrière, car il doit être monté sur le siège de la voiture pour l'utilisation face à la route.
- ! NE PAS utiliser ce siège auto s'il est endommagé ou s'il manque des pièces.
- ! NE PAS mettre l'enfant dans des vêtements amples/trop grands car cela risque d'empêcher l'enfant d'être correctement protégé et bien attaché par le harnais pour épaules et la courroie d'entre-jambes.
- ! NE PAS laisser ce siège auto sans ceinture ou non fixé dans le véhicule et ce, parce qu'un siège auto non fixé peut se déplacer et bouger et risque de blesser les occupants dans un virage brusque, un arrêt soudain ou une collision.
- ! Ne placez pas le siège auto à des endroits où un airbag frontal actif est installé si votre enfant est encore en position tournée vers l'arrière.
- ! NE JAMAIS utiliser un siège auto d'occasion ou un siège dont on ne connaît pas les antécédents et ce, parce qu'il risque d'avoir des dommages structurels qui mettent la sécurité de l'enfant en danger.

AVERTISSEMENTS

- ! NE JAMAIS utiliser de cordes ni d'autres substituts pour sécuriser le siège auto dans le véhicule ou sécuriser l'enfant dans le siège auto.
- ! Les pièces de ce siège auto ne doivent jamais être lubrifiées de quelque façon que ce soit.
- ! Toujours sécuriser l'enfant dans le siège auto dans le véhicule, même pour de courts déplacements étant donné que la majorité des accidents se produisent à ces moments-là.
- ! NE PAS utiliser ce siège auto comme siège normal étant donné qu'il risque de tomber et de blesser l'enfant.
- ! Garder ce siège auto à l'écart de la lumière du soleil et ce, pour qu'il se soit pas trop chaud sur la peau de l'enfant. Le siège auto risque de devenir très chaud s'il est laissé à la lumière directe du soleil. Toujours tester le siège avant d'y placer l'enfant.
- ! NE PAS utiliser ce siège auto sans les articles de consommation intermédiaire.
- ! Les articles de consommation intermédiaire ne doivent pas être remplacés par tout autre article que ceux recommandés par le fabricant. Les articles de consommation intermédiaire constituent une partie intégrale de la performance du siège auto.
- ! NE PAS mettre quoi que ce soit autre que les coussins internes recommandés dans ce siège auto.
- ! NE PAS transporter ce siège auto avec un enfant dedans.
- ! NE PAS placer d'items non sécurisés dans le véhicule et ce, parce qu'ils risquent de se déplacer et de bouger, et risquent de blesser les occupants dans un virage serré, un arrêt brusque ou une collision.
- ! NE PAS continuer à utiliser ce siège auto après tout accident, même peu grave. Remplacer immédiatement car celui-ci peut avoir subi des dommages structurels invisibles de l'accident.
- ! Retirer ce siège auto du siège de véhicule lorsqu'il n'est pas utilisé.

AVERTISSEMENTS

- ! Consulter le revendeur pour toute question concernant la maintenance, la réparation et le remplacement des pièces.
- ! **NE PAS** installer ce siège auto dans les conditions suivantes:
 1. Sièges de véhicule avec ceintures de sécurité à 2 points.
 2. Sièges de véhicule dirigés vers le côté ou l'arrière par rapport au sens de déplacement du véhicule.
 3. Sièges de véhicule instables pendant l'installation.
- ! S'assurer que le siège auto est installé de sorte qu'aucune partie du siège auto n'interfère avec des sièges mobiles ou le fonctionnement des portes du véhicule.
- ! **NE PAS** utiliser ce siège auto pendant plus de 5 ans après la date d'achat étant donné que les pièces peuvent se dégrader au fil du temps ou de l'exposition à la lumière du soleil, et risque de ne pas performer de manière adéquate dans un accident.
- ! Vérifiez que les sangles (ceinture à la taille) sous l'estomac sont aussi basses que possible, pour bien soutenir le pelvis.
- ! **NE PAS** utiliser des points de contact avec charge autres que ceux décrits dans les instructions et marqués sur le dispositif de retenue pour enfant.
- ! Les sangles du siège de bébé et du siège de véhicule doivent être serrées, sans torsion.
- ! Veillez à bien attacher ou sécuriser les bagages ou tout autre objets qui pourraient causer des blessures en cas de collision.
- ! Merci de ne pas utiliser ce siège auto si ce dernier a chuté d'une hauteur importante, a heurté le sol à une vitesse considérable, ou présente des signes visibles de dommages. Nous ne sommes pas responsable du remplacement si le siège auto a été endommagé dans de telles conditions. Un nouveau siège de voiture devra être acheté lorsque l'une des conditions mentionnées ci-dessus se produit.

Urgence

En cas d'urgence ou d'accident, il est essentiel de prendre immédiatement soin de l'enfant en premier avec des soins de secours et un traitement médical.

Informations techniques

Lire toutes les instructions de ce manuel avant d'utiliser ce produit. Pour toute autre question, consulter le revendeur directement.

Ceci est un dispositif de protection pour enfants « Universel ». Il est approuvé selon la réglementation européenne N° 44, 04 séries d'amendements, pour une utilisation générale dans les véhicules et il conviendra à la majorité, mais pas tous, des sièges de véhicules.

Produit	Siège auto
Convient pour	Enfant pesant jusqu'à 18 kg (approximativement 4 ans ou moins)
Groupe Masse	Groupe 0+/1
Matériaux	Plastiques, métal, tissus
Brevet n°	Brevets en instance
Fabriqué en	Chine
Nom de marque	Joie
Site Web	www.joiebaby.com
Fabricant	Joie Children's Products (UK) Limited

Modes d'installation

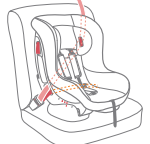
Groupe	Poids de l'enfant	Mode d'installation	Figure pour installation	Âge de référence	Position du siège	Instructions
0+/1	moins de 18kg	Mode dirigé vers l'arrière avec support de corps de bébé	Nécessaire pour 0-6 mois 	moins de 4 an	Position 4 : Aligner le losange bleu supérieur et le losange bleu inférieur 4	Le support de corps de bébé sera utilisé de 0 à 6 mois pour permettre de bien retenir l'enfant
1	9 - 18 kg	Mode dirigé vers l'avant		1 an à 4 ans	Positions 1-3 : Aligner un point rouge supérieur et le point rouge inférieur pour les 3 positions de réglage	Ne pas utiliser le support de corps de bébé pour un enfant de plus de 6 mois

Important

1. NE PAS utiliser le mode dirigé vers l'avant avant que le poids de l'enfant excède 9 kg. Le siège auto en mode dirigé vers l'avant est dangereux pour un enfant de moins de 9 kg.
2. Lorsque l'enfant peut être installé dans les deux modes de direction vers l'avant et vers l'arrière, il est recommandé d'installer ce siège auto dans le mode dirigé vers l'arrière car celui-ci est plus sûr.

Préoccupations d'installation

voir les images 1 - 3

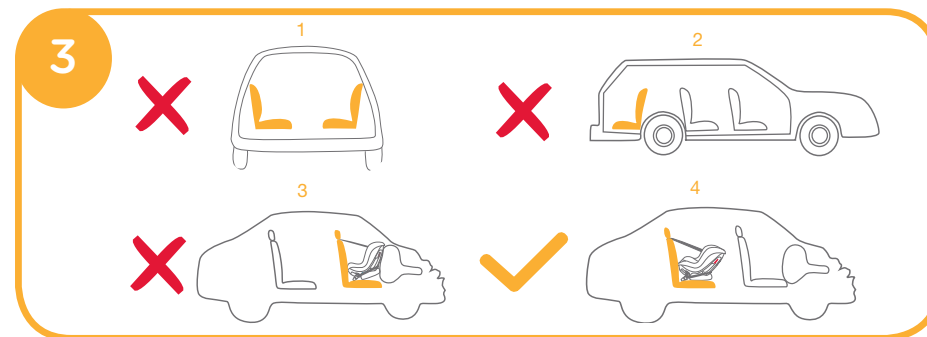
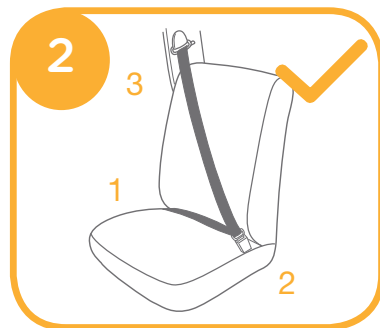
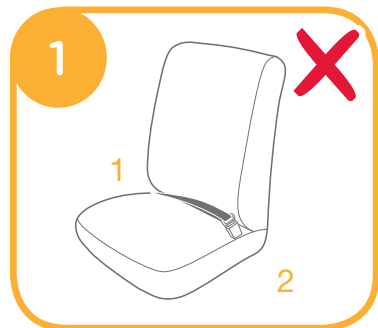

- ! NE PAS installer ce siège auto sur des sièges de véhicule ayant des ceintures de sécurité à enrouleurs automatiques à 2 points. **1**
- ! Ce siège auto ne convient que pour des sièges de véhicule munis de ceintures de sécurité à enrouleurs automatiques à 3 points. **2**
- ! NE PAS installer ce siège auto sur des sièges de véhicule dirigés vers le côté **3** ou vers l'arrière **3** par rapport au sens de déplacement du véhicule.
- ! Ne placez pas le siège auto à des endroits où un airbag frontal actif est installé si votre enfant est encore en position tournée vers l'arrière. De graves blessures voire la mort peuvent se produire. Prière de consulter le manuel d'utilisation du véhicule pour de plus amples informations. **3**
- ! Bien que cela ne soit pas recommandé, si le siège auto doit être installé en direction avant sur le siège avant avec airbag, désactiver l'airbag ou reculer le siège de véhicule le plus loin possible de l'airbag. Consulter le manuel d'utilisation du véhicule pour de plus amples informations.
- ! Il est recommandé d'installer ce siège auto sur un siège de véhicule arrière. **3**

Installation pour Mode dirigé vers l'arrière

(Pour enfant pesant jusqu'à 18 kg/Groupe 0+/1)

Âge de référence moins de 4 an

Position du siège Position 4 : (alignement du losange bleu supérieur et du losange bleu inférieur) ⁴

voir les images ⁴ - ²⁶

! Toujours installer le siège auto sur le siège de véhicule en premier puis placer l'enfant dans le siège auto.

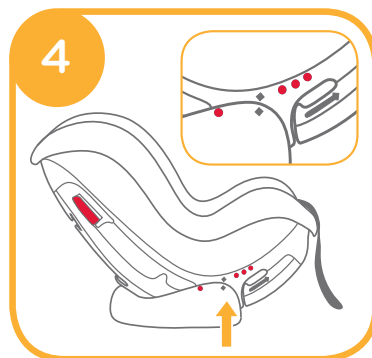

Position appropriée des courroies du harnais pour épaules

voir les images ⁵

Prière de choisir la paire appropriée de fentes de harnais pour épaules en fonction de la taille de l'enfant.

! Les fentes de harnais pour épaules doivent être au niveau de ou légèrement en dessous de l'épaule de l'enfant. Les courroies de harnais pour épaules qui sont trop hautes ou trop basses sont dangereuses. ⁵

! Si les courroies de harnais pour épaules ne sont pas à la hauteur appropriée, l'enfant risque d'être éjecté du siège auto lors d'un accident.



Utilisation de coussins internes

voir les images ⁶ - ¹¹

Note

1. Les coussins internes incluent l'appui-tête et le support de corps de bébé.
2. L'appui-tête convient à un enfant dans tous les modes d'installation.
3. Le but du support de corps de bébé est de protéger l'enfant. Il faut utiliser le support de corps de bébé pour un enfant de 0 à 6 mois.

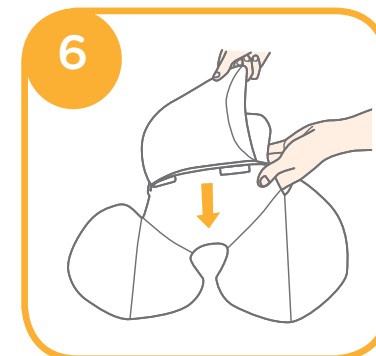

1. Mettre l'appui-tête de côté et enfiler les courroies du harnais pour épaules dans la fente de l'appui-tête pour fixer l'appui-tête sur les courroies du harnais pour épaules. ⁷

Avant d'assembler l'appui-tête, vérifier que les courroies du harnais pour épaules se trouvent à la hauteur appropriée. Prière de consulter la Position appropriée des courroies du harnais pour épaules et la Réglage de hauteur du harnais pour épaules.

2. Tout en tirant sur le régleur de sangles, tirer les courroies du harnais pour épaules à la longueur appropriée. ⁸

⁸ - 1 Régleur de sangles.

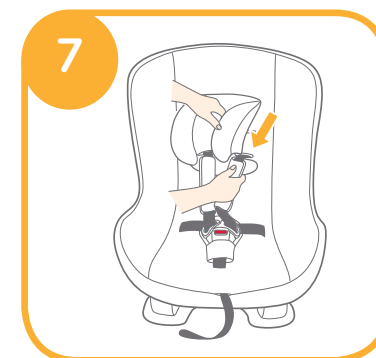

9

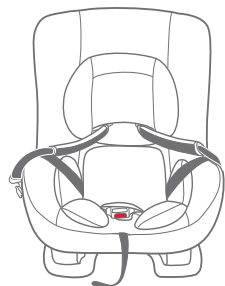
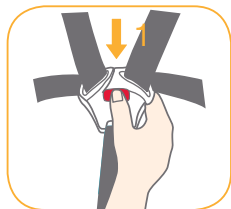

10

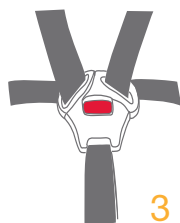
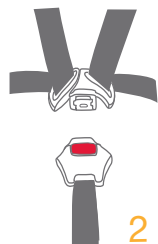
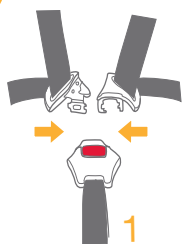

3. Appuyer sur le bouton rouge pour déclencher la boucle 9 - 1, puis placer le support de corps de bébé dans le siège auto. 9
4. Enclencher la boucle jusqu'au déclic. 10
5. Bien tirer les sangles de réglage. 11

11



Réglage de l'angle d'inclinaison vers l'arrière voir les images 12

Tout en poussant la poignée de réglage d'inclinaison 12 - 1, tirer le siège auto de la position la plus verticale vers la position la plus inclinée. 12 - 2

Indication d'angle : Le losange bleu supérieur et le losange bleu inférieur sont alignés. (Position 4). 4

12



Note

1. S'assurer que le harnais pour épaules est ajusté à la bonne hauteur avant d'installer ce siège auto. Prière de consulter la Position appropriée des courroies du harnais pour épaules et la Réglage de hauteur des courroies du harnais pour épaules.
2. Commencer par ajuster l'angle du siège auto en position 4. Indication de l'angle : alignement du losange bleu supérieur et du losange bleu inférieur. 4
3. Lors de l'installation et du réglage des ceintures du véhicule, s'assurer que la ceinture diagonale et la ceinture abdominale ne sont pas tordues, et n'empêchent pas les ceintures de sécurité de fonctionner correctement.

Installation Mode dirigé vers l'arrière

voir les images 13 - 24

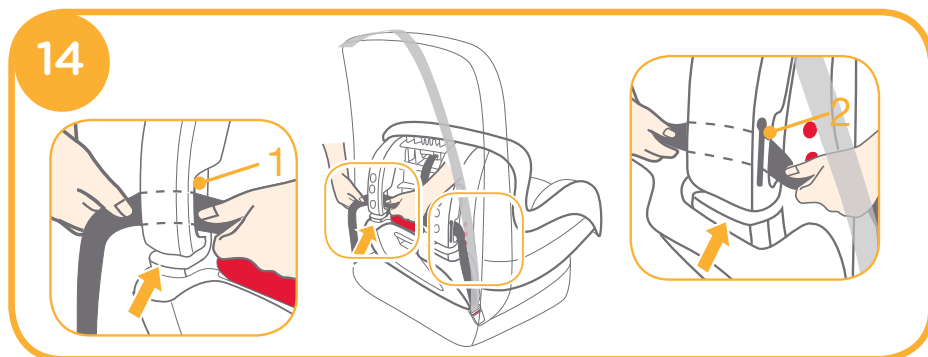
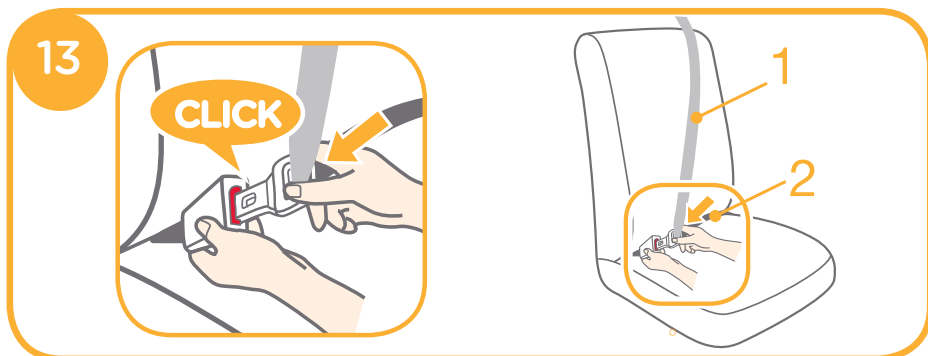

1. Sortir la ceinture de sécurité et enclencher l'ardillon de boucle du véhicule dans la boucle. 13

13 - 1 Ceinture de sécurité (épaule)

13 - 2 Ceinture de sécurité (taille)

2. Faire tourner le siège auto vers l'arrière et enfiler la ceinture abdominale de sécurité au travers des deux fentes pour ceinture abdominale de sécurité dirigées vers l'arrière sous la coque. 14

14 - 1 & 14 - 2 Fente pour ceinture de véhicule

La courroie correctement assemblée est illustrée à la 15

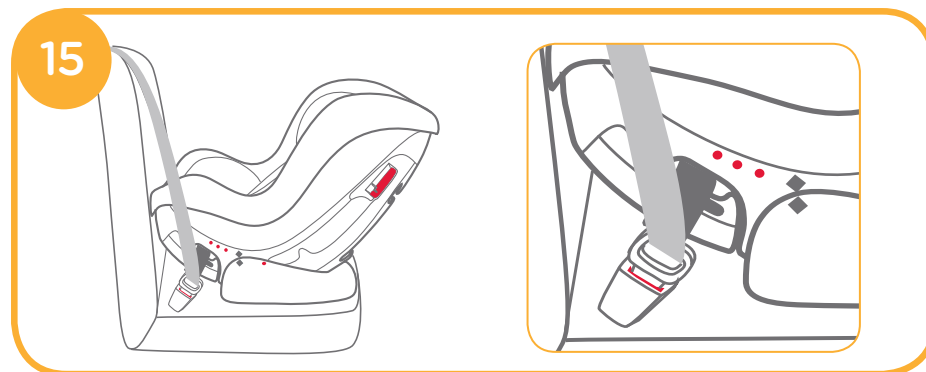

3. Installer la ceinture diagonale de véhicule dans les fentes de ceinture diagonale du véhicule dirigées vers l'arrière sur l'arrière de la coque du siège. 16

! La ceinture diagonale doit passer par les fentes de ceinture diagonale dirigées vers l'arrière.



4. Sortir la pince du sac. 17



5. Tout en appuyant fermement le siège auto dans le siège du véhicule, tirer la ceinture diagonale du véhicule pour bien attacher le siège auto. 18

! Vérifier que le siège auto est fermement attaché en déplaçant le siège auto d'avant en arrière au niveau de l'acheminement de la ceinture du véhicule (le siège auto ne doit pas bouger de plus de 25 mm/1").

! Le siège de bébé ne peut pas être utilisé si la boucle de ceinture de sécurité du véhicule (extrémité femelle de la boucle) est trop longue pour retenir le siège de façon sûre. 18 - 3

6. Ouvrir la pince en appuyant sur le loquet. 19

7. Mettre en place la pince bleue sur le brin diagonal de la ceinture et le fermer en pressant. 20

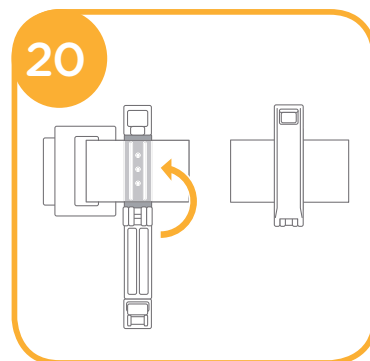
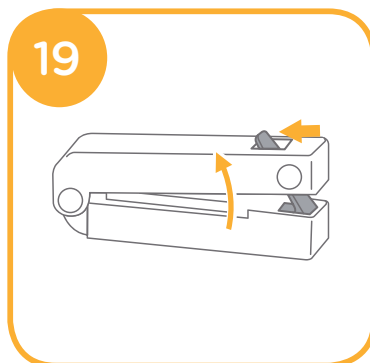
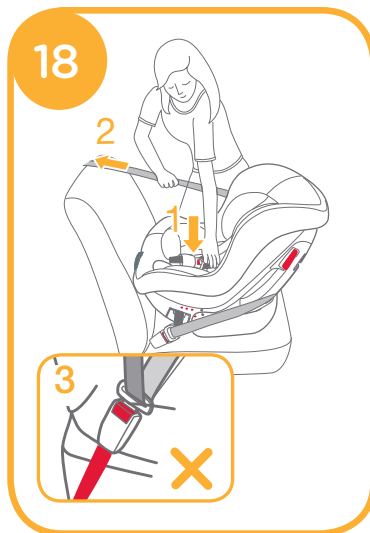

8. Tout en appuyant sur le siège auto, tirer sur les sangles de la ceinture de sécurité pour qu'il soit maintenu fermement et en sécurité. 21



9. Ouvrir la pince bleue 22 - 1 et la glisser le plus près possible de la boucle de la ceinture de sécurité. 22 - 2

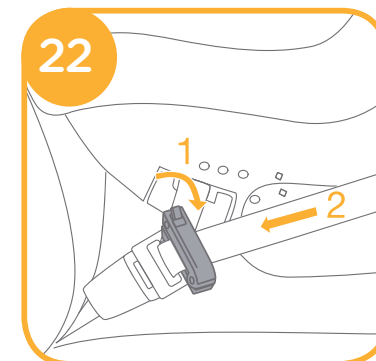

10. Refermer la pince bleue. 23

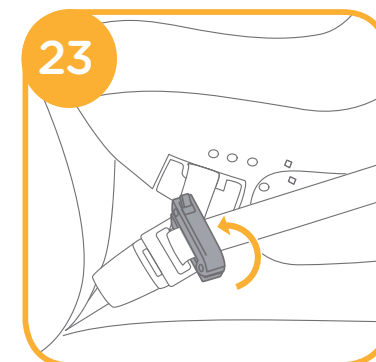

24

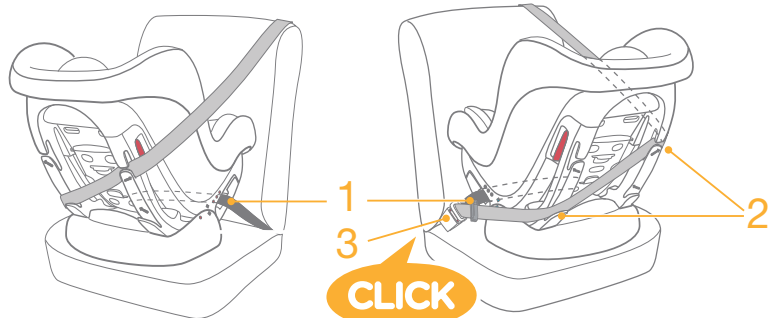

Une ceinture de sécurité de véhicule correctement assemblée est illustrée à la 24.

- ! La ceinture abdominale passe par les fentes de ceinture abdominale du véhicule dirigées vers l'arrière, comme il l'est illustré à la 24 - 1.
- ! La ceinture diagonale doit passer par les fentes de ceinture diagonale du véhicule dirigées vers l'arrière, comme il l'est illustré à la 24 - 2.
- ! L'ardillon de la boucle du véhicule est enclenché dans la boucle correctement comme il l'est illustré à la 24 - 3.

Sécuriser l'enfant dans le siège auto
voir les images 25 - 26

25



26



Note

1. Il faut utiliser le support de corps de bébé pour un enfant de 0 à 6 mois.
 2. Prière d'installer le siège auto sur le siège du véhicule en premier, puis placer l'enfant dans le siège auto.
 3. Une fois l'enfant placé dans le siège, vérifier que les courroies de harnais pour épaules sont à la hauteur appropriée. Prière de consulter la Position appropriée des courroies du harnais pour épaules et la Réglage de hauteur des courroies du harnais pour épaules.
1. Tirer sur le régleur de sangles, tout en tirant sur les courroies du harnais pour épaules à la longueur appropriée. 8
 - 8 - 1 Régleur de sangles
 2. Appuyer sur le bouton rouge pour déclencher la boucle 9 - 1, puis laisser les courroies de harnais sur la gauche et la droite du si puis laisser les courroies de harnais sur la gauche et la droite du siège auto. 9
 3. Placer l'enfant dans le siège auto et passer les deux bras à travers les sangles de harnais. 25
 - ! Une fois l'enfant assis, revérifier que les sangles de harnais de sécurité se trouvent à la bonne hauteur. Prière de consulter la Position appropriée des courroies du harnais pour épaules et la Réglage de hauteur des courroies du harnais pour épaules 5
 4. Enclencher la boucle jusqu'au déclic. 10
 5. Abaisser les sangles de réglage et les ajuster à la longueur appropriée pour s'assurer que l'enfant est bien attaché. 26
 - ! S'assurer que l'espace entre l'enfant et les courroies de harnais pour épaules est environ de l'épaisseur d'une main.

Installation pour Mode dirigé vers l'avant

(Pour enfant pesant entre 9 et 18 kg/Groupe 1)

Âge de référence 1 - 4 ans

Position du siège Position 1 - Position 3 : point rouge supérieur et point rouge inférieur alignés comme l'indique la 27

voir les images 27 - 45

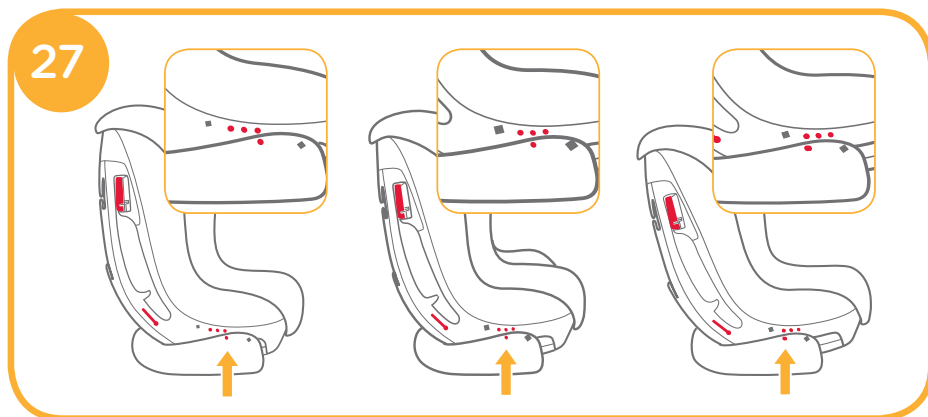

! Prière d'installer le siège auto sur le siège du véhicule en premier, puis placer l'enfant dans le siège auto.

Réglage de l'angle d'inclinaison vers l'avant

voir les images 27

Tout en appuyant sur la poignée de réglage de l'inclinaison 12 - 1, appuyer le siège auto dans la position désirée 12 - 2 Indication d'angle : avec un point rouge supérieur et le point rouge inférieur alignés.

Les positions d'inclinaison sont illustrées à la 27.

Position appropriée des courroies du harnais pour épaules
voir les images 28

Prière de choisir la paire appropriée de fentes de courroies de harnais pour épaules en fonction de la taille de l'enfant.

! Les fentes de courroies de harnais pour épaules doivent être au niveau de ou légèrement au dessous de l'épaule de l'enfant. Les courroies de harnais pour épaules qui sont trop hautes ou trop basses sont dangereuses. 28

! Si les courroies de harnais pour épaules ne sont pas à la hauteur appropriée, l'enfant risque d'être éjecté du siège auto lors d'un accident.



Réglage de la hauteur du harnais pour épaules

voir les images 29 - 39

Note

1. NE PAS retirer les housses de harnais pour épaules car elles sont essentielles pour prévenir tout glissement de l'enfant lors d'une collision.
2. Commencer par enfiler les housses du harnais pour épaules puis enfiler les courroies du harnais pour épaules dans les housses de harnais pour épaules.
3. Pendant l'assemblage, s'assurer que les courroies du harnais pour épaules ne sont pas tordues.
4. Réassembler l'appui-tête après avoir assemblé les courroies du harnais pour épaules.
5. NE PAS jeter le couvercle arrière, car il doit être monté sur le siège de la voiture pour l'utilisation face à la route.
6. Retirer l'appui-tête et le petit coussin de siège du siège auto avant de démonter les courroies du harnais pour épaules.

Démontage du harnais pour épaules

1. Tirer sur le réglage de sangles, tout en tirant sur les courroies du harnais pour épaules à la longueur appropriée. ⁸
⁸ - 1 Réglage de sangles
2. Retire la cubierla trasera de la estructura. ²⁹
3. Sur l'arrière du siège, démonter les deux harnais pour épaules de la plaque d'acier en T. ³⁰

4. Tirer les courroies de harnais pour épaules. ³¹

5. Enfiler les housses de harnais pour épaules dans les fentes de courroies de harnais pour épaules. ³²

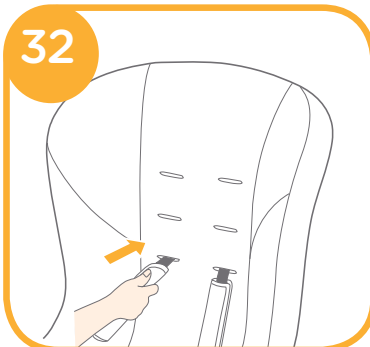
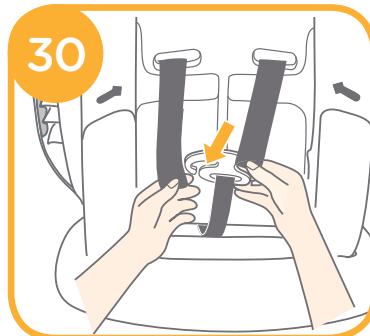
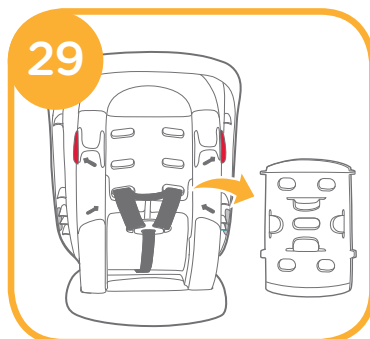

Assemblage du harnais pour épaules

1. Choisir les fentes de harnais pour épaules appropriées et y enfiler les housses de harnais pour épaules. ³³
! Toujours s'assurer que les housses de harnais pour épaules sont assemblées avec le côté en caoutchouc dirigé vers l'enfant.

2. Enfiler les courroies de harnais pour épaules dans les housses de harnais pour épaules. ³⁴
! Pour éviter de tordre le harnais pour épaules, enclencher la boucle en premier.

3. Enfiler les courroies de harnais pour épaules dans les fentes de courroies de harnais pour épaules. ³⁵

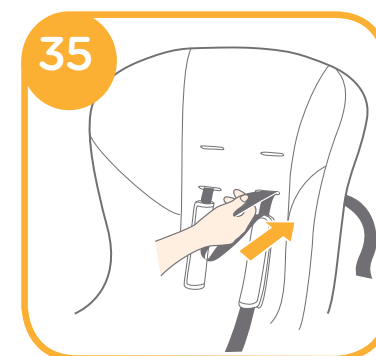
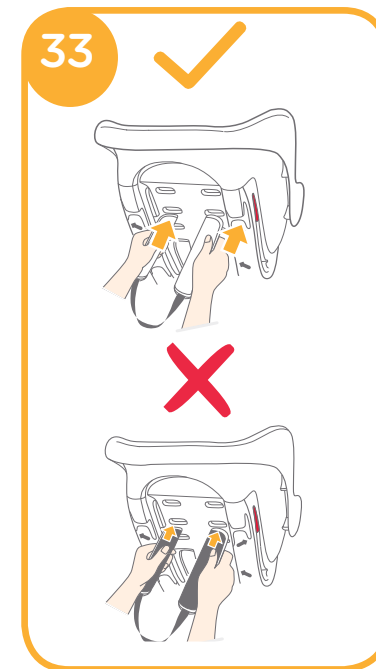

4. Enfiler les courroies de harnais pour épaules à l'arrière du siège sur la plaque d'acier en T. ³⁶

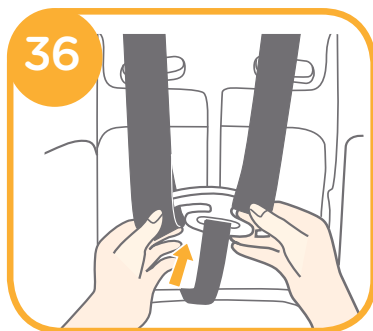

Les courroies de harnais pour épaules assemblées sont illustrées à la ³⁷.



5. Enfiler les courroies de harnais pour épaules dans la fente de l'appui-tête pour fixer l'appui-tête sur les courroies puis tirer les sangles de réglage. ³⁸

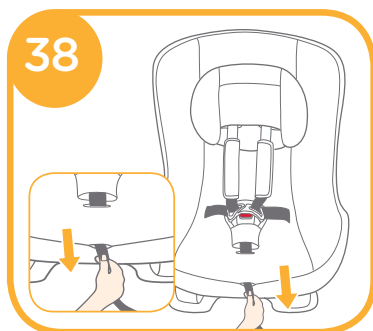

6. Remonter le couvercle arrière sur la partie principale. ³⁹



Note

1. Prière d'ajuster le harnais pour épaules à la hauteur appropriée (au niveau de ou légèrement audessus de l'épaule de l'enfant) avant d'installer le siège auto. Prière de consulter la Position appropriée des courroies du harnais pour épaules et la Réglage de hauteur des courroies du harnais pour épaules.
2. Prière d'ajuster le siège auto à l'angle approprié (3 positions possibles en mode direction vers l'avant). Indication d'angle : avec un point rouge supérieur et le point rouge inférieur alignés comme l'indique la ²⁷.
! L'angle d'inclinaison doit être sélectionné avant d'installer le siège auto dans le véhicule. Ajuster la position d'inclinaison pendant que le siège auto est installé dans le véhicule risque de desserrer les ceintures du véhicule sur le siège auto entraînant de graves blessures voire la mort dans un accident.
3. Lors de l'installation et du réglage des ceintures du véhicule, s'assurer que la ceinture diagonale et la ceinture abdominale ne sont pas tordues, et n'empêchent pas les ceintures de sécurité de fonctionner correctement.

Installation Mode dirigé vers l'avant

voir les images ⁴⁰ - ⁴⁴

1. Sortir sur la ceinture du véhicule, faire pivoter le siège auto vers l'avant et enfiler la ceinture dans les deux fentes pour ceinture abdominale du véhicule dirigées vers l'avant à l'arrière de la coque du siège auto. ⁴⁰

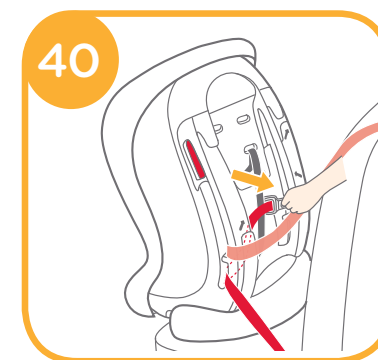

2. Attacher la ceinture du véhicule.

41

! Le siège de bébé ne peut pas être utilisé si la boucle de ceinture de sécurité du véhicule (extrémité femelle de la boucle) est trop longue pour retenir le siège de façon sûre

41 - 1

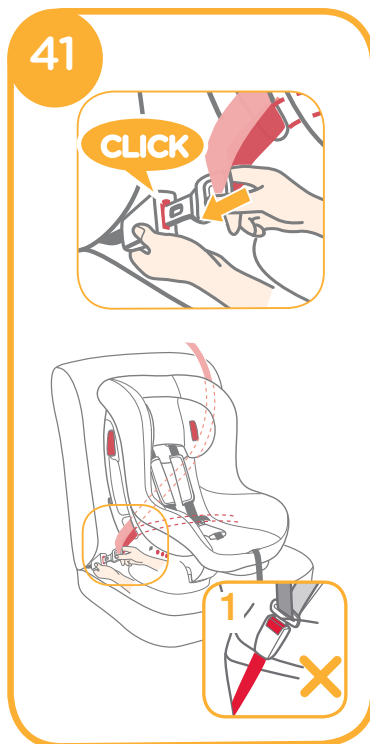

3. Tout en appuyant fermement le siège auto dans le siège du véhicule, tirer la ceinture diagonale du véhicule vers l'enrouleur automatique pour bien attacher le siège auto. 42

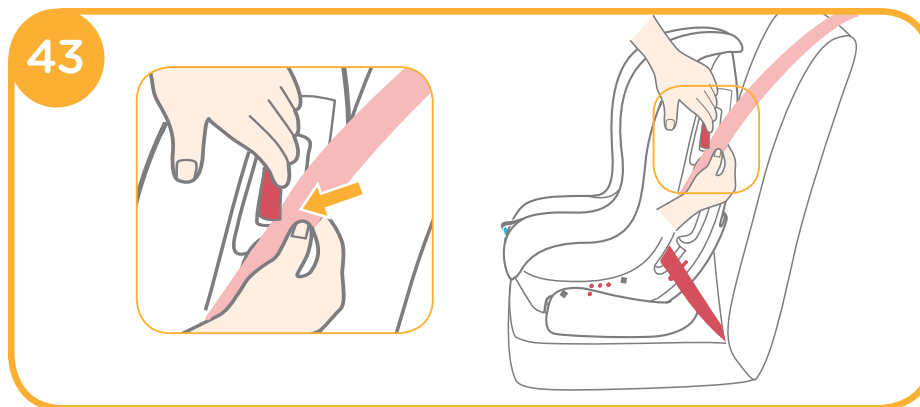

4. Ouvrir le dispositif de verrouillage et y insérer la sangle diagonale du véhicule. Fermer le dispositif de verrouillage sur la ceinture diagonale du véhicule. 43

! Vérifier que le siège auto est bien attaché en déplaçant le siège auto d'avant en arrière au niveau de l'acheminement de la ceinture de véhicule. (Le siège auto ne doit pas bouger de plus de 25 mm/1").

44

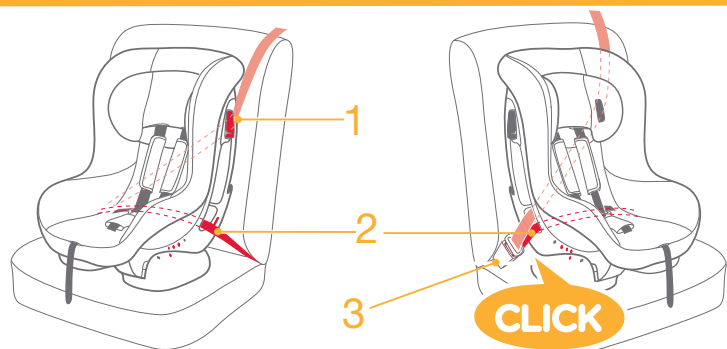

La ceinture de sécurité du véhicule assemblée est illustrée à la 44.

- ! S'assurer que la ceinture diagonale du véhicule passe par le dispositif de verrouillage comme l'indique la 44 - 1.
- ! S'assurer que la ceinture abdominale du véhicule passe par les fentes de ceinture abdominale du véhicule dirigées vers l'avant comme l'indique la 44 - 2.
- ! S'assurer que l'ardillon de la boucle du véhicule est enclenché dans la boucle correctement comme il l'est illustré à la 44 - 3.

Sécuriser l'enfant dans le siège auto

voir les images 45

45

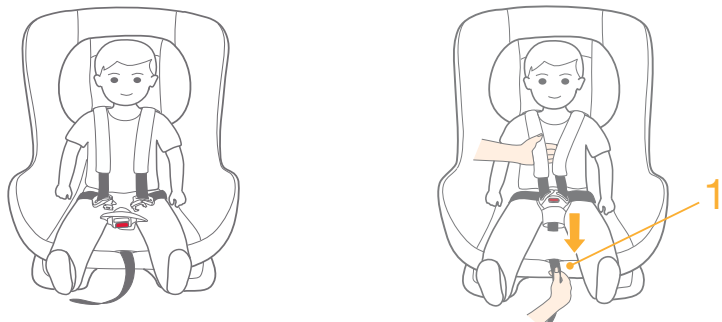

Note

1. Lors de l'installation du siège auto en mode dirigé vers l'avant, NE PAS utiliser le support de corps de bébé.
 2. Prière d'installer le siège auto sur le siège du véhicule en premier, puis placer l'enfant dans le siège auto.
 3. Une fois l'enfant placé dans le siège auto, vérifier que les courroies de harnais pour épaules sont à la hauteur appropriée. Prière de consulter la Position appropriée des courroies du harnais pour épaules et la Réglage de hauteur des courroies du harnais pour épaules.
1. Tirer sur le régleur de sangles, tout en tirant sur les courroies du harnais pour épaules à la longueur appropriée. 8
 - 8 - 1 Régleur de sangles
 2. Appuyer sur le bouton rouge pour déclencher la boucle 9 - 1, puis laisser les courroies de harnais sur la gauche et la droite du siège auto. 9
 3. Placer l'enfant dans le siège auto et passer les deux bras sous les courroies du harnais pour épaules. 45
 - ! Une fois l'enfant assis, revérifier que les sangles de harnais de sécurité se trouvent à la bonne hauteur. Prière de consulter la Position appropriée des courroies du harnais pour épaules et la Réglage de hauteur des courroies du harnais pour épaules. 28
 4. Abaisser les sangles d'ajustement et ajuster le harnais de manière à ce que l'enfant soit bien attaché. 45 - 1
 - ! S'assurer que l'espace entre l'enfant et les courroies de harnais pour épaules est environ de l'épaisseur d'une main.

Entretien et maintenance

- ! Laver les matériaux souples à la machine en eau froide de moins de 30 °C.
- ! Ne pas repasser les matériaux souples.
- ! Ne pas utiliser d'eau de Javel ni nettoyer à sec les matériaux souples.
- ! Ne pas utiliser de détergent neutre pur, d'essence ou tout autre solvant organique pour laver toute pièce du siège auto. Ceci risque d'endommager le siège auto. Utiliser uniquement un détergent doux et de l'eau avec un chiffon doux pour nettoyer la coque et le harnais du siège auto.
- ! Ne pas tordre avec force les matériaux souples pour les faire sécher. Ceci risque de laisser les matériaux souples froissés.
- ! suspendre les matériaux souples à l'ombre uniquement. Ne pas faire sécher le tissu au sèche-linge.
- ! Retirer ce siège auto du siège de véhicule lorsqu'il n'est pas utilisé pendant une longue durée. Mettre le siège auto hors de la portée de l'enfant.
- ! L'insert en mousse DOIT être retiré du support de corps de bébé avant de le laver à la machine. Pour remettre la mousse dans le support de corps de bébé, consulter la 6.

Assemblage des matériaux souples

voir les images 46 - 51

1. Placer le coussin de siège sur la coque et enfiler la boucle à travers la fente du coussin de siège 46
2. Enveloppez la boucle avec l'élastique à l'intérieur de la sangle d'entrejambe. 47
3. Enfiler les sangles de réglage et le harnais de part et d'autre dans le coussin de siège respectivement. 47
4. Mettre les dispositifs de fixation devant le coussin de siège dans les deux fentes dans le fond de la coque de siège. 48

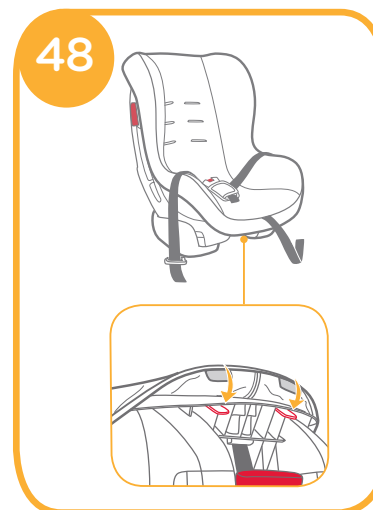
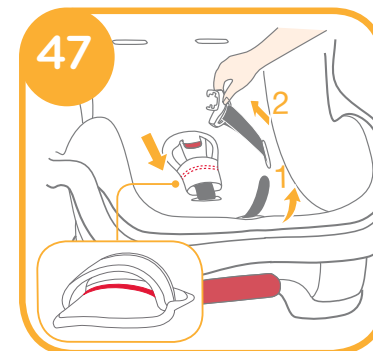
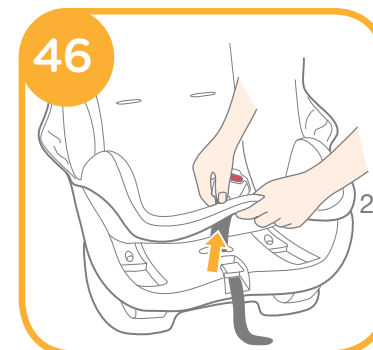

5. Mettre les dispositifs de fixation sur les côtés du coussin de siège dans les deux fentes sur les deux côtés de la coque de siège. 49

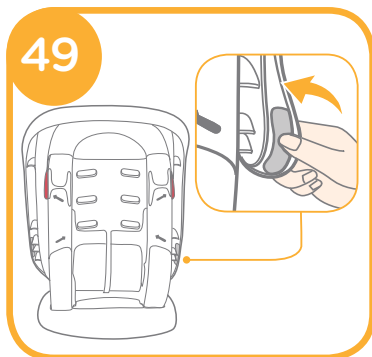

6. Mettre le support de corps de bébé dans le siège auto et enclencher la boucle. 50

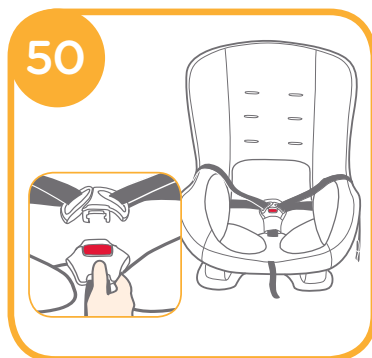

7. Consulter la Assemblage du harnais pour épaules pour les étapes restantes. Les matériaux souples assemblés sont illustrés à la 51.



The logo for Joie, featuring the word "Joie" in a white, sans-serif font with a small leaf icon above the letter 'i'. A trademark symbol (TM) is positioned to the upper right of the word. The logo is set against a solid orange square background.

Joie™

bring the kids™

Share the joy at joiebaby.com

P-IM00130_1