

Joie™

signature

i-Level™ Recline

enhanced child restraint

- GB Instruction Manual
- PT Manual de instruções
- ES Manual de instrucciones
- FR Manuel d'instructions
- NL Instructiehandleiding
- IT Manuale di istruzioni
- DE Bedienungsanleitung
- EL Εγχειρίδιο οδηγιών χρήσης
- HU Használati utasítás

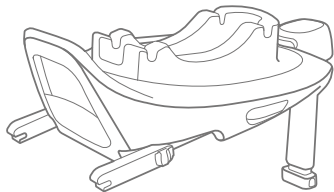
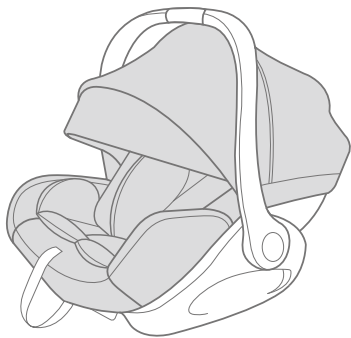

ECE R129/03
i-Size universal ISOFIX

ECE R129/03 Child height 40cm - 85cm/Child weight ≤13kg

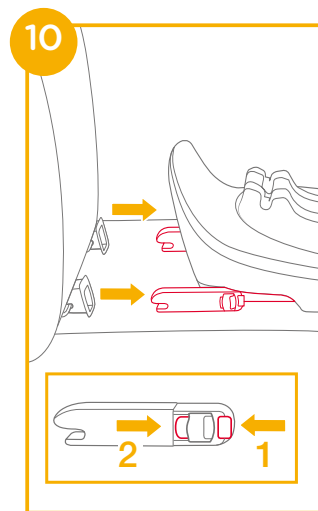
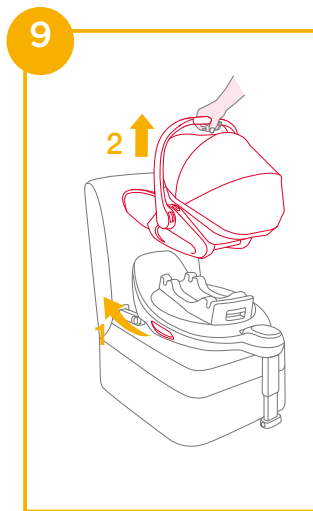
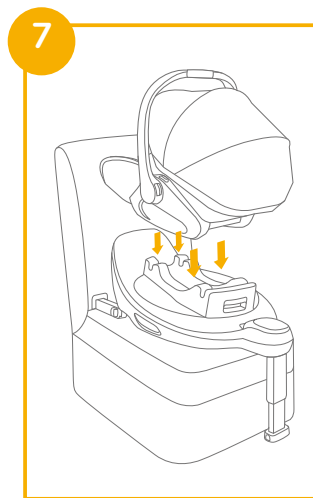
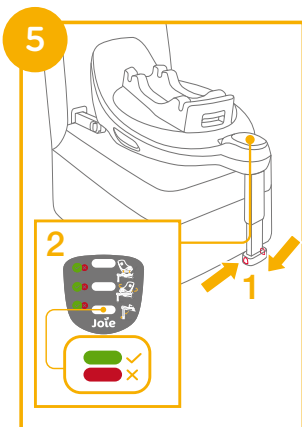
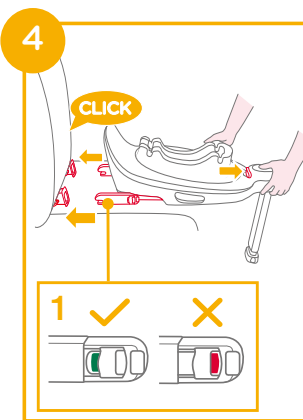
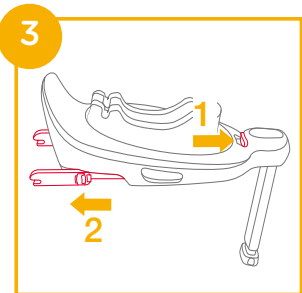
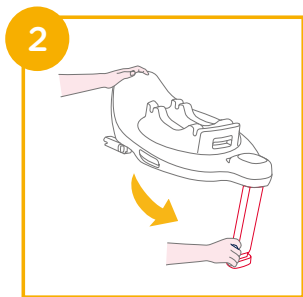
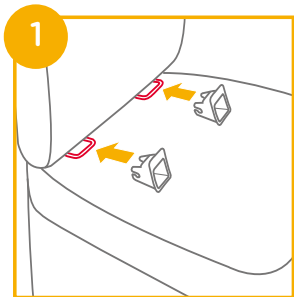

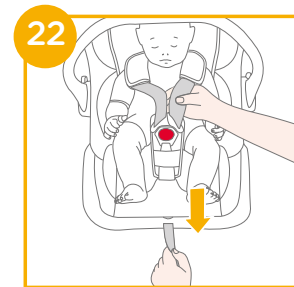
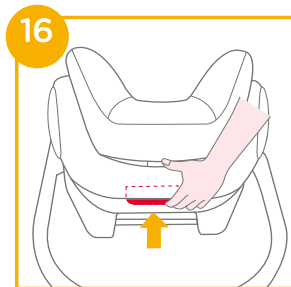
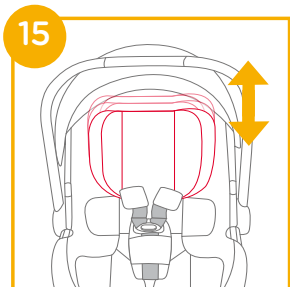
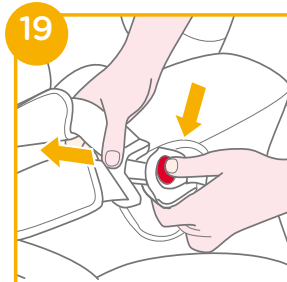
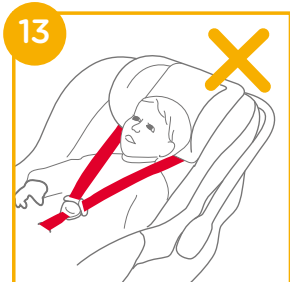
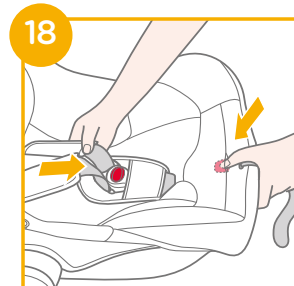
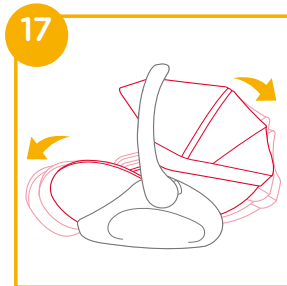
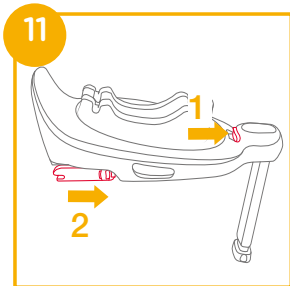

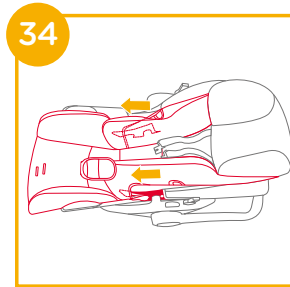
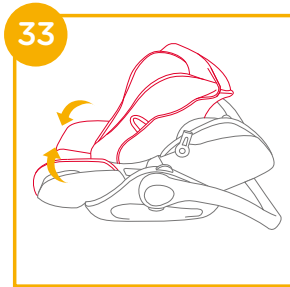
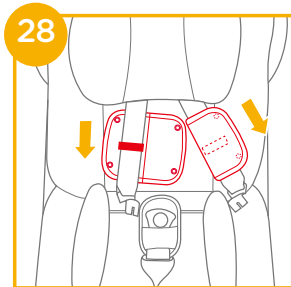
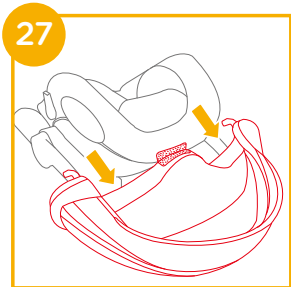
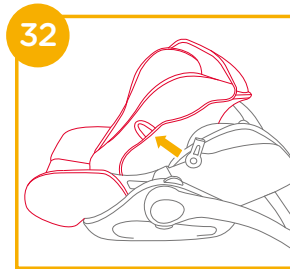
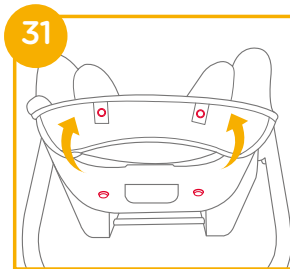
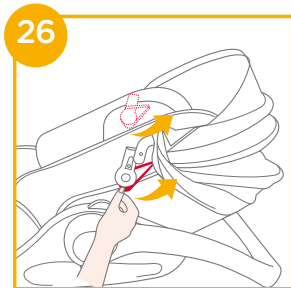
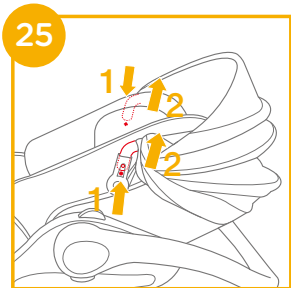
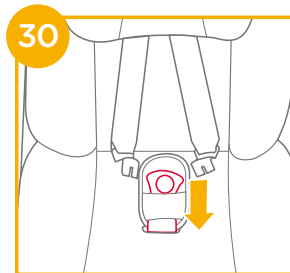
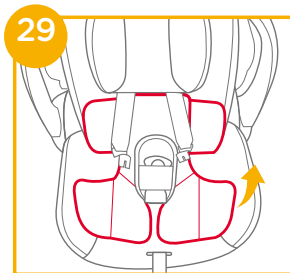
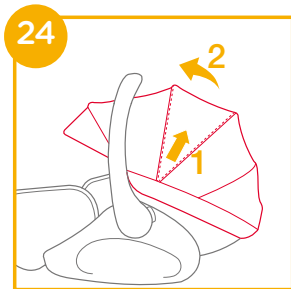
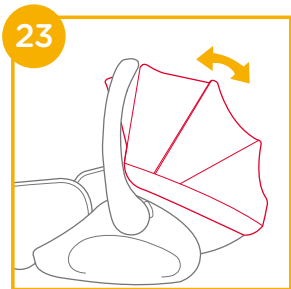

35

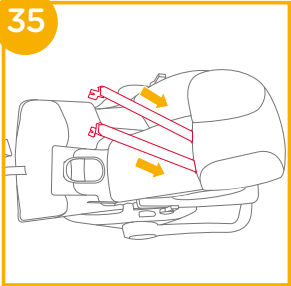

36

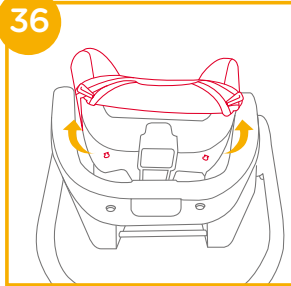

GB Welcome to Joie™

You have purchased a high quality, fully certified child safety enhanced child restraint. This product is suitable for the use of child's height 40cm-85cm and weight up to 13kg.

Carefully read this Instruction Manual and follow the installing steps because this is the **ONLY** way to protect your child from serious injury or death in case of an accident, and to provide comfort to your child while using this product.

Keep this instruction manual for future reference.

Please confirm

To use this Joie enhanced child restraint with the i-Size ISOFIX connections according to the UN Regulation No.129, your child must meet the following requirements.

Child height 40cm-85cm/ Child weight \leq 13kg;

Please read all the instructions in this manual before installing and using the product.

! IMPORTANT: KEEP FOR FUTURE REFERENCE. PLEASE READ CAREFULLY.

Please keep the instruction manual in the storage compartment at the back of the base as right figure, or in the side of the seat cover.

For warranty information, please visit our website at joiebaby.com



Parts List

Please make sure there are no missing parts. Please contact the retailer if anything is missing.

- | | | | |
|----|-----------------------------|----|--|
| 1 | Handle | 13 | Infant Carrier Rotation Button |
| 2 | Hood | 14 | ISOFIX Adjustment Button |
| 3 | Infant Insert | 15 | Child Restraint Release Button |
| 4 | Harness Adjustment Button | 16 | Load Leg |
| 5 | Webbing Adjuster | 17 | Load Leg Adjustment Button |
| 6 | Buckle | 18 | ISOFIX Connector |
| 7 | Shoulder Harness | 19 | Instruction Manual Storage Compartment |
| 8 | Harness Connectors | 20 | ISOFIX Guides |
| 9 | Harness Buckle | | |
| 10 | Stroller Fix Release Button | | |
| 11 | Handle Adjuster Button | | |
| 12 | Backrest Adjustment Button | | |

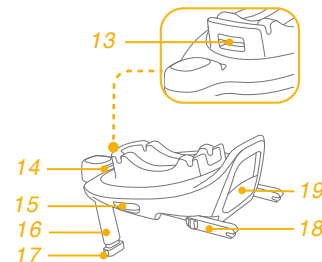
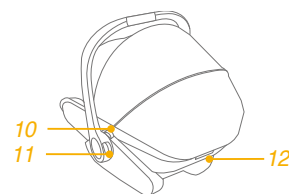
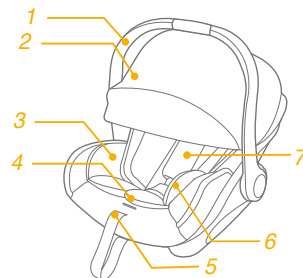

*The base is sold separately

WARNING

! CAREFULLY read the warnings given in the separate Safety Manual to ensure a secure usage of the product.

Emergency

In case of emergency or accidents, it is most important to have your child taken care of with first aid and medical treatment immediately.

Product Information

"i-Size" (Integral Universal ISOFIX Enhanced Child Restraint Systems) is a category of Enhanced child restraint System for use in all i-Size seating position of a vehicle.

1. This is an "i-Size" enhanced child restraint System. It is approved to Regulation ECE R129/03, for use in, "i-Size compatible" vehicle seating positions as indicated by vehicle manufacturers in the vehicle users' manual.
2. If in doubt, please consult the enhanced child restraint manufacturer or the retailer.

It is approved to ECE R129/03 series of amendments, not all vehicle manufacture's handbooks list i-Size compatibility yet. This seat and base is also approved for use in ISOFIX compatible vehicles. Please refer to the vehicle manufacturer's website or consult your dealer.

It will fit vehicles with positions approved as i-Size ISOFIX positions (as detailed in the vehicle handbook), depending on the category of the enhanced child restraint and of the fixture.

Materials Plastics, metal, fabrics

Patent No. Patents pending

Choose Your Installation

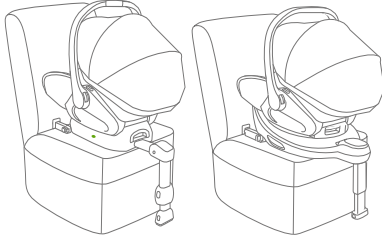
Installation Modes	Suitable height/weight
 <p data-bbox="877 890 1013 935">i-Level Recline + i-Base lx 2</p> <p data-bbox="1085 890 1220 935">i-Level Recline + i-Base Encore</p>	<p data-bbox="1276 744 1452 834">Child height 40cm-85cm/Child Weight≤13kg.</p>

! For installation with i-Base lx 2, please refer to i-Base lx 2 manual

Installation Concerns

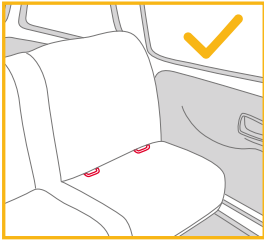

- ! This infant carrier module is suitable for vehicle seats with i-Size ISOFIX anchor points with the Base.
- ! DO NOT install this enhanced infant child restraint on vehicle seats that face sideways or rearward with respect to the moving direction of the vehicle.
- ! DO NOT place rear-facing enhanced infant child restraint on front seat with air bag , because death or serious injury may occur. Please reference vehicle owner's manual for more information.
- ! It is recommended to install this enhanced infant child restraint on the rear vehicle seat.
- ! DO NOT install this enhanced infant child restraint on vehicle seats movable during installation.

Handle Adjustment

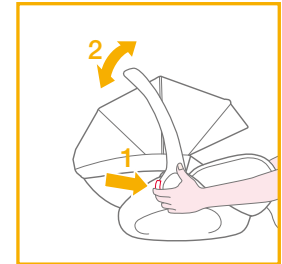
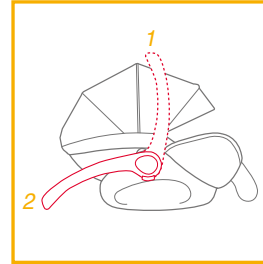

The handle of the infant carrier can be adjusted to 2 positions.

- ! Position for car, hand or stroller transportation.

To adjust the handle, squeeze the handle buttons on both sides to release it, and then rotate the handle until it clicks into any of the 2 positions.

Installation with base

see images 1 - 11

1. Fit the ISOFIX guides with the ISOFIX anchor points. 1 The ISOFIX guides can protect the surface of the vehicle seat from being torn. They can also guide the ISOFIX connectors.
 2. Unfold the load leg from storage compartment. 2
 3. Extend the ISOFIX connectors by pressing the ISOFIX adjustment button while pulling on the connector. 3
 4. Press the ISOFIX adjustment button to adjust the ISOFIX connectors. Line up the ISOFIX connectors with the ISOFIX guides, and then click both ISOFIX connectors into the ISOFIX anchor points. 4
- ! Make sure that both ISOFIX connectors are securely attached to the vehicle's ISOFIX anchor points. There should be two audible clicks and the colors of the indicators on both ISOFIX connectors should be completely green. 4 -1
- ! Check to make sure the base is securely installed by pulling on both ISOFIX connectors.
5. After placing the base on the vehicle seat, extend the load leg to floor 5 . When the load leg is installed correctly, the load leg indicator will show green. Red will be shown when installed incorrectly. 5 -2 The load leg has multiple positions. When the load leg indicator shows red this means the load leg is in the wrong position.
- ! Make sure the load leg is in full contact with the vehicle floor pan.
- ! Squeeze the load leg adjustment button, then shorten the load leg upwards. 5 -1
6. The completely assembled base is shown as 6
- ! The ISOFIX connectors must be attached and locked onto the ISOFIX anchor points. 6 -1

- ! The load leg must be installed correctly with green indicator. 5 -2
- ! Please install the enhanced child restraint on the rear vehicle seat and then put the child in the enhanced child restraint.
7. Push the enhanced child restraint down onto the base 7. If the enhanced child restraint is secure, the enhanced child restraint indicator will show green. 8
 8. To release the enhanced child restraint, first take the child out of the child restraint. Pull the child restraint release button 9 -1, then lift the child restraint up 9 -2. The enhanced child restraint can ONLY be installed and released when in rearward facing mode.
 9. To remove the base from the vehicle seat, push the secondary lock buttons 10 -1 first and then press the ISOFIX releasing buttons 10 -2 on the ISOFIX connectors before removing the base from the vehicle seat. 10
10. For transporting, press ISOFIX adjustment button and move the ISOFIX connectors back into the storage position. 11

Height Adjustment for Head Support and Shoulder Harnesses

see images 12 - 15

Check that shoulder harness straps are set at the proper height. please choose the proper pair of shoulder harness slots according to the child's height.

! The bottom of headrest must be level with the highest point of child's shoulder, it is shown as 12, but not above the shoulder line.

13

! If the shoulder harness straps are not at proper height, the child might be ejected from the enhanced child restraint if there is a crash.

Squeeze the head support adjustment lever 14, meanwhile pull up or push down the head support until it snaps into one of the 7 positions.

The head support positions are shown as 15

Adjust Backrest

see images 16 - 17

There are 3 angles for the backrest.

Please press backrest adjustment button to heighten or lower the backrest.

Securing Child in the Enhanced child restraint

see images 18 - 22

Note

After the child is placed in the seat, check if the shoulder harnesses are set to the correct height.

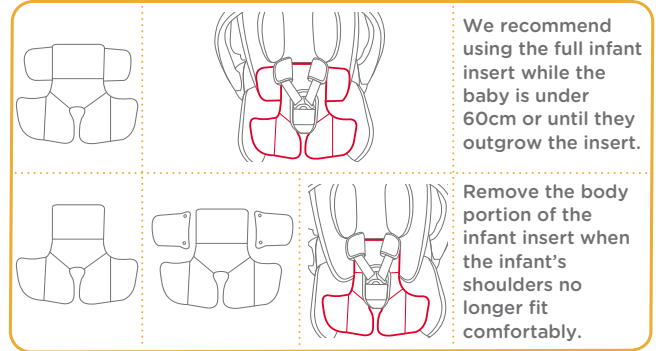

1. While pressing the harness adjustment button, pull completely the two shoulder harnesses of the infant carrier. 18
2. Unlock the buckle of the harnesses by pressing the red button. 19
3. Place child into the infant carrier and lock the buckle. 20 & 21
4. Tighten the shoulder harnesses by pulling adjustment webbing. 22

Use Canopy

see images 23 - 24

Detaching Hood and Seat Pad

see images 25 - 36

1. To detach the hood, simultaneously press the button in the hood mount to pull the hood bow out 25
2. Detach the elastic bands on the hood mount. 26
3. Then detach the hook and loop fasteners on the head support soft goods to remove the hood. 27
4. Thread the shoulder harness through the shoulder harness slot. 35
5. Detach the elastic bands on the back of head support to remove the head support soft goods. 36

To re-assemble the soft goods, reverse the aforementioned steps.

Care and Maintenance

- ! Please wash the seat cover and inner padding with cold water under 30°C.
- ! Do not iron the soft goods.
- ! Do not bleach or dry clean the soft goods.
- ! Do not use undiluted detergents, gasoline or other organic solvent to wash the infant carrier or base. It may cause damage to the enhanced child restraint.
- ! Do not twist the seat cover and inner padding in an attempt to dry. It may leave the seat cover and inner padding with wrinkles.
- ! Please hang dry the seat cover and inner padding in the shade.
- ! Please remove the infant carrier and base from the vehicle seat if not in use for a long period of time. Put the enhanced child restraint in a cool, dry place and somewhere your child cannot access it.



PT

Bem-vindo à Joie™

Adquiriu um dispositivo avançado de retenção para crianças de alta qualidade e totalmente certificado. Este produto pode ser utilizado por crianças com 40 cm a 85 cm de altura e peso até 13 kg.

Leia atentamente este manual de instruções e siga os passos de instalação porque esta é a ÚNICA forma de proteger a criança de lesões graves ou morte em caso de acidente e garantir uma utilização confortável deste produto para a criança.

Guarde este manual de instruções para referência futura.

Confirme

Para utilizar este dispositivo avançado de retenção com ligações ISOFIX i-Size de acordo com o Regulamento UN N.º 129, a criança deve cumprir os seguintes requisitos.

Altura da criança 40-85cm/Peso da criança ≤ 13kg;

Leia todas as instruções deste manual antes de utilizar o produto.

! IMPORTANTE: GUARDAR PARA CONSULTA FUTURA. LEIA ATENTAMENTE.

Guarde o manual de instruções no compartimento de armazenamento na parte traseira da base, como ilustrado na figura à direita, ou na parte lateral da capa da cadeira.

Para informações sobre a garantia, visite o nosso Web site em joiebaby.com



Lista de componentes

Certifique-se de que não existem peças em falta. Se faltar alguma peça, contacte o revendedor.

- | | |
|--|---|
| 1 Pega | 13 Botão de rotação do transportador |
| 2 Cobertura | 14 Botão de ajuste ISOFIX |
| 3 Redutor para bebé | 15 Botão de desengate do dispositivo avançado de retenção |
| 4 Botão de ajuste das alças | 16 Perna de carga |
| 5 Correia de ajuste | 17 Botão de ajuste da perna de carga |
| 6 Fivela | 18 Conector ISOFIX |
| 7 Alças | 19 Compartimento de armazenamento do manual de instruções |
| 8 Conectores das alças | 20 Guias ISOFIX |
| 9 Fivela das alças | |
| 10 Botão de libertação do carrinho de bebé | |
| 11 Botão de ajuste da pega | |
| 12 Botão de ajuste do encosto | |

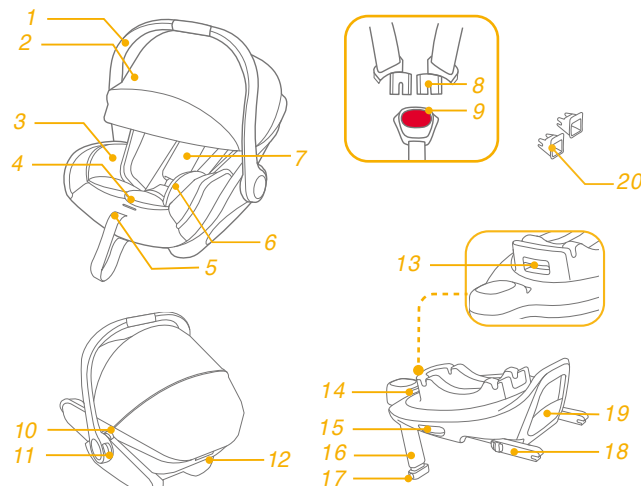

*A base é vendida separadamente

AVISO

! Leia ATENTAMENTE os avisos indicados no Manual de segurança separado para garantir uma utilização segura do produto.

Emergência

Em caso de emergência ou acidente, é muito importante que a criança receba imediatamente primeiros socorros e tratamento médico.

Informações sobre o produto

"i-Size" (Sistemas avançados de retenção para crianças universais e integrais ISOFIX) é uma categoria de sistemas avançados de retenção para crianças para utilização em veículos com lugares sentados compatíveis com i-Size.

1. Este é um sistema avançado de retenção para crianças "i-Size". Está aprovado ao abrigo do Regulamento CEE R129/03, para utilização em veículos com lugares sentados "compatíveis com i-Size", como indicado pelo fabricante do veículo no manual do proprietário.
2. Em caso de dúvida, consulte o fabricante ou revendedor do dispositivo avançado de retenção para crianças.

Está aprovado ao abrigo da série de alterações ao Regulamento CEE R129/03, alguns manuais de fabricantes de veículos ainda não indicam a compatibilidade com i-Size. Esta cadeira e a base estão também aprovados para utilização em veículos compatíveis com ISOFIX.

Consulte o website do fabricante do veículo ou o seu distribuidor.

Este dispositivo encaixará em veículos com lugares sentados aprovados como lugares ISOFIX i-Size (como indicado no manual do veículo), dependendo da categoria do dispositivo avançado de retenção para crianças e da fixação.

Materiais Plástico, metal, tecido

N.º de patente Patente pendente

Escolha a sua instalação

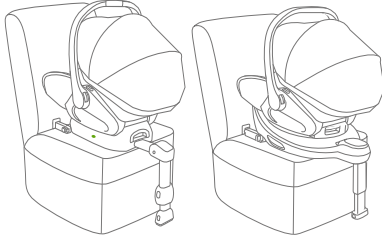
Modos de instalação	Altura/peso adequados
 <p>i-Level Recline + i-Base lx 2</p> <p>i-Level Recline + i-Base Encore</p>	<p>Altura da criança 40 cm-85 cm/ Peso da criança ≤ 13 kg.</p>

! Para instalar com o i-Base lx 2, consulte o manual do i-Base lx 2

Cuidados na instalação

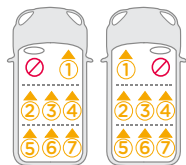
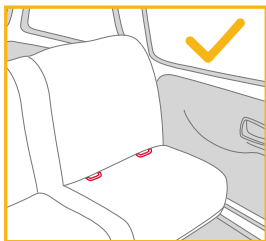

- ! Este transportador é adequado para bancos de veículos com pontos de fixação ISOFIX i-Size com a base.
- ! NÃO instale este dispositivo avançado de retenção para crianças em bancos de veículo virados para o lado ou para a retaguarda em relação à direção de deslocação do veículo.
- ! NÃO coloque o dispositivo avançado de retenção para crianças virado para a retaguarda num banco dianteiro com airbag, pois pode ocorrer ferimentos graves ou morte. Consulte o manual do proprietário do veículo para obter mais informações.
- ! Recomendamos que instale este dispositivo avançado de retenção para crianças no banco traseiro do veículo.
- ! NÃO instale este dispositivo avançado de retenção para crianças em bancos de veículo móveis durante a instalação.

Ajuste da pega

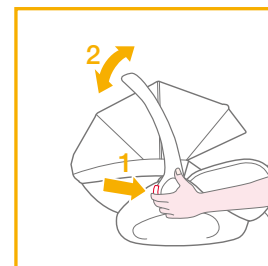
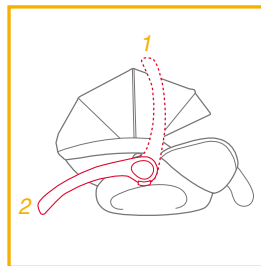

A pega da cadeira auto pode ser ajustada em 2 posições.

! Posição para transporte no carro, à mão ou no carrinho de bebé.

Para ajustar a pega, aperte os botões de ajuste da pega em ambos os lados para a desbloquear, e, em seguida, rode a pega até que esta encaixe numa das 2 posições.

Instalação com base

ver imagens 1 - 11

1. Encaixe os guias ISOFIX nos pontos de fixação ISOFIX. 1 Os guias ISOFIX podem proteger a superfície do banco do veículo contra roturas. Também servem para guiar os conectores ISOFIX.
 2. Desdobre a perna de carga a partir do compartimento de armazenamento. 2
 3. Estique os conectores ISOFIX pressionando o botão de ajuste ISOFIX enquanto puxa o conector. 3
 4. Pressione o botão de ajuste ISOFIX para ajustar os conectores ISOFIX. Alinhe os conectores ISOFIX com os guias ISOFIX e, em seguida, encaixe ambos os conectores ISOFIX nos pontos de fixação ISOFIX. 4
- ! Certifique-se de que ambos os conectores ISOFIX estão corretamente encaixados nas barras de fixação ISOFIX do veículo. Deverá ouvir dois cliques e a cor dos indicadores de ambos os conectores ISOFIX deverá ser completamente verde. 4 -1
- ! Certifique-se de que a base está firmemente instalada puxando por ambos os conectores ISOFIX.
5. Depois de colocar a base no banco do veículo, estique a perna de carga até ao piso do veículo 5. Se o indicador da perna de apoio apresentar a cor verde, significa que a perna de apoio está corretamente instalada. A cor vermelha indica uma instalação incorreta. 5 -2 A perna de carga apresenta várias posições. Quando o indicador da perna de carga apresentar a cor vermelha, significa que a perna de carga está numa posição incorreta.
- ! Certifique-se de que a perna de apoio está em contacto com o piso do veículo.
- ! Aperte o botão de ajuste da perna de carga e, em seguida, encurte a perna de carga para cima. 5 -1
6. A ilustração apresenta a base totalmente montada. 6

- ! Os conectores ISOFIX devem estar encaixados e bloqueados nos pontos de fixação ISOFIX. 6 -1
- ! A perna de apoio deve estar corretamente instalada com o indicador em cor verde. 5 -2
- ! Instale o dispositivo avançado de retenção para crianças no assento traseiro do veículo e, em seguida, coloque a criança no dispositivo.
7. Encaixe o dispositivo avançado de retenção para crianças na base 7. Se o dispositivo avançado de retenção estiver corretamente encaixado, o indicador do dispositivo avançado de retenção apresentará a cor verde. 6
 8. Para desencaixar o dispositivo avançado de retenção para crianças, retire primeiro a criança do dispositivo avançado de retenção para crianças. Pressione o botão de libertação do dispositivo de retenção para crianças e 9 -1, em seguida, levante o dispositivo de retenção para crianças 9 -2. O dispositivo avançado de retenção para crianças pode ser instalado e removido APENAS no modo virado para a retaguarda.
 9. Para remover a base do banco do veículo, pressione primeiro os botões de bloqueio secundários 10 -1 e, em seguida, pressione os botões de libertação ISOFIX 10 -2 nos conectores ISOFIX antes de remover a base do banco do veículo. 10
 10. Para o transporte, pressione o botão de ajuste ISOFIX e volte a colocar os conectores ISOFIX na posição de armazenamento. 11

Ajuste da altura para o apoio de cabeça e alças

ver imagens 12 - 15

Certifique-se de que as alças se encontram à altura apropriada. Escolha o par de orifícios das alças adequado de acordo com a altura da criança.

- ! A parte inferior do apoio de cabeça deve estar ao nível do ponto mais alto dos ombros da criança, conforme apresentado em 12, mas não acima da linha dos ombros. 13
- ! Se as alças não estiverem à altura apropriada, a criança poderá ser ejetada do dispositivo avançado de retenção para crianças em caso de colisão. 15

Aperte a alavanca de ajuste do apoio de cabeça 14 e ajuste o apoio de cabeça para cima ou para baixo até que este encaixe numa das 7 posições. As posições do apoio de cabeça são apresentados na figura 15

Ajuste do apoio das costas

ver imagens 16 - 17

O apoio das costas apresenta 3 ângulos.

Pressione o botão de ajuste do apoio das costas para subir ou descer o apoio das costas.

Colocar e prender a criança no dispositivo avançado de retenção para crianças

ver imagens 18 - 22

Nota

Depois de colocar a criança na cadeira, verifique se as alças estão à altura correta.

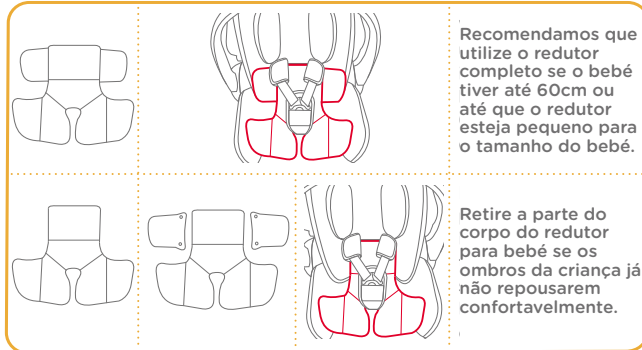

1. Pressionando o botão de ajuste das alças, puxe completamente as duas alças da cadeira auto. 18
2. Abra a fivela pressionando o botão vermelho. 19
3. Coloque a criança na cadeira auto e bloqueie a fivela. 20 e 21
4. Aperte as alças puxando a cinta de ajuste. 22

Utilizar a cobertura

ver imagens 23 - 24

Remover a capota e a capa de tecido acolchoado

ver imagens 25 - 36

1. Para soltar a cobertura, pressione simultaneamente o botão no suporte da cobertura para retirar o acordo da cobertura 25
2. Solte as tiras elásticas no suporte da cobertura. 26
3. Em seguida, abra os velcros na capa de tecido acolchoado do apoio de cabeça para remover a cobertura. 27
4. Passe a alça pela ranhura da alça. 35
5. Solte as tiras elásticas na parte traseira do apoio de cabeça para remover a capa de tecido acolchoado do apoio de cabeça. 36

Para voltar a colocar a capa de tecido acolchoado, inverta os passos mencionados.

Cuidado e manutenção

- ! Lave a capa e o acolchoado interior com água fria a uma temperatura inferior a 30°C.
- ! Não engome a capa de tecido.
- ! Não utilize lixívia nem lavar a seco a capa de tecido.
- ! Não utilize detergentes não diluídos, gasolina ou outros solventes orgânicos para lavar a cadeira auto ou a base. Poderá danificar o dispositivo avançado de retenção.
- ! Não torça a capa e o acolchoado interior numa tentativa de os secar. Poderá originar vincos na capa e no acolchoado interior.
- ! Seque a capa e o acolchoado interior à sombra.
- ! Remova a cadeira auto e a base do banco do veículo se não pretende utilizá-lo durante um longo período. Coloque o dispositivo avançado de retenção para crianças num local fresco e seco, fora do alcance das crianças.



ES

Bienvenido a Joie™

Ha adquirido un Sistema de Retención infantil de alta calidad y totalmente certificado que proporciona seguridad a los niños. Este producto es adecuado para usarse con niños con una altura de 40 cm a 85 cm y un peso de hasta 13 kg.

Lea detenidamente este manual de instrucciones y siga los pasos de instalación, ya que es la ÚNICA forma de proteger a su hijo contra lesiones graves (incluso la muerte) en caso de accidente y de garantizar que su bebé viaje cómodamente cuando esté utilizando este producto.

Conserve este manual de instrucciones para futuras consultas.

Por favor, confirme lo siguiente:

Para utilizar este Sistema de Retención infantil de Joie con las conexiones ISOFIX de i-Size de acuerdo con el reglamento n.º 129 de la ONU el niño deberá cumplir los siguientes requisitos.
 Altura del niño: 40 cm-85cm / Peso del niño: ≤ 13kg;

Lea todas las instrucciones incluidas en este manual antes de instalar y utilizar el producto.

! IMPORTANTE: GUARDE ESTE MANUAL PARA FUTURAS CONSULTAS. LEA DETENIDAMENTE.

Guarde el manual de instrucciones en el compartimento de almacenamiento de la parte posterior de la base, como se muestra en la figura de la derecha, o en el lateral de la funda de la silla.

Para obtener información sobre la garantía, visite nuestro sitio web en joiebaby.com.



Lista de piezas

Asegúrese de que no falta ninguna pieza. Póngase en contacto con su distribuidor si falta alguna pieza.

- | | |
|--------------------------------------|--|
| 1 Asa | 13 Botón de giro del portabebés |
| 2 Capota | 14 Botón de ajuste ISOFIX |
| 3 Reductor para bebés | 15 Botón de desbloqueo del portabebés |
| 4 Botón de ajuste del arnés | 16 Pata de apoyo |
| 5 Ajustador de la cincha | 17 Botón de ajuste de la pata de apoyo |
| 6 Hebilla | 18 Conector ISOFIX |
| 7 Arnés de los hombros | 19 Compartimento de almacenamiento del manual de instrucciones |
| 8 Conectores de arnés | 20 Guías ISOFIX |
| 9 Hebilla del arnés | |
| 10 Botón de desbloqueo del cochecito | |
| 11 Botón ajustador del asa | |
| 12 Botón de ajuste del respaldo | |

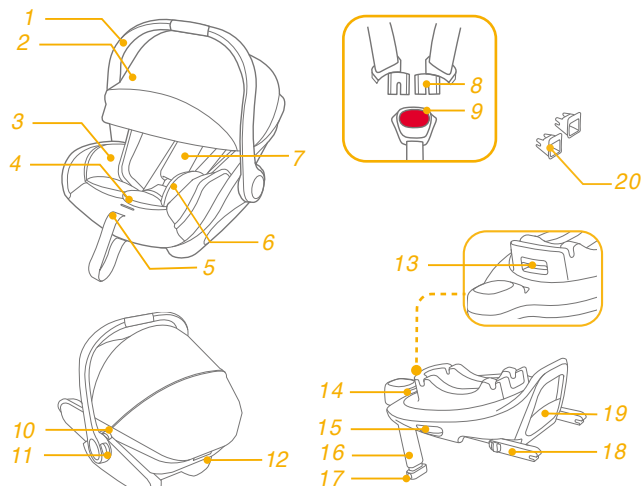

*La base se vende por separado

ADVERTENCIA

! Lea ATENTAMENTE las advertencias que se proporcionan en el Manual de seguridad que se proporciona por separado para garantizar un uso seguro del producto.

Emergencia

En caso de emergencia o accidente, es muy importante que su hijo reciba primeros auxilios y tratamiento médico de inmediato.

Información del producto

"i-Size" (Sistemas de Retención Infantil integrales y universales ISOFIX) es una categoría de Sistema de Retención Infantil mejorado para uso en asientos i-Size de un vehículo.

1. Este es un Sistema de Retención Infantil "i-Size". Está aprobado por la normativa ECE R129/03, para el uso en vehículos compatibles con asientos "i-Size", tal y como indican los fabricantes de vehículos en los manuales de usuario del vehículo.
2. En caso de duda, consulte al fabricante o al distribuidor del Sistema de Retención Infantil.

Está aprobado por la serie de enmiendas ECE R129/03, por lo que algunos manuales de fabricantes de vehículos todavía no indican la compatibilidad con i-Size. Este asiento y esta base están aprobados para su uso en vehículos compatibles con ISOFIX. Consulte la website del fabricante del vehículo o pregunte a su distribuidor.

La silla es compatible para vehículos con posiciones aprobadas como

posiciones ISOFIX i-Size (como se indica en el manual del vehículo), dependiendo de la categoría del Sistema de Retención Infantil y de la sujeción.

Materiales Plásticos, metal, telas

N.º de patente Pendiente de patentes

Elegir la instalación

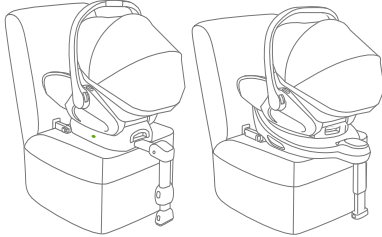
Modos de instalación	Altura y peso adecuados
 <p data-bbox="877 890 1013 935">i-Level Recline + i-Base lx 2</p> <p data-bbox="1085 890 1220 935">i-Level Recline + i-Base Encore</p>	<p data-bbox="1260 744 1468 834">Altura del niño 40-85 cm/ Peso del niño ≤ 13 kg</p>

! Para la instalación con i-Base lx 2, consulte el manual de i-Base lx 2

Consideraciones acerca de la instalación

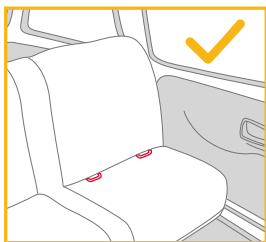

- ! Este Sistema de Retención Infantil está diseñado para asientos con puntos de anclaje ISOFIX i-Size con la base.
- ! NO instale este Sistema de Retención Infantil en asientos cuya posición esté orientada hacia un lado o hacia atrás con respecto a la dirección de conducción del vehículo.
- ! NO coloque el Sistema de Retención Infantil a contramarcha en asientos delanteros con airbag, ya que podría provocar lesiones graves o, incluso, la muerte. Consulte el manual de usuario del vehículo para obtener más información.
- ! Le recomendamos que instale este Sistema de Retención Infantil en los asientos traseros.
- ! NO instale este Sistema de Retención Infantil en asientos móviles durante la instalación.

Ajuste del asa

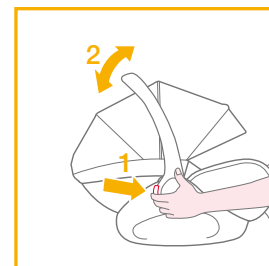
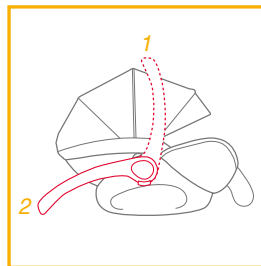

El asa del portabebés se puede ajustar en 2 posiciones distintas.

- ! Posición en marcha dentro del vehículo, posición para transportar en la mano y para el paseo en cochecito.

Para ajustar el asa, presione los botones del asa situados en ambos lados para desbloquearlo y, a continuación, mueva el asa a cualquiera de las 2 posiciones hasta que oiga un clic.

Instalación con la base

consulte las imágenes 1 - 11

1. Coloque las guías ISOFIX con los puntos de anclaje ISOFIX. 1 Las guías ISOFIX pueden proteger la superficie del asiento del vehículo contra roturas. También sirven para guiar los conectores ISOFIX.
2. Extienda la pata de apoyo desde el compartimento de almacenamiento. 2
3. Extienda los conectores ISOFIX presionando el botón de desbloqueo mientras tira del conector. 3
4. Pulse el botón de ajuste ISOFIX para guardar los conectores ISOFIX. Alinee los conectores ISOFIX con las guías ISOFIX y, a continuación, introduzca ambos conectores ISOFIX en los puntos de anclaje ISOFIX hasta que escuche un clic. 4
- ! Asegúrese de que ambos conectores ISOFIX queden firmemente sujetos a los puntos de anclaje ISOFIX del vehículo. Deberá escuchar dos clics y los colores de los indicadores de ambos conectores ISOFIX deberán aparecer completamente en verde. 4 -1
- ! Para asegurarse de que la base está instalada de forma segura, tire de ambos conectores ISOFIX.
5. Una vez colocada la base en el asiento del vehículo, extienda la pata de apoyo hasta el suelo 5. Cuando la pata de apoyo esté instalada correctamente, el indicador de esta se mostrará en color verde. Se mostrará en color rojo cuando se instale incorrectamente. 5 -2 La pata de apoyo tiene varias posiciones. Cuando el indicador de la pata de apoyo aparece en rojo significa que la posición de la pata de apoyo no es correcta.
- ! Asegúrese de que la pata de apoyo esté totalmente en contacto con el suelo del vehículo.
- ! Apriete el botón de ajuste de la pata de apoyo y, a continuación, acorte la pata de apoyo tirando de ella hacia arriba. 5 -1
6. La base montada completamente aparece en la figura 6

- ! Los conectores ISOFIX se deben fijar y bloquear en los puntos de anclaje ISOFIX. 6 -1
- ! La pata de apoyo debe estar correctamente instalada con el indicador en verde. 5 -2
- ! Instale el Sistema de Retención Infantil en el asiento trasero del vehículo y, a continuación, coloque al niño en la silla.
7. Empuje el Sistema de Retención Infantil hacia abajo hasta introducirlo en la base 7. Si el Sistema de Retención Infantil está asegurado, el indicador se mostrará en verde. 8
8. Para liberar el sistema de Sistema de Retención Infantil, primero saque al niño de la silla. Apriete el botón de liberación del Sistema de Retención Infantil 9 -1, y, a continuación, levante la silla 9 -2. El Sistema de Retención Infantil SOLO se puede instalar y soltar cuando está en el modo orientado hacia atrás.
9. Para retirar la base del asiento del vehículo, empuje primero los botones de bloqueo secundarios 10 -1 y, a continuación, los botones de liberación ISOFIX 10 -2 que se encuentran en los conectores ISOFIX antes de quitar la base del asiento del vehículo. 10
10. Para el transporte, pulse el botón de ajuste de ISOFIX y mueva los conectores ISOFIX hacia atrás en la posición de almacenamiento. 11

Ajuste de la altura de los arneses de los hombros y del reposacabezas

consulte las imágenes 12 - 15

Compruebe que las correas de los arneses de los hombros estén colocadas a la altura adecuada. Elija el par adecuado de ranuras para dichos arneses de acuerdo con la altura del niño.

! La parte baja del reposacabezas debe estar a la misma altura que el punto más alto de los hombros del niño, como se muestra en la imagen 12, pero no por encima de la línea de los hombros. 13

! Si las correas de los arneses de los hombros no están a la altura adecuada, el niño podría salir despedido del dispositivo de Sistema de Retención Infantil en caso de accidente.

Apriete la palanca de ajuste del reposacabezas 14, al mismo tiempo que empuja hacia arriba o hacia abajo el reposacabezas hasta que quede fijado en una de las 7 posiciones. Las posiciones del reposacabezas se indican en la figura 15

Ajuste del respaldo

consulte las imágenes 16 - 17

El respaldo puede colocarse en 3 ángulos.

Presione el botón de ajuste del respaldo para elevar o bajar dicho respaldo.

Asegurar al niño en el Sistema de Retención Infantil

consulte las imágenes 18 - 22

Nota

Después de colocar al niño en el asiento, compruebe si los arneses de los hombros están a la altura adecuada.

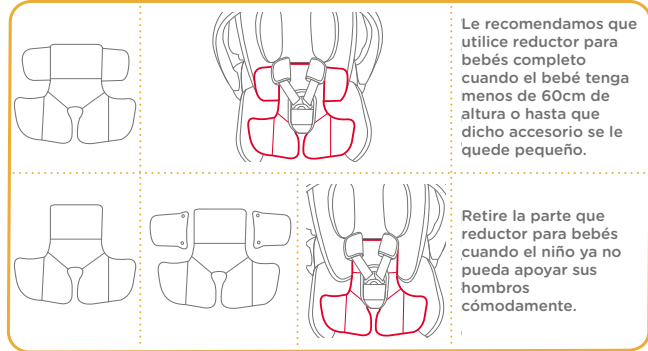

1. Mientras presiona el botón de ajuste del arnés, tire totalmente de los dos arneses de los hombros del portabebés. 18
2. Desbloquee la hebilla de los arneses presionando el botón rojo. 19
3. Coloque al niño en el portabebés y bloquee la hebilla. 20 & 21
4. Apriete las correas de los arneses de los hombros tirando de la cincha de ajuste. 22

Uso de la capota

consulte las imágenes 23 - 24

Extraer la capota y el acolchado del asiento

consulte las imágenes 25 - 36

1. Para desmontar la capota tire del arco de la capota hacia afuera mientras presiona al mismo tiempo el botón del montaje de la capota. 25
2. Desmonte las bandas elásticas del soporte de la capota. 26
3. A continuación, suelte los enganches y los velcros del acolchado del reposacabezas para quitar la capota. 27
4. Haga pasar el arnés de los hombros a través de la ranura de dicho arnés. 35
5. Desmonte las bandas elásticas de la parte de atrás del reposacabezas para extraer el acolchado de dicho reposacabezas. 36

Para volver a instalar el acolchado, siga los pasos mencionados en sentido contrario.

Cuidados y mantenimiento

- ! Lave la cubierta del asiento y el acolchado interno con agua fría a menos de 30 °C.
- ! No planche el acolchado.
- ! No limpie en seco ni utilice lejía para lavar el acolchado.
- ! No utilice detergentes sin diluir, gasolina u otros disolventes orgánicos para limpiar el portabebés o la base. Si lo hace, puede dañar el Sistema de Retención Infantil.
- ! No retuerza con demasiada fuerza la cubierta del asiento ni el acolchado interno para secarlos. Podrían quedar arrugas en la cubierta del asiento y en el acolchado interno.
- ! Deje secar la cubierta del asiento y el acolchado interno en un lugar protegido de la luz directa del sol.
- ! Retire el portabebés y la base del asiento del vehículo cuando no vaya a utilizarlos durante un periodo prolongado de tiempo. Coloque el Sistema de Retención Infantil en un lugar fresco y seco donde su hijo no pueda acceder.



FR Joie™ vous souhaite la bienvenue

Vous avez acheté un dispositif de retenue pour enfant de haute qualité et entièrement certifié. Ce produit est adapté aux enfants de taille 40cm-85cm avec un poids max de 13kg.

Lisez attentivement ce guide d'utilisation et suivez les étapes d'installation, car il s'agit de l'UNIQUE façon de protéger vos enfants contre des blessures graves, voire la mort en cas d'accident, et de lui prodiguer tout le confort assuré par ce produit.

Conservez ce manuel d'utilisation pour toute référence future.

Veillez confirmer

Pour utiliser ce dispositif de retenue pour enfants amélioré Joie avec les connexions i-Size ISOFIX conformément à la réglementation UN No.129, votre enfant doit correspondre aux conditions suivantes. Taille de l'enfant 40cm-85cm / Poids de l'enfant ≤ 13kg ;

Veillez lire toutes les instructions de ce manuel avant d'installer et d'utiliser le produit.

! IMPORTANT : À CONSERVER POUR TOUTE CONSULTATION ULTÉRIEURE. À LIRE ATTENTIVEMENT.

Veillez conserver le manuel d'instructions dans le compartiment de rangement à l'arrière de la base comme indiqué dans l'image à droite ou sur les bords de la housse du siège.

Pour des informations sur la garantie, veuillez visiter notre site Web sur joiebaby.com



Liste des pièces

Veillez vous assurer qu'il n'y a pas de pièces manquantes. Contactez le revendeur en cas de pièces manquantes.

- | | | | |
|----|---|----|--|
| 1 | Poignée | 13 | Bouton de rotation du porte-bébé |
| 2 | Capote | 14 | Bouton de réglage ISOFIX |
| 3 | Insert pour bébé | 15 | Bouton de déverrouillage du dispositif de retenue pour enfants |
| 4 | Bouton de réglage du harnais | 16 | Piètement de charge |
| 5 | Ajusteur de ceinture | 17 | Bouton de réglage du piètement de charge |
| 6 | Boucle | 18 | Connecteur ISOFIX |
| 7 | Harnais d'épaules | 19 | Compartiment de rangement du manuel d'instructions |
| 8 | Connecteurs de harnais | 20 | Guides ISOFIX |
| 9 | Boucle de harnais | | |
| 10 | Bouton de déverrouillage du frein de la poussette | | |
| 11 | Bouton de réglage de la poignée | | |
| 12 | Bouton de réglage du dossier | | |

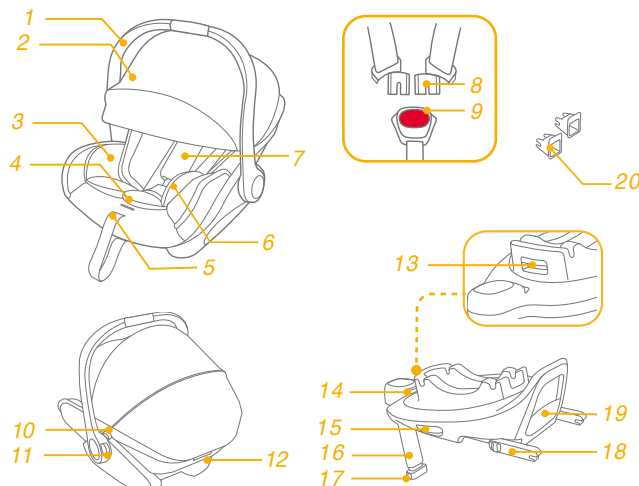

*La base est vendue séparément

AVERTISSEMENT

! Lisez attentivement les avertissements fournis dans le manuel de sécurité séparé pour assurer une utilisation sûre du produit.

Urgence

En cas d'urgence ou d'accident, il est très important que votre enfant soit immédiatement pris en charge par les premiers secours et des soins médicaux.

Informations sur le produit

« i-Size » (Systèmes de retenue pour enfants améliorés ISOFIX universels intégrés) est une catégorie de systèmes de retenue pour enfants améliorés compatible avec toutes les positions d'assise i-Size d'un véhicule.

1. Il s'agit d'un dispositif de retenue pour enfants amélioré de type « i-Size ». Son utilisation est approuvée par la réglementation ECE R129/03 pour des positions de sièges de véhicules « compatibles i-Size » comme indiqué dans le manuel de l'utilisateur du véhicule fourni par le constructeur.
2. En cas de doute, veuillez consulter le fabricant ou revendeur du dispositif de retenue pour enfants amélioré.

Il a été approuvé selon la série d'amendements ECE R129/03, tous les manuels des constructeurs automobiles ne mentionnant pas encore une compatibilité i-Size. Ce siège et cette base sont également



approuvés pour une utilisation dans des véhicules compatibles ISOFIX. Veuillez vous reporter au site Web du constructeur de votre voiture ou consulter votre revendeur.

Il convient aux véhicules avec des positions approuvées en tant que positions ISOFIX i-Size (telles que détaillées dans le manuel du véhicule), selon la catégorie du dispositif de retenue pour enfants amélioré et de la fixation.

Matériaux Plastiques, métaux, tissus

N° de brevet Brevets en attente

Choisissez votre installation

Modes d'installation	Taille/poids appropriés	
 i-Level Recline + i-Base lx 2	 i-Level Recline + i-Base Encore	Taille de l'enfant 40cm-85cm / Poids de l'enfant ≤ 13kg

! Pour l'installation avec i-Base lx 2, veuillez vous référer au manuel i-Base lx 2

Problèmes liés à l'installation

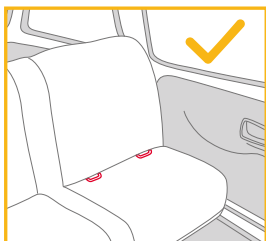

- ! Ce module de transport bébé convient aux sièges de véhicules équipés à leur base de points d'ancrage ISOFIX i-Size.
- ! N'installez PAS ce dispositif de retenue pour enfants/bébé amélioré sur des sièges de véhicules orientés latéralement ou dos à la route par rapport à la direction de déplacement du véhicule.
- ! NE placez PAS un dispositif de retenue pour enfants/bébé amélioré dos à la route sur un siège avant avec airbag, car cela peut créer des risques de blessure ou de mort. Veuillez vous reporter au manuel de l'utilisateur du véhicule pour plus d'informations.
- ! Il est recommandé d'installer ce dispositif de retenue pour enfants/bébé amélioré sur le siège arrière du véhicule.
- ! N'installez PAS ce dispositif de retenue pour enfants/bébé amélioré sur des sièges de véhicule mobiles pendant l'installation.

Ajustement de la poignée

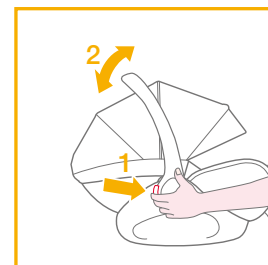
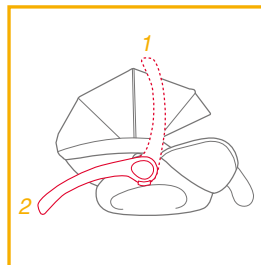

La poignée du module de transport bébé peut être réglée sur 2 positions.

! Position pour transport en voiture, à la main ou en poussette.

Pour ajuster la poignée, appuyez sur les boutons de la poignée des deux côtés pour la déverrouiller, puis tournez la poignée jusqu'à ce qu'elle s'enclenche dans l'une des 2 positions.

Installation avec base

voir les images 1 - 11

1. Ajustez les guides ISOFIX sur les points d'ancrage ISOFIX. ① Les guides ISOFIX peuvent protéger la surface du siège du véhicule contre les déchirements. Ils peuvent aussi guider les connecteurs ISOFIX.
 2. Dépliez le piètement de charge du compartiment de rangement. ②
 3. Étendez les connecteurs ISOFIX en appuyant sur le bouton de réglage ISOFIX et en tirant sur le connecteur. ③
 4. Appuyez sur le bouton de réglage ISOFIX pour ajuster les connecteurs ISOFIX. Aligned les connecteurs avec les guides ISOFIX, puis insérez les deux connecteurs ISOFIX dans les points d'ancrage ISOFIX. ④
- ! Vérifiez que les deux connecteurs ISOFIX sont bien fixés aux points d'ancrage ISOFIX du véhicule. Vous devriez entendre deux clics audibles, et les indicateurs des deux connecteurs ISOFIX doivent être complètement verts. ④ -1
- ! Vérifiez que la base est bien installée en tirant sur les deux connecteurs ISOFIX.
5. Après avoir placé la base sur le siège du véhicule, étendez le piètement de charge jusqu'au sol ⑤. Lorsque le piètement de charge est correctement installé, l'indicateur du piètement de charge s'allume en vert. Il sera allumé en rouge si l'installation est incorrecte. ⑤ -2 Le piètement de charge a plusieurs positions. Lorsque l'indicateur de piètement de charge est rouge, cela signifie que le piètement de charge est dans une mauvaise position.
- ! Vérifiez que le piètement de charge est complètement en contact avec le plancher du véhicule.
- ! Appuyez sur le bouton de réglage du piètement de charge, puis réduisez sa longueur vers le haut. ⑤ -1
6. La base complètement assemblée est illustrée en ⑥

- ! Les connecteurs ISOFIX doivent être attachés et verrouillés sur les points d'ancrage ISOFIX. ⑥ -1
- ! Le piètement de charge doit être installé correctement avec l'indicateur vert. ⑤ -2
- ! Veuillez installer le dispositif de retenue pour enfants amélioré sur le siège arrière du véhicule, puis placez l'enfant dans le dispositif de retenue pour enfants amélioré.
7. Poussez le dispositif de retenue pour enfants amélioré vers le bas sur la base ⑦. Si le dispositif de retenue pour enfants amélioré est bien fixé, l'indicateur du dispositif de retenue pour enfants amélioré sera de couleur verte. ⑧
 8. Pour libérer le dispositif de retenue pour enfants amélioré, sortez d'abord l'enfant du dispositif de retenue pour enfants. Tirez le bouton de déverrouillage du dispositif de retenue pour enfants ⑨ -1, puis soulevez le dispositif de retenue pour enfants vers le haut ⑨ -2. Le dispositif de retenue pour enfants amélioré peut être installé et libéré UNIQUEMENT en mode face à l'arrière.
 9. Pour retirer la base du siège du véhicule, poussez d'abord les boutons de verrouillage secondaire ⑩ -1 puis appuyez sur les boutons de libération ISOFIX ⑩ -2 sur les connecteurs ISOFIX avant de retirer la base du siège du véhicule. ⑩
 10. Pour le transport, appuyez sur le bouton de réglage ISOFIX et remettez les connecteurs ISOFIX en position de rangement. ⑪

Réglage de la hauteur pour le repose-tête et le harnais pour épaules

voir les images 12 - 15

Vérifiez que les sangles du harnais pour épaules sont à la bonne hauteur. Veuillez choisir la bonne paire d'emplacements pour le harnais pour épaules, selon la taille de l'enfant.

! Le bas du repose-tête doit être au niveau du point le plus élevé de l'épaule de l'enfant, comme indiqué dans 12, mais ne doit pas être au-dessus de la ligne des épaules. 13

! Si les sangles du harnais pour épaules ne sont pas à la bonne hauteur, l'enfant pourrait être éjecté du dispositif de retenue pour enfants amélioré en cas d'accident.

Appuyez sur le levier d'ajustement du support pour la tête 14 tout en tirant sur le support vers le haut ou le bas pour le placer sur l'une des 7 positions. Les positions du repose-tête sont indiquées dans 15

Réglage du dossier

Voir les images 16 - 17

Il y a 3 angles pour le dossier.

Appuyez sur le bouton de réglage du dossier pour relever ou abaisser le dossier.

Bien installer votre enfant dans le dispositif de retenue pour enfants amélioré

voir les images 18 - 22

Remarque

Une fois l'enfant placé dans le siège, vérifiez si les harnais pour les épaules sont réglés à la bonne hauteur.

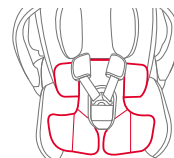
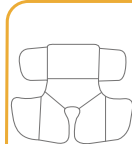

Nous conseillons d'utiliser l'insert pour bébé intégral lorsque le bébé fait moins de 60cm ou jusqu'à ce qu'il dépasse de l'insert.

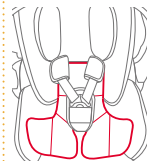
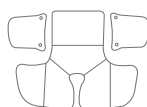
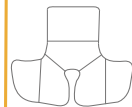

Retirez la partie du support pour bébé dédiée au corps lorsque les épaules de l'enfant ne s'y placent plus confortablement.

1. Tout en appuyant sur le bouton d'ajustement du harnais, tirez complètement les deux harnais d'épaules du porte-bébé. 18
2. Déverrouillez la boucle des harnais en appuyant sur le bouton rouge. 19
3. Placez l'enfant dans le porte-bébé et verrouillez la boucle. 20 & 21
4. Serrez les harnais pour les épaules en tirant sur le filet d'ajustement. 22

Utilisation de la voileure

voir les images 23 - 24

Détacher la capote et le coussin du siège

voir les images 25 - 36

1. Pour détacher la capote, appuyez simultanément sur le bouton du support de capote pour tirer l'arc de la capote vers l'extérieur. 25
2. Détachez les bandes élastiques de la fixation de la capote. 26
3. Détachez ensuite les fixations à crochets et à boucles sur les pièces souples du support de tête pour retirer la capote. 27
4. Faites passer le harnais d'épaules dans les fentes du harnais d'épaule. 35
5. Détachez les bandes élastiques de l'arrière du support pour tête afin de retirer les éléments souples du support pour tête. 36

Pour réassembler les éléments souples, effectuez les étapes ci-dessus dans l'ordre inverse.

Entretien et maintenance

- ! Veuillez laver la couverture du siège et le rembourrage interne à l'eau froide, à moins de 30 °C.
- ! Ne repassez pas les pièces souples.
- ! Ne nettoyez pas les pièces souples à sec ou à l'eau de javel.
- ! N'utilisez pas de détergents neutres non dilués, de l'essence ou d'autres solvants organiques pour laver le porte-bébé ou la base. Cela pourrait endommager le dispositif de retenue pour enfants amélioré.
- ! N'essorez pas la housse de siège et le rembourrage interne pour essayer de les sécher. Cela pourrait laisser des plis sur la housse de siège et le rembourrage interne.
- ! Veuillez laisser sécher la couverture du siège et le rembourrage interne à l'ombre.
- ! Veuillez retirer le porte-bébé et la base du siège du véhicule si vous ne prévoyez pas de l'utiliser pendant une longue période. Placez le dispositif de retenue pour enfants amélioré dans un lieu frais et sec, hors de portée des enfants.



NL Welkom bij Joie™

U hebt een hoogwaardig, volledig gecertificeerd kinderzitje aangeschaft. Dit product is geschikt voor gebruik met kinderen met een lengte van 40cm-85cm en gewicht van tot 13kg.

Lees deze instructiehandleiding zorgvuldig door en volg de installatiestappen want dit is de ENIGE manier om uw kind te beschermen tegen ernstig letsel of overlijden in geval van een ongeluk, en om uw kind comfort te geven bij het gebruik van dit product.

Bewaar deze instructiehandleiding voor raadpleging in de toekomst.

Bevestigen

Om dit verbeterde Joie-kinderzitje met de i-Size ISOFIX-aansluitingen volgens het VN-voorschrift nr. 129 te kunnen gebruiken, moet uw kind aan de volgende voorwaarden voldoen.

Lengte kind 40 cm-85 cm/ gewicht kind \leq 13kg;

Lees alle aanwijzingen in deze handleiding voordat u het product opzet en gebruikt.

! BELANGRIJK: BEWAREN VOOR LATER GEBRUIK. LEES DIT ZORGVULDIG DOOR.

Bewaar de handleiding in het bewaarvak achterop de voet zoals op de afbeelding rechts of in de zijkant van de stoelbekleding.

Bezoek voor informatie over de garantie onze website op joiebaby.com



Onderdelenlijst

Controleer op ontbrekende onderdelen. Neem contact op met de verkoper als iets ontbreekt.

- | | | | |
|----|----------------------------|----|----------------------------|
| 1 | Handgreep | 13 | Draaiknop |
| 2 | Kap | | babydraagmodule |
| 3 | Baby-inzetstuk | 14 | ISOFIX-instelknop |
| 4 | Instelknop voor de riemen | 15 | Ontgrendelknop kinderzitje |
| 5 | Gordelinsteller | 16 | Steunvoet |
| 6 | Gesp | 17 | Instelknop beenruimte |
| 7 | Schouderriem | 18 | ISOFIX-aansluiting |
| 8 | Gordelaansluitingen | 19 | Opslagvak |
| 9 | Gesp van gordel | | instructiehandleiding |
| 10 | Ontgrendelknop wandelwagen | 20 | ISOFIX-geleiders |
| 11 | Instelknop handgreep | | |
| 12 | Instelknop rugleuning | | |

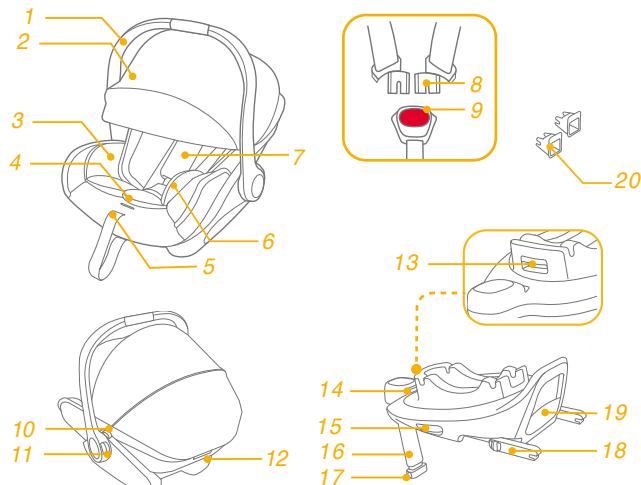

*De voet moet apart worden aangeschaft

WAARSCHUWING

! Lees AANDACHTIG de waarschuwingen gegeven in de afzonderlijke veiligheidshandleiding om te zorgen voor veilig gebruik van het product.

Noodgeval

Bij een noodsituatie of een ongeluk is het heel belangrijk om uw kind direct te laten verzorgen met eerste hulp en medische behandeling.

Productinformatie

"i-Size" (Integral Universal ISOFIX Enhanced Child Restraint Systems) is een categorie van het kinderzitstelsel voor gebruik bij alle i-Size-stoelposities van een voertuig.

1. Dit is een "i-Size" verbeterd kinderzitstelsel. Het is goedgekeurd volgens richtlijn ECE R129/03, voor gebruik in voor "i-Size geschikte" standen van autostoelen zoals is aangegeven door de fabrikant van de auto in de handleiding.
2. Neem in geval van twijfel contact op met de fabrikant of de verkoper van het verbeterde kinderzitje.

Het is goedgekeurd volgens de reeks ECE R129/03-aanbevelingen, omdat nog niet alle handboeken van fabrikanten de geschiktheid voor i-Size bevatten. Dit zitje en de voet zijn tevens goedgekeurd voor gebruik in voor ISOFIX geschikte auto's. Zie de website van de fabrikant van het voertuig of neem contact op met de verkoper.

Het is geschikt voor voertuigen met posities die zijn goedgekeurd als i-Size ISOFIX-posities (zoals beschreven in het handboek van het voertuig), afhankelijk van de categorie van het verbeterde kinderzitje en van de bevestiging.

Materiaal Kunststoffen, metaal, geweven stoffen
Patent nr. Patent aangevraagd

Uw installatie kiezen

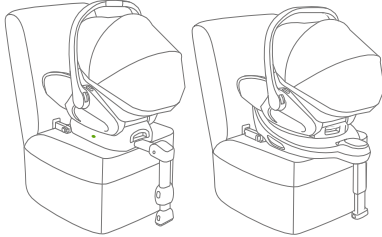
Installatiestanden	Geschikte lengte/ gewicht
 <p>i-Level Recline + i-Base lx 2</p> <p>i-Level Recline + i-Base Encore</p>	<p>Lengte kind 40 cm-85 cm/gewicht kind ≤13 kg</p>

! Raadpleeg voor installatie met i-Base lx 2 de i-Base lx 2-handleiding

Opletten bij installatie

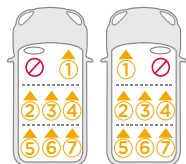
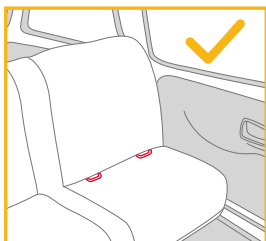

- ! Deze babydraagmodule is geschikt voor autostoelen met i-Size ISOFIX-ankerpunten met de voet.
- ! Installeer dit verbeterde kinderzitje NIET op stoelen die opzij of naar achteren kijken ten opzichte van de rijrichting van het voertuig.
- ! Plaats een achteruit kijkend verbeterd kinderzitje NIET op een voorstoel met een airbag (Afb), omdat dit overlijden of ernstig letsel kan veroorzaken. Zie de handleiding van het voertuig voor meer informatie.
- ! Aanbevolen wordt om dit verbeterde kinderzitje op de autostoel achter te plaatsen.
- ! Installeer het verbeterde kinderzitje NIET op autostoelen die tijdens de installatie bewegen.

Handvataanpassing

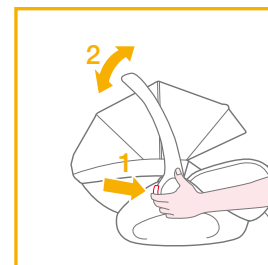
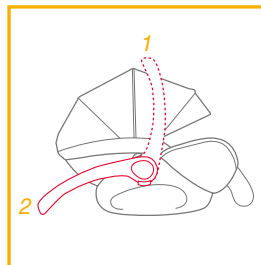

Het handvat van de babydraagmodule is in 2 standen instelbaar.

! Stand voor vervoer per auto, met de hand of in de wandelwagen.

Druk om het handvat in te stellen op de handvatknoppen aan weerskanten om het vrij te geven en draai het handvat vervolgens tot het in een van de 2 standen klikt.

Installatie met voet

zie afbeeldingen 1 - 11

1. Voorzie de ISOFIX-geleiders van de ISOFIX-ankerpunten. 1 De ISOFIX-geleiders voorkomen dat het oppervlak van de autostoel gescheurd wordt. Ze kunnen tevens de ISOFIX-aansluitingen geleiden.
 2. Vouw de steunvoet uit het opslagvak. 2
 3. Verleng de ISOFIX-aansluitingen door op de ISOFIX-instelknop te drukken terwijl u trekt aan de aansluiting. 3
 4. Druk op de ISOFIX-instelknop om de ISOFIX-aansluitingen in te stellen. Lijn de ISOFIX-aansluitingen uit met de ISOFIX-ankerpunten en klik beide ISOFIX-aansluitingen in de ISOFIX-ankerpunten. 4
- ! Zorg ervoor dat beide ISOFIX-aansluitingen stevig zijn bevestigd aan de ISOFIX-ankerpunten van het voertuig. U moet twee klikken horen en de kleuren van de indicatoren op beide ISOFIX-aansluitingen moeten groen zijn. 4 -1
- ! Controleer of de voet goed vast zit door aan beide ISOFIX-aansluitingen te trekken.
5. Nadat de voet op de autostoel is geplaatst, moet u de steunvoet tot de vloer verlengen 5. Wanneer de steunvoet juist is geïnstalleerd, brandt de steunvoetindicator groen. Rood wordt getoond indien onjuist geïnstalleerd. 5 -2 De steunvoet heeft meerdere standen. Als de steunvoetindicator rood is, betekent dit dat de steunvoet in de verkeerde stand staat.
- ! Zorg ervoor dat de steunvoet volledig in contact is met de vloer van het voertuig.
- ! Knijp de instelknop van de steunvoet in en kort de steunvoet in naar boven. 5 -1
6. De volledig gemonteerde voet is afgebeeld als 6

- ! De ISOFIX-aansluitingen moeten worden aangesloten en vergrendeld in de ISOFIX-ankerpunten. 6 -1
- ! De steunvoet moet goed zijn geplaatst en de indicator moet groen zijn. 5 -2
- ! Installeer het verbeterde kinderzitje op de achterbank en plaats het kind vervolgens in het verbeterde kinderzitje.
7. Druk het verbeterde kinderzitje omlaag op de voet 7. Als het verbeterde kinderzitje goed vastzit, is de vergrendelingindicator voor het verbeterde kinderzitje groen. 8
 8. Voor het ontgrendelen van het verbeterde kinderzitje, moet u eerst het kind uit het kinderzitje halen. Trek aan de ontgrendelknop van het kinderzitje 9 -1, en til het kinderzitje vervolgens omhoog 9 -2. Het verbeterde kinderzitje kan ALLEEN worden geïnstalleerd en vrijgegeven in de achteruit kijkende modus.
 9. Om de voet te verwijderen van de autostoel, drukt u eerst op de secundaire vergrendelingsknoppen 10 -1 en vervolgens op de ISOFIX-ontgrendelknoppen 10 -2 op de ISOFIX-aansluitingen voordat u de voet verwijdert van de autostoel. 10
 10. Voor transport drukt u op de ISOFIX-instelknop en beweegt u de ISOFIX-aansluitingen terug in de opslagpositie. 11

Hoogteafstelling voor hoofdsteun en schouderriemen

zie afbeeldingen 12 - 15

Controleer of de schoudergordels op de juiste hoogte zijn ingesteld. Kies het juiste paar schoudergordelsleuven overeenkomstig de lengte van het kind.

! De onderkant van de hoofdsteun moet op de zelfde hoogte zijn als het hoogste punt van de schouder van het kind. Het wordt weergegeven als 12, maar mag niet hoger zijn dan de schouderlijn. 13

! Als de schoudergordels zich niet op de juiste hoogte bevinden, kan het kind van het verbeterde kinderzitje geworpen worden bij een ongeluk.

Knijp in de hendel voor de afstelling van de hoofdsteun 14 en trek tegelijkertijd de hoofdsteun op of druk het omlaag tot het in een van de 7 standen klikt. De standen van de hoofdsteun zijn afgebeeld in 15

Rugsteun afstellen

zie afbeeldingen 16 - 17

De rugsteun heeft 3 hoeken.

Druk de instelknop van de rugsteun in om de rugsteun hoger of lager te plaatsen.

Het kind vastzetten in het verbeterde kinderzitje

zie afbeeldingen 18 - 22

Opmerking

Nadat het kind in het zitje is geplaatst, moet u controleren of de schoudergordels op de juiste hoogte zitten.

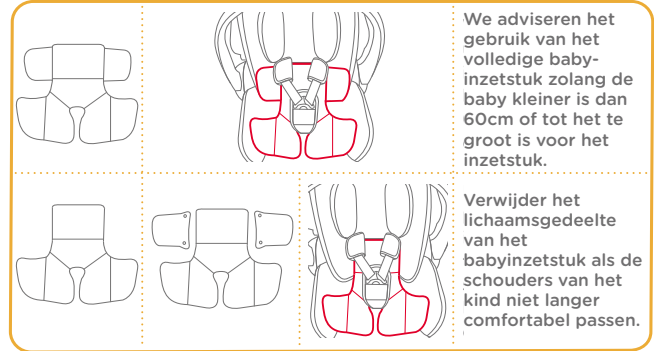

1. Houd de instelknop voor de riemen ingedrukt en trek aan de twee schouderriemen van de babydraagmodule. 18
2. Maak de gesp van de gordels los door op de rode knop te drukken. 19
3. Zet het kind in de draagmodule en sluit de gesp. 20 & 21
4. Trek aan de instelsingels om de schoudergordels strak te trekken. 22

Kap gebruiken

zie afbeeldingen 23 - 24

Kap en zitting losmaken

zie afbeeldingen 25 - 36

1. Om de kap los te maken, trekt u aan de kaplus terwijl u de knop in de kaphouder indrukt. 25
 2. Verwijder de elastische banden van de kapsteun. 26
 3. Verwijder de haak en lusbevestigingen op de hoofdsteun om de kap te verwijderen. 27
 4. Steek de schoudergordel door de sleuf voor de schoudergordel. 35
 5. Verwijder de elastische banden op de achterkant van de hoofdsteun om de zachte onderdelen van de hoofdsteun te verwijderen. 36
- Volg de eerder vermelde stappen in omgekeerde volgorde om de zachte onderdelen opnieuw te monteren.

Verzorging en onderhoud

- ! Was de zachte voorwerpen en binnenvoering met koud water onder 30°C.
- ! De zachte voorwerpen niet strijken.
- ! De zachte voorwerpen niet bleken of laten stomen.
- ! Gebruik geen onverdund neutraal schoonmaakmiddel, benzine of andere organische materialen om de babydraagmodule of de voet te wassen. Dat kan het verbeterde kinderzitje beschadigen.
- ! De stoelbedekking en binnenvoering niet uitwringen om ze te drogen. Daardoor kunnen de stoelbedekking en binnenvoering kreukelen.
- ! Hang de stoelbedekking en binnenvoering in de schaduw op.
- ! Haal de babydraagmodule en de voet uit de autostoel als deze voor langere tijd niet wordt gebruikt. Berg het verbeterde kinderzitje op een koele en droge plaats op, waar uw kind er niet bij kan.



IT

Benvenuto in Joie™

Avete acquistato un dispositivo di ritenuta per bambini di alta qualità, omologato e sicuro. Questo prodotto è adatto ai bambini con altezza di 40 cm-85 cm e peso fino a 13 kg.

Leggere attentamente il presente manuale di istruzioni e seguire i vari passaggi della relativa installazione. Questo è l'UNICO modo per proteggere il vostro bambino da lesioni gravi o mortali in caso di incidente e per garantirgli la necessaria comodità durante l'uso di questo prodotto.

Conservare questo manuale di istruzioni per riferimenti futuri.

Controllare

Per utilizzare il dispositivo avanzato di ritenuta per bambini Joie con agganci i-Size ISOFIX in conformità alla normativa Un N. 129, il bambino deve soddisfare i seguenti requisiti.

Altezza del bambino 40 cm-85cm/Peso del bambino ≤13kg:

Leggere tutte le istruzioni del presente manuale prima di installare e usare il prodotto.

! IMPORTANTE: DA CONSERVARE PER FUTURE CONSULTAZIONI. LEGGERE ATTENTAMENTE.

Conservare il manuale di istruzioni nella tasca laterale situata nella parte posteriore della base, come mostrato nell'immagine a destra o all'interno della fodera del seggiolino.

Per informazioni più dettagliate, si prega di visitare il nostro sito web all'indirizzo joiebaby.com



Elenco parti

Assicurarsi che siano presenti tutti i componenti. Se qualche componente risulta mancante, consultare il rivenditore.

- | | | | |
|----|--|----|--|
| 1 | Maniglia | 12 | Pulsante di regolazione schienale |
| 2 | Capottina | 13 | Pulsante di rotazione del seggiolino auto |
| 3 | Inserto per neonati | 14 | Pulsante di regolazione ISOFIX |
| 4 | Pulsante di regolazione della cintura | 15 | Pulsante di rilascio del dispositivo di ritenuta per bambini |
| 5 | Cinghia di regolazione delle cinture | 16 | Gamba di supporto |
| 6 | Fibbia | 17 | Pulsante di regolazione gamba di supporto |
| 7 | Cintura per le spalle | 18 | Attacco ISOFIX |
| 8 | Attacchi cintura | 19 | Vano di conservazione del manuale di istruzioni |
| 9 | Fibbia della cintura | 20 | Guide ISOFIX |
| 10 | Pulsante di sgancio dal passeggino | | |
| 11 | Pulsante di regolazione della maniglia | | |

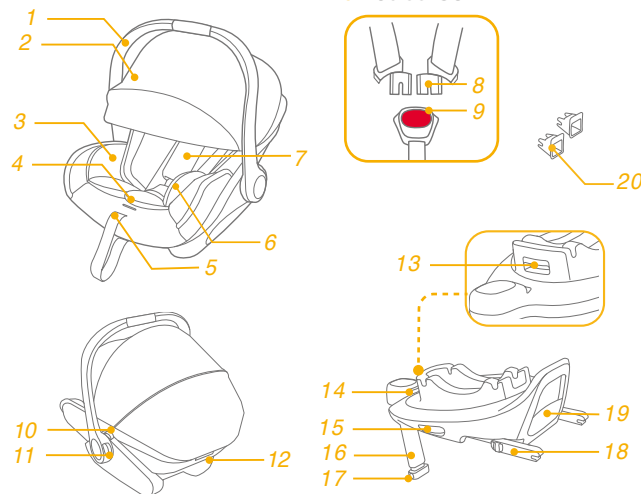

*La base è venduta separatamente

AVVERTENZA

! Leggere ATTENTAMENTE le avvertenze fornite nel Manuale di sicurezza separato per garantire un utilizzo sicuro del prodotto.

Emergenza

In caso di emergenza o incidenti, è estremamente importante portare il bambino al pronto soccorso per cure mediche immediate.

Informazioni sul prodotto

"i-Size" (dispositivi avanzati di ritenuta per bambini integrali universali ISOFIX) è una categoria di dispositivo avanzato di ritenuta per bambini utilizzabile in tutte le posizioni di seduta i-Size di un veicolo.

1. Questo è un dispositivo avanzato di ritenuta per bambini "i-Size". È omologato secondo la normativa ECE R129/03, per l'uso a bordo dei veicoli compatibili i-Size nelle posizioni di seduta indicate dal produttore nel manuale dell'utente del veicolo.
2. In caso di dubbi, consultare il produttore o il rivenditore del dispositivo avanzato di ritenuta per bambini.

È omologato secondo la serie di emendamenti ECE R129/03 (a oggi non tutti i manuali del produttore del veicolo includono la compatibilità i-Size). Questo seggiolino e la base sono omologati per l'uso in veicoli compatibili ISOFIX. Fare riferimento al sito del produttore del veicolo o consultare il rivenditore.

Possono essere montati su veicoli con posizioni omologate come posizioni i-Size ISOFIX (come specificato nel manuale del veicolo), a seconda della categoria del dispositivo avanzato di ritenuta per bambini e del dispositivo.

Materiali Plastica, metallo, tessuto

N. brevetto In attesa di brevetto

Scelta dell'installazione

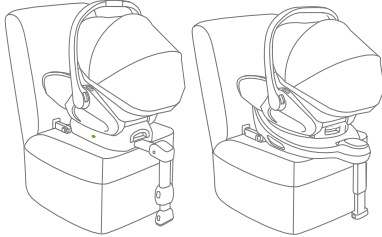
Modalità di installazione	Altezza/peso adeguati
 <p>i-Level Recline + i-Base lx 2</p> <p>i-Level Recline + i-Base Encore</p>	<p>Altezza del bambino 40 cm-85 cm/Peso del bambino ≤13 kg.</p>

! Per l'installazione con i-Base lx 2, fare riferimento al manuale di i-Base lx 2

Dubbi sull'installazione

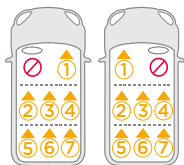
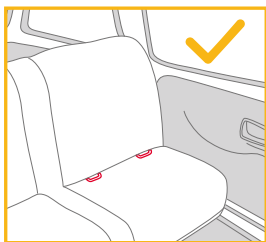

- ! Questo modello di seggiolino auto è adatto per sedili dei veicoli con punti di ancoraggio i-Size ISOFIX con la base.
- ! NON installare questo dispositivo avanzato di ritenuta per bambini su sedili dei veicoli rivolti lateralmente o verso la parte posteriore rispetto al senso di marcia del veicolo.
- ! NON posizionare il dispositivo avanzato di ritenuta per bambini rivolto in senso contrario di marcia sul sedile anteriore se sono presenti airbag. Potrebbero verificarsi lesioni gravi o decesso. Per ulteriori informazioni, fare riferimento al manuale del veicolo.
- ! Si raccomanda di installare questo dispositivo avanzato di ritenuta per bambini sul sedile posteriore del veicolo.
- ! NON installare questo dispositivo avanzato di ritenuta per bambini su sedili dei veicoli che si sono rivelati mobili durante l'installazione.

Regolazione della maniglia

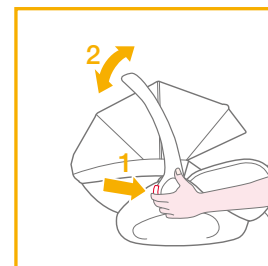
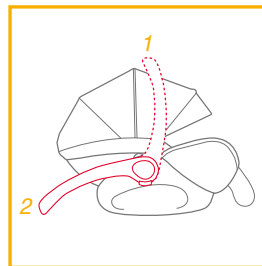

La maniglia del seggiolino auto può essere regolata in 2 posizioni.

! Posizione di trasporto in auto, a mano o nel passeggino.

Per regolare la maniglia, premere i pulsanti della maniglia su entrambi i lati per rilasciarla, quindi ruotare la maniglia finché non scatta in una delle 2 posizioni.

Installazione con base

vedere le figure 1 - 11

1. Montare le guide ISOFIX con i punti di ancoraggio ISOFIX. 1 Le guide ISOFIX possono proteggere la superficie del sedile del veicolo ed evitare che si strappi. Possono anche guidare gli attacchi ISOFIX.

2. Aprire la gamba di supporto dal vano. 2

3. Estendere gli attacchi ISOFIX premendo il pulsante di regolazione ISOFIX mentre si tira l'attacco. 3

4. Premere il pulsante di regolazione ISOFIX per regolare gli attacchi ISOFIX. Allineare gli attacchi ISOFIX con le guide ISOFIX, quindi fare clic su entrambi gli attacchi ISOFIX nei punti di ancoraggio ISOFIX.

4

! Assicurarsi che entrambi gli attacchi ISOFIX siano saldamente fissati ai punti di ancoraggio ISOFIX del veicolo. Si devono avvertire due clic e il colore degli indicatori su entrambi gli attacchi ISOFIX deve essere completamente verde. 4 -1

! Assicurarsi che la base sia installata saldamente tirando entrambi gli attacchi ISOFIX.

5. Dopo aver posizionato la base sul sedile del veicolo, estendere la gamba di supporto per aprirla sul pianale 5. Quando la gamba di supporto è installata correttamente, il relativo indicatore viene visualizzato in verde. Viene visualizzato in rosso quando non è installata correttamente. 5 -2 La gamba di supporto presenta varie posizioni. Se l'indicatore della gamba di supporto è rosso significa che la gamba di supporto è in una posizione non corretta.

! Assicurarsi che la gamba di supporto sia a contatto con il pianale del veicolo.

! Premere il pulsante di regolazione gamba di supporto, quindi accorciarla verso l'alto. 5 -1

6. La base completamente montata viene mostrata in 6

! Gli attacchi ISOFIX devono essere fissati e bloccati sui punti di ancoraggio ISOFIX. 6 -1

! La gamba di supporto deve essere installata correttamente con l'indicatore verde. 5 -2

! Montare prima il dispositivo avanzato di ritenuta per bambini sul sedile posteriore della vettura e riporre poi il bambino nel dispositivo avanzato di ritenuta per bambini.

7. Spingere verso il basso il dispositivo avanzato di ritenuta per bambini nella base 7. Se il dispositivo avanzato di ritenuta per bambini è fissato, l'indicatore del dispositivo avanzato di ritenuta per bambini è verde. 8

8. Per rilasciare il dispositivo avanzato di ritenuta per bambini, togliere prima il bambino dal dispositivo di ritenuta per bambini. Premere il pulsante di rilascio del dispositivo di ritenuta per bambini 9 -1, quindi sollevarlo 9 -2. Il dispositivo avanzato di ritenuta per bambini può essere installato e rilasciato SOLO in modalità contraria al senso di marcia.

9. Per rimuovere la base dal sedile del veicolo, premere i pulsanti di bloccaggio secondario 10 -1, quindi i pulsanti di sgancio ISOFIX 10 -2 sugli attacchi ISOFIX prima di rimuovere la base dal sedile del veicolo. 10

10. Per il trasporto, premere il pulsante di regolazione ISOFIX e spostare di nuovo gli attacchi ISOFIX nella posizione di conservazione. 11

Regolazione dell'altezza del poggiatesta e delle bretelle

vedere le figure 12 - 15

Controllare che le bretelle siano all'altezza appropriata. Scegliere la coppia di fessure dell'imbracatura per le spalle corretta in base all'altezza del bambino.

! La parte inferiore del poggiatesta deve essere allineata con il punto più alto della spalla del bambino, come mostrato in 12, mai sopra la linea della spalla. 13

! Se le bretelle non sono all'altezza appropriata, il bambino potrebbe essere espulso dal dispositivo avanzato di ritenuta per bambini in caso di incidente.

Tirare la leva di regolazione del poggiatesta 14, quindi tirare verso l'alto o spingere verso il basso il poggiatesta finché non scatta in una delle 7 posizioni. Le posizioni del poggiatesta sono mostrate in 15

Regolazione dello schienale

vedere le figure 16 - 17

Lo schienale può essere regolato in 3 diverse angolazioni.

Premere il pulsante di regolazione schienale per sollevare o abbassare lo schienale.

Messa in sicurezza del bambino nel dispositivo avanzato di ritenuta per bambini

vedere le figure 18 - 22

Nota

Una volta sistemato il bambino nel seggiolino, verificare che le cinture per le spalle siano all'altezza adeguata.

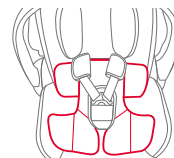
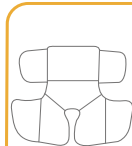

Si consiglia di utilizzare l'insero completo finché il bambino non raggiunge i 60cm o non diventa troppo grande per l'insero.

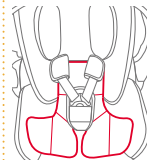
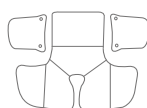
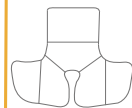

Rimuovere il corpo del cuscino per neonati quando le spalle del bambino non sono più comode.

1. Premendo il pulsante di regolazione cintura, tirare completamente le due cinture per le spalle del seggiolino auto. 18
2. Sganciare la fibbia delle bretelle premendo il pulsante rosso. 19
3. Mettere il bambino nel seggiolino auto e agganciare la fibbia. 20 & 21
4. Serrare le cinture per le spalle tirando la cinghia di regolazione. 22

Uso della capottina

vedere le figure 23 - 24

Sgancio della capottina e dell'imbottitura

vedere le figure 25 - 36

1. Per staccare la capottina, premere contemporaneamente il pulsante del supporto capottina per estrarla. 25
2. Staccare le fasce elastiche sul supporto capottina. 26
3. Quindi, staccare le chiusure in velcro dell'imbottitura del poggiatesta per rimuovere la capottina. 27
4. Infilare la cintura per le spalle attraverso la relativa fessura. 35
5. Staccare le fasce elastiche sul retro del poggiatesta per rimuovere il rivestimento imbottito. 36

Per rimontare il rivestimento imbottito, invertire le procedure di cui sopra.

Cura e manutenzione

- ! Lavare la fodera e l'imbottitura interna con acqua fredda sotto i 30°C.
- ! Non stirare il rivestimento imbottito.
- ! Non candeggiare e non lavare a secco il rivestimento imbottito.
- ! Non usare un detergente non diluito, benzina o altri solventi organici per lavare la culla portatile o la base. Potrebbero danneggiare il dispositivo avanzato di ritenuta per bambini.
- ! Non attorcigliare la fodera e l'imbottitura interna per asciugare. Si potrebbero lasciare grinze sulla fodera e l'imbottitura interna.
- ! Appendere la fodera e l'imbottitura interna all'ombra per asciugare.
- ! Rimuovere la culla portatile e la base dal sedile del veicolo se non vengono usati per un lungo periodo di tempo. Sistemare il dispositivo avanzato di ritenuta per bambini in un luogo fresco, asciutto e a cui il bambino non possa accedere.



DE

Willkommen bei Joie™

Sie haben ein hochwertiges, nach dem neusten Kindersitzstandard ECE-R129 zertifiziertes Kinderrückhaltesystem erworben. Dieses Produkt eignet sich zur Verwendung mit einem Kind mit einer Körpergröße von 40 bis 85 cm und einem Gewicht von maximal 13 kg.

Lesen Sie diese Gebrauchsanleitung aufmerksam und befolgen Sie die Installationsschritte, da Sie NUR SO Ihr Kind vor ernsthaften Verletzungen im Falle eines Unfalls schützen und Ihrem Kind bei der Nutzung dieses Produktes maximalen Komfort bieten können.

Bewahren Sie diese Gebrauchsanleitung zum künftigen Nachschlagen auf.

Bitte beachten Sie:

Zur Nutzung dieses verstärkten Joie-Kinderrückhaltesystems mit i-Size-ISOFIX-Verbindungen entsprechend UN-Regelung Nr.129 muss Ihr Kind folgende Anforderungen erfüllen.
Körpergröße des Kindes 40 – 85 cm/ Gewicht des Kindes ≤ 13 kg;

Bitte lesen Sie vor Installation und Nutzung des Produktes alle Anweisungen in dieser Anleitung.

! WICHTIG: FÜR KÜNFTIGE BEZUGNAHME AUFBEWAHREN. BITTE SORGFÄLTIG DURCHLESEN.

Bitte bewahren Sie die Anleitung in dem rechts abgebildeten Aufbewahrungsfach an der Rückseite der Basis oder in der Seite des Sitzbezugs auf.

Garantieinformationen finden Sie auf unserer Webseite unter joiebaby.com



Teileliste

Bitte vergewissern Sie sich, dass nichts fehlt. Anderenfalls wenden Sie sich bitte an Ihren Händler.

- | | | | |
|----|-------------------------|----|-------------------------|
| 1 | Tragegriff | 13 | Babyschalen-Drehknopf |
| 2 | Verdeck | 14 | ISOFIX-Einstellknopf |
| 3 | Babyeinsatz | 15 | Entriegelungstaste |
| 4 | Gurtverstellknopf | | Babyschale |
| 5 | Gurtversteller | 16 | Standbein |
| 6 | Schrittgurtpolster | 17 | Standbein-Einstellknopf |
| 7 | Schultergurt | 18 | ISOFIX-Verbinder |
| 8 | Gurtschnallen | 19 | Fach für |
| 9 | Gurtschloss | | Bedienungsanleitung |
| 10 | Kinderwagen- | 20 | ISOFIX-Führungen |
| | Entriegelungsknopf | | |
| 11 | Tragegriffverstellung | | |
| 12 | Rückenlehnenverstellung | | |

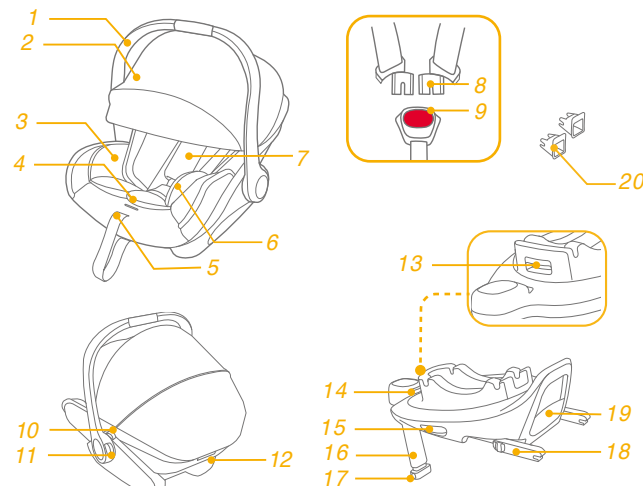

*Die Basis ist separat erhältlich

WARNUNG

! Lesen Sie zur sicheren Benutzung des Produktes **SORGFÄLTIG** die Warnhinweise in der separaten Sicherheitsanleitung.

Notfall

Bei einem Notfall oder Unfall ist es besonders wichtig, dass bei Ihrem Kind umgehend Erste Hilfe geleistet und es medizinisch versorgt wird.

Produktinformationen

„i-Size“ (integriertes universelles ISOFIX-Kinderrückhaltesystem) ist eine Kategorie von Kinderrückhaltesystemen für den Einsatz in allen i-Size-Sitzpositionen eines Fahrzeugs.

1. Dies ist ein „i-Size“-Kinderrückhaltesystem. Es ist gemäß ECE-Regelung R129/03 für die Verwendung in „i-Size“-kompatiblen Fahrzeugsitzpositionen zugelassen, wie vom Fahrzeughersteller im Handbuch Ihres Fahrzeugs aufgeführt ist.
2. Bitte wenden Sie sich im Zweifelsfall an den Hersteller oder Händler des Kinderrückhaltesystems.

Es ist gemäß Änderungen der Reihe ECE R129/03 zugelassen. i-Size-Kompatibilität wird noch nicht in allen Handbüchern sämtlicher Fahrzeughersteller aufgelistet. Dieser Sitz und diese Basis sind auch für die Verwendung in ISOFIX-kompatiblen Fahrzeugen zugelassen. Beachten Sie bitte die Website des Fahrzeugherstellers oder fragen Sie



Ihren Händler.

Es passt in Fahrzeuge mit zugelassenen Positionen gemäß „i-Size“-ISOFIX-Vorgaben (Details siehe Fahrzeughandbuch), je nach Kategorie des Rückhaltesystems für Kleinkinder und der Befestigungsmittel.

Materialien Kunststoff, Metall, Stoff

Patentnr. Patente angemeldet

Installationsmöglichkeiten

Installationsmodi	Geeignete Körpergröße/Gewicht
 i-Level Recline + i-Base lx 2	Körpergröße des Kindes 40 – 85 cm/ Gewicht des Kindes ≤ 13 kg.
 i-Level Recline + i-Base Encore	

! Zur Installation mit i-Base lx 2 beachten Sie bitte die Anleitung der i-Base lx 2.

Hinweise zur Installation

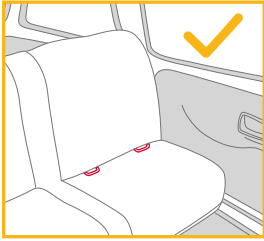

- ! Dieses Babyschalenmodul eignet sich mit der Basis für Fahrzeugsitze mit i-Size-ISOFIX-Verankerungspunkten.
- ! Installieren Sie dieses Kleinkinderrückhaltesystem NICHT auf Fahrzeugsitzen, die in Bezug auf die Bewegungsrichtung des Fahrzeugs zur Seite oder nach hinten gerichtet sind.
- ! Installieren Sie ein entgegen der Fahrtrichtung ausgerichtetes Kleinkinderrückhaltesystem NICHT auf einem Vordersitz mit Airbag; andernfalls drohen ernsthafte oder sogar tödliche Verletzungen. Weitere Informationen entnehmen Sie bitte dem Fahrzeughandbuch.
- ! Sie sollten dieses Kleinkinderrückhaltesystem auf einem der hinteren Fahrzeugsitze installieren.
- ! Installieren Sie dieses Kleinkinderrückhaltesystem NICHT auf Fahrzeugsitzen, die sich während der Installation bewegen.

Griffeinstellung

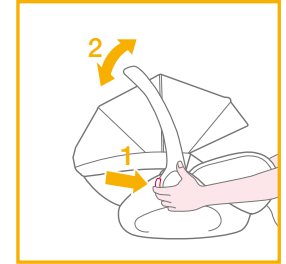
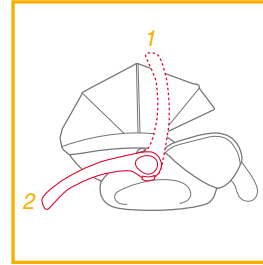

Der Griff der Babyschale kann auf 2 Positionen eingestellt werden.

- ! Position für Auto-, Hand- oder Kinderwagentransport.

Passen Sie den Griff an, indem Sie die Griffknöpfe an beiden Seiten zum Lösen zusammendrücken und den Griff dann in eine der 2 Positionen drehen, bis er einrastet.

Installation mit Basisstation

Siehe Abbildungen 1 - 11

1. Befestigen Sie die ISOFIX-Führungen an den ISOFIX-Verankerungspunkten. 1 Die ISOFIX-Führungen können die Oberfläche des Fahrzeugsitzes vor Verschleiß schützen. Sie sind auch eine Führung für die ISOFIX-Befestigungen.
 2. Klappen Sie das Standbein aus dem Aufbewahrungsfach auf. 2
 3. Ziehen Sie die ISOFIX-Befestigungen aus, indem Sie den ISOFIX-Einstellknopf drücken, während Sie an der Befestigung ziehen. 3
 4. Drücken Sie zum Anpassen der ISOFIX-Verbinder den ISOFIX-Freigabeknopf. Richten Sie die ISOFIX-Befestigungen mit den ISOFIX-Führungen aus und rasten Sie beide ISOFIX-Befestigungen in den ISOFIX-Verankerungspunkten ein. 4
- ! Achten Sie darauf, dass beide ISOFIX-Befestigungen gut mit den ISOFIX-Verankerungspunkten des Fahrzeugs verbunden sind. Sie sollten zwei Klickgeräusche hören und die Anzeigen an beiden ISOFIX-Verbindungen sollten vollständig grün sein. 4 -1
- ! Vergewissern Sie sich, dass die Basis sachgemäß installiert ist, indem Sie an beiden ISOFIX-Befestigungen ziehen.
5. Ziehen Sie das Standbein bis zum Boden aus, nachdem Sie die Basis auf dem Fahrzeugsitz platziert haben 5. Wenn das Standbein richtig installiert ist, wird die Standbeinanzeige grün. Rot bedeutet, dass die Installation nicht ordnungsgemäß ausgeführt wurde. 5 -2 Das Standbein hat mehrere Positionen. Wenn die Standbeinanzeige rot ist, befindet sich das Standbein in der falschen Position.
- ! Vergewissern Sie sich, dass das Standbein komplett auf dem Fahrzeugboden aufliegt.
- ! Drücken Sie den Standbein-Einstellknopf zusammen. Verkürzen Sie dann das Standbein, indem Sie es nach oben schieben. 5 -1
6. Die vollständig montierte Basis wird gezeigt in 6

- ! Die ISOFIX-Befestigungen müssen mit den ISOFIX-Verankerungspunkten verbunden und dort eingerastet sein. 6 -1
- ! Das Standbein muss richtig installiert sein, was durch eine grüne Anzeige überprüft werden kann. 5 -2
- ! Installieren Sie das Kinderrückhaltesystem auf dem Rücksitz eines Fahrzeugs und setzen Sie dann das Baby hinein.
7. Klicken Sie die Babyschale nach unten auf die Basisstation auf 7. VERGEWISSERN Sie sich unbedingt, dass die Anzeige vorne an der Oberseite des Standbeins grün anzeigt! Nur so ist eine sichere Verankerung der Babyschale gewährleistet. 8
 8. Lösen Sie die Babyschale von der Basisstation, indem Sie zunächst das Kind heraus nehmen. Ziehen Sie den Freigabeknopf 9 -1 des Kinderrückhaltesystems zusammen, heben Sie dann das Kinderrückhaltesystem an 9 -2. Das Kinderrückhaltesystem kann NUR installiert und gelöst werden, wenn es entgegen der Fahrrichtung ausgerichtet ist.
 9. Drücken Sie zum Entfernen der Basis vom Autositz zunächst die zweiten Verschlussknöpfe 10 -1 und drücken Sie dann die ISOFIX-Freigabeknöpfe 10 -2 an den ISOFIX-Verbindern, bevor Sie die Basis zum Autositz entfernen. 10
 10. Zum Transportieren den ISOFIX-Einstellknopf drücken und die ISOFIX-Befestigungen zurück in die Aufbewahrungsp position schieben. 11

Höhenanpassung für Kopfstütze und Schultergurte

siehe Abbildungen 12 - 15

Prüfen Sie, ob sich die Schultergurte auf der richtigen Höhe befinden:

! Der untere Teil der Kopfstütze muss auf einer Höhe mit dem höchsten Punkt der Schultern des Kindes sein, siehe 12, darf aber nicht über der Schulterhöhe verlaufen. 13

! Wenn sich die Schultergurte nicht in der richtigen Höhe befinden, kann die Babyschale im Falle eines Unfalls nicht seine volle Schutzwirkung entfalten.

Drücken Sie den Kopfstützenversteller 14 zusammen, und schieben Sie die Kopfstütze dann herauf oder herunter, bis sie in einer der 7 Positionen einrastet. Die Positionen der Kopfstütze sind dargestellt in

15

Rückenlehne anpassen

siehe Abbildungen 16 - 17

Die Rückenlehne hat 3 Winkel.

Bitte drücken Sie den Rückenlehnen-Einstellknopf zur Veränderung der Liegeposition.

Sicherung des Kindes in der Babyschale

siehe Abbildungen 18 - 22

Hinweis

Wenn Sie das Kind in den Sitz gesetzt haben, prüfen Sie, ob die Schultergurte auf die richtige Höhe eingestellt sind.

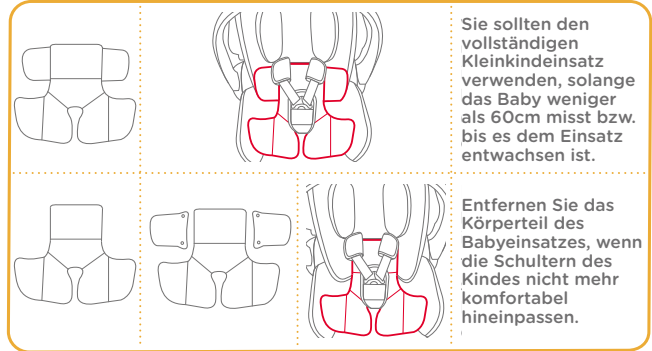

1. Ziehen Sie die beiden Schultergurte der Babyschale vollständig heraus, während Sie den Gurteinstellknopf drücken. 18
 2. Lösen Sie die Gurtschnalle, indem Sie den roten Knopf drücken. 19
 3. Setzen Sie das Baby in den Kleinkindeinsatz und schließen Sie die Gurtschnalle. 20 & 21
 4. Ziehen Sie die Schultergurte über den Zuggurt fest. 22
- ! Bitte beachten Sie, dass ein zu locker anliegendes Gurtsystem den Schutz des Babys im Falle eines Unfalls reduziert. Ziehen Sie dem Baby keine stark komprimierende Kleidung an, Schnallen Sie es stattdessen zuerst an und decken es dann mit einer Decke/Jacke zu.

Verdeck verwenden

siehe Abbildungen 23 - 24

Verdeck und Sitzpolster abnehmen

siehe Abbildungen 25 - 36

1. Lösen Sie das Verdeck, indem Sie den Knopf an der Verdeckhalterung drücken und den Verdeckbogen nach außen ziehen. 25
2. Lösen Sie die Gummibänder an der Verdeckhalterung. 26
3. Lösen Sie dann die Klettverschlüsse an den Textilteilen der Kopfstütze, um das Verdeck zu entfernen. 27
4. Führen Sie den Schultergurt durch den Schultergurtschlitz. 35
5. Lösen Sie die Gummibänder an der Rückseite der Kopfstütze und entfernen Sie die Textilteile der Kopfstütze. 36

Bringen Sie die Textilteile wieder an, indem Sie die zuvor erwähnten Schritte in umgekehrter Reihenfolge befolgen.

Pflege und Wartung

- ! Bitte waschen Sie den Sitzbezug und das Innenpolster mit kaltem Wasser unter 30 °C.
- ! Sie dürfen die Textilteile nicht bügeln.
- ! Sie dürfen die Textilteile nicht bleichen oder in die chemische Reinigung geben.
- ! Verwenden Sie keine unverdünnten Neutralreiniger, Benzin oder organische Lösungsmittel zum Reinigen der Babyschale oder der Basis. Diese können das fortschrittliche Kinderrückhaltesystem beschädigen.
- ! Versuchen Sie nicht, Sitzbezug und Innenpolster zum Trocknen auszuwringen. Andernfalls könnten im Sitzbezug und am Innenpolster Falten zurückbleiben.
- ! Bitte hängen Sie den Sitzbezug und das Innenpolster zum Trocknen im Schatten auf.
- ! Bitte entfernen Sie Babyschale und Basis vom Fahrzeugsitz, wenn es längere Zeit nicht verwendet wird. Bewahren Sie das fortschrittliche Kinderrückhaltesystem an einem kühlen, trockenen Ort außerhalb der Reichweite des Kindes auf.



EL Καλώς ήλθατε στη Joie™

Αγοράσατε ένα υψηλής ποιότητας, πλήρως πιστοποιημένο ενισχυμένο παιδικό κάθισμα ασφαλείας. Αυτό το προϊόν είναι κατάλληλο για χρήση από παιδιά με ύψος 40-85 εκ. και βάρος έως και 13 κιλά.

Διαβάστε προσεκτικά το παρόν εγχειρίδιο οδηγιών και ακολουθήστε τα βήματα εγκατάστασης, διότι αυτός είναι ο ΜΟΝΟΣ τρόπος για να προστατεύσετε το παιδί σας από σοβαρό τραυματισμό ή θάνατο σε περίπτωση ατυχήματος και για να παρέχετε άνεση στο παιδί σας ενώ χρησιμοποιείτε αυτό το προϊόν.

Φυλάξτε αυτό το εγχειρίδιο οδηγιών για μελλοντική χρήση.

Παρακαλούμε ελέγξτε τα ακόλουθα

Για να χρησιμοποιήσετε αυτό το παιδικό κάθισμα ασφαλείας της Joie με τους συνδέσμους ISOFIX i-Size σύμφωνα με τον Κανονισμό UN 129, το παιδί σας πρέπει να πληροί τις ακόλουθες απαιτήσεις.
Ύψος παιδιού 40-85 εκ. / Βάρος παιδιού ≤ 13 κιλά.

Διαβάστε όλες τις οδηγίες σε αυτό το εγχειρίδιο πριν την εγκατάσταση και χρήση του προϊόντος.

! ΣΗΜΑΝΤΙΚΟ: ΦΥΛΑΞΤΕ ΓΙΑ ΜΕΛΛΟΝΤΙΚΗ ΑΝΑΔΡΟΜΗ. ΔΙΑΒΑΣΤΕ ΠΡΟΣΕΚΤΙΚΑ.

Φυλάξτε το εγχειρίδιο οδηγιών στον αποθηκευτικό θάλαμο στο πίσω μέρος της βάσης, όπως φαίνεται στη δεξιά εικόνα, ή στο πλάι του καλύμματος του καθίσματος.

Για πληροφορίες σχετικά με την εγγύηση, επισκεφθείτε την ιστοσελίδα μας στο joiebaby.com



Κατάλογος εξαρτημάτων

Βεβαιωθείτε ότι δεν λείπουν εξαρτήματα. Επικοινωνήστε με το κατάστημα πώλησης σε περίπτωση που λείπει κάτι.

- | | | | |
|----|---------------------------------|----|---|
| 1 | Λαβή | 13 | Κουμπί περιστροφής πορτ μπεμπέ |
| 2 | Κουκούλα | 14 | Κουμπί ρύθμισης ISOFIX |
| 3 | Ένθεμα βρέφους | 15 | Κουμπί αποδέσμευσης παιδικού καθίσματος ασφαλείας |
| 4 | Κουμπί ρύθμισης ιμάντα | 16 | Σκέλος φορτίου |
| 5 | Ρυθμιστής ιμάντα | 17 | Κουμπί ρύθμισης σκέλους φορτίου |
| 6 | Πόρπη | 18 | Σύνδεσμος ISOFIX |
| 7 | Ιμάντας ώμου | 19 | Αποθηκευτικός θάλαμος εγχειριδίου οδηγιών |
| 8 | Σύνδεσμοι ιμάντα | 20 | Οδηγοί ISOFIX |
| 9 | Πόρπη ιμάντα | | |
| 10 | Κουμπί αποδέσμευσης από καρότσι | | |
| 11 | Κουμπί ρύθμισης λαβής | | |
| 12 | Κουμπί ρύθμισης ανάκλισης | | |

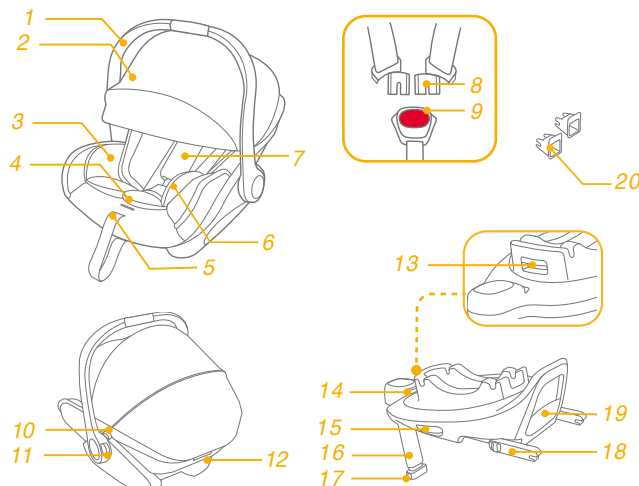

*Η βάση πωλείται ξεχωριστά

ΠΡΟΕΙΔΟΠΟΙΗΣΗ

! ΔΙΑΒΑΣΤΕ ΠΡΟΣΕΚΤΙΚΑ τις προειδοποιήσεις που παρέχονται στο ξεχωριστό Εγχειρίδιο ασφαλείας για να διασφαλίσετε την ασφαλή χρήση του προϊόντος.

Έκτακτη ανάγκη

Σε περίπτωση έκτακτης ανάγκης ή ατυχήματος, η παροχή των πρώτων βοηθειών στο παιδί σας και η άμεση αναζήτηση ιατρικής περίθαλψης αποτελούν επιτακτική ανάγκη.

Πληροφορίες προϊόντος

Το "i-Size" (Integral Universal ISOFIX Child Restraint Systems) αποτελεί κατηγορία στα Παιδικά Καθίσματα Ασφαλείας για χρήση σε όλες τις θέσεις καθίσματος i-Size ενός οχήματος.

1. Το συγκεκριμένο αποτελεί Ενισχυμένο Παιδικό Κάθισμα Ασφαλείας "i-Size". Είναι εγκεκριμένο σύμφωνα με τον Κανονισμό ECE R129/03 για χρήση σε θέσεις καθίσματος οχημάτων "συμβατές με i-Size", όπως υποδηλώνεται από τους κατασκευαστές του οχήματος στο εγχειρίδιο χρήσης του οχήματος.
2. Σε περίπτωση αμφιβολίας, συμβουλευτείτε τον κατασκευαστή ή το κατάστημα πώλησης του ενισχυμένου παιδικού καθίσματος ασφαλείας.

Είναι εγκεκριμένο σύμφωνα με τη σειρά τροποποιήσεων ECE R129/03 καθώς δεν αναφέρουν ακόμα συμβατότητα με το i-Size όλα τα εγχειρίδια των κατασκευαστών οχημάτων. Το συγκεκριμένο κάθισμα και η βάση

είναι επίσης εγκεκριμένα για χρήση σε οχήματα συμβατά με ISOFIX. Ανατρέξτε στο διαδικτυακό τόπο του κατασκευαστή του οχήματος ή συμβουλευθείτε τον εμπορικό αντιπρόσωπό σας.

Θα ταιριάζει σε οχήματα με θέσεις εγκεκριμένες ως θέσεις i-Size ISOFIX (όπως αναφέρεται λεπτομερώς στο εγχειρίδιο του οχήματος), ανάλογα με την κατηγορία του παιδικού καθίσματος ασφαλείας και του μηχανισμού στερέωσης.

Υλικά Πλαστικά, μέταλλο, υφάσματα
Αριθμός ευρεσιτεχνίας Διπλώματα ευρεσιτεχνίας σε εκκρεμότητα

Επιλογή τρόπου εγκατάστασης

Τρόποι εγκατάστασης	Κατάλληλο ύψος/βάρος
 i-Level Recline + i-Base lx 2 i-Level Recline + i-Base Encore	Ύψος παιδιού 40-85 εκ./Βάρος παιδιού≤13 κιλά.

! Για την εγκατάσταση με τη βάση i-Base lx 2, ανατρέξτε στο εγχειρίδιο της βάσης i-Base lx 2

Πληροφορίες εγκατάστασης

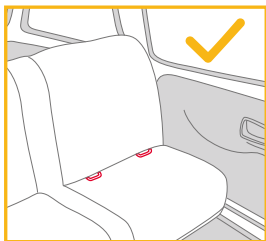

- ! Το συγκεκριμένο πορτ μπεμπέ είναι κατάλληλο για καθίσματα οχημάτων με σημεία αγκύρωσης i-Size ISOFIX μαζί με τη Βάση.
- ! ΜΗΝ εγκαταστήσετε το συγκεκριμένο ενισχυμένο παιδικό κάθισμα ασφαλείας σε καθίσματα οχημάτων που κοιτούν στο πλάι ή προς τα πίσω αναφορικά με την κατεύθυνση κίνησης του οχήματος.
- ! ΜΗΝ τοποθετείτε παιδικό κάθισμα ασφαλείας στραμμένο προς τα πίσω σε μπροστινό κάθισμα με αερόσακο, καθώς ενδέχεται να προκληθεί θάνατος ή σοβαρός τραυματισμός. Για περισσότερες πληροφορίες, ανατρέξτε στο εγχειρίδιο ιδιοκτήτη του οχήματος.
- ! Προτείνεται η εγκατάσταση του συγκεκριμένου παιδικού καθίσματος ασφαλείας στα πίσω καθίσματα οχημάτων.
- ! ΜΗΝ εγκαταστήσετε το συγκεκριμένο ενισχυμένο παιδικό κάθισμα ασφαλείας σε κινούμενα καθίσματα οχημάτων.

Ρύθμιση λαβής

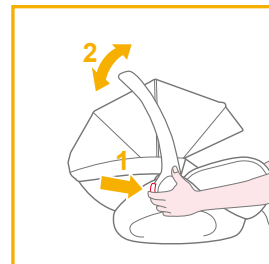
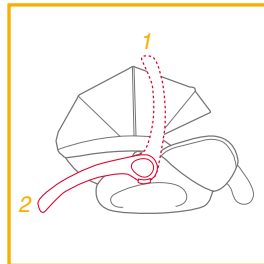

Η λαβή του πορτ μπεμπέ μπορεί να ρυθμιστεί σε 2 θέσεις.

! Θέση για μεταφορά σε αυτοκίνητο, με το χέρι ή σε καρότσι.

Για να ρυθμίσετε τη λαβή, πιάστε τα κουμπιά και στις δύο πλευρές της λαβής για να την ελευθερώσετε και, στη συνέχεια, στρέψτε τη λαβή μέχρι να κουμπώσει σε οποιαδήποτε από τις 2 θέσεις.

Εγκατάσταση με τη βάση

Δείτε τις εικόνες 1 - 11

1. Τοποθετήστε τους οδηγούς ISOFIX στα σημεία αγκύρωσης ISOFIX.
1 Οι οδηγοί ISOFIX μπορούν να προστατεύσουν την επιφάνεια του καθίσματος του οχήματος από σχισίματα. Μπορούν επίσης να καθοδηγήσουν τους συνδέσμους ISOFIX.
2. Ξεδιπλώστε το σκέλος φορτίου από το θάλαμο αποθήκευσης. 2
3. Επεκτείνετε τους συνδέσμους ISOFIX πιέζοντας το κουμπί ρύθμισης ISOFIX και τραβώντας ταυτόχρονα τον σύνδεσμο. 3
4. Πιέστε το κουμπί ρύθμισης του συστήματος ISOFIX για να ρυθμίσετε τους συνδέσμους ISOFIX. Ευθυγραμμίστε τους συνδέσμους ISOFIX με τους οδηγούς ISOFIX και στη συνέχεια κουμπώστε και τους δύο συνδέσμους ISOFIX στα σημεία αγκύρωσης ISOFIX. 4
- ! Βεβαιωθείτε ότι αμφότεροι οι σύνδεσμοι ISOFIX έχουν προσαρτηθεί σωστά στα σημεία αγκύρωσης ISOFIX. Πρέπει να ακουστούν δύο ήχοι κλικ και τα χρώματα των δεικτών στους δύο συνδέσμους ISOFIX πρέπει να είναι τελείως πράσινα. 4 -1
- ! Ελέγξτε για να βεβαιωθείτε ότι η βάση έχει εγκατασταθεί με ασφάλεια, τραβώντας πάνω και τους δύο συνδέσμους ISOFIX.
5. Αφού τοποθετήσετε τη βάση στο κάθισμα του οχήματος, επεκτείνετε το σκέλος φορτίου στο δάπεδο 5. Όταν το σκέλος φορτίου έχει εγκατασταθεί σωστά, ο δείκτης σκέλους φορτίου είναι πράσινος. Εάν έχει εγκατασταθεί λανθασμένα, ο δείκτης είναι κόκκινος. 5 -2 Το σκέλος φορτίου έχει πολλές θέσεις. Όταν ο δείκτης του σκέλους φορτίου δείχνει κόκκινο, αυτό σημαίνει πως το σκέλος φορτίου βρίσκεται σε λάθος θέση.
- ! Βεβαιωθείτε ότι το σκέλος φορτίου έρχεται σε πλήρη επαφή με το δάπεδο του οχήματος.
- ! Πιέστε το κουμπί ρύθμισης σκέλους φορτίου, στη συνέχεια συμπτύξτε το σκέλος φορτίου προς τα πάνω. 5 -1
6. Η πλήρως συναρμολογημένη βάση εμφανίζεται στην Εικ. 6

- ! Οι σύνδεσμοι ISOFIX πρέπει να έχουν προσαρτηθεί και ασφαλιστεί στα σημεία αγκύρωσης ISOFIX. 6 -1
- ! Το σκέλος φορτίου πρέπει να εγκατασταθεί σωστά με τον πράσινο δείκτη. 5 -2
- ! Εγκαταστήστε το κάθισμα ασφαλείας στο πίσω κάθισμα του οχήματος και έπειτα τοποθετήστε το παιδί στο παιδικό κάθισμα ασφαλείας.
7. Πιέστε το ενισχυμένο παιδικό κάθισμα ασφαλείας στη βάση 7. Εάν το παιδικό κάθισμα ασφαλείας είναι ασφαλές, ο δείκτης ασφάλισης του παιδικού καθίσματος ασφαλείας φαίνεται πράσινος. 8
8. Για να αποδεσμεύσετε το ενισχυμένο παιδικό κάθισμα ασφαλείας, βγάλτε πρώτα το παιδί από το κάθισμα. Πιέστε το κουμπί αποδέσμευσης του καθίσματος 9 -1 και, στη συνέχεια, ανασηκώστε το κάθισμα ασφαλείας 9 -2. Το ενισχυμένο παιδικό κάθισμα ασφαλείας μπορεί να εγκατασταθεί και να αφαιρεθεί ΜΟΝΟ όταν είναι στραμμένο προς τα πίσω.
9. Για να αφαιρέσετε τη βάση, πιέστε πρώτα τα βοηθητικά κουμπιά κλειδώματος 10 -1 και, στη συνέχεια, τα κουμπιά αποδέσμευσης ISOFIX 10 -2 στους συνδέσμους ISOFIX προτού αφαιρέσετε τη βάση από το κάθισμα του οχήματος. 10
10. Για εύκολη μεταφορά, πιέστε το κουμπί ρύθμισης του συστήματος ISOFIX και μετακινήστε τους συνδέσμους ISOFIX στη θέση αποθήκευσης. 11

Ρύθμιση ύψους

για το στήριγμα κεφαλιού και τους ιμάντες ώμων

Δείτε τις εικόνες 12 - 15

Βεβαιωθείτε ότι οι ιμάντες ώμου έχουν ρυθμιστεί στο σωστό ύψος. Επιλέξτε το σωστό ζεύγος υποδοχών ιμάντων ώμου ανάλογα με το ύψος του παιδιού.

! Το κάτω μέρος του στηρίγματος κεφαλιού πρέπει να είναι στο ίδιο επίπεδο με το υψηλότερο σημείο των ώμων του παιδιού, όπως εμφανίζεται στην εικ. 12, αλλά όχι πάνω από τη γραμμή των ώμων.

12

! Εάν οι ιμάντες ώμου δεν βρίσκονται στο σωστό ύψος, το παιδί ενδέχεται να φύγει από το κάθισμα ασφαλείας σε περίπτωση ατυχήματος.

Πιέστε τον μοχλό ρύθμισης του στηρίγματος κεφαλιού 14, σηκώνοντας ταυτόχρονα προς τα πάνω ή σπρώχνοντας προς τα κάτω το στήριγμα κεφαλιού, μέχρι αυτό να κουμπώσει σε μία από τις 7 θέσεις. Οι θέσεις του στηρίγματος κεφαλιού εμφανίζονται στην εικόνα 15

Ρύθμιση πλάτης

Δείτε τις εικόνες 16 - 17

Υπάρχουν 3 γωνίες κλίσης για το στήριγμα πλάτης.

Πιέστε το κουμπί ρύθμισης του στηρίγματος πλάτης για να αυξήσετε ή να χαμηλώσετε το στήριγμα πλάτης.

Ασφάλιση του παιδιού στο ενισχυμένο παιδικό κάθισμα ασφαλείας

Δείτε τις εικόνες 18 - 22

Υπόδειξη

Αφού τοποθετηθεί το παιδί στο κάθισμα, ελέγξτε εάν οι ιμάντες ώμων έχουν ρυθμιστεί στο σωστό ύψος.

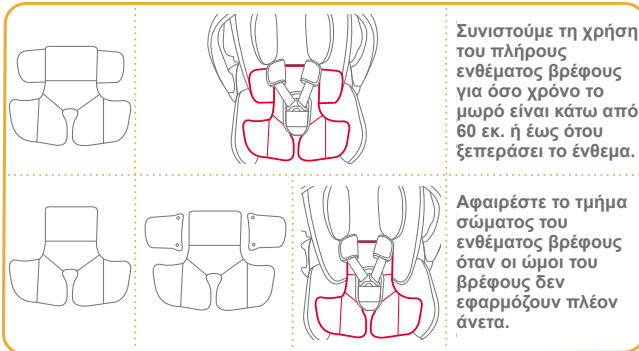

1. Ενώ πιέζετε το κουμπί ρύθμισης ιμάντων, τραβήξτε πλήρως τους δύο ιμάντες ώμου του πορτ μπεμπέ. 18
2. Ξεκλειδώστε την πόρπη των ιμάντων πατώντας το κόκκινο κουμπί. 19
3. Τοποθετήστε το παιδί στο πορτ μπεμπέ και ασφαλίστε την πόρπη. 20 & 21
4. Σφίξτε τους ιμάντες ώμου τραβώντας τον ιμάντα ρύθμισης. 22

Χρήση της κουκούλας

Δείτε τις εικόνες 23 - 24

Αφαίρεση κουκούλας και μαξιλαριού καθίσματος

Δείτε τις εικόνες 25 - 36

1. Για να αφαιρέσετε την κουκούλα, πιέστε το κουμπί στη βάση της κουκούλας και τραβήξτε ταυτόχρονα την κουκούλα 25
2. Αποδεσμεύστε τους ελαστικούς ιμάντες στη βάση της κουκούλας. 26
3. Στη συνέχεια, αποδεσμεύστε τους συνδετήρες βρόχου και αγκίστρου από τα υφασμάτινα στοιχεία του στηρίγματος κεφαλιού για να αφαιρέσετε την κουκούλα. 27
4. Περάστε τον ιμάντα ώμου μέσα από την υποδοχή των ιμάντων ώμου. 35
5. Αποδεσμεύστε τους ελαστικούς ιμάντες στο πίσω μέρος του στηρίγματος κεφαλιού και, στη συνέχεια, αφαιρέστε τα υφασμάτινα στοιχεία του στηρίγματος κεφαλιού. 36

Για την επανατοποθέτηση των υφασμάτων στοιχείων, ακολουθήστε τα παραπάνω βήματα με αντίθετη σειρά.

Φροντίδα και συντήρηση

- ! Πλύνετε το κάλυμμα του καθίσματος και την εσωτερική επένδυση με κρύο νερό, σε θερμοκρασία κάτω των 30°C.
- ! Μη σιδερώνετε τα υφασμάτινα στοιχεία.
- ! Μη χρησιμοποιείτε λευκαντικό ή υποβάλετε σε στεγνό καθάρισμα τα υφασμάτινα στοιχεία.
- ! Μη χρησιμοποιείτε αδιάλυτα απορρυπαντικά, βενζίνη ή άλλους οργανικούς διαλύτες για να πλύνετε το πορτ μπεμπέ ή τη βάση. Ενδέχεται να προκαλέσουν φθορά στο παιδικό κάθισμα ασφαλείας.
- ! Μην στύβετε το κάλυμμα του καθίσματος και την εσωτερική επένδυση για να στεγνώσουν. Αυτό ενδέχεται να δημιουργήσει ζάρες στο κάλυμμα του καθίσματος και την εσωτερική επένδυση.
- ! Κρεμάστε το κάλυμμα του καθίσματος και την εσωτερική επένδυση για να στεγνώσουν σε ίσκιο.
- ! Αφαιρέστε το πορτ-μπεμπέ και τη βάση από το κάθισμα του οχήματος, αν δεν πρόκειται να χρησιμοποιηθεί για μεγάλο χρονικό διάστημα. Τοποθετήστε το ενισχυμένο παιδικό κάθισμα ασφαλείας σε δροσερό, ξηρό χώρο και σε σημείο στο οποίο δεν έχει πρόσβαση το παιδί σας.



HU Üdvözlí a Joie™

Ön egy kiváló minőségű, teljes mértékben tanúsított, fokozott biztonságú fejlett gyerekülést vásárolt. Ez a termék 40cm-85cm magas és legfeljebb 13kg súlyú gyermekek számára alkalmas.

Olvasza el figyelmesen a használati utasítást és kövesse a szerelési lépéseket, mert ez az EGYETLEN mód arra, hogy megvédje gyermekét komoly sérülésektől vagy haláltól egy baleset esetén és hogy kényelmet biztosítson gyermekének a termék használata közben.

Kérjük, őrizze meg a használati útmutatót a jövőbeni felhasználásra.

Kérjük hagyja jóvá

Ahhoz, hogy ezt a Joie fejlett gyerekülést az UN 129. számú Szabványnak megfelelően tudja használni az i-Size ISOFIX csatolókkal, a gyermekének a következő követelményeknek kell megfelelnie. Gyerek magassága 40cm-85cm / Gyerek súlya ≤ 13kg;

A termék használata és szerelése előtt olvassa el az útmutatóban lévő összes utasítást.

! FONTOS: ŐRIZZE MEG A KÉSŐBBIEKRE. KÉRJÜK OLVASZA EL FIGYELMESEN.

Kérjük, hogy a használati útmutatót a jobb oldali ábra szerinti tárolórekeszben az alap hátsó részén, vagy az üléshezát oldalán tartsa. Garanciális információkért kérjük, látogasson el weboldalunkra a joiebaby.com oldalon.



Alkatrészek listája

Kérjük győződjön meg, hogy nincsenek hiányzó részek. Kérjük vegye fel a kapcsolatot a forgalmazóval, ha hiányzik valami.

- | | |
|-----------------------------|---------------------------------------|
| 1 Fogantyú | 13 Csecsemőhordozó modul forgató gomb |
| 2 Fedél | 14 ISOFIX állító gomb |
| 3 Csecsemő betét | 15 Gyerekülés kioldó gomb |
| 4 Hámszj állító gomb | 16 Terhelő láb |
| 5 Hálóállító | 17 Terhelő láb állító gomb |
| 6 Csat | 18 ISOFIX csatoló |
| 7 Vállhámszj | 19 Használati útmutató tárolórekesz |
| 8 Hámszj csatoló | 20 ISOFIX vezető |
| 9 Hámszj csat | |
| 10 Babakocsi fix kioldógomb | |
| 11 Fogantyú állító gomb | |
| 12 Háttámasz állító gomb | |

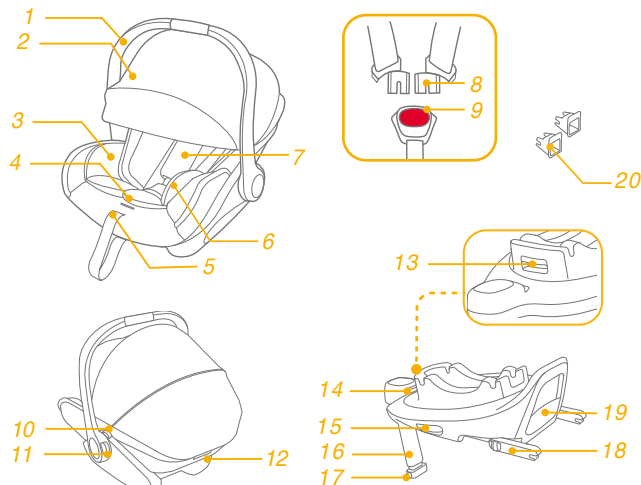

*Az alap külön megvásárolható

FIGYELEM

! FIGYELMESEN olvassa el a különálló Biztonsági kézikönyben leírt figyelmeztetéseket, hogy biztonságosan használja a terméket.

Sürgősség

Sürgősség vagy baleset esetén a legfontosabb, hogy a gyerekek viselje gondját azonnali elsősegéllyel vagy orvosi kezeléssel.

Termékinformáció

Az "i-Size" (Integral Universal ISOFIX Enhanced Child Restraint Systems) a jármű minden i-Size ülés helyzetében használható, fejlett gyerekülés rendszer kategóriája.

1. Ez egy "i-Size" Fejlett Gyerekülés Rendszer. A ECE R129/03 számú Szabványnak megfelelően engedélyezett a használata egy „i-Size kompatibilis” gépkocsiülésben, ahogy azt a gépkocsi gyártója leírja a használati utasításban.
2. Amennyiben kétsége lenne, tanácskozzon a fejlett gyerekülés gyártójával vagy eladójával.

ECE R129/03 sorozatú szabályozások által engedélyezve, azonban még nem minden gépkocsi gyártói kézikönyve említi az i-Size kompatibilitást. Ez az ülés és az alap ISOFIX kompatibilis gépkocsikban való használatra is jóváhagyott. Kérjük tanulmányozza a gépkocsi gyártójának weboldalát, vagy kérdezze az eladótól.

Talál olyan gépkocsikba, amelyekben i-Size ISOFIX helyek vannak (amiknt ezt a gépkocsi kézikönyve leírja), a fejlett gyerekülés kategóriájától függően.

Anyag Műanyag, fém, szövet
Szabványszám Szabvány fenntartott

Válassza ki a szerelést

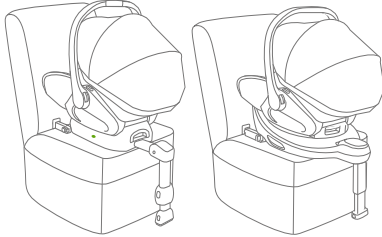
Szerelési módok	Megfelelő súly/ magasság
 i-Level Recline + i-Base lx 2 i-Level Recline + i-Base Encore	Gyerek magassága 40cm-85cm / Gyerek súlya ≤ 13kg

! Az i-Base lx 2-vel való szereléshez kérjük tanulmányozza az i-Base lx 2 kézikönyvét

Szerelési problémák

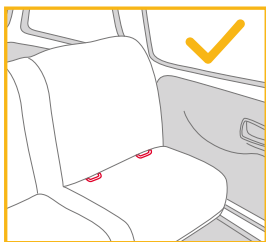

- ! Ez a gyerekülés modul alkalmas olyan gépkocsiülésekkel való használatra, amelyeknek i-Size ISOFIX rögzítő pontjai vannak az alappal.
- ! NE szerelje ezt a fejlett gyermekülés rendszert olyan járműülésekre, amelyek a jármű haladási irányához képest oldalra vagy hátrafelé néznek.
- ! NE helyezzen hátrafelé néző, fejlett gyermekülés rendszert a légszákkal ellátott első ülésre, mert halál vagy súlyos sérülés következhet be. Bővebb információért lásd a gépkocsi kezelési útmutatóját.
- ! Ezt a fejlett gyermekülés rendszert a jármű hátsó ülésére ajánlott felszerelni.
- ! NE szerelje ezt a fejlett gyermekülés rendszert a beszerelés során mozgatható járműülésekre.

Fogantyú állítás

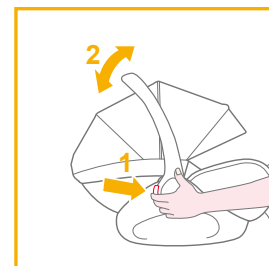
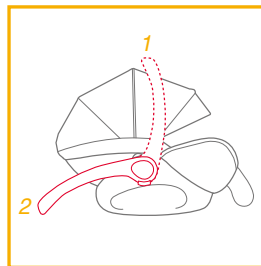

A gyerekülés fogantyúja 2 helyzetbe állítható.

! Autós, kézi vagy gyerek kocsi szállításához.

A fogantyú állításához szorítsa meg a fogantyú gombjait mindkét oldalon, hogy kiengedje, majd forgassa el a fogantyút amíg a 2 helyzet valamelyikébe bekattan.

Szerelés alappal

lásd a képeket 1 - 11

1. Helyezze az ISOFIX vezetőket az ISOFIX rögzítő pontokba. 1 Az ISOFIX vezetők megvédik a gépkocsi ülésének felületét a szakadástól. Ugyanakkor irányítják az ISOFIX csatlakozókat.
2. Hajtsa ki a lábat a tároló részből. 2
3. Húzza ki az ISOFIX csatlakozókat lenyomva az ISOFIX állító gombot miközben húzza a csatlakozót. 3
4. Nyomja meg az ISOFIX állító gombokat, hogy állítson az ISOFIX csatlakozókra. Hozza egy vonalba az ISOFIX csatlakozókat az ISOFIX vezetőkkel, majd kattintsa mindkét ISOFIX csatlakozót az ISOFIX rögzítő pontokba. 4

! Győződjön meg, hogy mindkét ISOFIX csatlakozó biztonságosan csatlakozik a gépjármű az ISOFIX rögzítő pontokhoz. Két kattantás kell hallania és a jelzések színe mindkét ISOFIX csatlakozón teljesen zöld kell legyen. 4 -1

! Győződjön meg, hogy az alapot biztonságosan beszerelte, meghúzva mindkét ISOFIX csatlakozót.

5. Miután az alapot a gépkocsi ülésére helyezte húzza ki a terhelő lábat a padlóig 5. Amikor a terhelő láb helyesen van felszerelve, a terhelő láb jelzése zöld lesz. Amikor helytelenül van beszerelve, a jelzés piros. 5 -2 A terhelő lábnak több helyzete van. Amikor a terhelő láb jelzése vörös, ez azt jelenti, hogy a terhelő láb rossz helyzetben van.

! Győződjön meg, hogy a terhelő láb teljesen érintkezik a gépkocsi padlójával.

! Szorítsa meg a terhelő láb állító gombját, majd rövidítse meg felfele a terhelő lábat. 5 -1

6. A teljesen összeszerelt alapot az ábra mutatja. 6

! Az ISOFIX csatlakozókat hozzá kell csatolni és rögzíteni az ISOFIX csatlakozó pontokhoz. 6 -1

! A terhelő lábat helyesen, zöld jelzéssel kell felszerelni. 5 -2

! Kérjük szerelje a fejlett gyerekülést a gépkocsi hátulsó ülésébe ezután helyezze bele a gyereket.

7. Nyomja a fejlett gyerekülést le az alapba 7. Ha a fejlett gyerekülés biztonságosan áll, a fejlett gyerekülés jelzője zöldet mutat. 8

8. A fejlett gyerekülés kioldásához először vegye ki a gyereket a gyerekülésből. Húzza meg a gyerekülés kioldó gombját 9 -1, majd emelje fel a gyerekülést 9 -2. A fejlett gyerekülés CSAK hátranzó módban szerelhető be és oldható ki.

9. Az alapnak a járműülésből való eltávolításához először nyomja meg a másodlagos rögzítő gombokat 10 -1, majd nyomja meg az ISOFIX-csatlakozók ISOFIX kioldó gombjait 10 -2, mielőtt eltávolítaná az alapot a járműülésből. 10

10. Szállításhoz nyomja meg az ISOFIX beállítási gombot, és tolja vissza az ISOFIX csatlakozókat a tárolási helyzetbe. 11

Magasság állítása fejtámasznak és vállhámszíjnak

lásd a képeket 12 - 16

Ellenőrizze, hogy a vállhámszíjak megfelelő magasságban vannak. Kérjük válassza ki a megfelelő vállhámszín nyílás párost a gyermek magassága szerint.

! A fejtámasz aljának egy szintben kell lennie a gyermek vállának legmagasabb pontjával, ez a következőképpen van feltüntetve 12, de nem lehet a vállvonal felett. 13

! Ha a vállhámszíjak nem a megfelelő magasságban vannak, a gyermek baleset esetén kirepülhet a fejlett gyermekülés rendszerből.

Szorítsa meg a fejtámasz állító fogantyút 14 és közben húzza fel vagy nyomja le a fejtámaszt amíg a 7 pozíció egyikébe bekattan. A fejtámasz pozíciók itt láthatók 15

Háttámla állítása

lásd a képeket 16 - 17

A háttámla 3 szögbe állítható.

Kérjük nyomja meg a háttámla állító gombot, amivel emelheti vagy leengedheti a háttámlát.

Gyerek rögzítése a fejlett gyermekülés rendszerben

lásd a képeket 18 - 22

Megjegyzés

Miután a gyereket a gyermekülésbe helyezte, ellenőrizze hogy a vállhámszíjak helyes magasságban vannak.

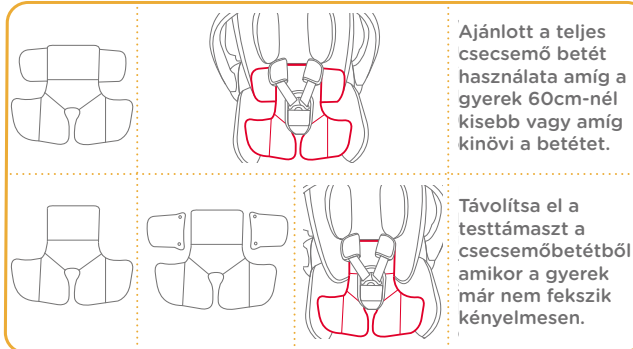

1. Miközben nyomva tartja a hámszín állítógombját húzza ki teljesen a fejlett gyermekülés két váll hámszínját. 18
2. Nyissa ki a hámszín csatját a vörös gomb megnyomásával. 19
3. Helyezze a gyereket a csecsemőhordozóba és zárja be a csatot. 20 & 21
4. Szorítsa meg a vállhámszíjakat az állítóháló húzásával. 22

Ülés használata

lásd a képeket 23 - 24

A fedél és az üléspárna eltávolítása

lásd a képeket 25 - 36

1. A fedél eltávolításához, miközben a fedél rögzítőjén nyomja a gombot, húzza ki a fedelet. 25
2. Távolítsa el a gumiszallagokat a fedélről. 26
3. Távolítsa el a horog és hurokkesztyőket a fejtámasz puha részéről és ezután távolítsa el a fedelet. 27
4. Húzza át a vállhámcsíj rögzítőjét a vállhámcsíj nyílásán. 35
5. Távolítsa el a gumiszallagokat a fejtámasz hátuljáról, hogy eltávolítsa a fejtámasz puha részeit. 36

A puha belső összeszereléséhez kövesse a lépéseket fordított sorrendben.

Gondozás és karbantartás

- ! Kérjük mossa a puha belsőt és a belső bélést hideg vízzel 30°C alatt.
- ! Ne vasalja a puha belsőt.
- ! Ne fehéritse vagy ne tisztíttassa a puha belsőt.
- ! Ne használjon hígítás nélküli mosószereket, benzint vagy más szerves oldószert a csecsemőhordozó vagy az alap mosására. Ezek károsíthatják a fejtett gyerekülést.
- ! Ne csavarja az ülészuzatot vagy a belső bélést, hogy ezzel megszá- rítsa. Ráncos maradhat az ülészuzat és a belső bélés.
- ! Kérjük terítse ki száradni az árnyékba az ülészuzatot és a belső bélést.
- ! Amennyiben hosszú ideig nem használja a csecsemőhordozót vagy az alapot, kérjük vegye ki a gépkocsiból. Tegye a fejtett gyerekülést hűvös, száraz helyre, ahol a gyermek nem érheti el.



Joie™ signature

Allison Baby UK Ltd,
Venture Point, Towers Business Park
Rugeley, Staffordshire, WS1 15UZ

NUNA International B.V.
Van der Valk Bourmanweg 178 C, 2
352 JD Leiderdorp, The Netherlands

view all fine signature selections at
joiebaby.com/signature

IM-000749A