

dormakaba

КАТАЛОГ

Продукты. Решения. Услуги.

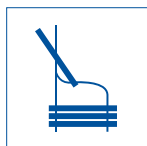

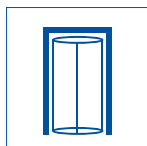
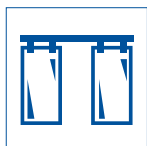
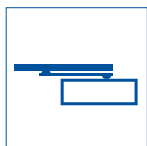

Дамы и господа!

Мы рады представить вам каталог продуктов, услуг и решений компании dormakaba.

Это первый русскоязычный каталог, выпущенный после того, как 1 сентября 2015 года два известных концерна – DORMA (Германия) и KABA (Швейцария) – объединились под единым брендом dormakaba.

Сегодня компания dormakaba – один из трех мировых лидеров отрасли. В нашем активе – 150-летний производственный опыт и миллионы единиц устройств, программных продуктов и фурнитуры, работающих в зданиях по всему миру. Наши продукты всегда ассоциировались у пользователей с безопасностью, надежностью

и исключительным комфортом. Чтобы и в дальнейшем сохранять эти замечательные традиции, компания инвестирует значительные средства в разработку новых продуктов. Поэтому в нашем каталоге наряду с известными и популярными моделями представлен целый ряд эффектных новинок – приглашаем вас уделить им особое внимание!

Мы постарались сделать свой каталог максимально удобным по структуре и компактным по формату. Его содержание охватывает весь ассортимент компании dormakaba: от «простых» дверных доводчиков до сложнейших комплексных систем контроля доступа и учета рабочего времени.

К сожалению, даже самый толстый печатный каталог не сможет вместить все невероятное многообразие продуктов и решений, созданных и постоянно совершенствуемых командой разработчиков компании dormakaba. Поэтому вы всегда можете связаться с нашими специалистами, которые будут рады ответить на ваши вопросы и предоставить дополнительную информацию по любому вопросу. Адреса наших офисов и региональных партнеров вы найдете в конце каталога. Также приглашаем вас посетить наши выставочные залы в Москве и Санкт-Петербурге.

С наилучшими пожеланиями,

Антон Скворцов,

Deputy Vice President dormakaba,

Access Solutions EMEA

Market Eurasia

Генеральный директор ООО «дормакаба Евразия»





dormakaba 

dormakaba – это интеллектуальные технологии доступа

Мы создаем умные решения, думая о безопасности и комфорте людей. Высококласные конструкторские идеи, актуальный дизайн, безупречно качественные продукты, опытные сотрудники и прямые контакты с клиентами – вот ключевые факторы нашего успеха.

Содержание



01 КОМПАНИЯ

История dormakaba	10
dormakaba – мировой бренд	12
dormakaba в России	14



02 ЭКСПЕРТИЗА

Консалтинг и проектирование	18
Обучение. Академия dormakaba	20
Монтаж и сервис	22



03 РЕШЕНИЯ

Решения для торговых центров	26
Решения для аэропортов и вокзалов	28
Решения для стадионов	30
Решения для частных интерьеров	32
Решения для офисных зданий и бизнес-центров	34



04 ПРОДУКТЫ

Входные системы. Автоматика	38
Входные системы. Турникеты	58
Дверные системы и фурнитура	80
Антипаниковое оборудование. Устройства экстренного открывания дверей эвакуационных и аварийных выходов	98
Electronic Системы контроля и управления доступом, учета рабочего времени и сбора производственных данных	106
Отельные системы	124
Системы крепления стекла	144
Дверные доводчики	164



05 КОНТАКТЫ

Контактная и справочная информация	178
------------------------------------	-----

История dormakaba

Главный офис компании dormakaba находится в городе Рюмланг, неподалеку от Цюриха, Швейцария.

Группа dormakaba возникла в результате слияния двух европейских фирм с богатыми традициями – компаний DORMA и KABA.

Компания DORMA была основана в 1908 году в Эннепетале (Германия) и изначально специализировалась на производстве петель для распашных дверей. В 1927 году зарегистрирован товарный знак DORMA, название которого произошло от фамилий двух основателей компании – Вильгельма Доркена и Рудольфа Манкеля. С каждым новым десятилетием компания расширяла ассортимент, шаг за шагом осваивая новые рынки. В 1950 году DORMA запустила производство дверных доводчиков – продукта, сделавшего компанию мировым лидером своего сегмента рынка. В начале 60-х DORMA открыла производство автоматических дверных приводов. В 70-е компания успешно заявила о себе как о производителе высококачественной фурнитуры и фитингов для стеклянных дверей, в 80-е вышла в сектор технологий безопасности и оборудования для запасных выходов. В новом тысячелетии компания DORMA вновь продемонстрировала свой интеллектуальный потенциал, выпустив на рынок рекордное количество инновационных продуктов.

Швейцарская компания KABA известна с 1862 года и за полтора столетия превратилась в мирового лидера во многих отраслях. Благодаря своей инновационной продукции, системным решениям и услугам, эта технологическая группа, действующая в мировом масштабе, стала ведущим поставщиком высококачественных технологий доступа, замков, цилиндров, технологий учета рабочего времени и обработки данных, а также

систем контроля доступа для отелей. Группа KABA на протяжении многих лет была мировым лидером в производстве замков повышенной безопасности, заготовок для ключей, ключей-транспондеров и копировально-фрезерных станков для обработки замочных ключей. Специализация фирмы Kaba – комплексные решения в области контроля доступа и безопасности.

1 сентября 2015 года компании DORMA и KABA объединились под новым брендом – dormakaba. Слияние не только укрепило компанию, но и создало дополнительные преимущества для ее клиентов. Производственные линейки компаний DORMA и KABA хорошо дополняют друг друга. Объединив ресурсы и опыт DORMA и KABA, новая компания получила возможность увеличить ассортимент и разрабатывать новинки, выходя за рамки прежних ограничений. Теперь пользователям доступны любые продукты, технологии и услуги, связанные с безопасным доступом в помещения и здания, – все от одного производителя.

С момента слияния компания прилагает все усилия, чтобы продолжить многолетнюю историю успеха каждой из фирм-основательниц. Объединенный бренд вобрал в себе все лучшее, что было в имидже компаний DORMA и KABA, став новым символом надежности. Общий взгляд на развитие инновационных и безопасных технологий доступа объединил двух высоко-профессиональных партнеров в международную компанию, обладающую большими экспертными знаниями и опытом в создании интеллектуальных продуктов и решений.

История dormakaba – это более 150 лет инновационных разработок и исключительного качества.

История dormakaba за последние 150 лет

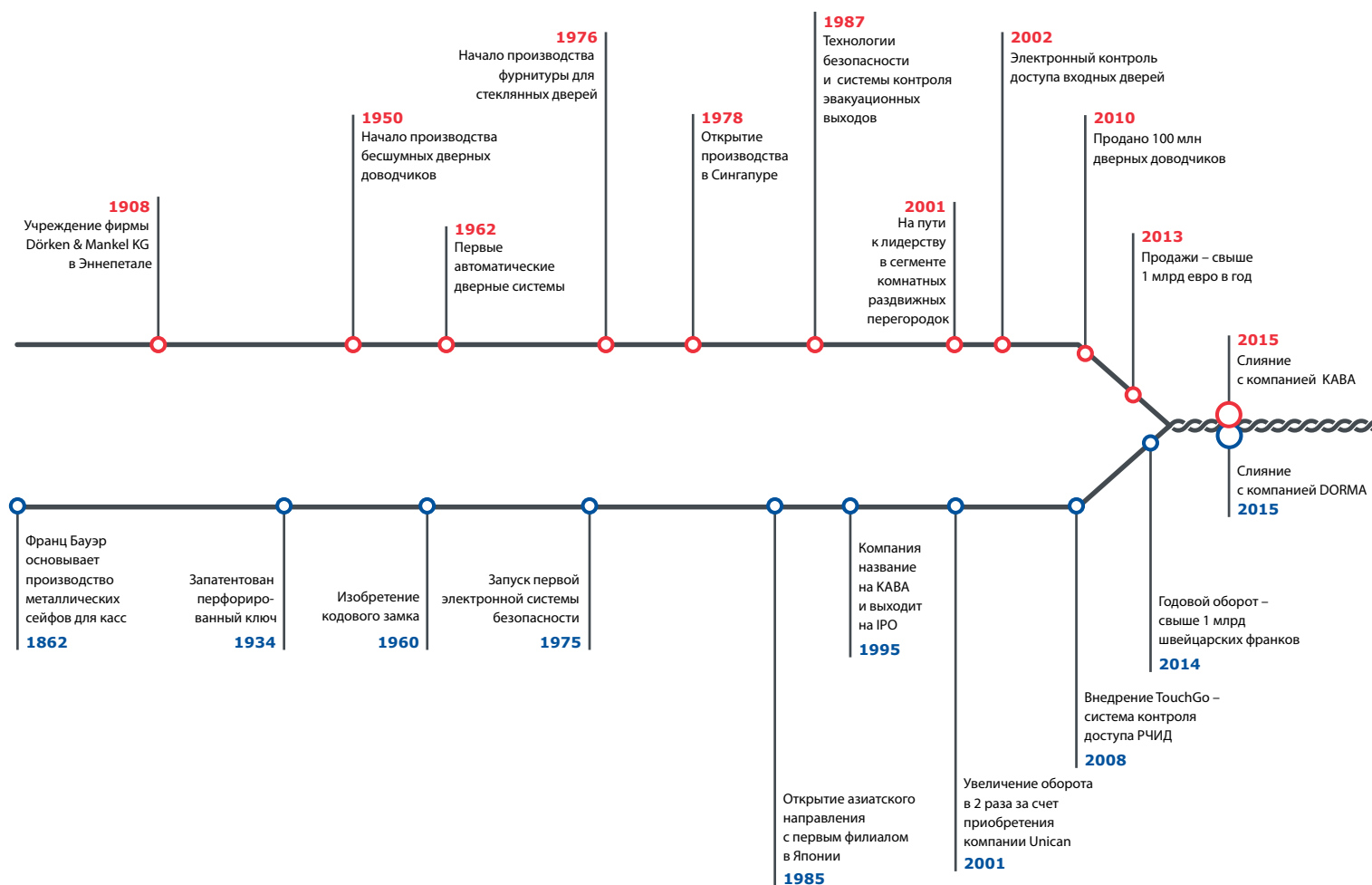

dormakaba – мировой бренд

Годовой объем продаж международной группы dormakaba – 2 млрд швейцарских франков.

Сегодня группа dormakaba занимает третью позицию на мировом рынке с объемом продаж более 2 млрд швейцарских франков в год. Филиалы и дочерние компании dormakaba действуют в 50 странах мира. Общая численность сотрудников международной группы составляет около 16 000 человек.

Люди из более чем 130 стран мира пользуются широким ассортиментом продукции и разнообразным спектром услуг международной группы dormakaba.

**dormakaba создала филиалы,
дочерние компании
и производственные мощности
более чем в 50 странах мира.**

Компания dormakaba предлагает своим клиентам комплексный ассортимент продуктов, решений и услуг в сфере безопасности и доступа. В мировой ассортимент dormakaba входят разнообразные замковые системы (начиная с цилиндров, ключей и механических замков и заканчивая электронными технологиями бесконтактного доступа, полностью интегрированными в информационную сеть), а также системы физического доступа, автоматические дверные системы, комплекты дверной фурнитуры, устройства управления дверями. В этот список

01

Компания dormakaba стала поставщиком комплексных решений для самого высокого сооружения в мире – небоскреба «Бурдж-Халифа» в Дубае



01

**02**

Шанхайская башня, самое высокое здание в Китае, оснащена продуктами dormakaba: 2700 дверных доводчиков, 135 распашных дверей, 150 устройств для автоматических дверей, 2000 дверных ручек, электронные замки и 53 карусельных дверей, установленных от 1 до 121 этажа

также необходимо включить технологии учета рабочего времени и сбора данных предприятия, горизонтальные передвижные перегородки и, конечно, знаковый продукт компании – дверные доводчики.

Во всем мире имя dormakaba уже неразрывно связано с интеллектуальными технологиями безопасного доступа. Поэтому инновации имеют особое значение для будущего международной группы. Около 4–5% годового дохода от продаж компания направляет на разработку продуктов, услуг и технологий завтрашнего дня.

Только инновационные компании, способные создавать выдающиеся решения и технологии, могут

добиться успеха на постоянно развивающемся высокотехнологичном рынке. Компания dormakaba стремится быть инновационным лидером в своей отрасли, поэтому она внимательно наблюдает за тенденциями и требованиями глобального и региональных рынков и прилагает значительные усилия, чтобы своевременно реагировать на них.

Безопасность, удобство и простота в эксплуатации – вот те ключевые качества, которые всегда приносят практическую пользу клиентам и пользователям dormakaba. Следуя этим принципам, компания намерена и дальше расширять свои производственные линейки и устанавливать новые деловые контакты, способствующие динамичному развитию бренда dormakaba во всем мире.

dormakaba в России и странах Таможенного союза

ООО «дормакаба Евразия» – дочерняя компания международного холдинга **dormakaba Holding GmbH + Co. KGaA**.

Основанная в 2004 году как «Дорма Рус.», наша компания стала единственным официальным импортером продукции фирм DORMA и KABA на территории России, Республики Беларусь, Республики Казахстан, Республики Армения и Республики Кыргызстан.

После слияния DORMA и KABA наша компания получила новое имя – ООО «дормакаба Евразия» – и продолжает представлять объединенный бренд dormakaba в России и странах Таможенного союза. Центральный офис и складской комплекс «дормакаба Евразия» расположены в Москве, региональные представительства компании открыты в Санкт-Петербурге, Екатеринбурге, Челябинске, Самаре, Новосибирске, Ростове-на-Дону, Краснодаре, а также в Минске и Алматы. Развитая сеть сертифицированных партнеров обеспечивает продажи и поддержку клиентов на огромной территории: от Бреста до Владивостока.

За последние годы наша компания поставила на рынок России и стран Таможенного союза более 5 000 000 дверных доводчиков, более 15 000 раздвижных автоматических приводов и дверей, около 10 000 гостиничных замков, более 7 000 турникетов, свыше 4 000 приводов для распашных дверей и более 1 000 карусельных дверей.

Работая с нами, клиенты и партнеры получают эффективные комплексные решения из первых рук. Мы гарантируем качественную и долговечную работу наших продуктов, полную проектную и техническую поддержку, программы аварийного и планового сервиса, оперативную поставку оригинальных запасных частей.

Компания строит долгосрочные отношения со своими клиентами, стремится развивать это партнерство и укреплять доверие к бренду dormakaba для совместного успеха в будущем.

Долгосрочная цель компании – сохранить репутацию надежного поставщика и партнера, способного решить все проблемы, связанные с безопасностью доступа.



Работая на территории
пяти государств, компания
«дормакаба Евразия»
создала масштабную сеть
сертифицированных
партнеров.

Экспертиза

Консалтинг и проектирование

Обучение

Монтаж и сервис

02



Консалтинг и проектирование

BIM (Building Information Modeling) – «информационное моделирование зданий».

Информационное моделирование снижает риски и укрепляет эксплуатационную безопасность при управлении активами.

В компании «дормакаба Евразия» создан проектный отдел, способный разработать как отдельные конструкторские чертежи и документы, так и полноценную проектную документацию на входную группу или интегрированную систему безопасности.

Специалисты проектного отдела помогут вписать двери и другое оборудование dormakaba в проект, используя самые современные методы автоматизированного проектирования и визуализации.

Мы готовы прийти на помощь на любой стадии проектирования – предложить наилучшие конструктивные решения, определить экономическую эффективность выбранной модели, рассчитать стоимость эксплуатации и подготовить технико-экономическое обоснование.

Информационное моделирование зданий (BIM)

Понятие «информационное моделирование зданий» (BIM) относится к процессам комплексного цифрового планирования зданий и сооружений. Эта программа упрощает взаимодействие всех участников строительного процесса и способствует беспрепятственному обмену необходимой информацией. В идеале процесс BIM поддерживает весь жизненный цикл здания: от предварительного планирования и строительства до технического обслуживания и, наконец, сноса.

Информационное моделирование зданий – совместный процесс планирования, проектирования, строительства и управления зданием. Основным элементом BIM – централизованная цифровая 3D-модель здания (модель BIM).

Каждый участник строительства добавляет к модели свои данные и имеет доступ к данным, внесенным другими. Модель BIM состоит из меньших компонентов (объекты BIM), таких как двери, перегородки, оборудование и т. д.

Каждый компонент BIM выступает в качестве отдельного элемента здания или интерьера. А его загрузка в модель проекта позволяет пользователю увидеть взаимодействие компонента с другими элементами здания. Например, карусельная дверь dormakaba загружается в модель вместе с основными индивидуальными параметрами – форма, цвета, технические характеристики, габаритные размеры. Программное обеспечение предупреждает пользователя, если дверь превышает по размерам соответствующий проем в конструкции или нарушает другие ограничительные параметры.

Создание модели BIM позволяет сделать стадию планирования более эффективной, заранее устраняя потенциальные нестыковки. По завершении строительства содержащаяся в модели информация может пригодиться владельцу здания или поставщику услуг технического обслуживания. Поскольку все продукты легко идентифицируемы, на стадии эксплуатации модели BIM могут помочь определить момент, когда оборудованию требуется техобслуживание или ремонт.

Технология BIM позволяет легко обрабатывать большое количество данных об объектах и загружать их в чертежи с соответствующими пропорциями. Точная информация об объектах позволяет эффективно планировать работы по монтажу. Например, график установки дверной фурнитуры может быть составлен за считанные минуты.

Еще одно ценнейшее преимущество BIM – эффектная визуализация проекта: собственники и инвесторы могут увидеть, как будет выглядеть их здание, и даже совершить виртуальный тур по его интерьерам.

Преимущества BIM:

- сокращение числа ошибок,
- снижение себестоимости,
- экономия времени.

Возможности BIM помогают нашим клиентам создавать качественные проекты и эффективнее использовать оборудование и фурнитуру dormakaba. Поэтому наша компания как на местном, так и на международном уровне взаимодействует с различными группами и рабочими комитетами по разработке BIM. При этом мы постоянно требуем, чтобы эти разработки охватывали новые сферы применения и предусматривали возможности дальнейшей оптимизации.

Компания dormakaba является членом международной организации buildingSMART, активно участвуя в различных рабочих группах в рамках этой организации, сотрудничая в вопросах развития BIM-технологий и предоставления информации о компонентах BIM.

Объекты BIM от dormakaba

Ключевые компоненты нашего набора услуг по BIM – объекты BIM, изготовленные по нашему заказу и охватывающие весь ассортимент продукции dormakaba. При создании данных объектов особое внимание уделяется разработке простых и понятных приложений, занимающих как можно меньше памяти. По возможности мы избегаем включения в них дополнительной графической информации, делая упор на технические и функциональные характеристики.

Нами уже разработаны и внедрены модели, в основном, для программы Autodesk Revit (.rfa). Для отдельных продуктов мы также предлагаем модели в программе Graphisoft ArchiCAD и формате IFC, который не привязан к конкретному производителю.

Сложность моделей зависит от сферы применения: от простых параметризованных моделей, таких как дверные доводчики TS 93 или напольные доводчики BTS 80, до объектов сложной конфигурации, таких как системы передвижных перегородок HSW или карусельные двери KTV 3/4. Каждый объект BIM был специально разработан для удовлетворения запросов на определенной стадии планирования.

На основе объектов BIM мы разработали дверные технологии BIM, которые могут быть использованы при решении стандартных задач на стадии планирования. Эти технологии имеют все компоненты, необходимые для приведения их в соответствие с техническими характеристиками дверей, используемых как для безбарьерного доступа, так и для пожарной безопасности и эвакуационных выходов. Объекты BIM от dormakaba имеют все функции и характеристики, необходимые для решения конкретных задач.

Чтобы объекты не были слишком громоздкими, мы не визуализируем все технические подробности в 3D-графике. Скорее мы стремимся дать полное представление об их свойствах и добавляем подробные комментарии по использованию стандартов.

Наш комплексный сервис загрузки BIM охватывает большую часть ассортимента компании dormakaba. Все пакеты объектов BIM доступны по ссылке на нашем сайте. Зарегистрировавшись, можно получать уведомления об обновлениях и новых объектах BIM.

Архитекторы и дизайнеры интерьеров также могут поучаствовать в наших обучающих программах и освоить практические навыки информационного моделирования зданий с использованием объектов BIM от dormakaba.

Объекты BIM от dormakaba доступны в форматах программ Graphisoft ArchiCAD и Autodesk Revit.

Обучение. Академия dormakaba

Ценности компании dormakaba – доверие, любознательность, эффективность, клиентоориентированность и страсть.

Любознательность – одна из ключевых ценностей нашей компании. Мы верим, что любознательность – это основа прогресса. Мы задаем вопросы, слушаем, наблюдаем и определяем тенденции. Это позволяет нам создавать продукты, решения и услуги, которые поддерживают наших партнеров и клиентов на их пути в будущее и дают возможность проектировать и строить технологичные и безопасные здания.

Любознательность – это то замечательное качество, которое мы поощряем в своих сотрудниках, клиентах и партнерах. Специалисты и пользователи хотят больше узнать о возможностях наших продуктов, и мы рады создать для этого наилучшие условия. Вот почему компания dormakaba уделяет

столь пристальное внимание информационной поддержке и обучающим проектам.

Компания dormakaba стремится быть инновационным лидером в своей отрасли. Мы известны как создатели и поставщики умных технологий доступа и безопасности. Наши продукты высокотехнологичны и достаточно сложны, а их изучение требует серьезного и глубокого погружения в тему. Поэтому мы дали своей обучающей программе столь серьезное и обязывающее название – «Академия dormakaba».

Концепция Академии dormakaba предполагает использование разных форматов обучения: очные семинары, вебинары, удаленное электронное обучение, обучение в классе, практика на монтаже.

Обучение в Академии dormakaba построено так, чтобы все группы специалистов получили те знания и навыки, которые помогут им в их повседневной работе. Мы организуем специализированные занятия для продавцов, архитекторов и дизайнеров интерьеров, проектировщиков, монтажников, сервисных инженеров, специалистов служб технической поддержки систем контроля и управления доступом. Темы семинаров также предельно конкретны: «Дверные доводчики», «Автоматические двери», «Системы крепления стекла», «Системы контроля и управления доступом», «Дверная фурнитура» и т. д.

Занятия в Академии dormakaba проводят ведущие специалисты нашей компании. Программа каждого семинара обязательно включает в себя ответы на вопросы аудитории.

Мы приглашаем на занятия всех своих клиентов и партнеров, а также независимых архитекторов, проектировщиков и монтажников. Для того чтобы записаться на обучающую программу, оставьте онлайн-заявку на нашем сайте. Там же можно узнать о программе ближайших тренингов и семинаров.

Корпоративный сайт dormakaba – удобный и полезный ресурс для всех, кто желает расширить свои знания о наших возможностях, технологиях и продуктах. Здесь размещены экспертные тематические статьи, материалы к вебинарам, обучающее видео по монтажу устройств и конструкций.

На сайте выложены доступные для скачивания электронные версии каталогов и информационных буклетов обо всех продуктах, поставляемых на наш региональный рынок компанией dormakaba.

Наш сайт – открытый источник полезной информации и вдохновляющих идей. Архитекторы, проектировщики и дизайнеры найдут здесь примеры реализованных проектов интерьеров и входных групп на основе продуктов dormakaba, а также смогут скачать объекты BIM, которые значительно облегчат и качественно улучшат процесс разработки проекта.

Мы рады поделиться своим опытом, знаниями и полезными материалами со всеми, кто в этом заинтересован.

**Любознательность –
это основа прогресса.**

Монтаж и сервис

Качественное и регулярное техническое обслуживание заметно сокращает эксплуатационные издержки и продлевает срок службы оборудования.

Российский филиал компании dormakaba располагает специализированной службой технической поддержки клиентов. Команда подготовленных и аккредитованных инженеров оказывает услуги монтажа, ремонта и регулярного техобслуживания оборудования dormakaba на территории России, Белоруссии, Казахстана, Армении и Киргизии.

Монтаж оборудования dormakaba на строящихся и сданных в эксплуатацию объектах

Компания оказывает услуги по проектированию и монтажу дверных систем, входных групп, мобильных перегородок и систем контроля доступа dormakaba.

Сервисная служба компании «дормакаба Евразия» установила в Москве и других городах России более 500 раздвижных и свыше 100 карусельных дверей.

За последние 10 лет сервисной службой реализовано более 1500 монтажных проектов в России и странах Таможенного союза.

Монтаж производится штатными специалистами компании и силами сертифицированных бизнес-партнеров. Штат опытных инженеров-конструкторов и профессиональный проектный менеджмент обеспечивают исключительно высокое качество проработки проекта и монтажных работ. В компании действует внутренняя система контроля качества.

Регулярное техническое обслуживание и разовый ремонт

Сервис охватывает весь ассортимент механических и автоматических дверей, доводчиков, мобильных перегородок и интеллектуальных систем контроля и управления доступом, выпускаемых заводами dormakaba.

Заключение сервисного контракта – самый эффективный и экономичный способ обеспечить надежную работу дверных систем. Сервисное обслуживание по контракту имеет целый ряд серьезных преимуществ: предупреждение аварий благодаря регулярному и профессиональному техобслуживанию, быстрое устранение любых неполадок и нежелательных шумов, возможность планировать эксплуатационные расходы.

Программа регулярного технического обслуживания разрабатывается индивидуально для каждого объекта на основе техосмотра оборудования и отвечает финансовым возможностям и техническим потребностям клиента.

Индивидуальная программа техобслуживания направлена на поддержание надежной работы оборудования и позволяет исключить крупные расходы на ремонт.

Клиент, заключивший сервисный контракт, получает ряд дополнительных возможностей: продление гарантии качества оборудования, возможность приобретать оригинальные запчасти по специальным ценам, консультации экспертов, аудит и техническое сопровождение при комплексной модернизации входных групп.

Компания также оказывает услуги срочного ремонта и модернизации установленного ранее оборудования dormakaba. Мобильные бригады сервисных инженеров обеспечивают быстрое реагирование на вызовы и ускоренное проведение ремонтно-восстановительных работ.

Решения

Решения для торговых
центров

Решения для аэропортов
и вокзалов

Решения для стадионов

Решения для частных
интерьеров

Решения для офисных
зданий и бизнес-центров





Решения для торговых центров

Установка современных автоматических дверей заметно улучшает имидж торговой сети и привлекает в магазины дополнительных покупателей.

Компания dormakaba предоставляет своим партнерам всестороннюю поддержку на всех стадиях – от проектирования до эксплуатации здания.

Владельцы магазинов знают, что организация безбарьерного доступа клиентов напрямую сказывается на выручке. По оценкам экспертов, качественная модернизация входной группы на 1% поднимает среднее число людей, посещающих магазин в течение суток, и на 1,5% увеличивает размер среднего чека.

Компания dormakaba предлагает торговым центрам разнообразные варианты решений для входных групп. Современные карусельные и раздвижные двери, оснащенные передовой автоматикой, обеспечат легкий доступ с улицы и создадут в здании приятную атмосферу комфорта и безопасности.

В ассортименте dormakaba есть решения для входных групп, отвечающие различным требованиям функциональности и безопасности.

Например, карусельная дверь KTC-2 FLEX со встроенной автоматической раздвижной дверью позволяет пользователям выбирать режим работы в зависимости от плотности потока посетителей, организуя максимально широкий проход в часы пик.

Кроме того, dormakaba предлагает разнообразные решения для внутренних помещений торговых центров: системы контроля доступа, дверная техника, системы крепления стекла. Так, магазины, расположенные в торговых галереях, могут эффективно использовать для привлечения клиентов передвижные стеклянные перегородки HSW: они откроют свободный вход днем и надежно закроют помещение ночью.

Важный элемент любого торгового центра – решения для беспрепятственной эвакуации, отвечающие действующим стандартам безопасности. Компания dormakaba предлагает широкий ассортимент устройств антипаники для раздвижных и распашных дверей. При необходимости экстренной эвакуации эти устройства обеспечат беспрепятственный выход посетителей: дверь автоматически открывается при нажатии на штангу антипаники и может управляться дистанционно по сигналу пожарной сигнализации.

Объединить все задачи контроля и управления доступом в единый современный комплекс поможет разработанная dormakaba система dormakaba exos 9300. Система включает в себя решения для контроля доступа, автоматической регистрации рабочего времени и учета автотранспорта. dormakaba exos 9300 имеет возможность интеграции с любым сторонним оборудованием для создания комплексной системы безопасности торгового центра.



01
Торгово-развлекательный комплекс Galaxy SOHO (Пекин, КНР) построен в 2009–2012 гг. по проекту Захи Хадид. Главные и боковые входы этого впечатляющего здания оборудованы автоматическими дверями dormakaba

02
Внутренние двери комплекса Galaxy SOHO оснащены дверными доводчиками TS 93 G и ITS 96, а также напольными доводчиками скрытого монтажа BTS 80 и BTS 75. Для аварийных выходов также были выбраны решения, разработанные компанией dormakaba



Решения для аэропортов и вокзалов

В крупных транспортных узлах повышенные требования к системам безопасности сочетаются с необходимостью организовать безбарьерную среду для удобного прохода пассажиров. Компания dormakaba предлагает современные высокотехнологичные решения для этих задач.

Для зон повышенной безопасности разработчиками dormakaba создано специализированное оборудование для авторизации и контроля доступа: турникеты, револьверные двери безопасности, шлюзовые кабины и т. д.

Благодаря системе Touch Free, разработанной компанией dormakaba, пассажиры с объемным багажом могут свободно проходить через двери. Автоматические приводы для раздвижных и распашных дверей оснащены датчиками движения и могут быть интегрированы с общей системой контроля доступа здания.

В зонах ожидания пространство может быть быстро и эффективно зонировано при помощи систем крепления стекла и стеклянных передвижных перегородок HSW. Таким образом можно выделять зоны кафетериев, торговых павильонов, мобильных офисов и т. п.

01
Обновленный
при участии dormakaba
железнодорожный вокзал
Кингс-Кросс (Лондон,
Великобритания)



Благодаря системе Touch Free, разработанной компанией dormakaba, пассажиры с объемным багажом могут свободно проходить через двери.

Сенсорные барьеры HSB-M03 обеспечивают оптимизацию пассажиропотока в аэропортах. Продвинутая система сенсоров в этих барьерах обеспечивают серьезный уровень безопасности и контроля доступа авторизованных пассажиров в зону безопасности или на взлетное поле. Высокая пропускная способность этих барьеров и простая комфортная процедура контроля позволяет пассажирам не задерживаться у барьеров и проходить дальше.

01, 02

В здании международного аэропорта Домодедово внедрены сенсорные барьеры HSB-M03 с интегрированным картридером штрихкодов

Интегрированный в барьер картридер штрихкодов (баркодов) быстро считывает информацию с обычного бумажного носителя, например распечатанных дома билетов или с цифровых штрих-кодов, в т.ч. на мобильных телефонах и планшетах. Интегрированный экран показывает что пассажиру нужно делать дальше. Красные и зеленые LED-индикаторы дополнительно подсказывают пассажиру всё ли в порядке и можно ли проходить барьер.

Продвинутая сенсорная система барьера позволяет проходить за раз только одному человеку. Багаж пассажира также автоматически диагностируется. Сенсоры безопасности предотвращают зажим человека створками или чтобы ему был причинен какой-либо вред. Сенсорные барьеры могут использоваться как в режиме самообслуживания, так и при наблюдении со стороны штатных сотрудников аэропорта.

Модули сенсорных барьеров могут быть расширены до нескольких проходов. Прозрачный дизайн и максимально компактная конструкция делают возможной установку этих барьеров практически в любом месте.

Также в барьер можно интегрировать термический принтер, который может выдавать пассажиру дополнительную актуальную информацию: например место на борту, информацию, что сменился номер выхода на посадку или печатать посадочный талон.



Решения для стадионов

01

Стадион Moses Mabhida (Дурбан, ЮАР), построенный к чемпионату мира по футболу 2010 года, вмещает 70 000 зрителей. Двери стадиона оснащены доводчиками TS 91, TS 92 и TS 93 от dormakaba

Стадион – это место, где на короткое время собирается огромное количество людей. Всем этим людям нужно быстро и удобно войти по билету, а в экстренной ситуации им необходима возможность быстро и безопасно покинуть стадион.

Продуктовый портфель dormakaba охватывает практически все аспекты решений СКУД для стадионов и объектов с массовым пребыванием людей – начиная от турникетов входных групп и заканчивая комплексным оснащением эвакуационных выходов.

Турникеты dormakaba интегрированы с билетно-кассовой системой в единый программно-аппаратный комплекс, обеспечивающий санкционированный допуск болельщиков на стадион и беспрепятственную эвакуацию в случае чрезвычайной ситуации.

Служебные помещения стадиона, VIP-зоны, въезды и выезды на территорию спортивного комплекса могут быть защищены одной из самых надежных СКУД в мире – системой dormakaba exos 9300. Применяемые интерфейсы, протоколы, алгоритмы передачи и шифрования данных исключают возможность несанкционированного доступа к служебной информации и копирования электронных пропусков. Система включает в себя традиционное проводное оборудование и беспроводные компоненты, которые с успехом можно использовать для оборудования внутренних цельностеклянных дверей, например в VIP-зонах. СКУД интегрируется с внешними системами в единый комплекс инженерно-технических средств безопасности.

Решения dormakaba позволяют оборудовать эвакуационные и аварийные выходы электромеханическими и электромагнитными запорными механизмами, обеспечивающими, с одной стороны, надежное запираение дверей при ежедневной эксплуатации, а с другой – гарантированную разблокировку в случае эвакуации.



01

Входные системы dormakaba – гибкое и динамичное решение для стадионов и крупных спортивных комплексов.



01
VIP-зоны стадиона Moses
Mabhida оборудованы
скрытыми напольными
доядчиками BTS 75,
дверными замками
и фурнитурой dormakaba

01

Решения для частных интерьеров

Решения для домашних интерьеров отличает повышенная забота о безопасности членов семьи.

01

Частный загородный дом, оснащенный раздвижными стеклянными дверями с приводами dormakaba

02

«Больше прозрачности» – этот глобальный архитектурный тренд распространяется и на частные интерьеры

С высокотехнологичными умными решениями от dormakaba частные дома и квартиры становятся более светлыми, современными и безопасными.

Компания dormakaba предлагает устройства для надежного запираения дверей жилых домов – механические и электронные замки и цилиндры высокого уровня безопасности. Среди наших решений есть как классические дверные замки, так и современные цифровые устройства, открываемые бесконтактным считыванием электронного ключа.

Для входных и межкомнатных дверей в ассортименте dormakaba представлен целый ряд впечатляющих решений, делающих процесс открывания и закрывания гораздо более удобным, простым и безопасным для всех членов семьи.

Разнообразные дверные доводчики (в том числе конструкции, предназначенные для скрытого монтажа в пол или створку двери) обеспечивают малое усилие сопротивления при открывании двери. Дверью, оборудованной доводчиком dormakaba, смогут легко управлять даже дети и пожилые люди.





01

Технологии dormakaba вдохновляют архитекторов на новые идеи для загородных домов

02

Яхта MCP Yachts (Бразилия). Каюту и палубу яхты соединяет раздвижная стеклянная дверь, оборудованная приводом dormakaba ES 200



Решения dormakaba приносят в домашние интерьеры модную прозрачность, открывая новые возможности для дизайнеров. Домашние интерьеры могут быть оснащены перегородками из безопасного стекла или стильными цельностеклянными дверями – ручными или автоматическими.

Решения для домашних интерьеров отличает повышенная забота о безопасности членов семьи. Так, цельностеклянные двери dormakaba оснащены функциями, делающими их безопасными для детей: защитой от защемления пальцев или функцией мягкого открывания автоматических раздвижных дверей.

Клиентов dormakaba всегда впечатляет широкий выбор изящной дверной фурнитуры, способной стать настоящим украшением домашнего интерьера. Особого внимания заслуживают петли, замки и ручки для стеклянных дверей, чей дизайн был неоднократно отмечен престижными международными наградами.

Решения для офисных зданий и бизнес-центров



01



02

Современный офис начинается с эффектной входной группы на основе карусельных, автоматических распашных или раздвижных дверей. Для организации контролируемого прохода для сотрудников и посетителей dormakaba предлагает широкую линейку турникетов. Турникеты dormakaba – это безопасное конструктивное решение и эффектный дизайн, отлично вписывающийся даже в интерьеры класса премиум.

01

Здание Южно-Австралийского института медицинских исследований – South Australian and Medical Research institute (Аделаида, Австралия)

Для авторизованного прохода персонала в особо охраняемые зоны бизнес-центра может быть внедрена система допуска по электронным пропускам или биометрическим данным (считывание отпечатка пальца). Кроме того, dormakaba поставяет разнообразные решения для безопасной эвакуации из здания в экстренных ситуациях.

02

Офисное здание транспортной компании Dachser (Кемптен, Германия) оснащено техникой dormakaba

Комплексно управлять инфраструктурой и персоналом бизнес-центра поможет система управления и контроля доступа dormakaba exos 9300. Система dormakaba exos 9300 может выполнять задачи по автоматической регистрации рабочего времени и передаче данных в систему расчета заработной платы, а также имеет возможность интеграции с любым сторонним оборудованием (охранная и пожарная сигнализация, видеонаблюдение, освещение, климатические системы и т. д.).

Разработанные dormakaba фурнитура и системы крепления стекла позволяют создавать эффектные офисные интерьеры. Стекланные двери и передвижные перегородки dormakaba – это актуальные детали современного офисного пространства, воплощающие в жизнь философию открытости и максимальной прозрачности.



01
Infrah West – энерго-сберегающее офисное здание компании WVEM (Торхоут, Бельгия). В проекте использованы дверные системы, фитинги для стекла и аксессуары dormakaba

02
В новой штаб-квартире компании Vodafone (Дюссельдорф, Германия) установлено 1800 дверных доводчиков, 30 приводов для распашных дверей ED 250, две автоматические раздвижные двери и две горизонтальные передвижные перегородки HSW-G

**Стеклянные двери
и передвижные перегородки
dormakaba – актуальные
детали современного
офисного пространства.**

Продукты

Входные системы. Автоматика

Входные системы. Турникеты

Дверные системы и фурнитура

Антипаниковое оборудование.
Устройства экстренного
открывания дверей эвакуационных
и аварийных выходов

Системы контроля и управления
доступом, учета рабочего времени
и сбора производственных данных

Отельные системы

Системы крепления стекла

Дверные доводчики



Входные системы. Автоматика

Двери, открытые для всех,
или регулируемый доступ
для авторизованных
пользователей?
У dormakaba есть
инновационные решения
для каждой ситуации.



Прозрачная карусельная дверь KTV-4
с четырьмя створками из безопасного стекла

Входные системы. Автоматика

Автоматические двери dormakaba разрабатываются с высокой точностью и отличаются универсальностью использования. Широкий выбор конструкций, размеров и стилей позволяет утверждать, что в ассортименте dormakaba найдутся двери, идеально подходящие для любого здания.

Устройство автоматических дверей позволяет открывать и закрывать их при помощи систем управления: двери могут открываться, реагируя на приближение человека, или же режим их работы задается таймером. Также двери могут управляться с дистанционного пульта либо нажатием на кнопку, выведенную наружу.

Автоматические двери – идеальный элемент системы контроля доступа. В этом случае открыть дверь можно после авторизации по отпечатку пальца, цифровому коду или электронной карте. Автоматические двери с контролем доступа незаменимы на предприятиях и в учреждениях с регламентированным посещением.

Автоматические раздвижные двери dormakaba отвечают самым строгим требованиям, предъявляемым к дизайну, надежности, безопасности и оптимальным размерам свободного прохода. Микропроцессорное управление обеспечивает абсолютное удобство использования. Бесшумные, надежные и многофункциональные, эти дверные системы обеспечивают высочайший уровень безопасности. Разработанные по оригинальной технологии,

автоматические раздвижные двери dormakaba могут быть использованы для создания безопасных эвакуационных выходов, поэтому они являются отличным решением для любых общественных мест – вокзалов, магазинов, офисных центров, государственных учреждений.

Компания dormakaba располагает множеством решений для автоматических распашных дверей. Высокотехнологичные приводы обеспечивают легкое открывание и закрывание при постоянной скорости и оптимальной мощности. Двери, оснащенные приводами, могут работать в самых разных режимах, в том числе турникетном и автоматическом. Автоматические распашные двери могут открываться от одного легкого прикосновения, что очень удобно для людей с ограниченными физическими возможностями. Двери подобного типа могут быть эффективной частью противопожарных систем, необходимых как в административных и производственных, так и в общественных зданиях. Их отличительные качества – мощность, бесшумность и высокая надежность.

Главный вход в здание – это всегда имиджевый объект. Важно, чтобы он выглядел эффектно и при этом обеспечивал беспрепятственный проход для потока посетителей. Карусельные двери dormakaba отлично решают обе эти задачи. Карусельные двери задерживают проникновение с улицы шума, пыли, холодного либо горячего воздуха, улучшая условия работы сотрудников и помогая снизить затраты на обогрев и кондиционирование.



01



02



03



04

01

Автоматическая распашная дверь с приводом ED250

02

Автоматическая раздвижная дверь SST на входе в здание

03

Карусельная дверь KTV ATRIUM с четырьмя створками в тонком профиле

04

Автоматические складывающиеся двери FFT FLEX GREEN



01

Приводы серии ES для раздвижных дверей с шириной прохода от 700 до 3000 мм

Приводы для раздвижных дверей ES

Основу ассортимента автоматических раздвижных приводов dormakaba составляют привод ES 200 и его модификации – ES 200 EASY plus, ES 200 EASY и ES 75. Во всех четырех моделях могут быть использованы идентичные механические компоненты, что позволяет оптимизировать складской запас. Все приводы могут применяться для одно- и двухстворчатых раздвижных дверей. Приводы серии ES совместимы с запатентованными dormakaba створками на профиле FLEX, а также с цельностеклянными створками (на зажимной шине или с точечными креплениями MANET и PURE).

Приводы могут поставляться в виде отдельных блоков, в собранном виде либо интегрированными в систему раздвижных дверей dormakaba. Покупатель может выбрать модель и дополнить ее нужными опциями – переключателем режимов работы, датчиком движения, сенсорами безопасности, кнопкой аварийной остановки.

ES 75 – самый бюджетный привод (без подключения замка и аккумулятора) для дверей 1 x 85 кг или 2 x 75 кг (одностворчатая дверь весом 85 кг или две створки весом по 75 кг каждая).

ES 200 EASY – оптимальное сочетание цены и качества. Эта модель подходит для большинства створок весом 1 x 100 кг или 2 x 85 кг. Дополнительно привод может быть оснащен различными электро-механическими устройствами запираения.

ES 200 EASY plus – модификация привода с расширенными возможностями для створок 1 x 200 кг или 2 x 120 кг. Привод может быть дополнительно оснащен различными электро-механическими устройствами запираения и модулями со специальными функциями.

ES 200 – мощный привод, созданный для тяжелых створок 1 x 200 кг или 2 x 160 кг. Привод имеет пять режимов работы: «Закрыто», «Открыто постоянно», «Автоматический», «Только выход», «Зимний режим» (частичное открывание). Технология PowerDrive с динамическим управлением ускорения обеспечивает очень мощное приводное усилие, в том числе при работе в аварийном режиме от резервного аккумулятора.

Особенности

- Гибкая модульная система
- Для одно- и двухстворчатых раздвижных дверей
- Для дверей с шириной прохода от 700 до 3000 мм
- Подходит для стеклянных и металлических дверей

Приводы ES 200, ES 200 EASY и ES 200 EASY plus протестированы на соответствие европейским стандартам качества и безопасности DIN 18650 и EN 16005 и могут использоваться на дверях аварийных и запасных выходов.



01



02



03



04

01

ES 75 – самая экономичная модель раздвижных приводов от dormakaba

02

ES 200 EASY – привод с оптимальным сочетанием цены и качества

03

ES 200 EASY plus – привод с расширенными возможностями

04

ES 200 – мощный привод для тяжелых створок

Система CS 80 MAGNEO – решение для безбарьерного пространства.

CS 80 MAGNEO. Приводы для межкомнатных раздвижных дверей

Автоматическая модульная система для раздвижных дверей CS 80 MAGNEO идеально вписывается в современную концепцию безбарьерного пространства. Система на основе не имеющего аналогов привода CS 80 MAGNEO позволяет превратить практически любую дверь в автоматическую раздвижную.

В уникальном приводе CS 80 MAGNEO реализован новаторский принцип работы с применением магнитной левитации. Дверь приводится в движение электромагнитом и бесконтактной сдвиговой волной линейного электродвигателя постоянного тока. Благодаря этому привод работает бесшумно и обеспечивает чрезвычайно высокий уровень надежности.

Приводы CS 80 MAGNEO незаменимы во всех случаях, когда открывание дверей должно происходить без прямого контакта с поверхностью, например в помещениях, где оказываются медицинские или косметические услуги.

01
Двери с приводом CS 80 MAGNEO можно открывать пультом дистанционного управления

02
Приводы CS 80 MAGNEO подходят для стеклянных раздвижных дверей

Система, управляемая бесконтактным датчиком, открывает раздвижную дверь, реагируя на приближение человека (функция Magic Switch).

Автоматические раздвижные двери, оснащенные приводом CS 80 MAGNEO, отличаются высочайшим уровнем безопасности. Функция SoftMotion мягко останавливает движение створки, как только та встречает какое-либо сопротивление. Благодаря этому обычно не требуется установка дополнительных датчиков безопасности (при условии, что система функционирует в низкоэнергетическом режиме).

Двери, оснащенные системой CS 80 MAGNEO, могут приводиться в действие автоматически – нажатием кнопки, бесконтактным датчиком (Magic Switch), датчиком движения, пультом управления или закодированным брелоком-передатчиком (AutoSwitch). Также привод обеспечивает комфортное ручное управление: благодаря функции Push&Go для открывания достаточно легкого толчка в дверную панель.





03



04

03

Дверь, открываемая бесконтактным датчиком, – идеальное решение для тех, кому необходимо сохранять руки чистыми

04

Функция SoftMotion гарантирует безопасное открывание автоматической двери

Привод CS 80 MAGNEO пригоден для установки в стену (коридор) или на стену (лицевая установка) с обоими типами открывания (левостороннее и правостороннее).

Дверная система CS 80 MAGNEO протестирована на минимальную продолжительность службы 1 млн рабочих циклов и одобрена для использования в аварийных и запасных выходах в соответствии со стандартом DIN 18650 и немецкими директивами для использования автоматических раздвижных дверей в запасных выходах (AutSchR).

Особенности

- Гибкая модульная система
- Для раздвижных дверей левого и правого открывания
- Для одностворчатых раздвижных дверей весом до 80 кг
- Для дверей с шириной прохода от 650 до 1060 мм
- Подходит для стеклянных, деревянных и металлических дверей
- Бесшумная работа
- Монтируется в потолок или стену видимым и скрытым способом
- Монтируется в цельностеклянные конструкции



01
ST FLEX – система узкопрофильных раздвижных дверей

Створки для автоматических раздвижных дверей

В каталоге dormakaba есть все необходимое, чтобы собрать автоматическую раздвижную дверь с нужными техническими и эстетическими параметрами. Архитектору достаточно выбрать подходящий по стилю тип створок, и проектировщики легко подберут к нему эффективный и функциональный привод.

ST FLEX – система фасадных узкопрофильных раздвижных дверей. Тонкий профиль обеспечивает элегантный вид и максимальное проникновение света. Система обладает превосходными изоляционными свойствами благодаря взаимосвязанным боковым уплотнениям, а также уплотнениям в верхней и нижней частях створок. Створки ST FLEX могут быть оснащены закаленным ударопрочным стеклом или двойным остеклением.

Модификация ST FLEX Secure специально спроектирована для обеспечения максимальной защиты от вторжений и актов вандализма (в соответствии с классом прочности WK2 Германской страховой ассоциации). Система ST FLEX Secure позволяет создавать прочные раздвижные двери, которые сохраняют все преимущества

Таблица совместимости приводов и створок:

	ES	CS 80 MAGNEO
ST FLEX	+	–
ST MANET	+	+
ST PURE	+	–
Зажимная шина	+	+
Деревянные	–	+

прозрачного дизайна ST FLEX: визуальную легкость и отсутствие видимых барьеров.

Энергосберегающая раздвижная дверь ST FLEX Green иллюстрирует приверженность компании dormakaba принципам рационального использования энергии. Изящная узкопрофильная конструкция ST FLEX Green обеспечивает исключительную теплоизоляцию.

Элегантный дизайн стеклянных створок ST MANET великолепно подходит для межкомнатных дверей частных домов и общественных зданий. Цельностеклянные (без каркасного профиля) автоматические раздвижные двери со створками из закаленного стекла и кронштейнами из нержавеющей стали – это всегда актуальный дизайнерский акцент в интерьере.

Система ST PURE позволяет создавать автоматические раздвижные двери со створками из закаленного стекла и с одноточечными креплениями из нержавеющей стали. Полностью прозрачные (без каркасного профиля) дверные панели выполнены из закаленного ударопрочного стекла 10 мм. Межкомнатные раздвижные двери ST PURE можно встретить в офисах, банках, отелях, ресторанах, музеях и частных домах по всему миру.



01



02



03



04

01

ST FLEX Secure – раздвижная дверь с защитой от вторжения

02

ST FLEX Green – энергосберегающая раздвижная дверь

03

Автоматическая цельностеклянная раздвижная дверь с точечными креплениями ST MANET

04

Автоматическая цельностеклянная раздвижная дверь с точечными креплениями ST PURE

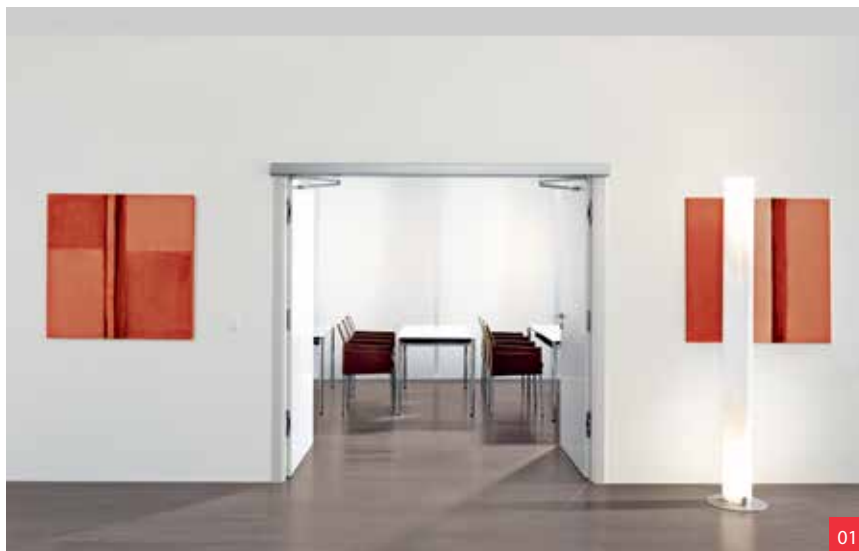

01
Приводы ED 100 и ED 250 хорошо смотрятся в интерьере

02
Привод ED 100 в версии с рычажной тягой

Благодаря полному отсутствию гидравлики приводы ED 100 и ED 250 нечувствительны к изменениям окружающей температуры.

ED 100 и ED 250. Приводы для распашных дверей

Электромеханические приводы моделей ED 100 и ED 250 подходят как для внутренних, так и для фасадных распашных дверей. Потребитель может легко выбрать подходящую модель, исходя из массы и ширины дверного полотна: ED 100 подходит для створок весом до 100 кг и шириной до 1100 мм, а ED 250 создан для тяжелых створок массой до 250 кг и шириной до 1600 мм.

Обе модели могут быть установлены как с обратной петлям стороны в комплекте с рычажной тягой, так и со стороны петель – со скользящим каналом. Тянущая версия со скользящим каналом и толкающая с рычажной тягой подходят для применения на противопожарных и дымозащитных дверях.

Модульная конструкция позволяет подобрать подходящий набор функций для каждой конкретной двери.

Приводы могут работать в двух режимах: «доводчик» и «автоматическая работа». В режиме доводчика привод оптимизирован для ручного управления дверями. Когда устройство находится в этом режиме, может быть активирована функция Power Assist: как только пользователь открывает дверь



на несколько градусов, подключается сервопривод, чтобы облегчить ручное открывание двери. При этом привод автоматически адаптируется к заранее установленной силе закрывания при прикладывании усилия. Режим автоматической работы подходит для организации автоматического доступа с использованием датчика движения или кнопки активации.

Приводы EED 100 и ED 250 подходят для наружных распашных дверей, которые подвергаются сильной ветровой нагрузке, и внутренних дверей, разделяющих помещения с различным давлением воздуха. Когда система находится в режиме автоматической работы, устройство управления ветровой нагрузкой осуществляет мониторинг скорости привода, поддерживая ее равной заданной величине.

Особенности

- Гибкая конфигурация – покупатель платит только за те функции, которые ему действительно нужны
- Для одностворчатых и двустворчатых распашных дверей
- Для дверей, открывающихся от себя и на себя
- Бесшумная работа
- Управление ветровой нагрузкой

PORTEO. Привод для межкомнатных распашных дверей

PORTEO — надежный и недорогой автоматический привод для удобного открывания и закрывания распашных дверей.

Конструкция привода позволяет проводить модернизацию с целью расширения функционала: благодаря дополнительным аксессуарам PORTEO может стать еще более надежным, простым в использовании и удобным в обслуживании. Например, в комбинации с кнопкой активации открывания, поставляемой опционально, а также электромеханической защелкой дверь может открываться одним легким нажатием. Для наиболее комфортного открывания и закрывания можно использовать пульт дистанционного управления.

Благодаря элегантному дизайну Contur и бесшумной работе привод PORTEO идеален для использования с межкомнатными дверями.

Привод PORTEO поставляется в полной комплектации с направляющим пазом и монтажной пластиной – комплексное решение для простой и быстрой установки.

Особенности

- Заметно облегчает открывание и закрывание распашных дверей
- Компактные размеры привода
- Для одностворчатых межкомнатных дверей
- Для дверей шириной до 1100 мм и весом до 100 кг
- Для дверей, открывающихся на себя и от себя
- Минимальный уровень шума
- Крепление на фрамугу или створку
- Простая установка



01

Привод PORTEO работает практически бесшумно

02

Корпус привода выполнен в дизайне Contur, удостоенном международных наград Red Dot Design Award 2005 и Le Janus de l'Industrie 2007



01



02



01



02

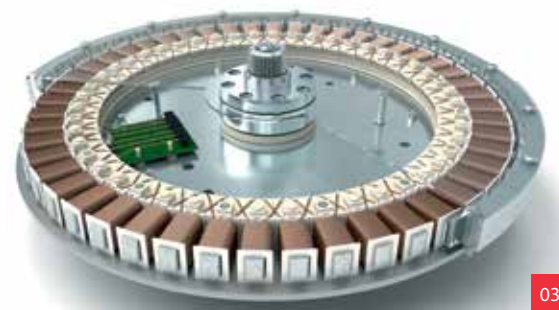

03

Система карусельных дверей KTV – идеальное решение с визуальной, технической и экономической точек зрения.

01

KTV-3 с тремя створками

02

KTV-4 с четырьмя створками

03

Инновационный привод на магнитной индукции Direct Drive

KTV-3/KTV-4. Карусельные двери

В марте 2017г на рынок вышло новое поколение карусельных дверей KTV. Вместо старого громоздкого редукторного привода, сердцем KTV теперь является инновационный привод на магнитной индукции.

Преимущества нового привода:

- 1) Больше срок службы
- 2) Меньше шума
- 3) Меньше износ (меньше трущихся деталей), нет зубчатого ремня.
- 4) Минимальное канопе для дверей KTV-A теперь = 100мм. Вместо 200мм как раньше.
- 5) Меньше потребление электроэнергии.

Карусельные двери KTV имеют два варианта конструкции: с тремя (KTV-3) или четырьмя (KTV-4) створками.

Потолок также может быть стеклянным. Внутренний диаметр варьирует в диапазоне от 1600 до 3800 мм.

Карусельные двери KTV выпускаются в следующих модификациях:

- с **ручным управлением (KTV M);**
- с **автоматическим позиционированием (KTV P)** – дверь приводится в движение вручную, после чего привод автоматически возвращает ее в исходное положение;

- с **сервоматическим приводом (KTV S)** – дверь активируется сигналом с датчиков движения, далее привод вращает створки с небольшой постоянной скоростью, при этом створки можно без усилий вращать вручную, привод помогает в этом (данный вариант включает в себя режим автоматического позиционирования);
- с **автоматическим приводом (KTV A)** – дверь приходит в движение и останавливается автоматически, либо дверь вращается непрерывно с пониженной скоростью, которая увеличивается до рабочей при приближении человека.

Дополнительно двери KTV можно оборудовать одним из двух типов складывающихся створок: одна складывающаяся створка для организации транспортного прохода (идеально для проноса крупногабаритного багажа и погрузки-разгрузки товаров) либо складывающиеся створки Book-fold (подходят для аварийных и эвакуационных выходов).

Особенности

- Конструкция с тремя или четырьмя створками
- Складывающиеся створки (опция)
- Ночной экран (опция)
- Простая установка и быстрый ввод в эксплуатацию



01



02

Модель КТС-2 совмещает в себе функции карусельной двери и автоматической раздвижной двери.

01
КТС-2 в режиме автоматической раздвижной двери

02
КТС-2 в режиме карусельной двери

КТС-2. Карусельная дверь с раздвижной дверью

Карусельная дверь КТС-2 с двумя автоматическими раздвижными створками – это передовая технология, соответствующая всем действующим национальным и международным стандартам.

При умеренном потоке посетителей модель КТС-2 работает как карусельная дверь, а в часы пик ее можно переключать в режим «автоматическая раздвижная дверь».

Двери серии КТС-2 имеют диаметр от 3600 до 5400 мм и чистый проход шириной от 1618 до 2518 мм. Высокая пропускная способность позволяет легко справиться с интенсивным движением людских потоков и обеспечивать высочайший уровень безопасности.

В критических ситуациях вращающаяся дверь возвращается в начальную позицию (параллельно оси фасада) с помощью комплекта аккумуляторных батарей. После этого центральная секция может быть открыта вручную для организации запасного выхода.

Карусельная дверь КТС-2 очень удобна в эксплуатации и идеально подходит для людей, пользующихся инвалидными колясками.

С помощью специальных опций дверь КТС-2 может использоваться в качестве витрины для размещения рекламы.

Особенности

- Конструкция с двумя створками
- Решение для людей с ограниченными возможностями
- Возможность применения в качестве запасных дверей
- Высокие стандарты безопасности
- Внешний барабан из стекла или металлических панелей
- Витрина для рекламы (опция)
- Ночной экран (опция)
- Простая установка и быстрый ввод в эксплуатацию



01
Карусельная дверь
Talos RDR-C01

02
Карусельная дверь
Talos RDR-E01

Карусельные двери Talos RDR

Карусельные двери Talos могут быть оснащены широким выбором дополнительных функций: интегрированными ручными или моторизованными ночными экранами, функцией эвакуационного выхода и т. д. Выбирая требуемые опции, можно обеспечить различные уровни стандартов безопасности (защиту от взлома, огня и т. п.). Распашные или раздвижные двери, встроенные в единую конструкцию с карусельными дверями, могут использоваться для транспортировки грузов или обеспечения доступа людей с ограниченными возможностями.



Боковые части корпуса могут быть выполнены в двух версиях: с внутренним остеклением из многослойного безопасного стекла толщиной 8 мм или с металлической облицовкой.

Четыре вращающиеся створки из однослойного безопасного стекла оснащены уплотнительными щетками, благодаря которым двери Talos обеспечивают оптимальную теплоизоляцию входных зон.

Двери модели RDR-E01 имеют наружный диаметр от 2100 до 3700 мм и ширину входа от 1332 до 2392 мм.



01

01
Карусельная дверь
Talos RDR-C02

02
Карусельная дверь
Talos RDR-S01

Модель RDR-CO2 разработана для мест с высокой проходимостью – аэропортов, торговых центров и т.п. Двери этой серии имеют большие размеры: наружный диаметр – от 3920 до 4920 мм, ширина входа – от 2557 до 3264 мм.

Работа дверей управляется сервоприводом, активируемым с помощью инфракрасных датчиков.



02

Особенности

- Прекрасная теплоизоляция входной зоны
- Стильные цельностеклянные версии
- Решения, подходящие для организации эвакуационного выхода
- Блокировка в ночное время (опция)
- Решение для людей с ограниченными возможностями
- Модели классов устойчивости ко взлому RC2 и WK3

dormakaba рекомендует тепловые завесы

Владельцы помещений с высокой проходимостью (торговые и офисные центры, универмаги, аэропорты, гостиницы) часто сталкиваются с проблемой дополнительных энергетических затрат, возникающих из-за постоянного воздухообмена между помещением и улицей.

Выбирая автоматические двери dormakaba, не забудьте один важный момент, который сделает эксплуатацию дверей еще более комфортной и выгодной: устанавливайте дверь вместе с воздушной тепловой завесой!

Тепловые завесы бывают горизонтальные и вертикальные (напольные). Горизонтальная тепловая завеса устанавливается в верхней части двери, а воздухораспределитель соответствует радиусу двери. Вертикальная тепловая завеса стоит на полу и направляет поток воздуха поперек движения двери.

Компания dormakaba рекомендует воздушные завесы двух производителей: Teddington (Германия) и Tekadoor (Германия).

Самыми популярными моделями тепловых завес являются:

- горизонтальная завеса Teddington Rondo,
- горизонтальная завеса Tekadoor Rondell,
- вертикальная завеса Teddington Saphir,
- вертикальная завеса Tekadoor Wing,
- воздушная завеса для раздвижных дверей Teddington – серия P.



01
Стекланные раздвижные
двери BST в форме полукруга

BST. Изогнутые раздвижные двери

Специальная линейка изогнутых раздвижных дверей от dormakaba открывает перед архитекторами новые возможности для создания уникальных входных групп. Раздвижные двери серии BST могут иметь практически любую форму: изогнутые наружу или вовнутрь полукруги или сегменты, полная окружность, овал или блоки из двух сегментов – возможно практически все. Благодаря стильному дизайну и оригинальной конструкции изогнутые раздвижные двери dormakaba могут стать ключевой деталью архитектурного решения фасада. Двери линейки BST выполняют функции вестибюля и тамбура, направляют потоки людей и придают входу необходимую ширину и глубину. Встроенный микропроцессорный блок управления и система мониторинга пространства прохода обеспечивают безопасность входной зоны.

Особенности

- Радиус от 1000 до 2000 мм
- Высокая эксплуатационная гибкость
- Широкий ряд модульных компонентов и различных рабочих режимов
- Опциональная версия для применения в аварийных и запасных выходах (FBST)
- Сертификация на соответствие DIN 18650



SST FLEX. Раздвижная дверь с механизмом раскладывания

Модель SST с профилем FLEX разработана для использования в качестве наружных или межкомнатных дверей общественных зданий, торговых галерей, выставочных залов, автосалонов и т. п.

Врезные петли дверных панелей и боковых створок позволяют открывать дверь практически на полную ее ширину. При возникновении аварийной ситуации широкий проход используется в качестве запасного выхода. В летний период широкое раскрытие может быть использовано для вентиляции здания.

В автоматическом режиме дверь с механизмом раскладывания выполняет функцию стандартной раздвижной двери.

Протестированный минимальный срок службы профильной системы – 1 млн циклов, она утверждена для использования в качестве аварийных и запасных выходов в соответствии со стандартом DIN 18650 и директивами Германии для автоматических раздвижных дверей запасных выходов (AutSchR).

Особенности

- Петли механизма раскладывания создают проход, равный полной ширине двери
- Максимальная ширина свободного прохода – 2000 мм
- Одобрено для использования в качестве аварийных и запасных выходов
- В автоматическом режиме выполняет функцию стандартной раздвижной двери
- Прочная и стабильная система профилей FLEX
- Встроенные в пол роликовые направляющие
- Комбинированное электромеханическое устройство запирания

01

В аварийной ситуации дверные панели и боковые створки с функцией раскладывания образуют широкий проход

02

Двери серии SST – идеальное решение для крупных офисных центров





01



02

01

Телескопическая дверь TST FLEX открывает широкий вход в торговую галерею прямо с улицы

02

В зоне прилета аэропорта телескопическая дверь TST FLEX создает удобный проход для пассажиров с багажом

TST FLEX. Автоматические телескопические раздвижные двери

Телескопическая раздвижная дверь TST FLEX обеспечивает большую ширину прохода при небольшой габаритной ширине.

Данное конструктивное решение позволяет организовать удобный вход даже в местах с ограниченным пространством.

Области применения TST FLEX – наружные двери и вестибюли общественных зданий, выставочных залов, магазинов формата DIY, супермаркетов.

Профили FLEX обеспечивают максимальное проникновение света и при этом имеют высокую устойчивость и жесткость кручения.

Протестированный минимальный срок службы профильной системы – 1 млн циклов, она утверждена для использования в качестве аварийных и запасных выходов в соответствии со стандартом DIN 18650 и директивами Германии для автоматических раздвижных дверей запасных выходов (AutSchR).

Особенности

- При помощи телескопического механизма создается более широкий проем при сохранении ширины управляющего элемента
- Подходит для двойного 22-мм остекления
- Боковой закрывающийся край с резиновым защитным профилем
- Низкая теплопроводность каркаса благодаря двойному остеклению
- Превосходные изоляционные свойства благодаря взаимосвязанным боковым уплотнениям, а также верхнему и нижнему уплотнениям



01



02

01
Складывающиеся двери FFT FLEX – компактное решение для небольших пространств

02
Благодаря тонкому профилю двери FFT FLEX пропускают больше света

Специальное решение для внутренних и внешних дверей, расположенных в узких проходах.

FFT FLEX GREEN. Автоматическая складывающаяся дверь

Автоматические складывающиеся двери FFT FLEX GREEN идеальны для установки там, где ощущается острая нехватка места для открывания двери вглубь или вширь. Эти двери максимально эффективно используют пространство дверного проема, обеспечивая почти равную по размерам ширину прохода. При открывании они не распахиваются наружу – глубина открывания составляет лишь четверть от ширины прохода.

Надежные электроприводы ES 200, управляемые электроникой, обеспечивают мягкую работу двери с малым временем отклика и максимальную безопасность в использовании. Дверные створки остаются неподвижными, когда кто-либо присутствует в зоне прохода, и немедленно останавливаются при малейшем контакте с любым препятствием. Конструкция дверных петель предотвращает защемление створкой и обеспечивает работу с низким уровнем шума.

Модификация FFT-F оборудована инновационным электронным модулем расширения (EM 5) – системой привода, организованной по избыточному принципу и оснащенной специальным датчиком движения. Эти двери соответствуют немецким стандартам и пригодны для организации аварийного выхода.

Особенности

- Больше стеклянной поверхности благодаря тонкому профилю
- Максимальная ширина свободного прохода: 2000 мм
- Датчики мониторинга усилия
- Версии с направляющими, устанавливаемыми в пол, или без них
- Конструкция, исключая защемление створкой
- Низкий уровень шума при работе
- Возможность использования в качестве аварийного выхода (FFT-F) – стандарт DIN 18650

Входные системы. Турникеты

В этой линейке dormakaba предлагает специализированные решения для организации регулируемого доступа посетителей на предприятия, в общественные места и развлекательные учреждения.



Турникеты dormakaba отличаются высокой надежностью и современным дизайном

Входные системы. Турникеты



Технологии регулирования потока людей делают проход удобным даже в периоды пиковых нагрузок в течение дня.

Охраняемые зоны требуют качественной системы идентификации людей с правом доступа. Поскольку подобные зоны часто находятся в помещениях с репрезентативными функциями (например, холлы бизнес-центров и офисов компаний), устройства для контроля доступа должны не только отличаться высокой степенью надежности, но и иметь современный дизайн, соответствующий статусу окружающего интерьера.

Отличительные особенности решений от dormakaba – скорость работы, простота обслуживания и эффективный контроль доступа. В зависимости от потока посетителей, необходимого уровня безопасности и окружающих условий dormakaba предлагает трехштанговые и полуростовые турникеты или специальные установки для контролируемого прохода.

Наши продукты совместимы с различными системами для управления проходом по билетам – от простой карты со штрихкодом до VIP-пропуска с биометрическими характеристиками.

Трехштанговые турникеты dormakaba прошли проверку TÜV на возможность применения для путей эвакуации и могут быть подключены к централизованной системе управления зданием. Моторизованные исполнения оснащены запатентованным механизмом падающих штанг с автоматическим возвратом в исходное положение, что особенно практично для стадионов и центров проведения массовых мероприятий.



Триподы Kerberos безопасны для пользователей: для прохода нужно приложить лишь незначительное усилие



01
Точка доступа, оборудованная трехштанговыми турникетами Kerberos

02
Зеленый сигнал – доступ разрешен, турникет разблокирован

В опасных или экстренных ситуациях верхняя штанга турникета автоматически падает, обеспечивая свободный проход.

Простые и надежные турникеты Kerberos установлены на стадионах «Зенит» и «Лужники», а также в салонах московских автобусов, троллейбусов и трамваев.

Триподы Kerberos с функцией падающей штанги

Трехштанговые турникеты (триподы) Kerberos могут быть использованы в системах контроля доступа и способны существенно облегчить работу служб безопасности офисов и административных зданий, промышленных объектов, банков, государственных учреждений.

Быстрые, гибко настраиваемые и простые в использовании триподы Kerberos совместимы со всеми типами считывателей и поставляются в различных вариантах дизайна. Турникеты, изготовленные из высококачественной нержавеющей стали, подходят для использования как внутри, так и вне помещений.

Тихий энергосберегающий привод расходует электроэнергию на самом низком уровне и уменьшает опасность травмирования пользователей: для прохода необходимо приложить совсем незначительное усилие.

Турникеты Kerberos имеют функцию «падающая штанга» – уникальное изобретение dormakaba. При объявлении эвакуации верхняя штанга автоматически деблокируется, обеспечивая свободный проход



в обоих направлениях. Благодаря запатентованной технологии dormakaba штанги триподов могут быть автоматически возвращены в исходное положение сразу после того, как режим эвакуации будет отменен.

Если необходимо, деблокировка и повторное закрытие падающей штанги могут быть инициированы авторизованным персоналом охраны с помощью элемента управления (например, для разовой транспортировки грузов через турникет).

Важное преимущество турникетов Kerberos – простая установка на готовый пол. Конструкция также предусматривает возможность монтажа на фальшпол и другие поверхности.

Особенности

- Падающие штанги с автоматическим возвратом в исходное положение
- Сервоприводы для облегчение вращения штанг
- Минимальный расход электроэнергии
- Функциональные, скоростные и компактные
- Простые в использовании
- Сделаны из нержавеющей стали
- Подходят для установки вне помещений
- Долгий срок службы благодаря вращению при помощи сервопривода

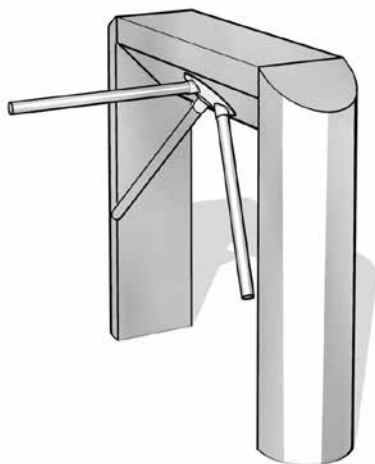

01

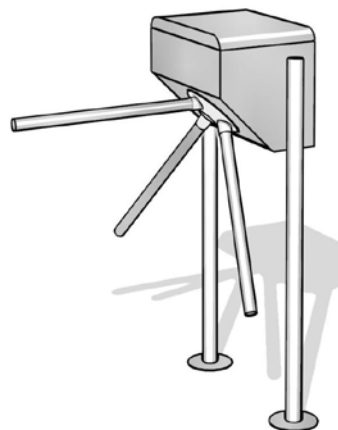

02

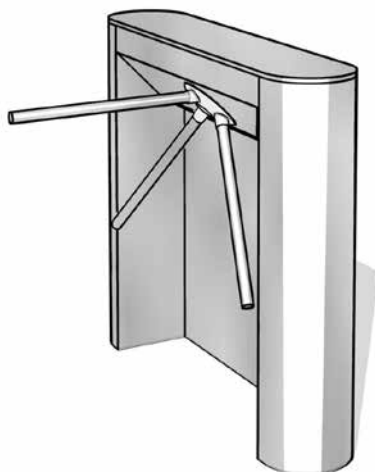

03

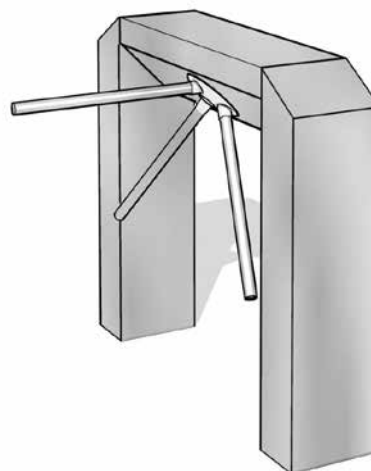

04

01

Трипод Kerberos TPB-E02, механизм Тип 0, 1.1, 1.2, 2. Все элементы турникета изготовлены из высококачественной нержавеющей стали

02

Трипод Kerberos TPB-S03, механизм Тип 2. Компактная модель с алюминиевым корпусом, стойки и штанги выполнены из нержавеющей стали

03

Трипод Kerberos TPB-C01, механизм Тип 2. Модель с дополнительной задней стенкой предназначена для использования внутри помещений

04

Трипод Kerberos TPB-E01, механизм Тип 0, 1.1, 1.2, 2

HSD. Калитки Charon. Прозрачный дизайн для стильных интерьеров

Дизайн калиток Charon – это эргономичные формы и эффектная комбинация стекла с высококачественной нержавеющей сталью. Прозрачные створки сохраняют ощущение пространства и перспективы – идеальное решение для современного интерьера.

Калитки Charon соответствуют стандартам для эвакуационных выходов, принятым в Российской Федерации.

Стильные автоматические калитки обеспечивают эффективное управление потоками посетителей и персонала в VIP-зонах аэропортов, холлах офисных зданий, музеев и концертных залов.

Все опции калиток могут комбинироваться с системой учета рабочего времени и системой контроля доступа, включая бесконтактные и биометрические считыватели.

Автоматические калитки Charon спроектированы так, чтобы обеспечивать комфортный проход маломобильным гражданам, и соответствуют требованиям российских стандартов для эвакуационных выходов. Стандартная ширина 900 мм открывает удобный проезд для инвалидных кресел и детских колясок, а также позволяет свободно перемещаться через калитку людям с объемным багажом.

В моделях Charon HSD-E01 и Charon HSD-E02 створка с остеклением из однослойного безопасного стекла открывается на 90° в направлении входа и выхода. Механизм блокировки, привод и зубчатый тормоз встроены в колонну. Эти модели калиток подходят для установки вне помещений.

Прозрачная модель Charon HSD-E03 позволяет выбрать один из трех вариантов дизайна цельно-стеклянной створки: полноразмерный, с усеченным нижним углом или узкий – в половину высоты.

У калитки Charon HSD-L01 есть функция механической блокировки в трех положениях. Створка с остеклением из однослойного безопасного стекла открывается на 90° в направлении входа и выхода.

Системы управления и блок питания модели Charon HSD-L06 встроены в корпус. Прозрачная створка из поликарбоната открывается на 90° в направлении входа и выхода.

Калитка Charon HSD-L07 механически открывается в одном направлении – противоположное направление заблокировано. Остекление створки выполнено из однослойного безопасного стекла.

Особенности

- Ширина соответствует требованиям российского стандарта для эвакуационных выходов (900 мм)
- Стильный дизайн
- Комбинация стекла и нержавеющей стали
- Широкий выбор дизайнерских решений
- Простота в использовании благодаря электроприводу
- Простая установка на готовый пол

HSD. Калитки Charon

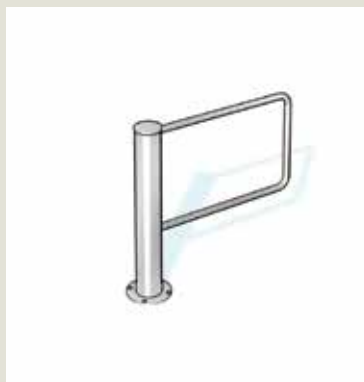

01

Калитка Charon HSD-E01 подходит для установки вне помещений



02

Калитка Charon HSD-E02 подходит для установки вне помещений

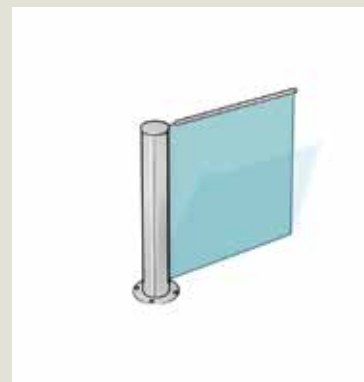

03

Калитка Charon HSD-E03 – модель с цельностеклянной створкой



04

Калитка Charon HSD-L01 с функцией блокировки в трех положениях

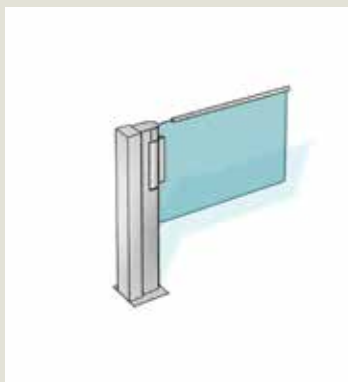

05

Калитка Charon HSD-L06 – модель с прозрачной створкой из поликарбоната



06

Калитка Charon HSD-L07 одностороннего открывания

HSB. Сенсорные барьеры Argus

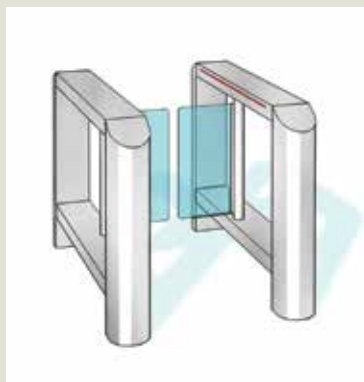

01

Argus HSB-E10. Уровень безопасности 0

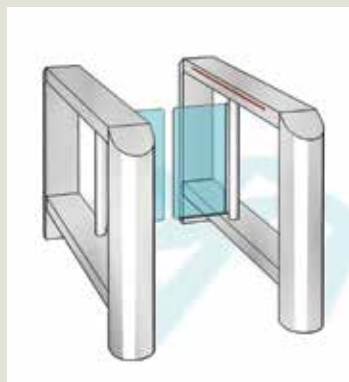

02

Argus HSB-E02. Уровень безопасности 1

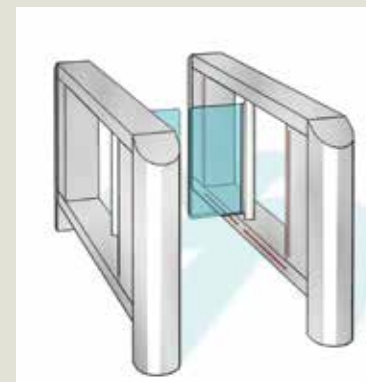

03

Argus HSB-E04. Уровень безопасности 2

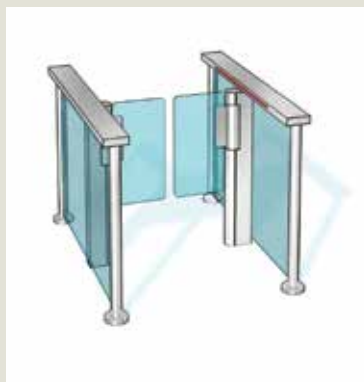

04

Argus HSB-E11. Уровень безопасности 0

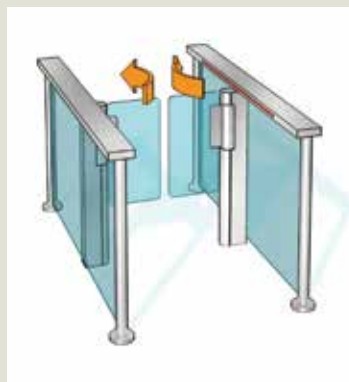

05

Argus HSB-E07. Уровень безопасности 1

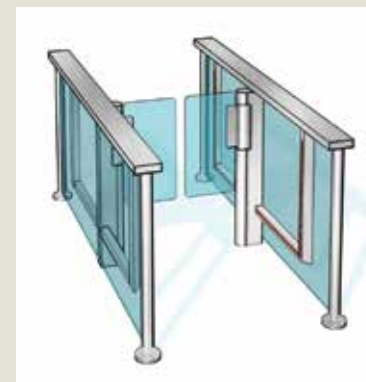

06

Argus HSB-E08. Уровень безопасности 2

HSB. Сенсорные барьеры Argus – бесконтактный контроль доступа

Изящные полуростовые сенсорные барьеры Argus предназначены для контроля доступа в общественные здания, банки, аэропорты, на промышленные предприятия, железнодорожные станции, в школы и высшие учебные заведения. Они обеспечивают комфортный бесконтактный проход даже с багажом.

Высокая пропускная способность и изящный дизайн.

Надежные сенсорные барьеры этой серии оснащены распашными створками из прозрачного поликарбоната. У большинства моделей высота створок составляет 900 мм (у Argus HSB-E12 – 1600 мм). Зона поворота створок контролируется при помощи датчиков индивидуального прохода. После завершения авторизованного прохода створки автоматически закрываются, и неавторизованный доступ становится невозможным.

Многочисленные варианты конструкции позволяют выбрать подходящее решение в соответствии с требованиями безопасности и стилем оформления входной зоны. В серии Argus представлены модели с корпусом из высококачественной нержавеющей стали и прозрачными створками, а также варианты дизайна с прозрачными стенками из однослойного безопасного стекла 10 мм.

Сенсорные барьеры Argus имеют три уровня безопасности – в зависимости от класса используемых датчиков и длины корпуса (большая длина обеспечивает повышенный контроль индивидуального прохода в обоих направлениях).

Уровень безопасности 0: область прохода контролируется датчиками в упрощенном исполнении, укороченный корпус.

Уровень безопасности 1: область прохода контролируется датчиками в базовом исполнении, компактный корпус.

Уровень безопасности 2: область прохода контролируется датчиками в расширенном исполнении, оптимальная длина корпуса, встроенная защита от проникновения снизу, распознавание тележек и детей.

У сенсорных барьеров серии Argus стандартная ширина прохода составляет 650 мм. Если есть необходимость организовать эвакуационный выход или дополнительный удобный проход для колясок, ширина может быть увеличена до 900 мм (размер, установленный российским стандартом для эвакуационных выходов).

Барьеры Argus могут использоваться как по одному, так и смонтированными в ряд до восьми штук.

Особенности

- Простой проход с объемным багажом
- Отсутствие контакта с преграждающими элементами
- Высокая пропускная способность
- Высокая степень безопасности
- Различные уровни защиты
- Большой выбор вариантов исполнения
- Сделаны из нержавеющей стали
- Модульность системы, состоящей из базовых элементов и расширения

HSB (Half-height Sensor Barriers) – полуростовые сенсорные барьеры.

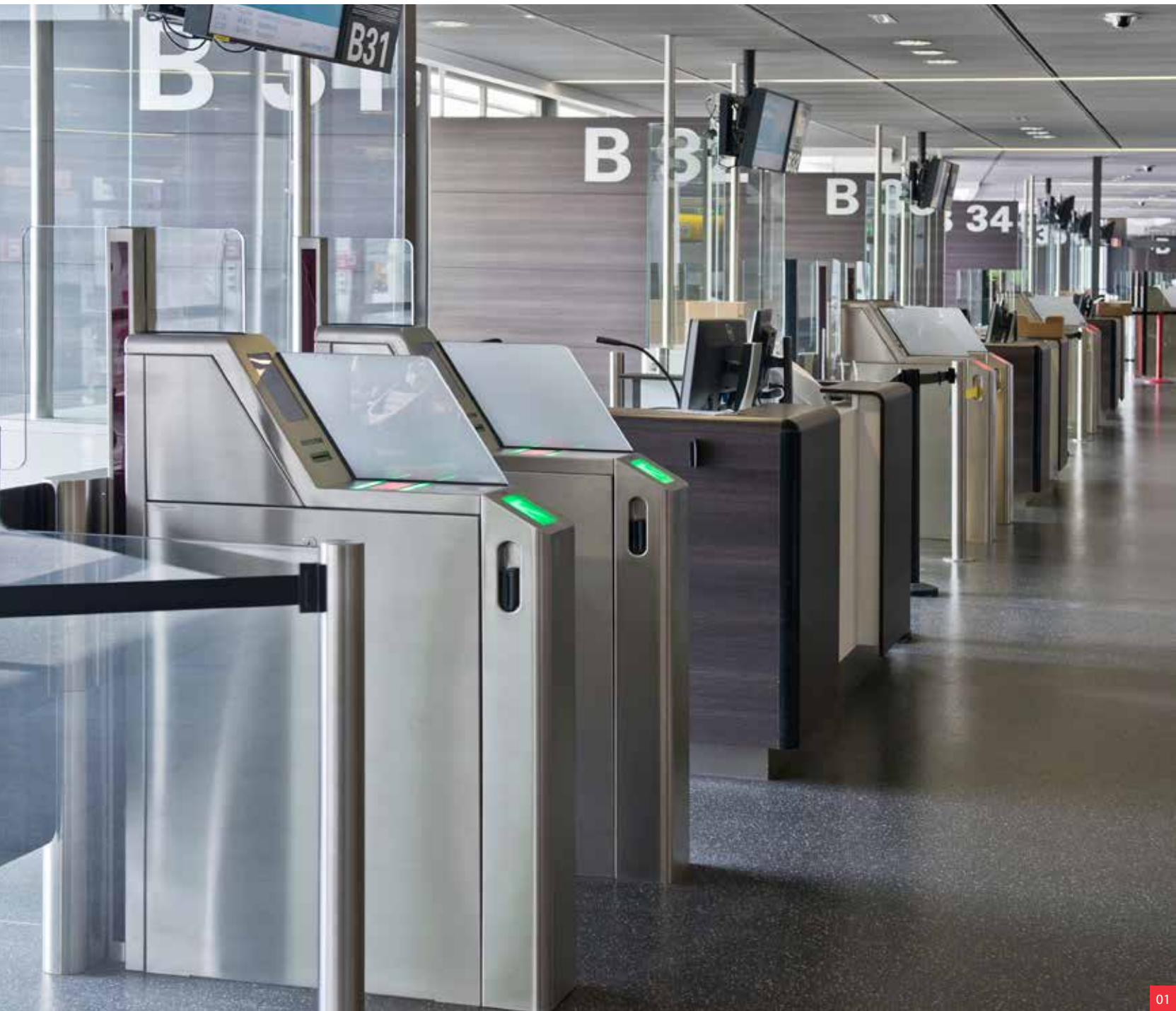

Сенсорные барьеры для аэропортов HSB-M03

Сенсорные барьеры HSB-M03 обеспечивают оптимизацию пассажиропотока в аэропортах. Продвинутая система сенсоров в этих барьерах обеспечивают серьезный уровень безопасности и контроля доступа авторизованных пассажиров в зону безопасности или на взлетное поле. Высокая пропускная способность этих барьеров и простая комфортная процедура контроля позволяет пассажирам не задерживаться у барьеров и проходить дальше.

Интегрированный в барьер картридер штрих-кодов (баркодов) быстро считывает информацию с обычного бумажного носителя, например распечатанных дома билетов или с цифровых штрих-кодов, в т.ч. на мобильных телефонах и планшетах. Интегрированный экран показывает что пассажиру нужно делать дальше. Красные и зеленые LED-индикаторы дополнительно подсказывают пассажиру всё ли в порядке и можно ли проходить барьер.

Продвинутая сенсорная система барьера позволяет проходить за раз только одному человеку. Багаж пассажира также автоматически диагностируется. Сенсоры безопасности предотвращают зажим человека створками или чтобы ему был причинен какой-либо вред. Сенсорные барьеры могут использоваться как в режиме самообслуживания, так и при наблюдении со стороны штатных сотрудников аэропорта.

Модули сенсорных барьеров могут быть расширены до нескольких проходов. Прозрачный дизайн и максимально компактная конструкция делают возможной установку этих барьеров практически в любом месте.

Также в барьер можно интегрировать термический принтер, который может выдавать пассажиру дополнительную актуальную информацию: например место на борту, информацию, что сменился номер выхода на посадку или печатать посадочный талон.

Барьеры Argus могут использоваться как по одному, так и смонтированными в ряд до восьми штук.

Особенности

- Сделаны из нержавеющей стали
- Специализированный продукт для аэропортов
- Функциональные, компактные
- Долгий срок службы
- Подходят для интеграции с системой безопасности аэропорта (паспортный и билетный контроль)



01
Сенсорный барьер HSB-M03, установленный в аэропорту Домодедово при выходе на посадку

02
HSB-M03 со встроенным сканером посадочного талона.

02

CRP. Стойки для устройств считывания карт

Созданный компанией dormakaba модельный ряд стоек для устройств считывания карт позволяет выбрать конструкцию, которая станет оптимальным дополнением к каждой установке контроля доступа.

Стойки CRP-M01 предназначены для контроля и возврата документов и имеют встроенный лоток для возврата карт, слот для карт с блокировкой и запираемый контейнер. В горизонтальной части крышки расположена сигнализационная установка, подающая световые сигналы красного и зеленого цвета. Кроме того, стойка оснащена функцией распознавания присутствия для нечитаемых карт. Модель CRP-M01 изготовлена из высококачественной матированной нержавеющей стали и предназначена для использования внутри помещений.

Тонкая модель CRP-E01 в виде стальной трубы диаметром 48 или 60 мм с отверстием для кабеля платы считывающего устройства разработана специально для миниатюрных считывающих устройств.

Стойка CRP-E03 со съёмным ревизионным отверстием разработана для установки одного или нескольких считывающих устройств различных форматов.

Стойка CRP-C01 в виде стальной трубы диаметром 206 или 140 мм с крышкой, скошенной под углом 30°, подходит для небольших считывающих устройств и сигнализационных установок.

Алюминиевая стойка CRP-C06 подходит для установки считывающих устройств или клавиатур ввода кода.

Особенности

- Могут использоваться с различными системами считывания
- Функция распознавания присутствия для нечитаемых карт
- Простой монтаж на готовом полу
- Колпак для защиты от атмосферных воздействий для установки вне помещений



01

Стойка CRP-M01 для использования внутри помещений



02

Стойка CRP-E01 подходит для установки вне помещений



03

Стойка CRP-E03 подходит для установки вне помещений



04

Стойка CRP-C01 подходит для установки вне помещений



05

Стойка CRP-C06 подходит для установки вне помещений



01
Ограждение PGB-S01

PGB. Ограждения для направления людских потоков Charon

Ограждения серии Charon изготовлены из высококачественной матированной нержавеющей стали и могут использоваться как внутри, так и вне помещений.

Высота ограждений – 900 мм, стандартная ширина – 870 мм. Модели PGB-S01, PGB-S02 и PGB-S03 опционально могут быть изготовлены шириной 500–1500 мм или 1501–3000 мм. При ширине более 1500 мм к конструкции добавляется дополнительная центральная стойка.

Эффектная модель Charon PGB-S01 – цельно-стеклянное ограждение из однослойного безопасного стекла толщиной 10 мм с двумя концевыми стойками из нержавеющей стали. Видимые кромки стекла отшлифованы и отполированы.

Особенности

- С внутренним остеклением или без него
- Простой монтаж на готовом полу
- Подходят для установки вне помещений



01
Ограждение Charon PGB-E01
без внутреннего остекления



02
Ограждение Charon PGB-E02
без внутреннего остекления,
с поперечиной на уровне колен

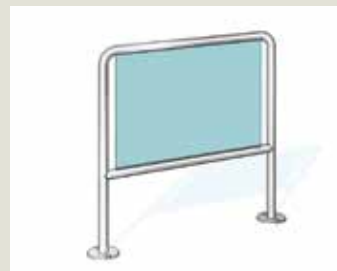

03
Ограждение Charon PGB-E03
с поперечиной на уровне колен
и внутренним остеклением



04
Ограждение Charon PGB-S01
из однослойного безопасного стекла
толщиной 10 мм



01
Турникеты Charon выглядят компактно даже при установке нескольких единиц в ряд

02
Элегантный прозрачный дизайн для интерьеров премиум-класса

HTS. Полуторостовые турникеты Charon

Роторные турникеты Charon эффективно регулируют поток посетителей и станут естественным элементом любых статусных помещений, например холлов, VIP-зон или лобби этажа правления компании.

Пропускная способность турникетов Charon – до 25 человек в минуту.

Роторные турникеты Charon выполнены из однослойного безопасного стекла и высококачественной нержавеющей стали. Благодаря компактным размерам турникеты визуально не загромождают помещение, а прозрачные модели элегантно вписываются в интерьер как старинных, так и современных зданий.

Стекланные турникеты подходят исключительно для установки внутри помещений. Вариант, полностью выполненный из высококачественной нержавеющей стали и не имеющий стеклянных элементов, также подходит для установки вне помещений.



Для доступа людей в инвалидных колясках и транспортировки товаров в ряд турникетов можно установить отдельную или встроенную распашную дверь.

Тихий энергосберегающий привод расходует минимальный объем электроэнергии и регулируется в зависимости от скорости проходящих людей. На случай отказа питания можно определить, в каком направлении будет осуществляться свободное движение, а какое будет заблокировано.

Особенности

- Плавный ход с низким уровнем шума
- Низкий расход электроэнергии
- Элегантный прозрачный дизайн
- Компактность даже при установке нескольких единиц в ряд
- Удобный проход благодаря позиционирующему сервоприводу
- Безбарьерное решение с автоматическими распашными створками
- Распашные створки подходят для установки в эвакуационных выходах
- Различные возможности оформления стеклянных створок, направляющих элементов и поручней
- По желанию высота регулируется до 1200 мм



01



02



03

01

Полуростовой турникет Charon HTS-E01 из высококачественной нержавеющей стали без стеклянных вставок

02

Полуростовой турникет Charon HTS-E03 имеет модификации с различными формами стеклянных створок

03

Полуростовой турникет Charon HTS-M01 – элегантная прозрачная конструкция из однослойного безопасного стекла



01

Полноростовой турникет Kentaur FTS-E01 – компактная модель с шириной прохода 560 мм



02

Полноростовой турникет Kentaur FTS-E06 – компактная двойная установка



03

Полноростовой турникет Kentaur FTS-L06

Конструкции турникетов рассчитаны таким образом, чтобы исключить риск травм.

FTS. Полноростовые турникеты Kentaur

Прочные полноростовые турникеты и вращающиеся двери Kentaur оптимально подходят для защиты территории и зданий.

Семейство продуктов Kentaur имеет модульную структуру. Серия объединяет более десяти видов устройств – с двумя, тремя и четырьмя створками, со штангами или дугами, и все они свободно комбинируются между собой. Большой выбор моделей позволяет создавать индивидуальные комбинации из нескольких устройств.

В коллекции Kentaur есть варианты турникетов с дверью для велосипедов, встроенной дверью,

функцией эвакуационного выхода или классом устойчивости ко взлому WK2.

Для защиты от проникновения и атмосферных воздействий турникеты и вращающиеся двери могут быть дополнительно оборудованы крышами. Компания dormakaba производит крыши для всех установок серии Kentaur – простых, многопозиционных или компактных двойных.

Тихий энергосберегающий привод расходует электроэнергию на самом низком уровне, а скорость его работы регулируется в зависимости от скорости проходящих людей.

Kentaur совмещает в себе надежную защиту с безопасностью использования. Люди не могут быть



04

Полноростовой турникет Kentaur FTS-M02 с семью дугообразными заграждающими штангами и автоматической дверью для велосипедов



05

Полноростовой турникет Kentaur FTS-M03 со встроенной вращающейся дверью



06

Вращающаяся дверь Kentaur FGE-M01 с шириной прохода 1080 мм

заблокированы или зажаты в сегментах турникета Kentaur благодаря разработанной dormakaba системе блокировки в граничных положениях. После деблокировки вращение можно в любое время остановить (вплоть до половинного положения) и повернуть обратно. Если турникет достиг более чем половинного положения вращения, то из установки можно выйти только в направлении деблокировки.

Особенности

- Пропускная способность – до 20 человек в минуту
- Безопасный проход благодаря системе блокировки в граничных положениях
- Модульные сочетания штанг, крыш, направляющих и заграждающих элементов

- Для использования внутри и вне помещений
- Колонна турникета и штанги выполнены из прочной нержавеющей стали
- Скорость вращения регулируется в зависимости от скорости проходящих людей
- Энергосберегающий привод
- Возможность свободного выбора режима работы при отказе питания
- Возможно использование в зонах с агрессивными факторами воздействия окружающей среды
- Встроенный настраиваемый генератор случайных чисел
- Возможна двойная идентификация для дополнительной безопасности
- Система управления встроена в установку



01
Револьверная дверь Geryon SRD-E01: боковые части могут быть выполнены с внутренним остеклением или металлической облицовкой

SRD. Револьверные двери безопасности Geryon

Вращающиеся двери для систем безопасности Geryon надежно разделяют поток людей и обеспечивают безопасность для всех групп пользователей. Область применения дверей Geryon очень широка: это банки и страховые компании, тюрьмы, правительственные здания, аэропорты, электростанции, лаборатории, центры обработки данных и многое другое.

SRD Vision – визуальный индивидуальный контроль входа для еще большей безопасности.



В зависимости от требований к безопасности дверь может быть оснащена контактным ковриком, весовой системой или системой контроля внутреннего пространства. В числе других опций – турникет с функцией эвакуационного выхода и блокировка в ночное время.

Вращающиеся двери Geryon могут быть выполнены в пуленепробиваемом и противовзломном исполнении. Различные модели дверей сертифицированы в соответствии с классами устойчивости ко взлому RC2 и WK3.

Встроенная в потолок визуальная система контроля индивидуального прохода SRD Vision надежно и точно распознает, находится в двери



02
Револьверная дверь Geryon SRD-S01: боковые части с внутренним остеклением и прозрачный потолок из многослойного безопасного стекла

один человек или несколько, и соответственно разрешает либо блокирует проход. Система SRD Vision доступна как для трехстворчатых, так и для четырехстворчатых моделей (цикл поворота 120° или 180°). Системой SRD Vision можно дооснастить любые двери Geryon с высотой прохода не менее 2300 мм (кроме модели SRD-S01 со стеклянным потолком).

Особенности

SRD (Security Revolving Door) – револьверные двери безопасности.

- Люди не могут быть заблокированы в сегментах турникета благодаря системе блокировки в граничных положениях

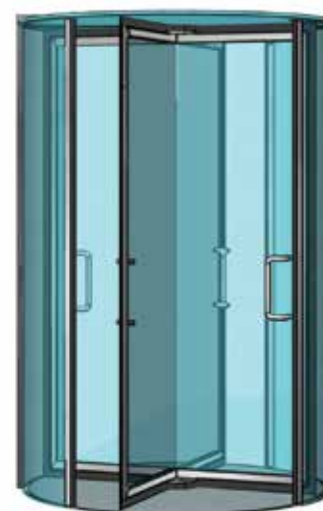

- Защитные датчики соответствуют требованиям DIN EN 16005
- По умолчанию с инфракрасными датчиками
- Модели классов устойчивости ко взлому RC2 и WK3
- Установки, полностью выполненные из стекла, с приводом в полу
- Колонна, прошедшая проверку на использование в эвакуационном выходе (опция)
- Встроенная весовая система с указанием предельного или фактического веса (опция)
- Блокировка в ночное время (опция)
- Визуальное разделение благодаря опции SRD Vision

Шлюзовые кабины Orthos

Электронно управляемые шлюзовые системы Orthos отвечают самым высоким требованиям безопасности и обеспечивают оптимальную защиту особо важных зон зданий. Такие кабины устанавливаются на входах в IT-центры, банки, охраняемые зоны аэропортов, корпоративные и правительственные здания.

Высокие требования к безопасности в таких местах подразумевают не только проверку права на вход, но и организацию контролируемого раздельного прохода людей.

Разделение людских потоков может производиться путем определения веса тела, с помощью датчиков или дополнительной остановки для идентификации в центре шлюза. В зависимости от требований к безопасности шлюзовая кабина может быть оснащена контактным ковриком, весовой системой или системой контроля внутреннего пространства.

Встроенный контактный коврик или весовая система делают затруднительным, а иногда и невозможным одновременный проход вдвоем. Установленная внутри шлюза дополнительная система биометрической

идентификации распознает каждого пользователя и предотвращает возможные манипуляции.

Конструкция шлюзовых кабин Orthos PIL может быть дополнительно усилена для защиты от вандализма, взлома, огнестрельного оружия. Различные модели прошли сертификацию по классам RC2/WK2–WK4.

Особенности

- Пропускная способность – от 3 до 5 человек в минуту
- Высокая степень безопасности благодаря контактным коврикам
- Дополнительная безопасность благодаря установке весовой системы
- Классы устойчивости ко взлому RC2/WK2, WK3 и до WK4 в кубических шлюзах
- Створки и складные двери (опция)
- Противопожарная дверь (опция)
- Функция эвакуационного выхода (опция)
- Пуленепробиваемое и устойчивое ко взлому исполнение (опция)
- Плавный ход с низким уровнем шума
- Компактность
- Стильный дизайн

01

Шлюзовая кабина Orthos на входе в особо охраняемую зону банка

02

Шлюзовая кабина Orthos на входе в офисное здание



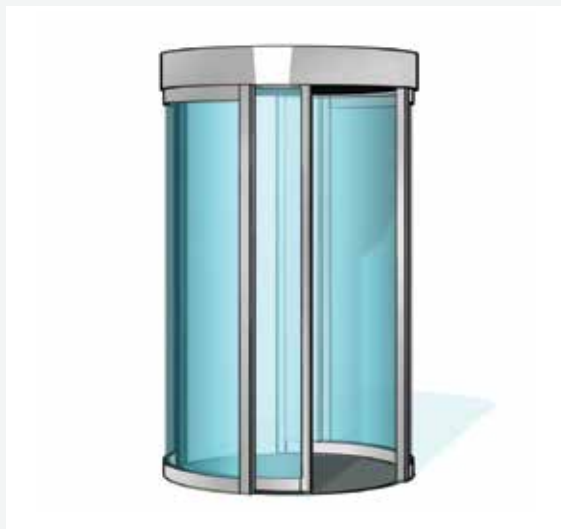

01



02



03

01

Orthos PIL-S01 –
круглая шлюзовая кабина

02

Orthos PIL-C01 –
круглая шлюзовая кабина

03

Orthos PIL-M01 –
кубическая шлюзовая кабина

Дверные системы и фурнитура

Оцените знаменитое качество dormakaba и передовые технологии, которые делают жизнь безопаснее и вдохновляют людей.

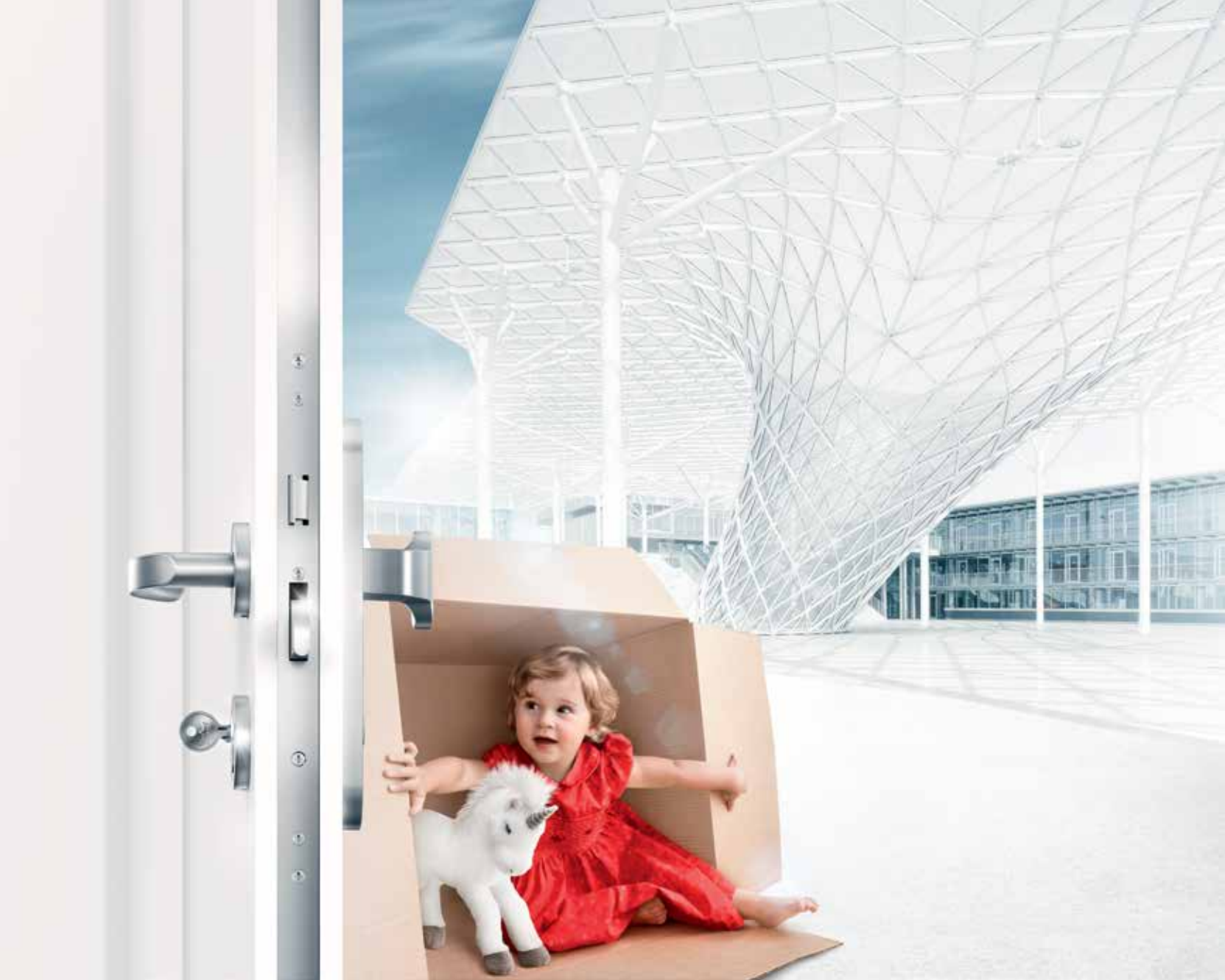

Надежность, безопасность и безупречный дизайн – вот что ценят люди в дверных системах dormakaba

Дверные системы и фурнитура

Компания dormakaba известна высококлассной фурнитурой для дверей любого типа.

Точность, надежность и визуальная элегантность – отличительные черты интеллектуальных запорных систем от dormakaba. Механические замки и цилиндры dormakaba соответствуют самым высоким стандартам безопасности, обеспечивая понятное и удобное использование, поэтому они пригодны как для частных домов, так и для общественных зданий.

Цилиндры dormakaba хорошо подходят для создания мастер-систем, позволяющих разграничивать права доступа ключей в частных домах, офисах или на предприятиях. Пользователь сам определяет, какие двери открывает каждый мастер-ключ.

В обширном каталоге dormakaba архитекторы и дизайнеры могут выбрать современную дверную фурнитуру, подходящую к интерьерам самых разных стилей и назначений. Также у наших клиентов есть возможность заказать производство моделей по собственным эскизам.





01



02



03



04

01

Цилиндр Gege pExtra

02

Нажимная ручка
Ogro XEA Design

03

Многозапорный замок

04

Ограничитель дверей TZ 5000

Механические цилиндры CBF/CBR

Бюджетная линейка механических цилиндров CBF/CBR – это серия надежных конструкций от dormakaba по выгодной цене.

Модели CBR-1 и CBR-2 подходят для установки с броненакладками.

Модели CBF-1 и CBR-1 имеют корпус из сплава алюминия и сердцевину из латуни. Стопорные пины в форме гантели обеспечивают защиту от отмычек. Кодовая часть цилиндров состоит из 5–6 латунных пинов. Количество секретных комбинаций – более 15 000.

Моделям CBF-2 и CBR-2 присвоен 2-й класс безопасности по ГОСТ 5089–2011. Корпус и сердцевина цилиндров изготовлены из латуни. Штифты из закаленной стали внутри корпуса защищают цилиндры от высверливания. Кодовая часть состоит из шести латунных пинов с защитой от отмычки. Количество секретных комбинаций – более 25 000.

Особенности

- Широкий размерный ряд (от 60 до 120 мм)
- Высокое качество внешней отделки
- 5 ключей в комплекте
- Тип цилиндра: ключ-ключ, ключ-вертушка
- Два варианта цвета – «латунь» и «никель»



01

Механический цилиндр CBF-1 – 5 пинов, английский ключ



02

Механический цилиндр CBR-1 – 6 пинов, перфорированный ключ



03

Механический цилиндр CBF-2 – 6 пинов, английский ключ



04

Механический цилиндр CBR-2 – 6 пинов, перфорированный ключ

Механические цилиндры DEC

Надежные механические цилиндры DEC производятся на заводе dormakaba в Италии, и известны исключительно высоким качеством. Высокотехнологичный цилиндр Guard (DEC-261) имеет 4-й класс безопасности по ГОСТ 5089–2011. Эта модель рекомендуется для установки в стальные двери среднего уровня безопасности. Конструкция имеет защиту от высверливания, отмычек и бампинга. Огнестойкий цилиндр Guard (DEC-261) подходит для использования в противопожарных дверях. Кодовая часть цилиндра состоит из 14 пинов, расположенных в три ряда. Количество секретных комбинаций – более 220 000 000.

Цилиндр DEC-160 получил 3-й класс безопасности по ГОСТ 5089–2011 и подходит для объектов со средними требованиями безопасности. Конструкция имеет защиту от высверливания: кодовые штифты выполнены из нержавеющей стали. Стопорные пины в форме гантели защищают механизм от отмычек. Огнестойкая конструкция подходит для использования в противопожарных дверях. Кодовая часть цилиндра состоит из шести латунных пинов. Количество секретных комбинаций – более 200 000.

Цилиндр Protect DEC-260 (2-й класс безопасности) разработан для установки в помещениях с базовым уровнем безопасности. Кодовые штифты выполнены из нержавеющей стали (защита от высверливания). Защиту от отмычек обеспечивают стопорные пины в форме гантели. Длинная шейка ключа позволяет устанавливать эту модель на двери с броненакладками. Кодовая часть цилиндра состоит из шести пинов. Количество секретных комбинаций – более 46 000.

Цилиндры модели Standard DEC-150 (2-й класс безопасности) рекомендуются к установке в помещениях с невысокими требованиями безопасности. Бюджетная модель имеет защиту от отмычек. Кодовая часть цилиндра состоит из пяти латунных пинов. Количество секретных комбинаций – более 30 000.

Особенности

- Сделано в Европе
- Сертифицированы по европейскому стандарту EN 1303:2005
- Хорошо подходят для создания мастер-систем
- Гарантия 5 лет

Корпус и сердцевина цилиндров изготовлены из латуни.



01

Механический цилиндр DEC-261 – высший, 4-й класс безопасности по ГОСТ 5089–2011



02

Механический цилиндр DEC-160 – 3-й класс безопасности по ГОСТ 5089–2011



03

Механический цилиндр DEC-260 – 2-й класс безопасности по ГОСТ 5089–2011



04

Механический цилиндр DEC-150 – 2-й класс безопасности по ГОСТ 5089–2011

Цилиндры Gege могут быть использованы для модернизации существующих механических систем доступа.

Механические цилиндры серии Gege

Цилиндры Gege оснащены дополнительными функциями безопасности. Новая уникальная форма профиля ключа «ветвистый паз» производится с помощью специального наклонного фрезерования. Эта запатентованная технология обеспечивает дополнительную защиту от несанкционированного изготовления дубликатов ключей.

Дополнительный активный контрольный пин предотвращает использование незаконно изготовленных ключей. Цилиндры Gege доступны с 5, 6 или 7 кодовыми пинами, что обеспечивает большое количество кодовых комбинаций при изготовлении мастер-систем.

Перекрывающиеся профили ключа и опорные пины с защитой от отмычки обеспечивают наивысшую защиту от изготовления дубликата ключа по слепку.

Цилиндры доступны в широком диапазоне типов: ключ-ключ, ключ-вертушка, полуцилиндр, кулачковый замок, цилиндры для навесных и мебельных замков и т. п.

Современные технологии и передовые методы прецизионного производства обеспечивают исключительную надежность цилиндров Gege. Автоматизированный контроль производственных процессов и плановое тестирование гарантируют соответствие современным требованиям безопасности и превосходное качество каждого механизма.

Особенности

- Запатентованный профиль «ветвистый паз» защищает от незаконного изготовления дубликатов ключей
- Все цилиндры Gege являются огнестойкими до T 90° C
- Соответствуют EC стандарту EN1303 – 4–6-й класс защиты ключа, а также стандарту DIN 11254 – класс 3b



01

Gege pExtra



02

Gege AP2pro



03

Gege E-AP2000

Механические цилиндры серии КАВА

Механические цилиндры серии КАВА – одна из самых безопасных цилиндровых систем на мировом рынке. Цилиндры этой серии обладают рядом опций, заметно повышающих эффективность и надежность использования.

Например, функция перекодировки ключа BAZ позволяет изменять код механизма секретности при потере ключа либо после завершения строительных работ: после перекодировки старый ключ уже не работает.

Благодаря функции перекрытия ключа BSZ дверь можно открыть, даже если другой ключ вставлен с обратной стороны цилиндра. Усиленная конструкция, высокая точность изготовления и специальная форма пинов препятствуют вскрытию отмычками.

Самый высокий уровень защиты имеет модель КАВА Penta: 22 пары пинов на 85 возможных позициях гарантируют высочайший уровень секретности механизма – 867 трлн комбинаций.

В 1934 году компания КАВА изобрела и запатентовала первый в мире реверсивный ключ. С тех пор механизм постоянно совершенствовался и становился все более надежным и удобным.

Пользователь будет чувствовать преимущество реверсивного ключа каждый раз, когда открывает дверь.

Ключи для цилиндров серии КАВА защищены международным патентом: дубликаты можно заказать только у производителя или его авторизованных партнеров, подтвердив право собственности и предъявив карточку владельца, вместе с которой продаются все цилиндровые механизмы серии КАВА.

Особенности

- Защита от высверливания: пины выполнены из закаленной стали
- Защита от баунга: большое количество пинов, расположенных в разных плоскостях
- Защита от отмычек
- Стальные закаленные винты защищают от вырывания сердечника
- Защита от нелегального копирования ключа: уникальная технология фрезерования кода
- Нелегальное копирование запрещено законом: заготовки ключа отсутствуют в свободной продаже и защищены патентом
- Секретность механизма: 867 триллионов комбинаций.
- Свыше 31 септиллиона ключей



Швейцарская точность, современный дизайн и удивительная легкость в использовании.



01

КАВА maTriX – до 16 пар пинов в 3 радиально расположенных рядах на 32 возможных позициях



02

КАВА ExpertTplus – до 22 пар пинов в 4 радиально расположенных рядах на 44 возможных позициях



03

КАВА Penta – до 22 пар пинов в 5 радиально расположенных рядах на 85 возможных позициях

Нажимные дверные ручки OGRO

Серия OGRO – это технически совершенные изделия изысканного дизайна, отвечающие самым высоким требованиям. Ручки OGRO подходят для сплошных дверей (деревянных или металлических), дверей из профиля и закаленного стекла.

Модели коллекции OGRO доступны в трех вариантах исполнения:

- ручки на овальной розетке – для профильных дверей,
- ручки на круглой розетке – для сплошных деревянных и металлических дверей,
- ручки на длинной планке – для сплошных деревянных, металлических и огнестойких дверей.

Механизм подпружинивания исключает провисание нажимной ручки даже в течение многолетней интенсивной эксплуатации.

Все модели OGRO оборудованы четырьмя универсальными пружинами для надежного возврата ручки в горизонтальное положение. Комплекты ручек для сплошных дверей поставляются в стандартной комплектации с 4-мя возвратными пружинами в каждой ручке. Комплекты для установки на узкопрофильные двери поставляются с подпружиненными ручками или без них.

Ручки коллекции OGRO изготовлены из алюминия или нержавеющей стали. Алюминиевые модели анодируются в соответствии с собственными разработками dormakaba, при этом на них образуется толстый ровный слой оксидной пленки для эффективной защиты от погодных условий и износа.

Модели из алюминия доступны в следующих цветах: «серебристый F1», «шампань F2», «латунь F3», «бронза F4», «темная бронза F5», а также

с порошковым покрытием (с цветами по шкале RAL) и с анодированным матовым покрытием, имитирующим поверхность нержавеющей стали.

Модели из нержавеющей стали выпускаются с матовой и блестящей полированной отделкой или с покрытием, нанесенным осаждением паров.

Комплекты OGRO доступны в версиях для противопожарной и противодымной защиты, разработанных для дверей аварийных выходов и соответствующих стандарту EN 179.

Особенности

- Для применения в тяжелых условиях на часто используемых дверях
- Сертификация на соответствие стандарту EN 179
- Стандарт EN 1906: 4-я категория использования (успешно выполнено 2 млн рабочих циклов)
- Технология Click & Go обеспечивает быструю и простую установку
- Ручки снабжены возвратными пружинами
- Практически незаметное место стыковки нажимной ручки и розетки / опорной пластины
- Все розетки и опорные пластины выступают только на 9 мм
- Разнообразие вариантов отделки
- Гарантия 10 лет





01

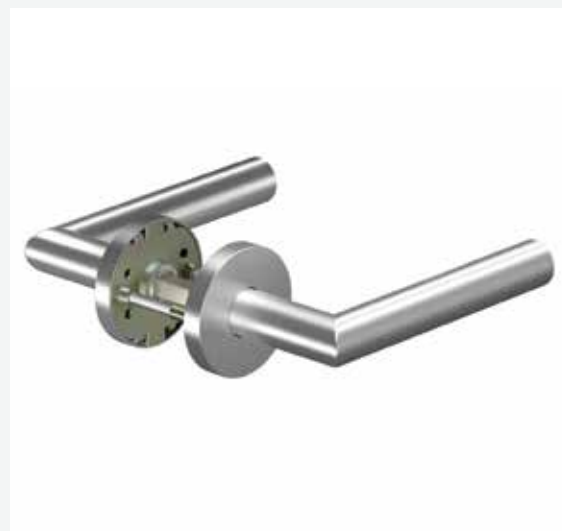

02



03



04

01

Нажимная ручка OGRO 8100

02

Нажимная ручка OGRO 8906

03

Нажимная ручка OGRO 8999

04

Нажимная ручка OGRO XEA Design

Нажимные дверные ручки CORE

Нажимные ручки серии CORE отличаются классическим дизайном и исключительной долговечностью даже в условиях повышенных нагрузок.

Стальная опорная пластина ручки помогает надежно передать даже очень большую нагрузку на дверную створку, защищая конструкцию ручки и замка.

Не требующие ухода подшипники скольжения обеспечивают плавную работу механизма ручки и нейтрализуют боковую нагрузку при открывании двери на себя или от себя, а также защищают втулку шпинделя от перегрузки.

Четыре мощные возвратные пружины защищают ручку от провисания. Инновационный механизм смены левого и правого открывания позволяет использовать одну конструкцию как на левых, так и на правых дверях.

Технические характеристики этой серии заметно превосходят действующие европейские стандарты. Так, стандарт EN 1906 устанавливает в качестве показателя наивысшего уровня надежности 200 000 циклов наработки на отказ. Однако при испытании на прочность нажимных ручек CORE этот показатель был превышен в несколько раз: результат CORE – свыше миллиона рабочих циклов.

Длинные резьбовые втулки позволяют использовать один крепежный винт для монтажа ручек на сплошные и деревянные двери толщиной от 38 мм до 63 мм (имеется дополнительный набор крепежа для дверей толщиной 35-115 мм).

Все модели коллекции CORE доступны в трех вариантах исполнения:

- ручки на овальной розетке – для профильных дверей,
- ручки на круглой розетке – для сплошных деревянных и металлических дверей,
- ручки на длинной планке – для сплошных деревянных, металлических и огнестойких дверей.

Особенности

- Для узкопрофильных и сплошных дверей
- Подходят для дверей левого и правого открывания
- Изготовлены из алюминия или нержавеющей стали
- Готовые резьбовые втулки делают установку очень быстрой
- Ручки снабжены возвратными пружинами
- Сертифицированное качество: 4-й класс категории использования, 5-й класс коррозионной устойчивости, более миллиона циклов наработки на отказ
- Гарантия 5 лет

Долговечная конструкция и классический дизайн.



Продукты серии CORE изготовлены в соответствии с последними стандартами и добровольной декларацией экологического качества продукции (EPD) согласно стандарту ISO 14025.



01

Нажимная ручка CORE 8100



02

Нажимная ручка CORE 8906



03

Нажимная ручка CORE 8906A



04

Нажимная ручка CORE 8999

Комплекты нажимных ручек Pure

Pure – экономичная линейка нажимных ручек, соответствующая стандартам рынка. Ручки Pure поставляются в виде комплектов, полностью готовых к установке: универсальный крепеж подходит для дверей различной толщины.

Все модели снабжены возвратными пружинами, обеспечивающими ручкам безупречный вид на протяжении длительной эксплуатации.

Ручки изготовлены из нержавеющей стали 304-й марки и могут успешно использоваться в помещениях с повышенным уровнем влажности и там, где требуется высокий запас прочности фурнитуры. По европейскому стандарту EN 1906 ручки Pure имеют 3-й класс прочности (200 000 циклов гарантированной наработки на отказ) и 4-й класс коррозионной стойкости (480 часов в соляном тумане).

Серия Pure – это решение для простого и удобного монтажа. Нажимная ручка надежно закреплена на стальном основании розетки заводским способом. Декоративные розетки и накладки на цилиндр поставляются в отдельной упаковке и легко защелкиваются в последний момент, когда ручка установлена на двери.

Все модели коллекции Pure доступны в трех вариантах исполнения:

- ручки на овальной розетке – для профильных дверей,
- ручки на круглой розетке – для сплошных деревянных и металлических дверей,
- ручки на длинной планке – для сплошных деревянных, металлических и огнестойких дверей.

Ручки серии Pure полностью совместимы с другими продуктами dormakaba (замки, цилиндры, электрозачелки и т. п.), что дает потребителям ряд дополнительных преимуществ: комплексный подход к комплектации и гарантированное качество от одного поставщика.

Особенности

- Сертифицированы по европейскому стандарту EN 1634-1
- Шток ручек 8 мм
- Крепеж в комплекте на толщину двери 38–90 мм
- Ручки снабжены возвратными пружинами
- Накладка для использования с цилиндрами стандарта DIN
- Наличие переходного кольца между нажимной ручкой и розеткой или опорной пластиной
- Изготовлены из матовой нержавеющей стали
- Гарантия 5 лет



01

Нажимная ручка Pure 8100



02

Нажимная ручка Pure 8906



03

Pure 3548V – ручка-кноб

Особое внимание к деталям – это фирменный почерк dormakaba.



01

Ручки-скобы TG для зданий с высокой проходимостью

Классические ручки-скобы dormakaba разработаны для эксплуатации в требовательном коммерческом секторе, а также в зданиях с большим потоком людей, например в аэропортах, на вокзалах, в торговых центрах, офисах и школах.

Ручки-скобы коллекции TG подходят для сплошных дверей из дерева или металла, а также для профильных и стеклянных дверей.

Обширная коллекция dormakaba включает ручки-скобы самых разных форм и размеров. Каждая модель отличается тщательно проработанным дизайном и выдающимся мастерством исполнения.

Все ручки dormakaba имеют первоклассную отделку с ровной матовой поверхностью без неровностей и затемнений. Это относится и к местам затрудненного доступа, таким как радиусы изгибов, прямоугольные угловые соединения или переходы от ручки к ее опорам.

Продуманная конструкция гарантирует, что ручки-скобы TG будут работать на высшем уровне, обеспечивая защитное поглощение давлений и растягивающих нагрузок при помощи модернизированных систем крепления. 15 моделей имеют усиленную монтажную пластину (антивандальная конструкция).

Ручки-скобы dormakaba предлагают пользователям все преимущества, связанные с качеством мирового бренда дверной фурнитуры.



02



03



04

По запросу могут быть
изготовлены модели,
соответствующие
индивидуальным
требованиям заказчика.

01

Ручки-скобы TG в интерьере
аэропорта

02

Ручка-скоба TG 9377

03

Ручка-скоба TG 9387

04

Ручка-скоба TG 9356

Особенности

- Сделано в Европе
- Высокое качество
- Изысканная отделка
- Идеальное дополнение к остальным фитингам dormakaba
- Поставка по заказу
- Долгий срок службы
- Детали ручки выполнены из нержавеющей стали

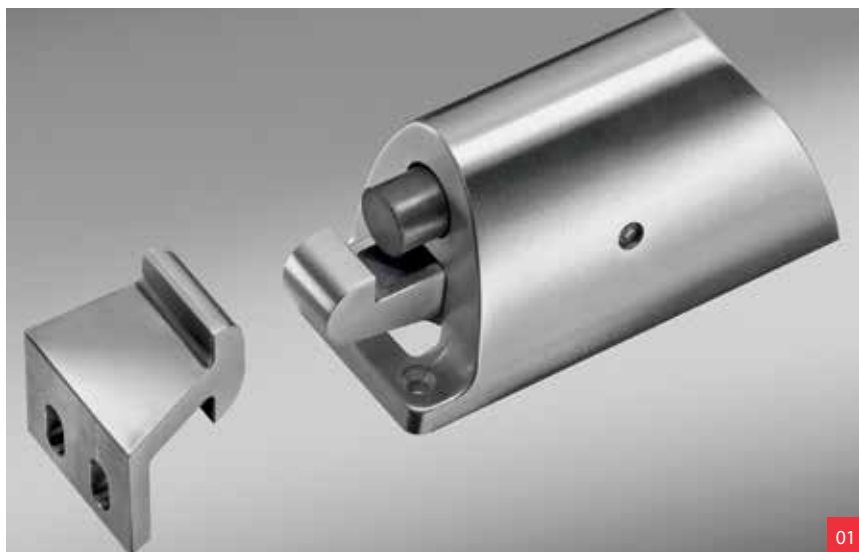

01

01
Держатель двери TZ-5562
типа «крючок»

02
Телескопический держатель
двери TZ-5563

Ограничители дверей, устанавливаемые на пол или стену

Ограничители дверей (дверные стопоры) от dormakaba отличаются высокой функциональностью и оригинальным дизайном. Эти простые и надежные устройства из нержавеющей стали и твердой резины ограничивают угол открывания дверей, предотвращая удар створки о стену.

В каталоге фурнитуры dormakaba есть модели ограничителей, устанавливаемые на пол или стену, а также 12 антивандальных моделей на мощной монтажной пластине.



03
Напольные
ограничители дверей



02

Потребители имеют возможность не только выбрать подходящую модель из каталога, но и заказать ограничители, оформленные по оригинальному эскизу. В некоторых моделях (например, TZ 5020) верхние элементы из нержавеющей стали могут быть изготовлены на заказ (например, с логотипом компании).

Особенности

- Высококачественные компоненты из нержавеющей стали
- Современный дизайн
- Возможность нанесения фирменной символики
- Простая установка

Ограничители дверей, устанавливаемые на пол или стену



01

TZ 5000 – напольный ограничитель,
диаметр – 65 мм



02

TZ 5020 – напольный ограничитель,
стальной верх, изготавливаемый
на заказ



03

TZ 5002 – напольный ограничитель
двери и держатель в одном устройстве,
алюминиевый с твердой резиной,
диаметр – 50 мм



04

TZ 5011 – напольный ограничитель,
диаметр – 38 мм, со скрытой розеткой



05

TZ 5012 – настенный ограничитель,
длина – 60 мм



06

TZ 60 – анкерная пластина



01

Дверные замки Gege серии 101 Silencio

Серия дверных замков Silencio разработана для исключительно тихого запираения внутренних дверей – износостойкая защелка работает практически бесшумно.

01

Gege Door Lock Series 101 Silencio – бесшумный дверной замок

02

Gege Door Lock Series 121 – замок для внутренних дверей

03

Gege DIN Door Lock Series 170 – замок для внутренних дверей

04

Gege Door Lock Series CLUDO – магнитный замок для внутренних дверей

В серии имеются модели с правой или универсальной защелкой.

Корпус и крышка замка выполнены из листовой оцинкованной стали толщиной 1,2 мм.

Особенности

- Для внутренних дверей весом до 40 кг
- Бесшумная работа
- Есть версии для дверей туалетных и ванных комнат
- Серебристая поверхность



02

Дверные замки Gege серии 121

В серии представлены разнообразные классические решения для внутренних дверей весом до 40 кг. Защелка замка может быть перестроена на правую или левую сторону без использования инструментов.

В серии имеется огнестойкая модель WZ: рейтинг огнестойкости 30 минут (Т 30) с маркировкой CE в соответствии с EN 12209.

Корпус и крышка замка выполнены из листовой оцинкованной стали толщиной 1,2 мм.

Особенности

- Для внутренних дверей весом до 40 кг
- Есть версии для дверей туалетных и ванных комнат
- Защелка перестраивается без инструментов
- Замки запираются цилиндром или сувальдным ключом
- Серебристая поверхность



03

Дверные замки Gege серии 170

Модели серии 170 – надежные дверные замки с продолжительным сроком службы. Замки серии сертифицированы в соответствии с нормой DIN 18251 класс 2.

Защелка с фиксатором может закрываться как с правой, так и с левой стороны.

Корпус и крышка замка изготовлены из оцинкованной листовой стали толщиной 1 мм.

Особенности

- Для внутренних дверей весом до 40 кг
- Есть версии для дверей туалетных и ваннных комнат
- Продолжительный срок службы
- Легкое обслуживание
- Серебристая поверхность



04

Дверные замки Gege серии CLUDO

Принцип действия магнитных замков серии CLUDO прост и эффективен: когда дверь открыта, невидимые цилиндрические магниты удерживают пластмассовую защелку в замке. Когда дверь закрывается, мощный блок-магнит втягивает защелку в запорную пластину и удерживает ее там. Такая конструкция делает работу замка практически бесшумной.

Защелка не соприкасается с ответной планкой, что обеспечивает меньший износ и более длительный срок службы замка.

Ответная планка поставляется в комплекте с замком.

Особенности

- Пластмассовая магнитная защелка со встроенными амортизаторами
- Бесшумная работа
- Может использоваться в дверях с правой или левой стороны
- Защелка не видна, когда дверь закрыта
- Продолжительный срок службы
- Легкое обслуживание



Противопожарный комплект № 1 – комплексное решение для противопожарных дверей

Нажимная ручка PURE + огнестойкий замок серии 188 + аксессуары



В этом комплекте собрано все, что нужно для быстрого оборудования противопожарной двери в соответствии с действующими стандартами безопасности.

Огнестойкий замок 188 72/65/9 F=23,8 скр.
Арт. 3501476630401

Комплект ручек Pure 8100 / 7051K PZ/72,
38–56 мм, 8 мм, нержавеющая сталь
Арт. 90050055041

Переходник для штока 8/9 мм
Арт. 1100000009842

Ответная планка для замка модели 188
Арт. 3501478620101

Для двери толщиной до 65 мм:
Шток цельный 8 мм/140 мм
Арт. 1100000009841

Антипаниковое оборудование. Устройства экстренного открывания дверей эвакуационных и аварийных выходов

В чрезвычайной ситуации
главное – иметь возможность
быстро и безопасно
покинуть здание.



Думая о безопасности пользователей, dormakaba создает надежные и простые решения для аварийных выходов

Антипаниковое оборудование. Устройства аварийных и эвакуационных выходов

Современное антипаниковое оборудование обеспечивает свободный выход из здания в любой чрезвычайной ситуации. Устройства антипаники спроектированы так, чтобы эвакуационная дверь легко открывалась при нажатии на нее любой частью тела. В случае необходимости человек сможет открыть дверь даже лежа на полу, что часто случается при задымлении. Все элементы антипаниковых устройств имеют скругленные формы, чтобы не травмировать людей, прижатых толпой к двери.

Антипаниковые устройства dormakaba совместимы с дверными системами различного типа, включая сплошные, узкопрофильные и стеклянные, и могут использоваться в жилых, коммерческих и производственных зданиях.

Оборудование dormakaba сертифицировано в соответствии с действующими европейскими стандартами «Устройства экстренного открывания дверей эвакуационных и аварийных выходов» EN 1125 и EN 179.

Стандарт EN 179

Разработан для зданий с низкой и средней проходимостью, где риск возникновения паники в чрезвычайной ситуации невелик. Антипаниковые устройства для зданий этого класса приводятся в действие нажимной ручкой или нажимной планкой. Предполагается, что жильцы дома или сотрудники офисного здания, где установлено такое оборудование, предварительно проинформированы о том, как открыть дверь эвакуационного выхода.

Стандарт EN 1125

Этот стандарт распространяется на общественные здания с большой проходимостью, где постоянно есть риск возникновения паники. Антипаниковые системы, предназначенные для подобных зданий, приводятся в действие горизонтальной штангой. Эти устройства должны быть настолько просты и интуитивно понятны, чтобы любой человек мог воспользоваться ими без предварительных знаний о принципах их работы.

Антипаниковые системы dormakaba – это широкий ряд надежных и простых в эксплуатации устройств с горизонтальным и вертикальным запираением. Устройства серий PNA и PNB полностью соответствуют требованиям, предъявляемым к антипаниковым системам эвакуационных выходов таких общественных зданий, как больницы, учебные заведения, торговые центры, гостиницы, кинотеатры, концертные залы. Для жилых и офисных зданий, где проходимость невысока, идеальным решением станет антипаниковое оборудование серии Exit Pad.

Стандарт EN 179



Стандарт EN 1125



Стандарт EN 179. Разработан для зданий с низкой и средней проходимостью, где риск возникновения паники в чрезвычайной ситуации невелик

Стандарт EN 1125. Этот стандарт распространяется на общественные здания с большой проходимостью, где постоянно есть риск возникновения паники



01-02
PNA2000

PNA 2000 / PNB 3000. Антипаниковые системы для общественных зданий с высокой проходимостью

Накладные антипаниковые устройства PNA 2000 и PNB 3000 предназначены для эвакуационных и аварийных выходов торговых центров, зрительных залов, гостиниц, учебных и медицинских учреждений. Для таких значимых объектов простота эксплуатации, надежность и эстетичный вид оборудования являются обязательными требованиями. Устройства серий PNA 2000 и PNB 3000 были протестированы и сертифицированы в соответствии с европейским стандартом EN 1125.

Антипаниковые системы с нажимной штангой серии PNA 2000 или с нажимной планкой серии PNB 3000 в комбинации с внешним фитингом PNT могут применяться не только на профильных, но и на сплошных дверях.

Широкая защелка фиксируется в ответной пластине, которая обычно монтируется на раме. Такое решение обеспечивает легкость установки защелки и гарантирует надежность запираения двери. Дополнительная противовзломная защелка



предотвращает несанкционированное проникновение извне при попытке воздействия на основную защелку.

Устройство для фиксации в открытом состоянии позволяет удерживать защелку в отведенном положении и свободно открывать дверь.

Оборудование серий PNA 2000 и PNB 3000 открывает большие возможности перед проектировщиками: его можно использовать как для правых, так и для левых дверей с горизонтальными и вертикальными замками. Комплектация серий позволяет создавать двери с одно- и многоточечным запираением. Кроме того, у проектировщиков есть возможность использовать в конструкции электрические компоненты – электрозащелки и микровыключатели.

Дополнительное преимущество серии PNA 2000 – совместимость со всеми цельностеклянными и рамными блоками.



03
PHV 3000

Особенности

- Универсальность: подходят для левых и правых дверей
- Для вертикальных и горизонтальных замков, открывающихся при нажатии
- Возможность использовать электрические компоненты
- Легкий монтаж и простая подгонка под габариты двери
- Универсальное использование внешних фитингов PHT



Антипаниковые системы на стеклянных дверях

Устройства серий PHA 2000 и Exit Pad могут устанавливаться на различные типы дверей из закаленного стекла. Эти антипаниковые решения обеспечивают безопасность, надежны в работе и имеют превосходное качество, обеспечивающее длительный срок службы.

- Для цельностеклянных дверей или стеклянных дверей с рамой
- Для одно- и двустворчатых дверей толщиной от 8 до 10 мм
- Одно- или многоточечное запирание
- Возможно использование с внешним фитингом для стеклянных дверей
- Для закаленного стекла толщиной от 8 до 10 мм
- Исполнение в нержавеющей стали позволяет устанавливать оборудование в помещениях с влажной средой (бассейны, сауны и т.д.)

Антипаниковые устройства серии Exit Pad были протестированы и соответствуют европейскому стандарту EN 179.



Exit Pad. Антипаниковые системы для жилых и офисных зданий

Системы серии Exit Pad созданы для установки в зданиях с небольшим потоком людей: в бизнес-центрах, офисах, жилых домах. Как правило, в подобных зданиях люди живут или работают постоянно, а значит, хорошо знакомы с эвакуационными выходами и способами открывания дверей. Как следствие, вероятность развития панической ситуации достаточно мала. Поэтому антипаниковые устройства серии Exit Pad имеют сертификат соответствия европейскому стандарту EN 179.

Серия Exit Pad включает накладные устройства антипаники, устанавливаемые на створки дверей

запасных и аварийных выходов. Устройства монтируются на поверхность дверных створок без соединения с отдельным замком. Защелка вставляется в модуль на дверной раме.

Оборудование серии Exit Pad подходит для установки как на левые, так и на правые двери и может отпираться при помощи электрозащелки.

В серии Exit Pad представлено оборудование для одно-, двух- и трехточечного запираения дверей различного типа: стандартных, противопожарных, дымозащитных или стеклянных.

В числе преимуществ серии Exit Pad – легкий монтаж и простая подгонка под различные габариты дверей.



02

03



Системы Exit Pad – это простое использование и длительный срок службы благодаря превосходному качеству.

01-03
Антипаниковые устройства серии Exit Pad

Особенности

- Универсальное применение
- Подходит для цельностеклянных дверей или стеклянных дверей с рамой
- Первостепенный дизайн с невидимыми фитингами
- Различные варианты запирания
- Простой и быстрый монтаж
- Для вертикальных и горизонтальных запирающих устройств

Системы контроля и управления доступом, учета рабочего времени и сбора производственных данных

Поддерживая репутацию разработчика инновационных решений, компания dormakaba постоянно расширяет функциональность и эффективность своих продуктов и систем.



01



02



03

Беспроводные фитинги c-lever pro (01), compact (02) и air (03) выполнены в единой концепции дизайна

Системы контроля и управления доступом, учета рабочего времени и сбора производственных данных

Компания dormakaba создает решения, отвечающие индивидуальным потребностям больших и малых компаний самой разной сферы деятельности и организационной структуры. Возможности dormakaba превосходят ожидания пользователей: все, что может потребоваться службам безопасности и управления персоналом, уже заложено в функционал передовых мехатронных и электронных устройств.

Организовать контролируемый авторизованный доступ в отдельные зоны или помещения, разграничить уровни доступа между рядовыми сотрудниками, руководством и посетителями, иметь возможность узнавать, кто находился в данном месте в то или иное время, – все это и многое другое доступно с помощью автономных устройств и интегрированных систем dormakaba.

Пользователи получают преимущество за счет широкого выбора элементов обеспечения доступа вне зависимости от его сценариев. В ассортименте dormakaba представлен весь спектр современных продуктов самого высокого качества: от электронных систем запираения до программного обеспечения.

Линейка продуктов включает многофункциональные терминалы, ПО и аппаратное оборудование для сбора данных сотрудников и управления посетителями, дверные контроллеры, считыватели и биометрические компоненты.

Современная система управления авторизацией обеспечивает максимум гибкости и безопасности. Пользователи могут выбрать подходящее им средство доступа – бесконтактные электронные ключи в виде карт или брелоков, авторизация при помощи смартфона (технологии NFC/BLE) или по отпечатку пальца.

Многоуровневый и управляемый контроль доступа, учет рабочего времени, сбор и хранение данных – разнообразные возможности решений от dormakaba позволяют оптимизировать управление компанией и увеличить продуктивность ее работы.



01



02



03



04

01

Цифровой цилиндр
открывается брелоком

02

Дверь, открываемая смартфоном
(технологии NFC/BLE)

03

Терминал с биометрическим
устройством – доступ
по отпечатку пальца

04

Электронный фитинг dormakaba
c-lever air для сплошных дверей



01

01
Технология бесконтактного доступа в цифровом цилиндре dormakaba

02
Цифровые цилиндры dormakaba

Дизайн цифровых цилиндров dormakaba удостоен международной награды IF product design award 2011.



Цифровые цилиндры

Электронные, работающие от батареи автономные цилиндровые замки предназначены для клиентов с высокими требованиями к безопасности – таких, например, как банки, промышленные предприятия, аэропорты, электростанции и т.д.

Цифровые цилиндры – это современные запирающие устройства, стильные, компактные и экономичные. В цифровых цилиндрах dormakaba используются самые современные бесконтактные технологии и концепции безопасности. Передовая электронная начинка отличается низким энергопотреблением.

Модульная конструкция облегчает установку: всего за несколько минут можно заменить старый механический цилиндр на новый цифровой.

Цилиндры управляются при помощи бесконтактных электронных ключей, записанных на карту, брелок или смартфон пользователя. После авторизации цилиндры могут подавать световые и звуковые сигналы «доступ разрешен» или «в доступе отказано».

Многообразие вариантов конструкции позволяет выбрать подходящее решение для каждой двери. В самых популярных офисных моделях считыватель



02

карт установлен только на наружной ручке – там, где проверяется разрешение доступа. У двойного цифрового цилиндра считывателем оснащены обе ручки (как внутренняя, так и наружная), он подходит для областей, где авторизация требуется при открывании двери с любой стороны, – переходных зон, коридоров и т.д.

Цифровые полуцилиндры разработаны для дверей, которые открываются и запираются только с одной стороны, например двери шкафов и кладовых.

Цилиндры с функцией «антипаника» предназначены для аварийных выходов: кулачковый замок включен в определенное стандартное положение, позволяющее легко открыть дверь изнутри.

Особенности

- Для деревянных, металлических и стеклянных дверей
- Подходят для установки на противопожарные двери
- Повышенная защита от высверливания
- Современный дизайн
- Звуковая и световая сигнализация результатов авторизации
- Низкое энергопотребление
- Модульная конструкция облегчает установку



01



02



03

Электронные фитинги c-lever

Электронный фитинг (накладка) – это автономный, работающий от батарейки электронный замок, независимый от запирающего и цилиндрического модуля. Фурнитура может быть легко установлена практически на любую деревянную, стеклянную или металлическую дверь.

dormakaba c-lever air – первая электронная фурнитура, сравнимая по толщине с обычной дверной фурнитурой: всего 10,5–11,5 мм. Создание этой удивительно тонкой конструкции стало возможным благодаря революционным инженерным решениям – технология интегрирована в нажимную ручку. Фурнитура может быть легко изменена с левосторонней по ISO 6 на правостороннюю по ISO 5.

Электронная фурнитура оснащена кольцевым светодиодным индикатором. При активации с помощью карты доступа индикатор сообщает о статусе авторизации: красный свет – в доступе отказано, зеленый – доступ разрешен, дверь можно открыть нажатием на ручку.

Электронная накладка dormakaba c-lever pro имеет водонепроницаемый и вандалозащищенный корпус современного дизайна и предназначена для установки как в помещениях, так и на внешние двери.

Фитинг c-lever pro позволяет контролировать положение двери (открыто/закрыто), а также использовать его при низких температурах. Накладка dormakaba c-lever compact имеет инновационный компактный дизайн и может быть быстро установлена даже на стеклянную дверь. Разделение нажимной дверной ручки и запирающего цилиндра обеспечивает простоту монтажа (требуется лишь два винта), что раньше было применимо только к монтажу механических комплектов дверных ручек. Независимость ручек от запирающих цилиндров позволяет расширить сферу применения, например для стеклянных или деревянных дверей с расстоянием от лицевой планки до центра отверстия («бэксет») начиная от 45 мм.

Особенности

- Для профильных, деревянных, металлических и стеклянных дверей
- Дверные ручки различного дизайна
- Поддерживают бесконтактные технологии MIFARE, LEGIC, NFC и BLE
- Управляется системами dormakaba exos 9300, KEM, MATRIX ONE

01
dormakaba c-lever-air

02
dormakaba c-lever-pro

03
dormakaba c-lever compact



01

01

Считыватель 9110

Компактный считыватель 91 10

Считыватель 91 10 предназначен для предоставления доступа авторизованным пользователям и сбора текущей информации с точки доступа. В зависимости от модификации устройство работает в автономном или онлайн режимах и передает собранную информацию системе управления доступом верхнего уровня. Корпус с высоким уровнем защиты от проникновения пыли и влаги (до IP54) и широкий диапазон рабочих температур (от -25 до $+70$ °C) позволяют устанавливать считыватель как внутри, так и вне помещений. Большой световой индикатор состояния показывает результат авторизации и дает пользователю указания в случае разрешения или отказа в доступе.

Особенности

- Поверхность с защитой от царапин
- Большой световой индикатор состояния
- Подходит для установки вне помещений
- Поддерживает бесконтактные технологии MIFARE/LEGIC/NFC
- Возможность питания через Ethernet (PoE)
- Управляется системой dormakaba exos 9300 или KEM



02

02

Считыватель 9104

Компактный считыватель 91 04

Узкая компактная конструкция позволяет устанавливать считыватель 91 04 даже на дверные рамы. Считыватель имеет модификации, предназначенные для использования внутри и вне помещений. Устройства для уличной эксплуатации помещены в прочный пластиковый корпус с уровнем защиты от проникновения пыли и влаги IP66. В зависимости от модификации устройство работает в автономном или онлайн режимах. Устройство оснащено звуковой и световой сигнализацией: зеленый световой сигнал – доступ разрешен, красный – в доступе отказано.

Особенности

- Различные версии для установки внутри и вне помещений
- Звуковая и световая сигнализация результатов авторизации
- Поддерживает бесконтактные технологии MIFARE/LEGIC/NFC/BLE
- Возможность питания через Ethernet (PoE)
- Управляется системой dormakaba exos 9300 или KEM

Дизайн серии удостоен международной награды IF product design awards 2011.





01

02

01

Считыватель 9112

02

Биометрический
считыватель 9150

Дизайн серии удостоен
международной награды IF
product design award 2011.



product
design
award

Компактный считыватель с клавиатурой 9112

Считыватель 9112 позволяет организовать двухфакторную идентификацию на контролируемой точке доступа (карта + ПИН код).

Пыле и влагозащищенный корпус стандарта IP66, а также возможность установки дополнительной защитной рамки по контуру устройства позволяет использовать его как на улице, так и внутри помещений.

Встроенная сенсорная клавиатура подсвечивается лишь после чтения корректной карты доступа, а опциональная накладка поверх клавиатуры позволяет использовать устройство слабовидящим людям.

Особенности

- Поверхность с защитой от царапин
- Износостойкая PIN-клавиатура
- Подходит для установки вне помещений
- Поддерживает бесконтактные технологии MIFARE/LEGIC/NFC/BLE
- Возможность питания через Ethernet (PoE)
- Работает в режиме онлайн
- Управляется системой dormakaba exos 9300

Биометрический считыватель 9150

Комбинированный биометрический считыватель 9150 предназначен для идентификации пользователя на точке прохода с помощью отпечатка пальца и/или ПИН-кода. Опционально устройство оснащается есконтактным считывателем Smart-карт (Mifare или Legic), что позволяет использовать альтернативный способ идентификации через радиокарту, либо осуществлять двухфакторную аутентификацию. Доступен режим работы устройства, при котором отпечаток пальца сохраняется в зашифрованном виде на карте пользователя. Это обеспечивает наиболее высокую скорость распознавания отпечатков, а их количество в системе регулируется только общим количеством пропусков (карт).

Особенности

- Защита от фейковых отпечатков - сертификация PIV IQS (ФБР)
- Поддерживает бесконтактные технологии MIFARE/LEGIC/NFC
- Возможность питания через Ethernet (PoE)
- Работает в режиме онлайн
- Управляется системой dormakaba exos 9300

**01**

Удаленные считыватели
9115/9125

Удаленные считыватели 91 15/91 25

Разделение контроллера и регистрационного модуля позволяет организовать точку доступа таким образом, что решение о предоставлении или отказе в доступе принимается удаленным устройством, установленным в безопасной зоне. Такое решение обеспечивает максимальную защиту от попыток взлома, а также возможность установки регистрационного модуля снаружи здания.

Регистрационный модуль подключается к считывателям 91 15/91 25 с помощью безопасного соединения с использованием коаксиального кабеля.

Особенности

- Для установки внутри помещений (на одну или две точки доступа)
- Максимальная защита от взлома
- Различные варианты исполнения (онлайн, онлайн/wireless, автономный)
- Поддерживает бесконтактные технологии MIFARE/LEGIC/NFC
- Возможность питания через Ethernet (PoE)
- Управляется системой dormakaba exos 9300 и KEM



01

Удаленные считыватели
9115/9125

Электронный замок cabinet lock 2110

Электронный замок cabinet lock 2110 предназначен для организации доступа к различным шкафам и ячейкам для контроля хранения материальных ценностей.

Замок программируется и управляется через систему контроля доступа, аналогично другим беспроводным компонентам dormakaba.

Тонкий корпус замка позволяет устанавливать его изнутри практически в любые распашные и выдвижные шкафы, вертикально или горизонтально, оставляя в неизменном виде фасад мебели.

Широкий выбор алгоритмов работы замка (например, выбор пользователем свободного шкафчика, блокировка шкафчика без карты, функция тревоги) значительно расширяют спектр применения данного устройства.

Встроенный аккумулятор замка со сроком работы до 5 лет (с функцией предварительного предупреждения о низком уровне заряда) позволяет значительно увеличить интервалы сервисного обслуживания системы хранения.

Особенности

- Прочный стальной фиксированный ригель обеспечивает максимальную защиту от взлома
- Поддерживает бесконтактные технологии MIFARE и LEGIC
- Подходит для установки на металлические, деревянные, пластиковые и стеклянные дверцы шкафов.
- Работает со СКУД exos 9300 и КЕМ.



01
Регистрационные модули
90 01 и 9004

Регистрационные модули

Устройства этой серии предназначены только для авторизации доступа бесконтактным способом и не имеют цифровых входов или выходов.

Регистраторы извещают пользователей о результатах авторизации при помощи световых сигналов: зеленый – доступ разрешен, красный – в доступе отказано.

Устройства могут работать при температуре окружающей среды от -25 до $+70$ °C.

Особенности

- Для установки внутри и вне помещений
- Поддерживают бесконтактные технологии MIFARE и LEGIC
- Работают в режиме онлайн
- Управляются системой dormakaba exos 9300 и MATIX ONE





01

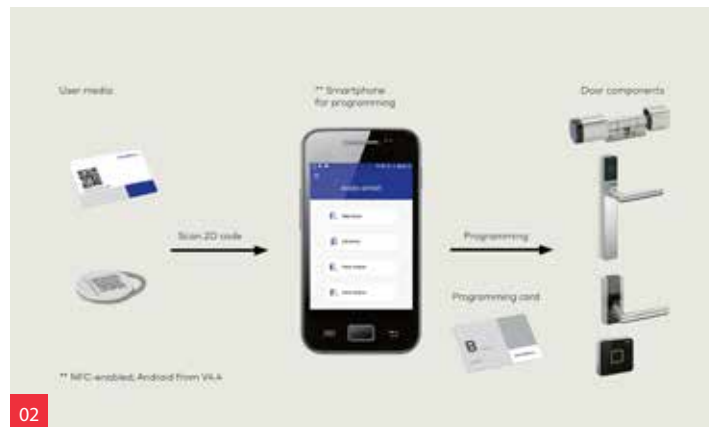

02

01
Настольный считыватель
9108

02
Программное обеспечение
evolo smart

Настольный считыватель 91 08

Настольный считыватель 91 08 предназначен для чтения и кодирования бесконтактных ключей и карт, используемых в системе контроля доступа. Считыватель 91 08 подключается к персональному компьютеру через USB-интерфейс и автоматически распознается ОС Windows.

Достаточно установить на компьютер сертифицированный драйвер (поставляется в комплекте со считывателем), и устройство готово к работе.

Благодаря элегантному современному дизайну считыватель отлично смотрится на рабочем столе.

Особенности

- Стильный дизайн
- Подключается к ПК через USB-интерфейс
- Возможность питания через Ethernet (PoE)
- Поддерживает бесконтактные технологии MIFARE и LEGIC
- Работает в режиме онлайн
- Управляется системами dormakaba exos 9300, KEM, MATRIX ONE

Мобильное ПО для СКУД в малых офисах и частных владениях evolo smart

ПО для Android смартфона evolo smart позволяет быстро и легко организовать систему контроля доступа при помощи вашего телефона. Больше не нужно передавать друг другу мастер-карты или делать их копии для новых сотрудников. Специальное приложение для Android регулирует список людей, которые могут получить доступ к двери.

Не требуется никакого дополнительного оборудования для программирования компонентов замка – все можно сделать быстро и просто, используя обычный смартфон. Приложение позволяет легко удалять и добавлять пользователей с разрешенным доступом. Доступ может быть ограничен или изменен в любое время.

Особенности

- Современное мобильное решение
- Нет необходимости в дополнительном оборудовании
- Легкое и быстрое программирование
- Простое управление доступом при помощи смартфона с NFC (Android 4.4.1 и выше)



01

01
Терминал 96 00
02
Программное обеспечение
Kaba evolo Manager

Терминал 96 00

Терминал 96 00 может использоваться как интерактивная IP точка доступа в системе СКУД или УРВ. Встроенная ОС Android позволяет загружать в устройство сторонние программные приложения требуемого функционала. В СКУД exos 9300 терминал может применяться для управления/перезаписи прав доступа на картах пользователей, сбора информации об их перемещении через оффлайн точки доступа (цилиндры, накладки, считыватели), а также о работоспособности и уровне зарядки аккумуляторов дверных компонентов. Терминал может быть использован как мобильное устройство учета пропусков с интерфейсом WLAN и модулем 3G для связи с управляющим ПО.

Дополнительно терминалы могут быть оснащены биометрическим считывателем для авторизации по отпечатку пальца.



reddot design award

Дизайн терминалов удостоен международной награды Red Dot Award Honourable Mention 2011.

Особенности

- Элегантный корпус из черного блестящего пластика, сенсорный дисплей 4" с защитой от царапин.
- Поддержка бесконтактных технологий MIFARE/LEGIC/NFC (опционально HID, HID iClass SE)
- Возможность питания через Ethernet (PoE)
- Защита корпуса IP54, опционально IP65
- Управляется системой dormakaba exos 9300, KEM, MATRIX ONE



02

ПО для СКУД Kaba evolo Manager (KEM)

ПО Kaba evolo Manager (KEM) предназначено для организации СКУД на основе беспроводных компонентов на малых и средних объектах. KEM предоставляет понятное и удобное управление учетными записями пользователей, пропусками и дверными компонентами (цилиндры, накладки считыватели). Назначение прав доступа, программирование пропусков и дверных компонентов происходит через интуитивно понятное простое меню и рабочие процедуры. Все системные события и события доступа оперативно просматриваются по мере необходимости. Программирование самих точек доступа производится либо вручную (через мастер карту, программатор или апдейт терминал), либо непосредственно из ПО через беспроводные сетевые (ZigBee) хабы.

Особенности

- Настройка учетных записей пользователей и прав доступа
- Запись и контроль событий от дверей
- Управление пропусками
- Администрирование электронных замков, в том числе онлайн беспроводных компонентов
- Администрирование механических замков

Терминалы систем управления доступом и учета рабочего времени

Линейка терминалов dormakaba это современные многофункциональные, интерактивные сетевые устройства, которые не только предоставляют сотрудникам авторизованный доступ на территорию, но и комплексно решают задачи учета рабочего времени персонала путем сбора необходимых данных.

Являясь, по сути, промышленными Android PC, терминалы можно легко интегрировать в различные сторонние приложения для управления персоналом и/или производственными/бизнес процессами (ERP системы).

Высокотехнологичные и стильные терминалы просты в установке, имеют удобную навигацию в управлении, а их интерфейс настраивается под конкретные задачи компании, причем список этих задач в любой момент можно изменить или расширить.

Терминалы поддерживают возможность идентификации сотрудников по двум признакам, например: пропуск сотрудника + аутентификация по отпечатку пальца.

Опционально терминалы dormakaba могут быть оснащены RFID считывателями практически любых популярных на рынке производителей.

Терминалы B-web 9500 для сбора информации на производстве дополнительно оснащаются сканером штрих-кода для контроля технологических карт, упаковок, контейнеров и тд.

Флагманская модель, терминал 97 00, помимо работы в качестве точки доступа для УРВ или СКУД, может выступать в качестве интерактивного пункта связи в компании, помогая сотрудникам быстрее получить информацию (инструктаж, контроль смен, запрос отгулов/отпусков) и легче общаться (бронирование переговорных комнат для встреч/заказ меню в столовой).

Особенности

- Сделано в Германии
- Легкий и быстрый монтаж
- Вандалозащитное покрытие сенсорного экрана.
- Возможность питания через PoE
- Многообразие интерфейсов связи (Ethernet, WLAN, GSM)
- Поддерживают большинство популярных RFID считывателей
- Управляются системой dormakaba exos 9300 и MATRIX ONE
- Возможность работы с качестве самостоятельной СКУД/УРВ на удаленном филиале

01
Промышленный терминал
B-web 95 00

02
Терминал 97 00
с цветным сенсорным
7" экраном





01-02
SVP/SVZ – замки
с автоматическим
запираением

Расширенная линейка замков для сплошных и профильных дверей SVP/SVZ

Двери, оснащенные замками SVP/SVZ, после каждого закрывания мгновенно запираются автоматическим выносом ригеля. Конструкция замков обеспечивает двухточечное запираение с помощью ригеля двойного действия и прямого ригеля.

Замки семейства SVP/SVZ имеют функцию аварийной эвакуации – дверь можно в любое время легко открыть с внутренней стороны простым нажатием на ручку.

Серия SVP/SVZ включает пять моделей замков, поставляющихся в комплекте с лицевой и ответной планками из нержавеющей стали.

SVP 2000 – моторный замок с секвентальным контролем и взломостойкими датчиками положения для обеспечения максимальной безопасности.

SVP 4000 – механический замок с датчиками индикации положения защелки ригеля.

SVP 5000 – механический замок для аварийного выхода.



SVP 6000 – замок с электроприводом для активации или деактивации наружной дверной ручки и со взломостойкими датчиками положения.

SVZ 6000 имеет такую же конфигурацию, как и модель SVP 6000, но без функции аварийной эвакуации.

Особенности

- Для сплошных и профильных дверей
- Автоматическое запираение двери при каждом закрывании
- Замки с выдвигным ригелем 20 мм, одобренные страховыми компаниями
- Двухточечное запираение
- Функция аварийной эвакуации (кроме модели SVZ)
- Устойчивый к коррозии корпус



01
 Электромеханический замок
 SVP 7000 Air

02
 Брелок управления
 электромеханическим
 замком SVP7000 Air



SVP 7000 Air – замок с питанием от батарейки

Для получения авторизованного доступа с охраняемой стороны используется радиобрелок.

Инновационный электромеханический замок SVP 7000 Air – идеальное решение для того, чтобы быстро создать в здании систему контроля доступа, соответствующую требованиям европейских страховых компаний. Беспроводная технология позволяет легко модернизировать любые двери и интегрировать новый замок в существующую систему контроля доступа.

Замок SVP 7000 Air может работать как автономно (активация радиобрелоком), так и в составе внешней СКУД (интеграция через настенный считыватель с внешней СКУД, с системой управления дверями TMS и программной платформой MATRIX).

Благодаря функции аварийной эвакуации дверь легко открывается изнутри простым нажатием ручки. Снаружи дверь всегда заперта благодаря автоматическому срабатыванию замка при закрывании двери.

Замок программируется напрямую, без использования ПО и способен хранить в памяти данные до 100 пользователей.

Особенности

- Для сплошных и профильных дверей
- Автоматическое запираение двери при каждом закрывании
- Свободное открывание изнутри нажатием ручки (функция аварийной эвакуации)
- Простая интеграция в существующую СКУД
- Замок с выдвигным ригелем 20 мм, одобренный страховыми компаниями
- Двухточечное запираение
- Устойчивый к коррозии корпус
- Приемопередатчик встроен в корпус замка
- Питание от двух стандартных батареек AAA
- Простое программирование до 100 пользователей непосредственно в беспроводном замке



01

01
Система контроля доступа exos 9300 объединяет все аппаратные компоненты СКУД и УРВ dormakaba

02
Контроллеры системы dormakaba exos 93 00 СКУД и УРВ dormakaba

Система контроля доступа dormakaba exos 9300

dormakaba exos 9300 – это интегрированная система управления доступом для объектов любого масштаба, в том числе территориально распределенных, мультифилиальных структур. ПО dormakaba exos 9300 объединяет всю гамму аппаратных компонентов СКУД dormakaba, являясь полноценной интеграционной платформой для создания решений СКУД и УРВ любой степени сложности алгоритмов работы, уровней защищенности и управления. Система обладает широчайшим набором базового функционал и прекрасно приспособлена для его расширения исходя из требований конкретной задачи. Управление онлайн считывателями и беспроводными компонентами на дверях, турникетах и шлюзовых кабинах, электронными замками шкафов с документацией и личными вещами, электронными цилиндрами для доступа в IT шкафы серверных помещений, интерактивными терминалами для УРВ – все элементы СКУД dormakaba exos 9300 могут быть скомпонованы в необходимое решение и дополнены сторонними программными и аппаратными компонентами благодаря наличию обширного инструментария для внешней интеграции. Архитектура системы с разделенными функциональными серверами гарантирует



02

бесперебойность и надежность ее работы, даже если связь с центральным сервером прервана. Систему легко интегрировать в существующую IT-инфраструктуру компании. Все контроллеры СКУД dormakaba являются IP устройствами с поддержкой DHCP, что облегчает выделение адресного пространства под новые устройства в существующей сети заказчика. В качестве пользовательского интерфейса ПО dormakaba exos 9300 можно использовать web-приложение.

Особенности

- Интеграция и управление всеми мехатронными и электронными точками доступа в составе одной системы
- Простота установки и обслуживания благодаря использованию веб-клиента
- Максимальный уровень безопасности при передаче данных в системе
- Легкое расширение благодаря модульной и масштабируемой архитектуре
- Возможность управления территориально распределенными объектами в рамках единой СКУД.

dorma
kaba

MATRIX
ONE

01



02



03

Система контроля доступа MATRIX ONE

Система контроля доступа MATRIX ONE, представляет собой решение для небольших и среднеразмерных СКУД, совмещающее в себе гибкость и простоту его настройки и повседневного использования. В MATRIX ONE воплощены все самые современные технологии предлагаемые сегодня клиентам на рынке контроля доступа, среди которых возможность использования беспроводных компонентов (не только цилиндров и фитингов, но и полноценных интерфейсных модулей) для точек доступа в режиме онлайн управления, работа идентификаторами NFC и BLE (организация доступа по банковским картам и смартфонам), а также возможность настройки прямых (peer-to-peer) межконтроллерных взаимодействий IP контроллеров СКУД для конфигурирования нестандартных алгоритмов прохода через точки доступа на аппаратном уровне минимизируя при этом применение соединений типа “сухой контакт”.

MATRIX ONE – полностью веб-ориентированная кроссплатформенная СКУД. Администрирование и управление системой осуществляется через удобный многоязычный защищенный (https) веб-интерфейс, оптимизированный под различные типы устройств (компьютеры, планшеты, смартфоны).

Данный подход позволяет снизить трудозатраты на эксплуатацию, так как все операции по обновлению и обслуживанию системы осуществляются только на сервере.

Особенности

- Количество пропусков: до 1000 (в зависимости от лицензии) с возможностью дальнейшего расширения при апгрейде до ПО MATRIX Professional
- Количество онлайн дверей с проводным оборудованием: 100 с возможностью дальнейшего расширения при апгрейде до ПО MATRIX Professional
- Количество дверей с беспроводным оборудованием/ зон с программируемым временем доступа/ профилей доступа/ АРМов администраторов: без ограничений
- Подключение IP видеокамер по протоколу onvif и отображение их на планах помещений
- Работа с идентификаторами NFC и BLE
- Организация зонирования и режима контроля повторного входа на объекте (в том числе глобального) на уровне контроллеров – без взаимодействия с управляющим сервером.

01
dormakaba MATRIX ONE

02
dormakaba MATRIX ONE
на мониторе компьютера

03
dormakaba MATRIX ONE
на смартфоне

Отельные системы

Компания dormakaba –
один из ведущих мировых
производителей
решений в области
контроля доступа для
гостиничного сегмента.



Решения dormakaba помогают превращать пространство отелей в высокотехнологичную территорию комфорта

Отельные системы

Компания dormakaba предлагает полный ассортимент продукции для гостиничной индустрии.

Компания dormakaba производит высоко-технологичные интеллектуальные решения, призванные усилить благоприятное впечатление гостей от посещения отеля и снизить операционные издержки.

Продуктовое портфолио dormakaba включает бесконтактные RFID-замки, беспроводные онлайн-системы, а также решения для организации доступа при помощи смартфонов.

В дополнение dormakaba предлагает высочайший уровень сервиса, что включает в себя установку, системное обучение и непрерывное послепродажное обслуживание с помощью специально разработанных сервисных планов. Компания создает решения по контролю доступа, подходящие как для небольших частных отелей, так

и для крупнейших гостиничных сетей. Продукция dormakaba рассчитана на все сегменты гостиничной индустрии в международных масштабах.

Используя новейшие технологии, опытная команда разработчиков и инженеров способна подстраиваться под уникальные потребности различных сегментов и создавать специализированные решения.

Опыт и ресурсы компании dormakaba позволяют создавать продукты, которые помогают повысить безопасность, эффективность и гибкость гостиничного бизнеса.

Более 30 лет управляющие отелями по всему миру пользуются решениями dormakaba, которые неизменно отвечают постоянно меняющимся потребностям индустрии.





01



02



03



04

01

Мобильный ключ от номера
в смартфоне постояльца

02

Электронный замок Quantum III

03

Устройство для стойки регистрации
Front Desk Unit

04

Программное обеспечение
System 6000



01

01

На стойке регистрации ключи-карты шифруются при помощи запатентованного алгоритма, уникального для каждой системы

02

Устройство для стойки регистрации Front Desk Unit (FDU)

Устройство для стойки регистрации (FDU) G4

Устройство для стойки регистрации FDU – многофункциональное портативное устройство для кодирования ключей-карт, а также программирования и контроля электронных замков без необходимости использования отдельного компьютера или ИТ-инфраструктуры.

Устройство идеально подходит для небольших и средних гостиниц, нуждающихся в надежных и недорогих решениях для управления системой запирания дверей.

Возможность подачи резервного питания от аккумулятора позволяет устройству FDU управлять системой даже в случае сбоя питания.

Данное устройство совместимо со следующими замками dormakaba: Generation E-760, 770 и 790.



02

Особенности

- Система контроля доступа с программируемой датой истечения срока действия ключа-карты
- Шифрование ключей-карт: запатентованный алгоритм, уникальный для каждой системы
- Безопасность: для выполнения любой операции с устройством FDU нужно использовать ключ-карту для авторизации или ввести PIN-код
- Несколько уровней авторизации: от персонала за стойкой регистрации до руководства
- Запоминающее устройство для настроек и контрольного журнала
- Внутренние часы реального времени с энергонезависимым носителем

System 6000. Программное обеспечение для стойки регистрации

Программное обеспечение System 6000 – решение, гарантирующее безопасность системы контроля доступа, максимальную гибкость управления ключами и превосходный контроль всей территории гостиницы.

Программное обеспечение System 6000 совместимо с большинством ПК, работающих на основе ОС Windows.

ПО на основе ОС Windows способно взаимодействовать с уже установленной системой управления гостиницей и может быть приспособлено к индивидуальным потребностям владельцев. Система совместима с большинством сторонних приложений, например с кассовым терминалом и терминалами самостоятельной регистрации.

System 6000 использует сетевой промышленный протокол TCP/IP, что позволяет гостиницам подключаться к существующим сетям Ethernet.

System 6000 предусматривает множество уровней защиты по имени пользователя и паролю и дает возможность программирования ключей-карт в зависимости от прав доступа каждого пользователя. У руководства гостиницы есть возможность получать подробную отчетность об использовании системы, в том числе об операциях по созданию ключей, правам доступа групп и отдельных пользователей.

System 6000 совместима с рядом моделей электронных замков dormakaba. System 6000 контролирует смарт-карты MIFARE Ultralight C, карты памяти и карты MIFARE Classic (4-байтный неизменяемый уникальный код) в исполнениях 1K и 4K и выдает отчеты о последних 1000 действиях с указанием следующей информации:

- какие замки пытались открыть (успешно или безуспешно), используя карту;
- почему не удалось открыть дверь, используя карту;
- для каких замков требуется подзарядка аккумуляторных батарей;
- для каких замков включен режим приватности.

Особенности

- Удобная система отмены и замены утраченных ключей
- Возможность программирования ключей-карт в зависимости от прав доступа каждого пользователя
- Возможность получения подробной отчетности об использовании системы

01 Программное обеспечение System 6000



01



01

02



01
Система связи
Messenger LENS

02
Система Messenger LENS
позволяет организовать
работу номера
в автоматическом режиме

Система беспроводной связи
Messenger LENS работает
только с программным
обеспечением System 6000.

Беспроводная система Messenger LENS

Интерактивная система беспроводной связи Messenger LENS обеспечивает двустороннюю связь между стойкой регистрации и электронными замками гостиницы. С помощью этой системы персонал может получать от замков аварийные сигналы или уведомления, отправляемые на сервер, электронную почту или мобильный телефон в виде текстового сообщения. Система также может сообщать о событиях, которые происходят с замками и устройствами сторонних производителей.

Система Messenger LENS может использоваться в качестве канала для отправки и получения сообщений в режиме реального времени. За счет широкого спектра выполняемых функций Messenger заметно сокращает издержки и экономит время персонала.

Сотрудники гостиницы могут отправлять команды для замка непосредственно со стойки регистрации:

«Удаленная проверка карт» – какие карты были в последнее время использованы в данном замке;
«Смена номера» – отправка сообщения на замок нового номера для приема нового ключа-карты;

«Замена карты» – отправка сообщения об отмене ключа на каждый замок, в котором он использовался;

«Продление проживания» – отправка сообщения на замок номера гостя о продлении срока действия ключа-карты.

Система позволяет получать от замков аварийные и информационные сигналы – о неплотно закрытой двери, низком заряде аккумуляторных батарей или появлении возможного злоумышленника (такой сигнал передается после неудачных попыток открыть замок номера несколькими ключами-картами). Горничные могут использовать систему Messenger для подачи сигнала о завершении уборки номера – достаточно поднести ключ-карту к замку.

При помощи Messenger можно организовать обмен хранящейся в памяти замка информацией с системами сторонних производителей, что открывает перед отелем целый ряд впечатляющих возможностей. Например, можно наладить управление потреблением электроэнергии – дверной замок отправляет сообщение на находящийся в номере кондиционер, автоматически регулируя температуру нужным образом.

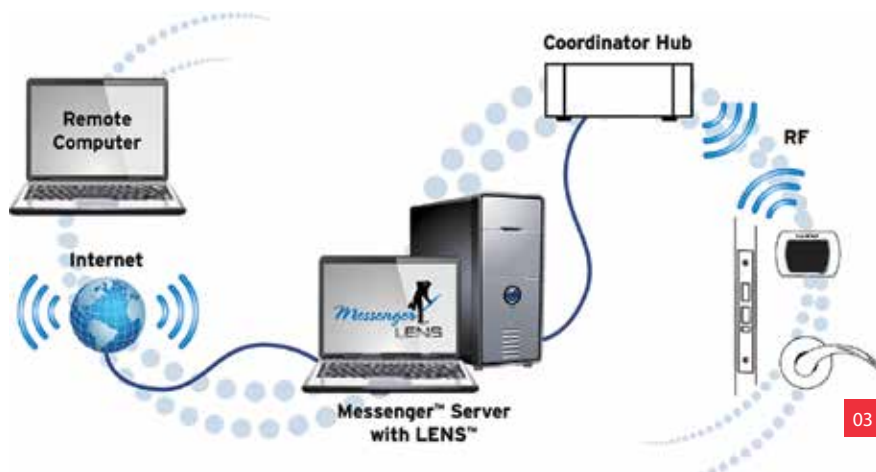

Решение для гостиниц, стремящихся обеспечить максимальную безопасность и удобство гостей при предельной эксплуатационной эффективности.

03
Принцип работы системы Messenger LENS

Система Messenger LENS может быть интегрирована с сервисом «Умный номер». При помощи этого сервиса дверной замок может обмениваться данными с системой управления процессами, которая выдает задания для персонала, например принести бутылку вина после прихода гостя в номер.

Система позволяет автоматически организовать работу номера – дверной замок передает на установленный в номере Wi-Fi-хаб команды для регулировки аппаратуры, например телевизора, ламп или штор, в соответствии с индивидуальными настройками. Эта функция может быть полезна для повышения уровня обслуживания постоянных гостей отеля.

Особенности

- Передача данных на радиочастоте 2,4 ГГц, для работы на которой не требуется разрешение
- Защищенный доступ к сети (шифрование 128 AES)
- Самоорганизующиеся сети
- Стандарт ZigBee Prostack (крупный масштаб, устойчивость и гибкость сети)
- Крупные объекты (тысячи узлов)
- Несимметричная обработка линий связи
- Устойчивость сети даже в тех случаях, когда узлы находятся в непосредственной близости
- Увеличенный срок службы батареи благодаря функциям глубокого сна (deep sleep) и особого управления (special parent)
- Повышенная гибкость за счет быстрой перестройки частоты
- Абонентская система Messenger LENS
- Передача информации заданным группам получателей по мере ее возникновения (с помощью электронной почты, SMS-сообщений, веб-служб)



Confidant RFID. Бесконтактный гостиничный замок

Инновационный дверной замок серии Confidant RFID – бесконтактное RFID-решение для контроля доступа в гостиничные номера, области общего доступа и подсобные помещения отеля. Данное решение позволяет использовать ключи-карты для отслеживания действий персонала и ведения счетов клиентов гостиницы.

Дверной замок серии Confidant RFID прост в использовании и совместим с системой Messenger LENS. Также замок может работать с системой мобильных ключей.

Замок может быть поставлен отдельно либо в составе комплектов:

- комплект 1-Confidant RFID – только накладка без внутренней и врезной части,
- комплект 2-Confidant RFID – бесконтактное решение для модернизации врезных замков сторонних производителей,
- комплект 3-Confidant RFID – полный набор фурнитуры двери, включая врезной замок.

Особенности

- Возможность использования в небольших и крупных гостиницах
- Защита от вандализма или несанкционированного доступа
- Повышенная взломоустойчивость
- Отключить охранную сигнализацию можно с помощью аварийного ключа или портативного программатора dormakaba
- Способы аварийного открывания: портативный программатор компании dormakaba или механический ключ (в качестве опции может быть предусмотрен цилиндр для ключа)
- Полностью герметизированный бесконтактный считыватель
- Срок службы аккумуляторных батарей – 50 000 открываний или 3 года
- Оповещение персонала о низком уровне заряда аккумуляторных батарей
- Контрольный журнал не удаляется при смене аккумуляторных батарей и программировании замка
- Износостойчивые конструкция и покрытие
- Изменяемое расположение установочных винтов

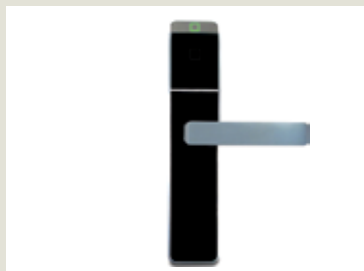

01

Гостиничный замок Confidant

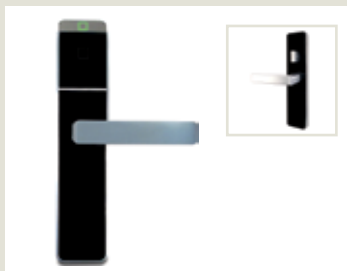

02

Комплект 2-Confidant RFID

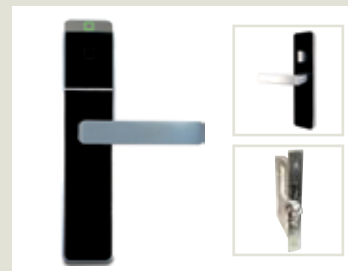

03

Комплект 3-Confidant RFID

Quantum. Линейка модульных электронных замков

Замки серии Quantum имеют уникальную, получившую награду модульную конструкцию из двух частей со считывателем карт с магнитной полосой или RFID-считывателем.

Конструкция замка сочетает в себе элегантный внешний вид и превосходные эксплуатационные характеристики. Разнообразие видов отделки позволяет архитекторам выбрать вариант, подходящий к стилю интерьера.

Замки Quantum совместимы с System 6000 и интерактивной системой беспроводной связи Messenger LENS. Бесконтактные модели Quantum RFID могут работать с системой мобильных ключей Bluetooth с низким энергопотреблением (BLE): «готово к использованию технологии BLE» или «с поддержкой технологии BLE».

Особенности

- Возможность использования в небольших и крупных гостиницах
- Защита от вандализма или несанкционированного доступа
- Цельнометаллический засов длиной 25,4 мм (в качестве опции доступен автоматический засов)
- Контроль персонала – возможность контроля карт-ключей (RFID- и смарт-карт)
- Врезная часть с детектором неплотно закрытой двери
- Аварийный доступ: аварийный ключ, механический ключ (Quantum II) и электронный доступ
- Срок службы аккумуляторных батарей – 2 года
- Оповещение персонала с помощью индикатора низкого уровня заряда аккумуляторных батарей
- Информация о программировании и контроле замка не удаляется при смене аккумуляторных батарей
- Полностью герметизированный бесконтактный считыватель (в RFID-версиях)



01

Гостиничный замок Quantum



02

Гостиничный замок Quantum II



03

Гостиничный замок Quantum III



04

Гостиничный замок Quantum IV



01

01-03

Гостиничный замок модели 790

02

Замки 790 и RT могут работать с системой мобильных ключей



02

790 и RT. Электронные гостиничные замки

Модели 790 и RT – надежные электронные замки со встроенным бесконтактным RFID-считывателем карт. Данное решение позволяет использовать ключи-карты для отслеживания действий персонала и ведения счетов клиентов гостиницы.

Дверные замки серии 790 предназначены для работы с веб-системой ATLAS и автономным портативным устройством для стойки регистрации (FDU). Замки могут работать с системой мобильных ключей и поставляются в двух вариантах исполнения Bluetooth с низким энергопотреблением (Bluetooth low energy – BLE): «готово к использованию технологии BLE» или «с поддержкой технологии BLE». Замки модели RT работают с ПО System 6000 и могут быть обновлены до онлайн-версии.

Особенности

- Возможность использования в небольших и крупных гостиницах
- Защита от вандализма или несанкционированного доступа
- Цельнометаллический засов длиной 25,4 мм (в качестве опции доступен автоматический засов)
- Аварийный доступ: аварийный ключ-карта, механический ключ и электронный аварийный способ открывания
- Полная изоляция бесконтактного считывателя
- Срок службы аккумуляторных батарей – до 3 лет
- Оповещение персонала с помощью индикатора низкого уровня заряда аккумуляторных батарей
- Информация о программировании и контроле замка не удаляется при смене аккумуляторных батарей
- Износоустойчивые конструкция и отделочное покрытие
- Возможность обновления программного обеспечения на месте

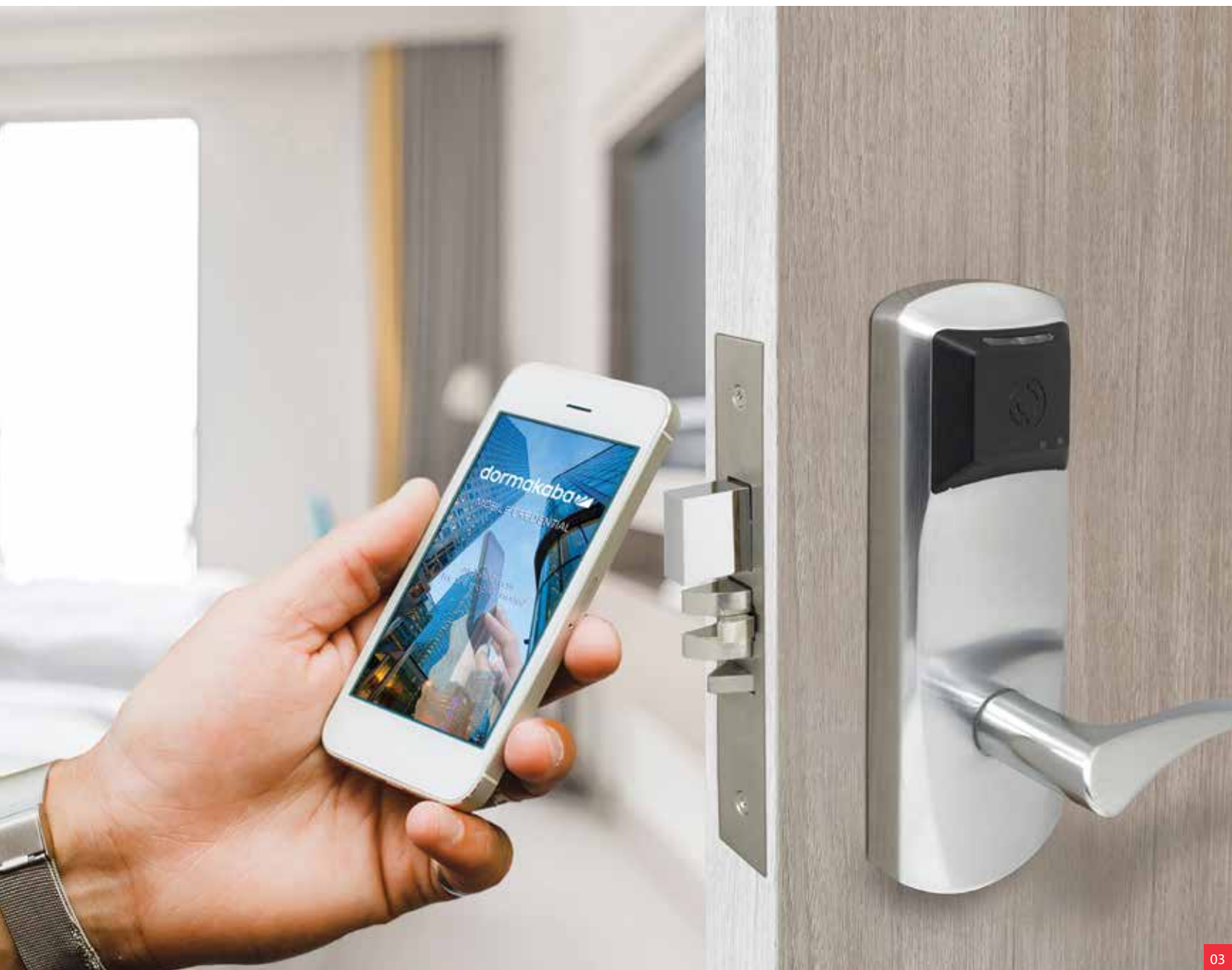

Saflok Quantum Pixel

Saflok Quantum Pixel – новая модель в линейке электронных замков серии Quantum RFID от dormakaba. Quantum Pixel сочетает в себе простоту и надежность использования с элегантным внешним видом и гибкостью в подборе дизайна ручек. Благодаря установке электронных компонентов внутри двери, видимая часть Quantum Pixel минимальна, что позволяет замку гармонично вписаться в интерьер любой гостиницы.

Доступ с помощью мобильных ключей Quantum Pixel оборудован технологией Bluetooth Low Energy, что позволяет замку работать в системе доступа с помощью мобильных ключей, Mobile Access Solutions от dormakaba. Для доступа к любой двери с замком Quantum Pixel гости могут безопасно использовать свои мобильные устройства.

Особенности

- Идеально подходит новых проектов и реконструкций с заменой дверей.
- Для использования в отелях любого размера, небольших и крупных гостиницах.
- Контроль доступа в гостиничные номера, только для внутренних дверей здания

01- 02

Доступ с помощью мобильных ключей Quantum Pixel



01



02



Комплект SR3 (concierge)

В комплект SR3 (concierge) входят дверной замок, дверная ручка, крепежные элементы и бесконтактный считыватель ключей-карт SR3, устанавливаемый на стену рядом с дверью.

Перенос считывателя с дверного полотна на стену позволяет архитекторам создавать более легкий и лаконичный дизайн дверей в гостиничные номера.

Бесконтактные считыватели SR3 совместимы с System 6000 и интерактивной системой беспроводной связи Messenger LENS.

Считыватели SR3 выпускаются в трех вариантах оформления корпуса: «платина», «золото», «серебро».

Особенности

- Возможность использования в небольших и крупных гостиницах
- Высокий уровень безопасности и устойчивости к внешним воздействиям
- Цельнометаллический засов длиной 25,4 мм (опциональный автоматический засов)
- Контроль персонала – возможность контроля ключей (RFID- и смарт-карты)
- Срок службы аккумуляторных батарей – 2 года
- Информация о программировании и контроле замка не теряется при смене аккумуляторных батарей
- Износоустойчивые конструкция и покрытие
- Полностью герметизированный бесконтактный считыватель



01

Контроллер серии RAC 4 может управлять дверями лифтов, парковочными воротами и другими точками специального доступа.

01
Считыватель RAC 4

Контроллер удаленного доступа RAC 4 / RAC 4XT

Контроллер удаленного доступа (RAC) – устройство, управляющее точкой специального доступа: лифтом, парковочными воротами или любой другой дверью, в которой установлена электрическая защелка или электромагнитный замок.

Контроллер может быть оснащен считывателями карт с магнитной полосой (путем вставки или протягивания) и бесконтактными считывателями (RFID).

Модель RAC 4 имеет один релейный выход. Расширенная версия RAC 4XT оснащена восьмью дополнительными реле, резервным источником питания, интерфейсом для удаленного программирования и двумя считывателями карт.

Особенности

- Один релейный выход
- Резервный источник питания (в модели RAC 4XT)
- Восемь дополнительных реле (в модели RAC 4XT)
- Интерфейс для удаленного программирования (в модели RAC 4XT)
- Два считывателя карт (в модели RAC 4XT)



01

01
Считыватель SR1

02
Считыватель SR2

Бесконтактные считыватели SR1/SR2

Бесконтактные RFID-считыватели серии SR – устройства, управляющие фурнитурой систем доступа по периметру, включая лифт, парковочные ворота или любые другие двери, использующие электрическую защелку или электромагнитный замок.

Изящный дизайн серии SR подходит практически к любому интерьеру. Устройства совместимы с системами Messenger LENS и System 6000.

Изолированный бесконтактный считыватель смарт-карт обеспечивает защиту от экстремальных климатических условий, что является крайне важным для устройств, работающих вне зданий, и устройств аварийного выхода.



02

Модель SR1 идеально подходит для поверхностного монтажа или монтажа на алюминиевую дверную раму. Версия SR2 предназначена для монтажа заподлицо.

Особенности

- Повышенная взломоустойчивость
- Простота встраивания в систему System 6000
- Защита от экстремальных климатических условий
- Наличие светодиодов за линзой считывателя из акрила
- Настраиваемая функция автоматического запираения/отпираения исключает необходимость ручного управления
- Контроль входа и попыток входа
- Возможность настройки доступа с использованием мастер-ключа
- Ограничение доступа для гостевых ключей после даты выезда

Блок управления лифтами RCU/ECU/MFC

Блок дистанционного управления лифтами RCU/ECU/MFC – это универсальный автономный контроллер считывателя карт, работающий по технологии бесконтактных смарт-карт Mifare, которая совместима со всеми электрическими устройствами контроля доступа по периметру, на этажи, в области общего доступа и прочие охраняемые помещения с электронной фурнитурой.

Переключатель контроллера удаленного доступа (RCU) работает с электрическими запорными устройствами и подходит для установки в двухместный блок переключателей. RCU контролирует электрические запорные устройства напряжением до 24 В.

Модель лифтового контроллера MFC может иметь 8, 16, 24 или 32 реле и позволяет программировать ограниченный доступ на 12 этажей здания.

Блоки могут работать с нормально закрытыми контурами (магнитными защелками) и нормально открытыми контурами (электрическими защелками). Настраиваемая функция автоматического запираения/отпираения исключает необходимость ручного ввода команд.

В качестве опции может быть установлен приемопередатчик Messenger LENS для централизованного управления доступом.

Блоки выпускаются в пяти вариантах оформления корпуса: «блестящая латунь», «блестящий хром», «матовая латунь», «матовый хром», «черный».

Особенности

- Простота встраивания в систему System 6000
- Защита от экстремальных климатических условий
- Совместимость с Messenger LENS
- Наличие светодиодов за высокопрочной линзой считывателя из поликарбоната
- Возможность подключения к программатору/устройству контроля замка (LPI) с помощью USB-интерфейса
- Ключи-карты программируются с помощью бесконтактного энкодера
- Контроль входа и попыток входа
- Возможность настройки доступа с использованием мастер-ключа
- Ограничение доступа для гостевых ключей после даты выезда

01
Блок дистанционного управления лифтами RCU

02
Блок дистанционного управления лифтами ECU



01



02



01

01
Комплект для аварийного выхода: устройство аварийного выхода dormakaba 9300 с гостиничным замком RT (вид снаружи)



02

02
Комплект для аварийного выхода: устройство аварийного выхода dormakaba 9300 с гостиничным замком RT (вид изнутри)

Комплект для аварийного выхода

Компания dormakaba предлагает комплект оборудования для аварийного выхода, разработанный специально для отелей и совместимый с большинством используемых систем доступа.

В комплект входит универсальное устройство антипаники производства dormakaba в сочетании с одним из четырех гостиничных замков: модели RT, MT, MT RFID и ädese.

Особенности

- Простота установки
- Для деревянных, металлических и стеклопластиковых дверей
- Отсутствие проводов, проходящих через дверь, коробку или петли
- Срок службы встроенного аккумулятора – до 60 000 открываний
- Класс 1 согласно стандарту ANSI
- Контроль входа
- Автоматический механизм запираения/отпираения исключает необходимость использования ручной защелки
- Огнестойкость в соответствии со стандартом UL (опция)



01
Сетевой RFID-энкодер

02
Энкодер для карт
(путем вставки)

03
Энкодер тип 7
для магнитных карт

04
Энкодер тип 7
для магнитных и RFID карт

Энкодеры

Энкодеры – важнейшие компоненты всех систем контроля доступа, осуществляющих обмен информацией и командами с картами. Каждая система настраивается в соответствии с индивидуальными требованиями гостиницы.

Энкодер для магнитных карт (путем вставки) – самый быстродействующий энкодер в линейке продуктов dormakaba – поддерживает смарт-карты, карты памяти и карты с магнитной полосой. Надежный и долговечный (проверенный срок службы – 1 млн циклов) энкодер практически не требует технического обслуживания – обслуживание необходимо только для считывающей головки. Устройство для считывания карт обнаруживает направление перемещения вставки без контакта и износа поверхности ключа-карты. Пружинная считывающая головка поддерживает карты различной толщины. Слот для карты подсвечивается зеленым при успешном прохождении проверки карты и красным – при неудачном. Данные кодируются на дорожке 3. Подключение возможно при помощи USB-порта, последовательного порта и протокола TCP/IP.

Сетевой энкодер RFID имеет возможность прямого подключения к ПК через USB-порт или к сети Ethernet по протоколу TCP/IP. Также устройство может подключаться к DeskLinc через последовательный порт. В числе функций – поддержка учетных данных Mifare Classic (4-байтный неизменяемый уникальный код). Энкодер RFID может считывать учетные данные с разных носителей – с ключей-карт, брелоков, браслетов и т.д. Используется в сочетании с замками Quantum RFID, RTTM и MTTM RFID.

Энкодер тип 7 – трехдорожечный энкодер карт с магнитной полосой и с приводом. Имеет возможность прямого подключения к ПК через USB-порт или к сети Ethernet по протоколу TCP/IP. Информация дверного замка зашифровывается на дорожке 3 с использованием специального формата (non-ASCII и ABA), что исключает подделку магнитной полосы и копирование данных. Есть возможность зашифровать информацию устройств сторонних производителей на дорожке 1 и 2 при подключении к системе управления гостиницей или кассовому терминалу. Пружинная считывающая головка поддерживает карты различной толщины. Ключи-карты с ошибками или неправильным кодированием извлекаются с задней стороны устройства.

01
Портативный
программатор
Handheld 6 (НН6)

02
Бесконтактные ключи
в виде карт, браслетов
и брелоков



Программатор Handheld 6 (НН6)

Handheld 6 (НН6) – переносное устройство, используемое для программирования, опроса и диагностики замков. Также программатор НН6 можно использовать в качестве вспомогательного терминала для кодирования ключей.

Модель НН6 имеет продуманный дизайн и улучшенные функции, ориентированные на повышение эффективности работы персонала. В новой версии увеличены объем и скорость передачи данных: загрузка информации о гостинице, состоящей более чем из 300 номеров, занимает всего несколько секунд.

Особенности

- Поддержка USB
- Объем памяти – более 500 номеров
- Считывание 1000 операций с замками менее чем за 2 минуты
- Улучшенная конфигурируемая защита
- Расширенная диагностика
- Вспомогательный терминал для кодирования
- Усовершенствованная функция поиска замков
- Возможность просмотра отчетов на дисплее
- Объединен с System 6000
- Настройки таймера выключения питания и подсветки

Карты доступа

Компания dormakaba готова предложить любые решения для удовлетворения индивидуальных требований пользователей, начиная со стандартных ключей-карт с магнитной полосой, на которых записана только информация для доступа в номер, и заканчивая бесконтактными RFID-метками со сложной информацией.

В ассортименте dormakaba ключи-карты с магнитной полосой и низкой или высокой коэрцитивной силой, которая определяет напряженность магнитного поля карты. Ключи-карты с высокой коэрцитивной силой почти невозможно размагнитить.

В последнее время бесконтактные ключи становятся все более популярными в гостиницах, стремящихся повысить удобство клиентов и снизить эксплуатационные расходы. Бесконтактные ключи dormakaba поставляются в виде ключей-карт, браслетов и брелоков. Одно из основных преимуществ бесконтактной системы – низкий уровень износа из-за отсутствия контакта между замком и картой.

Особенности

- Широкий выбор решений для отелей: гостевые ключ-карты, карты для контроля действий персонала, специальные карты для аудита и т.д.
- Возможность заказать ключи-карты с индивидуальным дизайном или цветной кодировкой для подсобных помещений
- Программы переработки использованных ключей-карт



Компания dormakaba предлагает гостиницам «экологичные» ключи-карты, полностью изготовленные из переработанного пластика, а также несколько вариантов переработки использованных ключей-карт по программе возврата ключей-карт.

Системы крепления стекла

Конструкции из стекла создают ощущение перспективы, светлого и легкого пространства, возможно, поэтому они и стали столь популярны. Стекланные стены и двери – одна из базовых констант современного архитектурного стиля.



Системы крепления стекла от dormakaba
вдохновляют и вызывают восхищение

Системы крепления стекла

Системы крепления стекла от dormakaba помогают воплощать в жизнь самые смелые и оригинальные идеи дизайнеров и архитекторов. Создайте собственное уникальное решение, используя нашу фурнитуру, или включите в свой дизайн-проект готовый продукт из каталога dormakaba.

В этом разделе каталога много интересных новинок и отмеченной наградами классики. Прежде всего, это горизонтальные передвижные перегородки – эстетичное и простое решение для офисов и общественных пространств, сочетающее в одной системе высокую эксплуатационную гибкость, элегантную прозрачность, простоту установки и удобство управления. Системы мобильных стеклянных перегородок от dormakaba позволяют быстро изменять планировку, с легкостью объединяя или разделяя помещения. Благодаря дополнительным функциям эти системы обеспечивают также безопасность, звуковую изоляцию и экономию энергии.

Обширное портфолио раздвижных и распашных цельностеклянных дверей предлагает элегантные высокотехнологичные модели для домашних и офисных интерьеров. При помощи фурнитуры dormakaba можно создавать двери с набором функций, удовлетворяющим практически любые требования.

Год за годом dormakaba расширяет возможности систем крепления стекла, создавая новые технологии и осваивая новые материалы.

Так, благодаря инновационной технологии фиксации Clamp & Glue процесс сборки и крепления стеклянных конструкций стал значительно более простым и надежным. Специальный клей вводится в адгезивный канал, где распределяется ровным слоем. После высыхания, которое занимает всего 15 минут, панель готова к установке.

Конструкции, собранные по технологии Clamp & Glue, надежно удерживают даже многослойное безопасное стекло. В свою очередь, возможность использовать такое стекло открывает перед пользователями целый ряд новых впечатляющих преимуществ: высокая степень безопасности, пониженный уровень шума, декоративные вставки между стеклянными слоями и так далее.

Каждый новый уровень открывает перед нами множество новых дверей.



01



02



03



04

01

Накладные фитинги MUNDUS

02

Система передвижных стеклянных перегородок HSW EASY Safe

03

Замок для цельностеклянных распашных дверей Arcos Office

04

Замок Arcos Universal

HSW EASY Safe. Новые возможности многослойного стекла

Система передвижных стеклянных перегородок HSW EASY Safe предлагает использовать для мобильного зонирования пространства новый материал – многослойное безопасное стекло (триплекс).

Этот материал не только исключительно безопасен, но и открывает перед пользователями целый ряд новых возможностей. Например, между слоями стекла могут быть установлены индивидуально оформленные декоративные вставки, что позволяет по-новому использовать передвижные перегородки в дизайне интерьеров. Специальные вставки в многослойном безопасном стекле могут решать не только художественные, но и прикладные задачи: защита от солнечных лучей, шумопоглощение или сохранение приватности.

Благодаря инновационной технологии фиксации Clamp & Glue процесс сборки и крепления невероятно прост, а результат – исключительно надежен. Элегантное конструктивное решение делает процесс использования передвижных перегородок HSW EASY Safe простым и комфортным.

Многофункциональное запирающее устройство предусматривает целых три варианта надежного запираения: лицевой и торцевой шпингалеты, а также замок под европрофильный цилиндр. Индикатор состояния, расположенный на верхнем запирающем устройстве, показывает, какие из функций передвижной перегородки в данный момент активны либо заблокированы.

Система HSW EASY Safe позволяет устанавливать дверь в любом месте перегородки. При этом дверной доводчик ITS 96 скрыт в верхней шине и остается практически невидимым. Двойной щеточный уплотнитель в верхней и нижней шинах обеспечивает качественное закрытие двери и защиту сквозняков. При необходимости по всей высоте панели может быть установлен вертикальный щеточный уплотнитель.

Особенности

- Технология фиксации Clamp & Glue
- Три варианта запираения
- Индикатор состояния
- Щеточный уплотнитель для защиты от сквозняков
- Скрытый дверной доводчик
- Толщина стекла от 10 до 19 мм

HSW EASY Safe – это безопасное использование и элегантный дизайн.

01

Система HSW EASY Safe – элегантное решение для зонирования пространства

02

Используемый в системах HSW EASY Safe дверной доводчик ITS 96 скрыт в верхней шине и остается практически невидимым





01

01
Компактно складывающиеся панели перегородки FSW

02
Щеточный уплотнитель обеспечивает качественное закрытие панелей, защищая выделенную перегородкой зону от сквозняков



02

FSW. Передвижные перегородки, складывающиеся по типу гармошки

Универсальные стеклянные перегородки системы FSW (от англ. folding sliding wall) – идеальное решение для быстрого объединения или разделения помещений в соответствии с текущими потребностями.

В модели FSW-G шины стеклянных панелей соединены между собой петлями сверху и снизу. При необходимости стеклянная перегородка компактно складывается по принципу гармошки без использования дополнительной парковочной зоны.

В версии FSW-C, разработанной для небольших помещений, каретка располагается по центру стеклянной панели. В сложенном состоянии панели размещаются по центру относительно проема, занимая лишь половину внутреннего и внешнего пространства,

необходимого для зоны парковки. FSW-C также может использоваться для больших пролетов: количество панелей на одну систему варьируется в диапазоне от трех до восьми. Благодаря центральной точке подвеса сопряжение панелей не требуется. Также могут устанавливаться двойные системы с узлами,двигающимися навстречу друг другу.

Панели перемещаются по жесткой направляющей, закрепленной на потолке. Дополнительной напольной направляющей не требуется, поэтому напольное покрытие может укладываться без каких-либо ограничений.

Особенности

- Легкость и простота в эксплуатации
- Без напольной направляющей
- Подходит для небольших помещений
- Отсутствие парковочной зоны



01
 HSW FLEX Therm:
 усовершенствованный
 профиль с терморазрывом
 обеспечивает прекрасную
 теплоизоляцию

02
 Скрытый доводчик ITS 96
 полностью интегрирован
 в дверной профиль

HSW FLEX Therm. Передвижные перегородки с теплоизоляцией

Новая серия передвижных перегородок позволяет контролировать микроклимат в помещении и экономить на кондиционировании, выделяя зоны с комфортной температурой. Усовершенствованный профиль с терморазрывом обеспечивает на 40% лучшую теплоизоляцию по сравнению с предыдущей моделью.

Благодаря новому ригелю запорного механизма система HSW FLEX Therm дает возможность быстро превращать одну из панелей в распашную дверь. Переключение между режимами панели и двери производится всего одним движением ручки замка. При этом на особом индикаторе отображается режим состояния, что обеспечивает надежный контроль функций блокировки.

Специально для системы HSW FLEX Therm разработана новая дверная рама с повышенной функциональностью и элегантным дизайном без угловых соединений и контрастных переходов. Скрытый дверной доводчик ITS 96 полностью интегрирован в дверной профиль и позволяет открывать дверь без усилий, оставаясь невидимым.



Дополнительную безопасность системе HSW FLEX Therm обеспечивает новая трехточечная система запирания.

Простая система винтовых соединений обеспечивает надежное крепление и ускоряет сборку.

Особенности

- Одна из панелей переключается в режим распашной двери с доводчиком
- Управление системой с помощью напольного профиля и направляющей
- Трехточечная система запирания
- Скрытый дверной доводчик



01



02

01

Передвижные
перегородки HSW-GP

02

Передвижные
перегородки HSW-R

HSW-GP. Максимальная прозрачность

Стекланные панели передвижной перегородки HSW-GP раскладываются, образуя непрерывные прозрачные поверхности, не имеющие рамных элементов. В сочетании с изогнутыми треками система позволяет создавать уникальные перегородки сложных изогнутых конфигураций.

Разнообразные элементы направляющего трека собираются по принципу конструктора, что позволяет реализовывать различные варианты расположения панелей и зоны парковки.

Фурнитура для точечного крепления серии MANET, изготовленная из высококачественной нержавеющей стали, надежно фиксирует даже изогнутые стекланные панели.

Особенности

- Стекланные панели с минимальным размером фурнитуры
- Точечные крепления MANET из нержавеющей стали
- Возможность реализовывать проекты с изогнутыми конструкциями

HSW-R. Передвижные перегородки с усиленными рамами

Передвижные перегородки HSW-R с профилем по всему периметру панелей могут использоваться как внутри помещений, так и снаружи. Усиленные конструкции идеально подходят для установки в местах с большими ветровыми нагрузками, например для создания раздвижной витрины магазина.

Алюминиевый профиль, установленный по всему периметру панелей, надежно удерживает стекло. Резиновые уплотнители по бокам и двойные щеточные уплотнители сверху и снизу панелей служат дополнительной защитой от непогоды.

Использование дверных доводчиков обеспечивает плавность движения открываемых панелей, в то время как остальные панели остаются в закрытом положении. Встраиваемый дверной доводчик ITS 96 устанавливается внутрь профиля, становясь практически незаметным.

Особенности

- Рамная система из сплава алюминия
- Скрытый дверной доводчик
- Щеточный уплотнитель для защиты от ветра
- Для внутреннего и наружного использования



01
MUTO – система с функцией самозакрывания и со скрытым электро-механическим замком

MUTO. Система раздвижных дверей с функцией самозакрывания

Впечатляющий набор функций и эксплуатационная гибкость делают систему MUTO одной из самых эффектных новинок dormakaba.

Раздвижные двери MUTO оснащены функцией самозакрывания: система автоматически закрывает оставшуюся открытой дверь – бесшумно и без прикладывания усилий. Еще больше комфорта добавляет функция «синхро» – вторая дверная панель автоматически открывается и закрывается при сдвиге первой.

Отдельно расположенный электромеханический замок скрыт под корпусом, не нарушая гладких линий элегантной конструкции. Работу скрытого запирающего механизма можно контролировать с помощью пульта управления или переключателя на стене.

Индикатор состояния позволяет следить за системой на расстоянии. При открывании или закрывании двери сигнал об этом передается в систему управления зданием либо загораются световые индикаторы.

Совершенный механизм доводчика DORMOTION плавно останавливает дверь, а затем бесшумно доводит ее до конечного положения.

Система MUTO предлагает несколько конструктивных решений для раздвижных дверей: одностворчатые или двухстворчатые, двухстворчатые с функцией «синхро», телескопические двухстворчатые двери.

Потребители могут выбрать одну из двух версий комплектации системы: базовую модель MUTO Basic или MUTO Comfort – модель повышенного комфорта с широким набором функций, ориентированных на пользователей с высокими запросами.



reddot design award

В 2015 году дизайн серии MUTO удостоен международных наград Red Dot Award Honourable Mention и ICONIC Award.



01

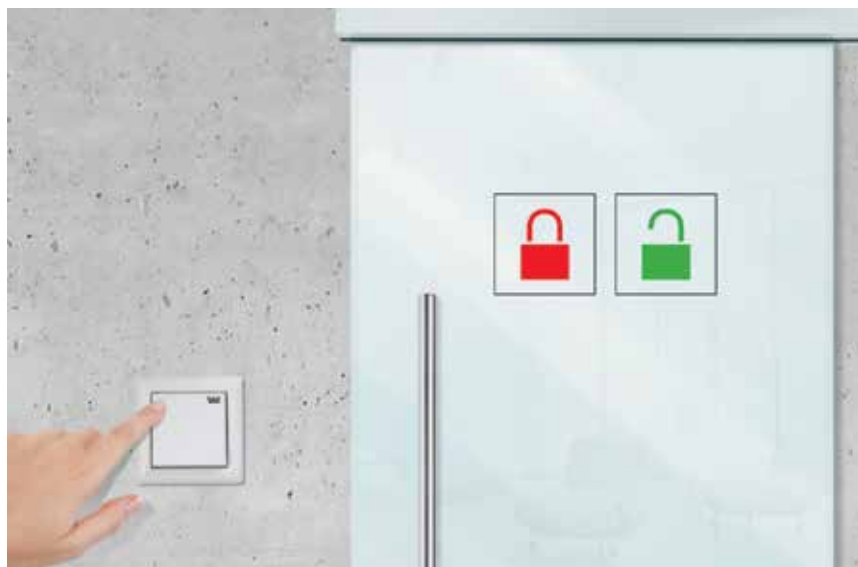

02



03



04

01

Система MUTO – многофункциональность и легкий монтаж

02

Скрытый электромеханический замок управляется при помощи переключателя на стене

03

Телескопическая раздвижная дверь MUTO

04

Механизм доводчика DORMOTION



01
Система раздвижных дверей MUTO в домашнем интерьере

02
Система MUTO подходит для стеклянных и деревянных дверных панелей

MUTO Comfort:

- Функция самозакрывания, работающая без электропитания
- Автономный скрытый электромеханический замок (работает от батареи)
- Индикатор состояния, подключающийся к системе управления инфраструктурой здания
- Механизм доводчика DORMOTION, не требующий подготовки стекла
- Вариант с телескопической конструкцией – широкий проход с узкими панелями
- Функция «синхро» – синхронная работа второй дверной панели
- Возможность крепления на потолок, стены и стеклянные перегородки
- Для стеклянных и деревянных дверей
- Для дверей массой от 50 до 150 кг

Алюминиевый профиль MUTO поставляется в трех вариантах исполнения: белом, серебристом и под нержавеющую сталь. По запросу возможна отделка поверхности с помощью технологии порошкового окрашивания. Также клиент может выбрать версию с фирменным логотипом производителя или без него.



И, наконец, еще два важные качества системы MUTO – быстрая установка и легкая регулировка по высоте. Все необходимые функциональные элементы можно установить с внешней стороны. Для монтажа механизма доводчика DORMOTION не требуется дополнительная подготовка стекла. И даже наличие подвесных или фальш-потолков больше не проблема: благодаря специальному переходному профилю установка может быть произведена с не менее высокой точностью.

Особенности

- Функция самозакрывания
- Встроенный электромеханический замок с возможностью удаленного контроля
- Индикатор состояния
- Механизм доводчика DORMOTION, не требующий подготовки стекла
- Съёмный логотип
- Возможность выбора вариантов отделки поверхности
- Подходит для стеклянных и деревянных конструкций
- Наличие моделей с функцией синхронного открывания панелей и с телескопическим механизмом

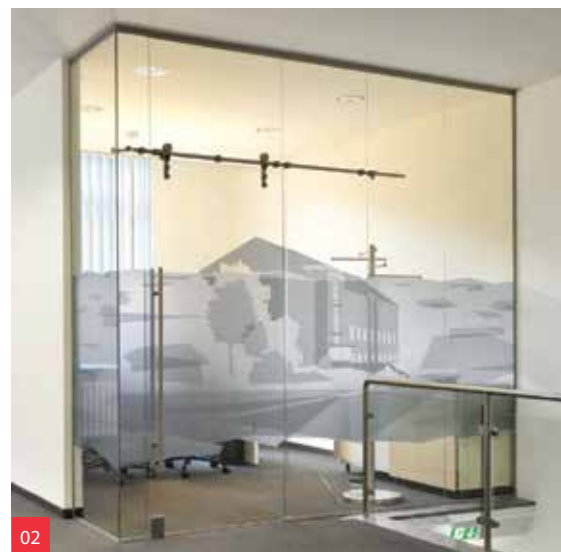

MANET Compact. Вдохновляющее решение для интерьеров

Система точечных креплений MANET – это элегантный минимализм и эффектное сочетание стекла и стали. Благодаря гибкой модульности MANET предоставляет архитекторам простор для реализации самых оригинальных идей. Эта система фурнитуры может быть использована для создания искривленных, двупольных или параллельных раздвижных дверей.

За счет применения передовых технологий и высококачественных материалов разработчикам удалось максимально уменьшить размер нагруженных частей и максимально увеличить площадь стеклянной поверхности.

Основные компоненты системы – точечные крепления, прочный трек и роликовые каретки. Портфолио включает крепления для стекла, устанавливаемые заподлицо, и выступающие одноточечные крепления. Все одноточечные крепления оснащены крышками на защелках для более простого монтажа. На треке могут быть установлены механические упоры для ограничения хода двери.

Роликовые каретки MANET словно плывут по треку, настолько плавное у них движение. Предусмотрены два варианта дизайна кареток: TREND и CLASSIC.

Раздвижные двери системы MANET могут устанавливаться как в стеклянные перегородки, так и на стену или потолок.

Особенности

- Высококачественные точечные крепления из нержавеющей стали
- Гибкая модульность и простая установка
- Возможно крепление на стену или на потолок
- Есть версии для стекол толщиной от 8 до 17,5 мм
- Для дверей весом до 120 кг



reddot design award

Дизайн серии MANET удостоен награды Red Dot Design Award 2002.

01

Система точечных креплений MANET с деревянной створкой

02

Малый размер точечных креплений MANET позволяет создавать полностью прозрачные стеклянные конструкции



01



02

Замки серии STUDIO протестированы на 200 000 рабочих циклов.

Замки серии STUDIO. Элегантная горизонтальная конструкция

Замки серии STUDIO с регулировкой положения нажимной ручки и низким уровнем шума предназначены для частных интерьеров и общественных пространств.

Бесшумный ригель замка уже стал стандартом для серии Studio. Металлические детали частично облицованы пластиком, что позволяет минимизировать уровень шума при закрывании и открывании двери.

Положение нажимной ручки регулируется в пределах $+1,5/-1^\circ$ во избежание провисания. Специальный пружинный механизм фиксации возвращает ручку в горизонтальное положение.

Полностью изолированный корпус замка обеспечивает оптимальную защиту внутренних деталей. Надежная конструкция, как изнутри, так и снаружи, снижает уровень износа деталей и уменьшает необходимость в техническом обслуживании.

01
Замок STUDIO Gala 2.0

02
Замок STUDIO Rondo

Фирменные черты фурнитуры dormakaba – это безупречное качество и великолепный дизайн, отвечающий самым высоким требованиям. Замки серии STUDIO выпускаются в четырех вариантах дизайна: STUDIO Gala 2.0., STUDIO Rondo, STUDIO Classic, ARCOS STUDIO.

Особенности

- Низкий уровень шума при эксплуатации
- Регулировка усилия нажатия ручки
- Пружинный механизм фиксации
- Соответствуют стандарту DIN 12209 (для использования в общественных зданиях)
- Подходят для дверей в туалетную комнату





01



02

01
Петля STUDIO Office Arcos

02
Замок Junior Office

Замки серии Office. Надежные замки для интенсивной эксплуатации

Фурнитура серии Office для стеклянных дверей отличается высоким уровнем надежности, так как была разработана с учетом строгих требований, предъявляемых к дверям общественных зданий.

Замки Office успешно протестированы на 500 тысячах циклов защелкивания и 100 тысячах циклов закрывания затвора, подтвердив надежную работу в условиях интенсивной эксплуатации.

Замок работает почти бесшумно благодаря особой защелке с металлическими деталями, частично покрытыми пластиком.

Положение нажимной ручки регулируется в пределах $\pm 1^\circ$ во избежание провисания. Специальный регулируемый зажим розетки сохраняет ручку в безопасности. Внутренний механизм замка защищен корпусом повышенной прочности, обеспечивая оптимальный уровень надежности.

Для использования в помещениях с высоким уровнем влажности (бассейны, сауны, спа-залы) разработаны специальные версии фурнитуры с устойчивым к коррозии покрытием.

Замки предназначены для стеклянных створок толщиной 8 мм (глубина притвора 24 мм) и 10 мм (глубина притвора 26 мм).

Особенности

- Низкий уровень шума при эксплуатации
- Надежная работа в условиях интенсивной эксплуатации
- Регулируемый толкатель нажимной ручки
- Герметичный корпус замка
- Соответствуют стандарту DIN EN 12209 (для использования в общественных зданиях)



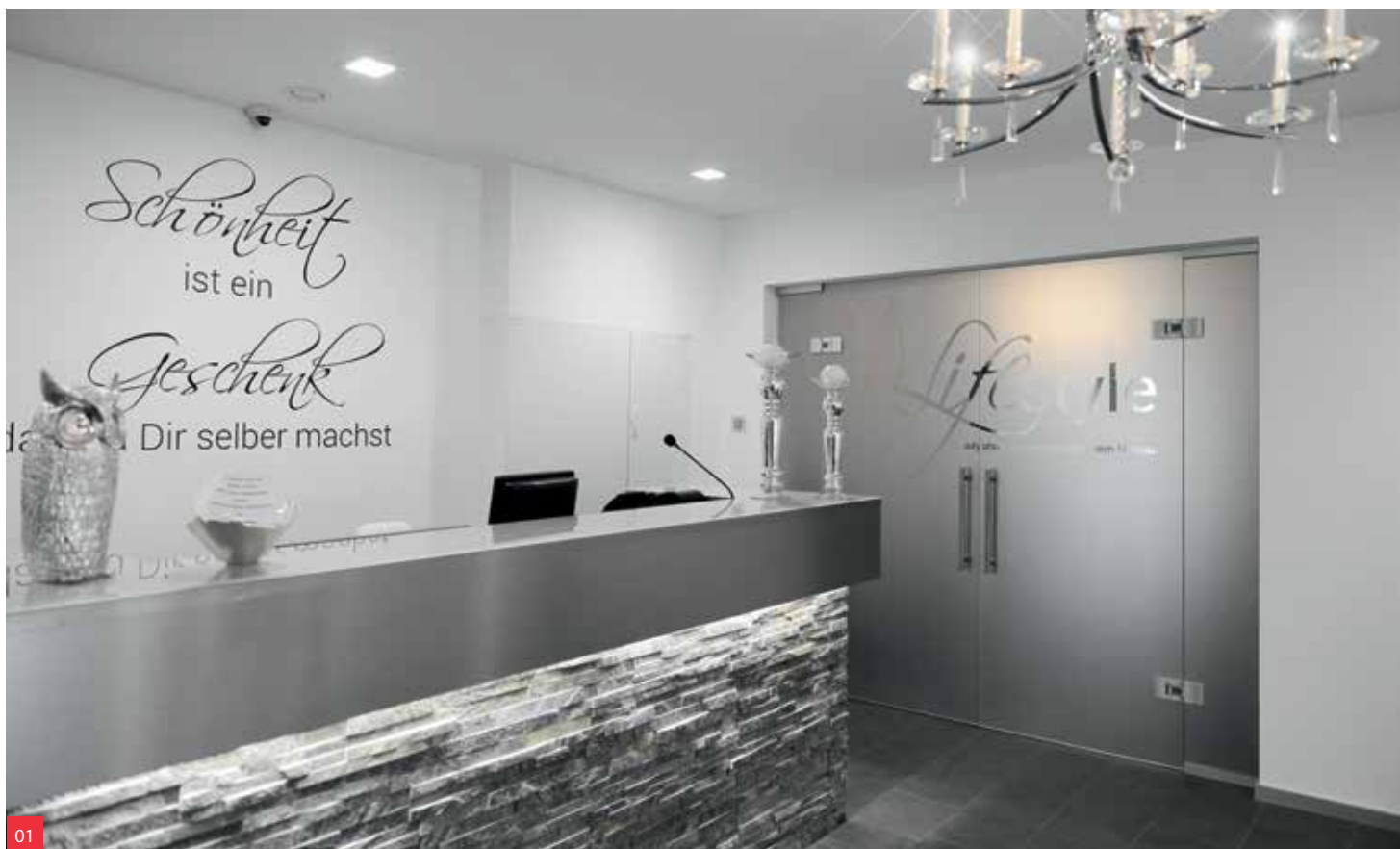

01

01

Исключительный дизайн петель TENSOR подходит как для офисных, так и для частных интерьеров

TENSOR. Дверные петли с функцией доводчика

Концепция петель TENSOR устанавливает новый стандарт качества и инноваций для маятниковых дверей.

Дверь открывается в обе стороны и возвращается в исходное положение при помощи одних только петель — нет необходимости в дополнительной установке дверного доводчика.

Петли TENSOR крепко и надежно удерживают дверь. После толчка в сторону закрывания начинает работать пружинный механизм фитинга – дверь закрывается быстро и безопасно.

Система успешно протестирована на 500 000 рабочих циклов, качество подтверждено инспекцией третьей стороны. Важное преимущество системы TENSOR – простой и быстрый монтаж. Дверные петли могут быть установлены прямо на кирпичную кладку или на нештупованную коробку. В модели «стекло к стеклу» дверь, открывающаяся в обе стороны, навешивается со стороны фиксированной боковой створки из закаленного стекла.

Особенности

- Легкое открывание и закрывание распашных дверей
- Легкий возврат в исходное положение из любого угла
- Протестирована на 500 000 рабочих циклов
- Простая установка



01
Стеклопанель маятниковая
дверь с фурнитурой VISUR

VISUR. Скрытая фурнитура для стеклянных дверей

Система для маятниковых дверей VISUR позволяет создавать стеклянные двери без каких-либо видимых креплений. Полное отсутствие каркаса и фурнитуры на стеклянном полотне делает дверь способной вписаться в любую концепцию интерьера – настоящая находка для дизайнеров и архитекторов.

Запатентованная компанией dormakaba система VISUR способна сделать дверь идеально прозрачной и при этом функциональной: все оборудование скрыто в окружающих конструкциях. Зажимаемые выступы цельностеклянной поверхности (язычки) обеспечивают соединение скрытой оси фитингов сверху и снизу.

Полное отсутствие каркаса и фурнитуры на стеклянном полотне делает дверь способной вписаться в любую концепцию интерьера.

Скрытый доводчик RTS 85 EN 3 не только возвращает дверь к исходному положению каждый раз после открывания, но и имеет функцию ветрового тормоза (амортизатора открывания). Эта функция не дает двери удариться о стену или расположенное за ней препятствие в случае сильного порыва ветра или слишком большого усилия при открывании.

Функция фиксации открытого положения позволяет удерживать створку открытой на 90°.

Системы VISUR успешно прошла 500 000 циклов испытаний на износостойкость и доказала, что даже легкий изысканный дизайн способен соответствовать стандартам надежности dormakaba.

Особенности

- Стеклянная дверь без видимой фурнитуры
- Скрытый дверной доводчик с функцией ветрового тормоза
- Фиксация открытого положения на 90°
- Протестирована на 500 000 рабочих циклов
- Для частных интерьеров и общественных пространств
- Для дверей весом до 85 кг

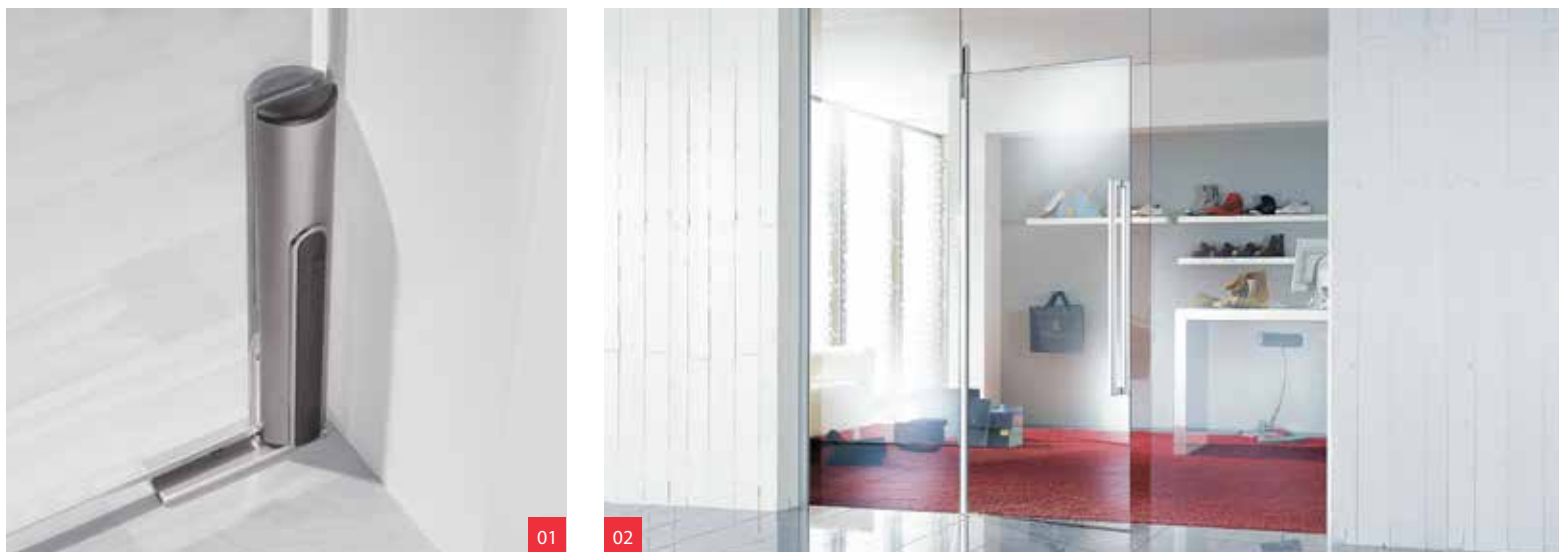

01-02
Система крепления
цельностеклянных
маятниковых дверей BEYOND

BEYOND. Уникальная безопасная конструкция

Запатентованная система BEYOND предлагает уникальный способ повысить безопасность стеклянных маятниковых дверей.

В системе BEYOND ось максимально смещена к кромке стекла, а зазор между стеклом и стеной составляет всего 3 мм. Такая конструкция предотвращает риск защемления пальцев, поэтому двери с фурнитурой BEYOND можно смело устанавливать в помещениях, где есть дети.

Монтаж не требует дверной коробки: система BEYOND позволяет встраивать безрамные распашные стеклянные двери в блоки из закаленного стекла и стенные проемы.

BEYOND – это привлекательный дизайн, созданный с заботой о безопасности.

Особенности

- Монтаж не требует дверной коробки
- Минимальный зазор между стеклом и стеной – всего 3 мм
- Предотвращает защемление пальцев
- Безопасна для детей
- Для частных интерьеров
- Для стекла толщиной 10 и 12 мм



01

01
Безрамная система MANET делает стеклянную дверь практически невидимой



reddot design award

Дизайн серии MANET удостоен награды Red Dot Design Award 2002.

MANET. Фурнитура из нержавеющей стали

Безрамная система для распашных и маятниковых дверей MANET заслуженно популярна у современных архитекторов. Удостоенный профессиональной награды дизайн и эффектное сочетание стекла с нержавеющей сталью – дверь MANET всегда становится значимой деталью интерьера.

В дополнение к поворотному рычагу система включает нижние поворотные оси, фитинги верхних поворотных осей с поворотным рычагом или регулировочной втулкой и фурнитуру для соединения фрамуги с боковыми козырьками. Это предоставляет практически неограниченные возможности для установки безрамных распашных дверей в дверные проемы (в том числе со стеклянными верхними панелями и боковыми экранами) или в стеклянные перегородки.

Особенности

- Монтаж не требует дверной коробки
- Для дверей одностороннего и двустороннего открывания
- Дизайн удостоен награды Red Dot award
- Для дверей весом до 100 кг

Основные элементы системы:



01
Верхняя петля



02
Осевая штанга



03
Нижняя петля



04
Ручка-скоба MANET



01

01
Возможность многовариантной регулировки позволяет выровнять дверь до оптимального положения

02
Накладные фитинги MUNDUS – элегантный дизайн и выдающаяся точность

MUNDUS – универсальная система для стекла разной толщины.

Накладные фитинги MUNDUS. Безграничные возможности

Серию накладных фитингов для стеклянных конструкций MUNDUS можно с успехом использовать для создания современного домашнего интерьера, организации офисного пространства или оформления входа в престижный магазин.

Фитинги MUNDUS отличаются элегантным силуэтом с ровными краями и сглаженными углами. Чтобы фурнитура дольше сохраняла привлекательный вид, ее корпус изготавливают из нержавеющей стали или алюминия толщиной 2 мм. Разнообразие вариантов отделки и цветовых решений позволяет выбрать фитинги, идеально подходящие к стилю интерьера.

Благодаря технологии фиксации Clamp & Glue фитинги MUNDUS подходят для крепления многослойного безопасного стекла.

Фитинги MUNDUS можно регулировать даже после установки. Базовая пластина монтируется прямо на поверхность стекла, в то время как индивидуальная крышка-накладка просто защелкивается на уже установленном фитинге. Благодаря использованию системы MUNDUS становится возможной многомерная и многовариантная регулировка всей стеклянной конструкции.



02

С MUNDUS потребителям не понадобятся уплотнители для подстройки базовых пластин к стеклам разной толщины – возможность регулировки заложена в самой системе. Вместо замены уплотнителей нужно просто отрегулировать положение шурупов. Один и тот же фитинг с функцией регулировки может быть установлен со стеклами толщиной 8–12 мм, 12–15 мм, 15–19 мм и 19–22 мм.

Система MUNDUS позволяет не только создавать новые, но и модифицировать уже существующие стеклянные конструкции путем замены фитингов, которые совместимы с большинством форматов отверстий.

Особенности

- Технология фиксации Clamp & Glue
- Широкий выбор вариантов отделки поверхности, цветовых решений и материалов
- Быстрый монтаж, возможность произвести регулировку после установки
- Фитинги можно устанавливать на стеклах разной толщины без замены уплотнителя
- Толщина стекла от 8 до 22 мм
- Подходит для многослойного безопасного стекла
- Длительный срок службы – 1 000 000 циклов открывания
- Для дверей весом до 200 кг



03



04



05



06

03

Скрытый в полу доводчик BTS обеспечивает плавное и удобное открывание и закрывание двери

04

Конструкция оставляет возможность многомерной регулировки даже после установки

05

Легкая установки декоративной крышки без видимых креплений

06

Гибкая система подстройки к любой толщине стекла

Дверные доводчики

Сертифицированные по всем мировым стандартам, доводчики от dormakaba предлагают пользователям широчайший набор функций для комфорта, безопасности и эстетики частных интерьеров и общественных зданий.



Доводчики dormakaba делают процесс открывания двери легким и удобным для всех

Дверные доводчики

Дверные доводчики dormakaba – это изысканный дизайн, неоднократно удостоенный престижных мировых наград. Сертифицированные по всем мировым стандартам, доводчики от dormakaba предлагают пользователям широчайший набор функций для комфорта, безопасности и эстетики частных интерьеров и общественных зданий.

Технология Easy Open

Компания dormakaba первой разработала доводчик со скользящим каналом и несимметричным кулачковым валом в виде сердечка. Сердцевидный кулачок обеспечивает максимально легкое открывание: благодаря такой конструкции сопротивление двери резко уменьшается сразу после открывания. Уменьшенное на 40% усилие на практике означает существенное повышение комфорта, особенно для детей и пожилых людей, которые смогут без проблем открыть дверь, затратив минимум сил. Так уникальные технологии dormakaba вносят свой вклад в создание современного безбарьерного пространства.

Ветровой тормоз – гидравлический амортизатор открывания (backcheck – BC/ÖD)

Эта функция доводчика защищает дверную створку от удара о стену в результате сильного толчка или порыва ветра. При резком открывании двери на угол, больший 70°, встроенный гидравлический амортизатор оказывает сопротивление пропорционально ускорению дверного полотна. Если же дверь открывается медленно, без рывков, то действие амортизатора практически не чувствуется, и дверь открывается без лишних усилий.

Функция задержки закрывания (DC/SV)

Доводчики с функцией задержки закрывания позволяют замедлить закрывание двери в регулируемом диапазоне от 180 до 70°. Эта функция заметно облегчает проход через дверь людям с ограниченными физическими возможностями, а также тем, кто катит детскую коляску или несет громоздкий багаж. Также доводчиками с функцией задержки закрывания можно оборудовать противопожарные двери.

Фиксация открытого положения (ФОП)

При использовании доводчика с функцией ФОП дверь может удерживаться в открытом положении при открывании на определенный угол (до 150°). Эта опция особенно удобна для дверей, через которые время от времени перемещаются грузы или большие группы людей. Пользователь может легко активировать или отключить эту функцию, нажав переключатель положений на самом рычаге.

Доводчики со свободным ходом

При открывании двери функция свободного хода активируется начиная с угла открывания > 0°. Дверь остается свободно подвижной, так как открыванию противодействует только сопротивление дверных петель. Двери, оборудованные доводчиками со свободным ходом, особенно удобны для детей и пожилых людей.

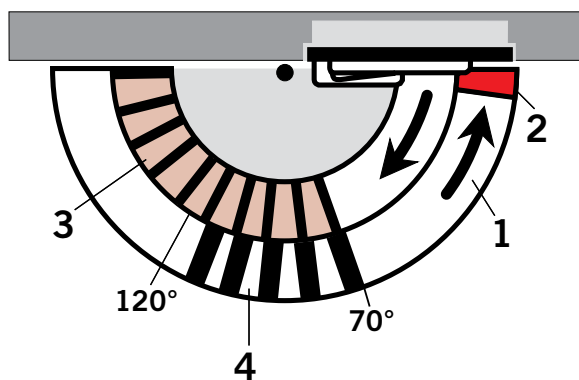

01

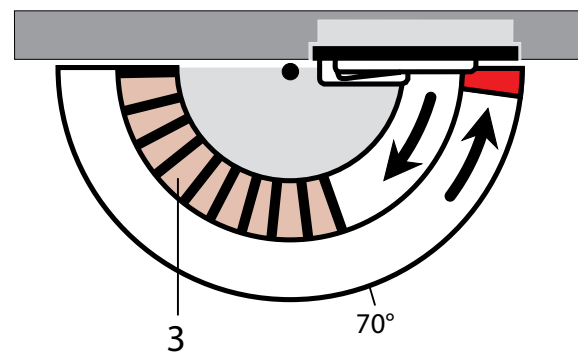

02

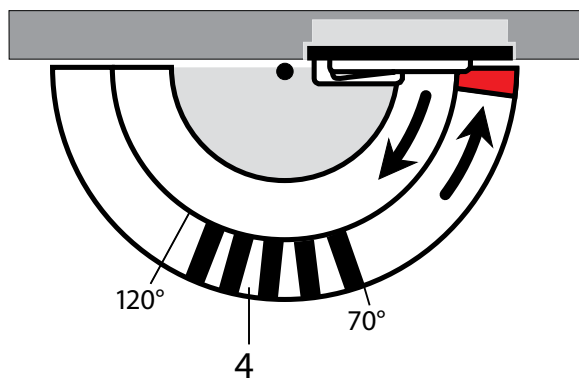

03

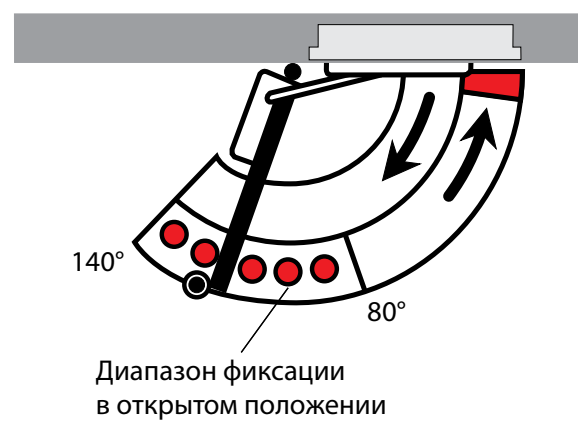

04

01

Изменение момента силы при использовании кулачкового вала Easy Open

02

Гидравлический амортизатор открывания (backcheck – BC/OD)

03

Функция задержки закрывания (DC/SV)

04

Фиксация открытого положения (ФОП)



01

01
TS 77 – доводчик, отвечающий всем стандартам качества и надежности при невероятно низкой цене

02
TS Kompakt – популярная компактная модель



02

TS 77. Базовое решение

Дверной доводчик типа «шестерня-рейка» со складным рычагом – экономичное решение для стандартных дверей левого и правого открывания. Этот популярный доводчик можно монтировать на дверное полотно или на раму.

Особенности

- Усилие закрывания EN 2/ 3/ 4
- Скорость закрывания регулируется в двух диапазонах
- Рычаг с надежным шарнирным соединением
- Работает при температуре до -25°C
- Максимальный угол открывания – 180°
- Для дверей шириной до 1100 мм и весом до 120 кг

TS Kompakt. Компактный доводчик для внутренних дверей

TS Kompakt – один из самых популярных доводчиков для внутренних дверей на российском рынке. Знаменитое качество dormakaba, привлекательная цена, быстрая и легкая установка – вот три причины успеха TS Kompakt.

Благодаря компактному дизайну при установке доводчика не требуется монтажная пластина. Усилие закрывания легко подбирается положением доводчика на двери. Скорость закрывания и дохлоп регулируются двумя независимыми клапанами в двух диапазонах.

Особенности

- Для левых и правых дверей
- Не требует монтажной пластины
- Усилие закрывания EN 2/ 3/ 4 (определяется способом установки)
- Регулируемая скорость дохлопа
- Фиксация открытого положения (опция)
- Для стандартных дверей шириной до 1100 мм
- Работает при температуре до -40°C



01

01
Дверной доводчик TS 68

02
Дверной доводчик TS Profil

TS 68. Легендарный доводчик

Дверной доводчик TS 68 – легендарный продукт dormakaba, уже много лет пользующийся заслуженной популярностью во всем мире. Это универсальное бюджетное решение прекрасно подходит для большинства дверей, в том числе противопожарных и дверей под управлением СКУД.

TS 68 удобен в монтаже и не требует применения монтажной пластины. Скорость закрывания регулируется двумя независимыми клапанами в двух диапазонах.

Особенности

- Для левых и правых дверей
- Подходит для противопожарных дверей
- Не требует монтажной пластины
- Усилие закрывания EN 2/ 3/ 4 (определяется способом установки)
- Фиксация открытого положения (опция)
- Для дверей шириной до 1100 мм

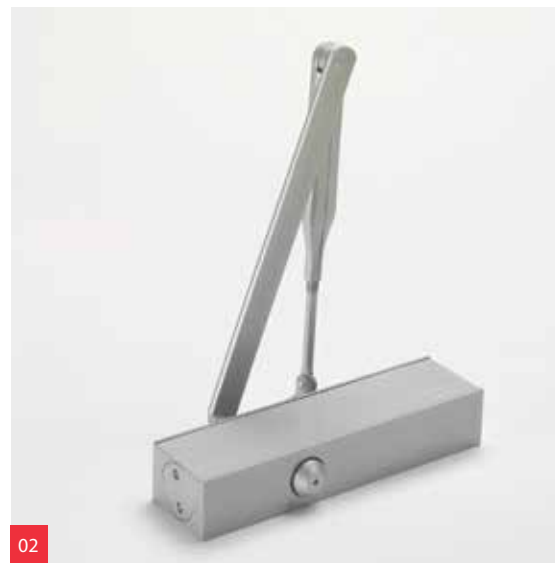

02

TS Profil. Универсальный доводчик для входных дверей

Доводчик TS Profil настолько компактен, что не требует монтажной пластины даже при установке на узкопрофильные двери. Изменяя расположение монтажного шаблона, можно легко добиться подходящего усилия закрывания для дверных полотен самых разных размеров.

TS Profil – отличный выбор для сурового климата: он нечувствителен к перепадам температуры и способен противостоять сильным порывам ветра благодаря встроенному гидравлическому ветровому тормозу (backcheck). Кроме того, эта модель имеет хорошую защиту от вандализма.

Особенности

- Для левых и правых дверей
- Подходит для противопожарных дверей
- Не требует монтажной пластины
- Усилие закрывания EN 2/ 3/ 4 (определяется способом установки)
- Гидравлический ветровой тормоз (backcheck)
- Скорость закрывания и дохлоп регулируются
- Для дверей шириной до 1250 мм



01

01
 Линейка TS 71, TS 72, TS 73V – компактная конструкция в классическом дизайне

02
 Дверной доводчик TS 83 – универсальная модель

TS 71, TS 72, TS 73V. Линейка профессиональных доводчиков с механизмом шестерня-рейка

TS 71 – бюджетное решение для стандартных дверей. Усилие закрывания регулируется простым поворотом лапки рычага.

TS 72 – идеальный многофункциональный доводчик для всех стандартных дверей. Не имеет крепежной пластины, легко и быстро настраивается. При помощи регулировочного винта выполняется адаптация усилия пружины под индивидуальный размер двери.

TS 73 V – компактный, надежный и простой в установке доводчик с гидравлическим амортизатором открывания (backcheck), спроектированный специально для межкомнатных, в том числе противопожарных, дверей. Антикоррозийное покрытие позволяет использовать TS 73 V в сырых и влажных помещениях.

Особенности

- Для одностворчатых и двустворчатых дверей
- Регулируемое усилие закрывания
- Фиксация открытого положения (опция)
- Для дверей шириной до 1100 мм



02

TS 83. Универсальный доводчик с регулируемым усилием и амортизатором открывания

Модель TS 83 – дверной доводчик со встроенным саморегулирующимся амортизатором открывания (backcheck), с регулируемой скоростью закрывания и функцией дохлопа. Простая регулировка делает его подходящим практически для всех типов дверей.

Гидравлический амортизатор открывания предотвращает удар двери о стену при резком открывании или сильном порыве ветра. Скорость запираения практически не зависит от колебаний температуры, поэтому эта модель хорошо подходит для наружных дверей. Для эксплуатации в условиях повышенной влажности TS 83 может быть поставлен с дополнительной антикоррозийной защитой.

Особенности

- Для всех типов дверей
- Подходит для противопожарных дверей
- Гидравлический ветровой тормоз (backcheck)
- Регулируемое усилие закрывания
- Фиксация открытого положения (опция)
- Для дверей шириной до 1400 мм / 1600 мм



01



02

01
Дверной доводчик
TS 90 Impulse

02
Дверной доводчик TS 97 –
высокие технологии
облечены в изящную форму

TS 90 Impulse. Для максимально легкого открывания

Серия TS 90 Impulse – экономичные дверные доводчики для межкомнатных дверей со скользящим каналом и технологией легкого открывания Easy Open.

TS 90 Impulse соединяет в себе техническое превосходство, современный дизайн и исключительное удобство использования. Пользователи оценят комфортное открывание с низким сопротивлением, полностью управляемое закрывание и возможность точной отладки скорости закрывания при помощи двух регулирующих клапанов.

Дополнительно базовая модель может быть оснащена фиксатором открытого положения и амортизирующим ограничителем.

Особенности

- Для одностворчатых дверей
- Технология Easy Open
- Универсальный монтаж
- Фиксация открытого положения (опция)
- Упругий амортизатор (опция)
- Для дверей шириной до 1100 мм

TS 97. Стильный и функциональный доводчик класса премиум

Появление модели TS 97 открыло новый сегмент на рынке продукции премиум-класса.

TS 97 – самый компактный дверной доводчик dormakaba: его монтажная глубина составляет всего 37 мм. Характерная черта этой модели – одинаковая длина корпуса и скользящего канала. На сплошной передней панели нет ни отверстий, ни точек крепления – все зазоры сведены к минимуму. Анодированная поверхность придает корпусу эксклюзивный вид, а большой выбор вариантов отделки дает возможность подбирать доводчик под стиль интерьера. Премиальный дизайн и впечатляющая функциональность позволяют использовать эту модель в самых стильных и статусных интерьерах.

Особенности

- Восемь вариантов установки
- Технология Easy Open
- Регулируемое усилие закрывания (EN 2–4)
- Большой выбор вариантов отделки
- Фиксация открытого положения (опция)
- Для дверей шириной до 1100 мм



01

01
Дверной доводчик TS 92

02
Доводчик TS 92
можно устанавливать
на стеклянные двери

TS 92. Идеальный доводчик для интерьерных дверей

Спроектированные специально для установки внутри помещений, дверные доводчики со скользящим каналом TS 92 обеспечивают непревзойденную легкость открывания благодаря кулачковому валу в форме сердца.

Конструктивное решение модели гарантирует исключительную простоту использования и полностью управляемое закрывание.

Конкурентоспособная цена в сочетании с выдающимся качеством dormakaba делают TS 92 одной из самых востребованных моделей интерьерных доводчиков.

TS 92 – это универсальное решение, подходящее для большинства межкомнатных дверей, в том числе и противопожарных. В числе прочего, эту модель можно устанавливать и на стеклянные двери – дополнительная подготовка стекла не требуется.

Дополнительно доводчик может быть оснащен упругим ограничителем открывания и фиксатором открытого положения.



02

Особенности

- Специально для внутренних дверей
- Для левых и правых дверей
- Для одностворчатых и двустворчатых дверей
- Технология Easy Open
- Регулируемое усилие закрывания
- Гидравлический амортизатор открывания (опция)
- Фиксация открытого положения (опция)
- Простая установка и быстрая регулировка
- Для дверей шириной до 1100 мм



01



02

01
Дверной доводчик TS 93

02
Дверной доводчик TS 99 FL

TS 93. Модульная система со встроенным датчиком дыма

TS 93 – это модульная система дверных доводчиков, скользящих каналов и координаторов закрывания. В ее основе лежит уникальный несимметричный кулачок, обеспечивающий исключительную легкость открывания и надежность закрывания.

В конструкцию модели TS 93 заложены широкие возможности настройки: регулируемая высота скользящего канала, регулируемая задержка закрывания, плавная регулировка усилия закрывания и ветровой тормоз.

Датчик дыма, встраиваемый в скользящий канал, делает дверные доводчики TS 93 частью системы пожарной безопасности.

Особенности

- Скрытая установка
- Для одностворчатых и двустворчатых дверей
- Технология Easy Open
- Подходит для всех положений крепления
- Большой выбор вариантов отделки
- Для дверей шириной до 1250 мм / 1600 мм

TS 99. Дверной доводчик с функцией свободного хода

Модель TS 99 FL выполнена в дизайне Contur и оснащена функциями свободного хода и фиксации открытого положения.

Доводчик TS 99 FL отвечает требованиям законодательства для для безбарьерного строительства. В комплексе с системой обнаружения дыма он может быть использован для фиксации в открытом положении противопожарных дверей.

Особенности

- Для одностворчатых и двустворчатых дверей
- Функция свободного хода из угла открывания двери >0°
- Фиксация открытого положения
- Подходит для безбарьерных зданий
- Для дверей шириной до 1250 мм



01

01
Напольный дверной доводчик BTS 84

02
Напольный дверной доводчик BTS 65

BTS 84. Напольный доводчик для стеклянных и алюминиевых дверей

Доводчик BTS 84 с малой глубиной установки разработан для распашных дверей из закаленного стекла или алюминиевого профиля.

Глубина установки составляет всего 40 мм, поэтому для монтажа требуется только небольшая полость в полу. Высокая механическая эффективность конструкции обеспечивает легкое открывание и плавную работу двери независимо от температуры окружающей среды.

Дополнительно доводчик может быть оснащен фиксатором открытого положения (створка фиксируется при открывании на 90 градусов).

Особенности

- Скрытая установка в пол
- Для маятниковых и односторонних дверей
- Фиксация открытого положения (опция)
- Регулируемая скорость закрывания
- Для дверей весом до 100 кг



02

BTS 65. Экономичный, универсальный, невидимый

Бюджетный напольный доводчик для маятниковых дверей отличается компактным размером и требует минимального паза в полу при установке. BTS 65 совместим с любыми типами дверей, а благодаря двум диапазонам скорости закрывания может использоваться практически в любой сфере применения.

Исключительная надежность при разумной цене делает это устройство идеальным решением для магазинов и торговых центров с высокой проходимостью.

Особенности

- Скрытая установка в пол
- Для маятниковых дверей весом до 100 кг
- Регулируемая скорость закрывания
- Функция удержания в открытом положении (опция)
- Исключительное соотношение цены и качества



01

01
Напольный дверной доводчик BTS 80

02
Напольный дверной доводчик BTS 75V

BTS 80. Надежен в экстремальных условиях

Исключительно высокие эксплуатационные характеристики позволяют с успехом использовать доводчики BTS 80 в местах с экстремально высокой проходимостью: в метро, на вокзалах, в торговых центрах.

BTS 80 предназначен для всех типов дверей: стандартных, узких или широких, левосторонних, правосторонних, одностороннего или двустороннего действия. Устанавливаемый ниже уровня пола механизм доводчика практически скрыт от глаз.

Система имеет специальные версии: BTS 80 F (для противопожарных и противодымных дверей), BTS 80 EMB (с электрогидравлическим устройством для фиксации в открытом положении) и BTS 80 FLB (с функцией свободного хода).

Особенности

- Скрытая установка
- Для дверей всех типов
- Регулируемая фиксация открытого положения
- Регулируемая задержка закрывания
- Для дверей весом до 300 кг



02

BTS 75V. Доводчик с регулируемым усилием

BTS 75 V – напольный доводчик, подходящий ко всем стандартным дверям шириной до 1100 мм: узким или широким, левосторонним или правосторонним, одностороннего или двустороннего действия. Эта универсальная модель отличается максимальной простотой использования. Скорость закрывания регулируется клапанами независимо в двух диапазонах: 175–15° и 15–0°.

Особенности

- Скрытая установка
- Для дверей всех типов
- Фиксация открытого положения под углом 90° или 105°
- Для дверей весом до 120 кг



01
Скрытый монтаж
доводчика ITS 96

02
Доводчик ITS 96, встроенный
в дверную створку

Доводчики ITS 96 и ITS 96
FL соответствуют жестким
нормативам безбарьерного
строительства.

ITS 96 / ITS 96 FL. Невидимая функциональность

Доводчики и скользящие каналы системы ITS 96 настолько компактны, что их можно незаметно встраивать в дверное полотно или дверную коробку. Благодаря чрезвычайно малым размерам эта модель подходит практически ко всем типам дверей с толщиной полотна от 40 мм.

Доводчик ITS 96 обеспечивает повышенное удобство использования и имеет широкий ряд функций: максимально легкое открывание благодаря кулачковой технологии Easy Open, плавная регулировка усилия закрывания, регулируемая функция дохлопа, ограничитель угла открывания.

Модификация ITS 96 FL с функцией свободного хода отличается нулевым усилием открывания. Область применения этой специализированной модели – противопожарные и противодымные двери, а также межкомнатные двери в пансионатах для престарелых, центрах для инвалидов и больницах. Функция свободного хода повышает комфорт пользования дверью и вносит свой вклад в создание безбарьерного пространства.

Особенности

- Скрытая установка
- Для одностворчатых и двустворчатых дверей
- Технология Easy Open
- Для дверей с толщиной створок от 40 мм (для ITS 96 FL – от 50 мм)
- Оптимальная защита от вандализма благодаря скрытой установке
- Для дверей шириной до 1400 мм и весом до 180 кг

Аксессуары и опции для дверных доводчиков



01

Фиксаторы открытого положения (ФОП)



02

Упругие ограничители угла открывания



03

Монтажные пластины, уголки и кронштейны



04

Заводская окраска по RAL



05

Координаторы последовательности закрывания для двустворчатых дверей



06

Толкатели

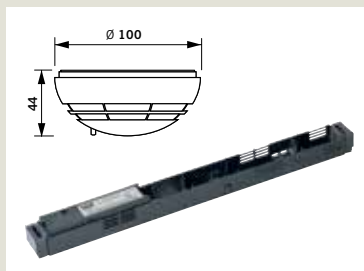

07

Датчики дыма

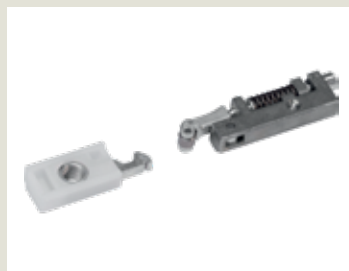

08

Врезные ограничители угла открывания



09

Петли для напольных доводчиков

Контакты

Партнеры dormakaba в России
и странах Таможенного союза

05





**Головной офис:**

Москва, ул. Дмитрия Ульянова, 7А
+7 (495) 966-20-50
E-mail: info.ru@dormakaba.com
www.dormakaba.com

Склад:

Москва, ул. Карьер, 2, стр. 4

ПРОДУКТЫ И РЕШЕНИЯ**Мороз Иван**

Директор по продажам оборудования
Санкт-Петербург
ivan.moroz@dormakaba.com
+7 (911) 925 23 95

Дистрибуция и производители**Колосов Алексей**

Руководитель отдела продаж
дистрибьюторам и производителям
дверей
Санкт-Петербург
alexey.kolosov@dormakaba.com
+7 (911) 101 88 48

Сайко Виталий

Специалист по продажам
(Дистрибьюторы)
vitaly.sayko@dormakaba.com
+7 (916) 171 47 58

Михаил Мишихин

Специалист по продажам
(Дистрибьюторы)
mikhail.mischikhin@dormakaba.com
+7 (915) 479 58 13

Кравцов Валерий

Специалист по продажам
(Дистрибьюторы)

Ростов-на-Дону

valeriy.kravtsov@dormakaba.com
+7 (918) 579 45 14

Максимов Михаил

Специалист по продажам
(Дистрибьюторы)
Челябинск
mikhail.maximov@dormakaba.com
+7 (916) 224 30 97

Слепцова Лилия

Специалист по продажам
(Дистрибьюторы)
liliya.sleptsova@dormakaba.com
+7 (915) 479 58 13

Евгения Рудь

Специалист по продажам
(Дистрибьюторы)
РФ ЦФО
evgeniia.rud@dormakaba.com
+7 (910) 003 07 12

Анастасия Зинина

Специалист по продажам
дистрибьюторам
Департамент продаж оборудования
и решений
+7 916 220 52 54
anastasia.zinina@dormakaba.com

Пак Александр

Специалист по продажам
(Дистрибьюторы)
Алмата
alexander.pak@dormakaba.com
+7 (701) 066 11 99

Кучинский Алексей

Специалист по продажам
(Производители дверей)
alexey.kuchynski@dormakaba.com
+7 (916) 220 50 73

**Проектно-монтажные организации
и интеграторы****Клюквин Сергей**

Руководитель отдела
проектных продаж
sergey.klyukvin@dormakaba.com
+7 (925) 800 52 67

Дятчин Виталий

Специалист по продажам, ЦФО
(Проектно-монтажные организации)
vitalii.dyatchin@dormakaba.com
+7 (916) 226 02 13

Каминский Юрий

Специалист по продажам
(Проектно-монтажные организации)
Беларусь
yury.kaminski@dormakaba.com
+ 375 (29) 680 81 80

Снежко Егор

Специалист по продажам
(Проектно-монтажные организации)
Красноярск
egor.snezhko@dormakaba.com
+7 (913) 177 36 63

Семин Егор

Специалист по продажам
+7 (916) 220 7738
egor.semin@dormakaba.com

Бизнес- и торговые центры**Андрей Васильев**

Менеджер по развитию бизнеса
andrey.vasilyev@dormakaba.com
+7 (926) 095 65 52

Павлова Ольга

Специалист по продажам
olga.pavlova@dormakaba.com
+7 (916) 221 22 85

Серебряков Иван

Специалист по продажам
ivan.serebryakov@dormakaba.com
+7 (911) 926 80 86

Сухинин Сергей

Специалист по продажам
sergey.sukhinin@dormakaba.com
+7 (916) 791 09 53

Транспортные узлы и спортивные сооружения**Бирюков Александр**

Менеджер по развитию бизнеса
alexander.biryukov@dormakaba.com
+7 (926) 086 92 33

Репников Константин

Специалист по продажам
konstantin.repnikov@dormakaba.com
+7 (916) 220 50 38

Гостеприимство и строительство жилья**Панарин Павел**

Специалист по продажам
pavel.panarin@dormakaba.com
+7 (919) 808 78 79

Зилинг Роман

Специалист по продажам
roman.ziling@dormakaba.com
+7 911 105 40 70

Нефёдов Алексей

Менеджер по развитию бизнеса
alexey.nefedov@dormakaba.com
+7 (985) 791 09 54

Сетевой ритейл**Калинов Виталий**

Руководитель отдела продаж
ритейлерам, Москва
vitaliy.kalinov@dormakaba.com
+7 (916) 222 97 34

Коротченков Максим

Специалист по продажам
maxim.korotchenkov@dormakaba.com
+7 (916) 643 57 23

Стороженко Евгений

Специалист по продажам
Краснодар
evgeniy.storozhenko@dormakaba.com
+7 (915) 381 13 34

**ПРОДУКТЫ И РЕШЕНИЯ.
ПОДДЕРЖКА****Кин Евгений**

Директор департамента продаж
решений
evgeniy.kin@dormakaba.com
+7 (925) 800 52 34

Партнеры dormakaba в Москве и Московской области

ДВЕРНОЙ ДОВОДЧИК

Москва, ул. Нижние Поля, 15
+7 (495) 351-22-18
E-mail: sale@dvdov.ru
www.дверной-доводчик.пф

ДВЕРНЫЕ СИСТЕМЫ

Москва,
Варшавское ш., 39б, оф. 3
+7 (499) 922-06-08
E-mail: welcome@doorsystems.ru
www.doorsystems.ru

НАЯДА

Москва, Бережковская наб., 16А
+7 (495) 933-10-55
E-mail: tomko@nayada.ru
www.nayada.ru

СЕАН

Москва, ул. Ибрагимова, 31,
корп. 1, оф. 30б
+7 (499) 785-08-20
E-mail: info@td-sean.ru
www.dorma-sean.ru

РЭЙ ИНЖИНИРИНГ

Москва, ул. Днепропетровская, д.2,
БЦ "Глобал Сити"
+7 (499) 648-01-28
E-mail: info@ray-eng.ru
www.ray-eng.ru

ДПИ-ГРУПП

Москва, ул. Березовая аллея, вл. 5г
+7 (495) 989-42-67
E-mail: dpi-dorma@dpi-dorma.ru
www.dpic.ru
www.dpi-dorma.ru

АДА СБ

Москва, ул. Карьер, д. 2, стр. 4
+7 (495) 649-89-54
E-mail: sales@ada-sb.ru

www.ada-sb.ru

ДОКО (ДОР КОМПЛЕКТ)

Москва, 1-й Нагатинский проезд,
д.2, стр.7
+7 (495) 665-73-05
E-mail: info@doko.ru
www.doko.ru

АРГЕНТУМ

Москва, Слободской пер., 6, стр. 3
+7 (495) 664 67 30
E-mail: mail@argentumeng.ru
www.argentumeng.ru

ДОР-КОМПЛЕКТ

Москва, ул. Карьер, 2, стр. 1
+7 (499) 502-80-00
E-mail: info@doork.ru
www.doork.ru

АМГ ГРУПП

Москва, ул. Баркляя, 6, стр. 3
+7 (495) 989 66 76
E-mail: office@amggroup.ru
www.amggroup.ru

АРМО-СИСТЕМЫ

Москва, Ленинградский пр-т, 37а,
корп. 14
+7 (495) 787-33-42
www.armosystems.ru
www.dlyastekla.ru

СМАРТ КОМПАНИ

Москва, Дербеневская наб., 7, стр. 8
+7 (495) 983-1008
E-mail: msk@smart-company.ru
www.smart-company.ru

ТД КДС

Москва, Варшавское ш., д.37 А,
пом. 2.6
+7 (495) 150-60-08
E-mail: info@kdsdom.ru
www.kdsdom.ru

БЕЛТЕЛ

Москва, пр-д Завода
«Серп и Молот», 6, корп. 1
+7 (495) 981-00-44
E-mail: beltel.msk@beltel.ru
www.beltel.ru

ФОРЕСТ

Москва, Измайловский б-р, 43, оф. 405
+7 (495) 504-36-85
E-mail: managers@kaba-saflok.ru
www.kaba-saflok.ru

БАЛТ-ПРОФ КОМПЛЕКТ

Москва, ул. Клара Цеткин, 18, оф. 209
+7 (495) 728-47-31
E-mail: msk@bpk.ru
www.bpk.ru

ГЛАС ФУРНИТУРА СПБ

Москва, Варшавское ш., 125, стр. 1
+7 (495) 276-06-50
E-mail: msk@glassfurniture.ru
www.glassfurniture.ru

ЛАЙТА

Москва, Рябиновая ул., 45а, стр. 24
+7 (495) 735-31-11
E-mail: info@layta.ru
www.layta.ru

ЛУИС +

Москва, 1-я ул. Ямского Поля, 28
+7 (495) 637-63-17
E-mail: luis@luis.ru
www.luis.ru

VBH ФАУБЕХА

Красногорский район, д. Желябино, д. 10
+7 (495) 739-26-27
E-mail: Moscow@vbh.ru
www.vbh.ru

ТБМ

Мытищи, 2-й Рупасовский пер., лит. 3
Т +7 (495) 995-39-32
E-mail: moskva@tbm.ru
www.tbm.ru

ТК ГАРД

Щербинка, Симферопольское ш., 146
Т +7 (495) 543-72-72
E-mail: info@gard.ru
www.gard.ru

ВЕРТИКАЛЬ/ СТАРЫЙ МАСТЕР

МО, Химки, Ватутинское ш., 10а
+7 (495) 646-01-08
E-mail: ems@k-vert.ru
www.okna-komplekt.ru

МЕЕЗЕНБУРГ

Москва, пос. Мосрентген,
терр.завода Мосрентген
+7 499 213 0330
E-mail: info@meesenburg.ru

ЭЛИТКОМПЛЕКТ

Москва, 1-ый Котляковский
переулок, д.2
+7 (495) 740-38-28
E-mail: elit.com@mail.ru
www.elite-complect.ru

ФЕЛИЗ

Москва, Дмитровское шоссе 110,
стр. 3
+7 (499) 506-91-76
E-mail: info@lemonadd.ru
www.lemonadd.ru

ХАЙ-ТЕК СЕКЬЮРИТИ

Москва, ул.Буракова 29, 2 этаж.
+7 (495) 789-89-50
office@hitsec.ru
www.hitsec.ru

**Партнеры dormakaba
в Санкт-Петербурге****ДВЕРНОЙ ДОВОДЧИК**

Санкт-Петербург, Октябрьская наб., 44
+7 (812) 574-67-04
E-mail: piter@dvdov.ru

www.dверной-доводчик.рф

ГЛАСС ФУРНИТУРА СПБ

Санкт-Петербург,
наб. реки Смоленки, 5/7, оф. 415
+7 (812) 456-45-60
E-mail: info@glassfurniture.ru
www.glassfurniture.ru

БЕЛТЕЛ

Санкт-Петербург, ул. Маяковского, 3Б,
лит. А
+7 (812) 303 91 20
E-mail: info@beltel.ru
www.beltel.ru

АРТ-ГЛАСС

Санкт-Петербург, ул. Арсенальная, 23
+7 (812) 334-05-55
E-mail: info@art-glass.ru
www.art-glass.ru

ГАРАНТ

Санкт-Петербург,
пр-т Медиков, 3, лит. А, пом. 4Н
+7 (812) 448-16-16
E-mail: mail@garantgroup.com
www.garantgroup.com

АРМО-СИСТЕМЫ

Санкт-Петербург, ул. Варшавская, 5,
корп. 2, лит. А, оф. 603
+7 (812) 303-53-53
www.armosystems.ru
www.armospb.ru

VBH. ФАУБЕХА

Санкт-Петербург,
ул. Домостроительная, 4, лит. Е
+7 (812) 329-15-03
E-mail: info.spb@vbh.ru
www.vbh.ru

БАЛТ-ПРОФ КОМПЛЕКТ

Санкт-Петербург, Ириновский пр-т, 1
+7 (812) 309-80-09
E-mail: info@bpk.ru

www.bpk.ru

ТБМ-СЕВЕР

Санкт-Петербург,
Шуваловский пр-т, 32,
корп. 2, лит. А
+7 (812) 323-81-11
E-mail: tbmspb@tbm.ru
www.tbm.ru

ЛАЙТА

Санкт-Петербургский филиал
Санкт-Петербург,
Лиговский пр-т, 269А
+7 (812) 244-80-60
E-mail: info@layta.ru
www.layta.ru

МЕЕЗЕНБУРГ

Ленинградская обл., муниципальное
образование "Виллозское сельское
поселение", Волхонское шоссе д. 3
+7 812 383 13 03
E-mail: spb@meesenburg.ru

КОРПОРАЦИЯ СКАЙРОС

Санкт-Петербург
Наб. реки Волковки, д.9
+7 812 4481000
E-mail: sales@skyros.ru
www.skyros.ru

ФИННЛОК СЕКЬЮРИТИ СП

Санкт-Петербург, Московский пр. 20
E-mail : mail@finnlock.fi
+7 812 575 90 00
www.finnlock.spb.ru

ТД ПРАЙД СБ

Санкт-Петербург
Большая Зеленина, дом № 39
+7 (812) 407-11-41
E-mail: info@td-pride.ru
www.td-pride.ru

ФУРНИТУРА ГЕРМАНИИ

Санкт-Петербург, ул. Дегтярёва, д.4,
оф.414
+7(812) 227-41-33
E-mail: info@furnituragermanii.ru
www.furnituragermanii.ru

АГЛОМЕРАТ

Санкт-Петербург, пр. Маршала
Говорова, д.29, оф.123,
+7 (812) 467-30-21
E-mail: spbclass@mail.ru
www.aglomeratlocks.ru

КЛАССИКА

Санкт-Петербург, пр. Маршала
Говорова, д.29, оф.301
+7 (812) 740-77-27
E-mail: sl@classic-company.ru
www.classic-company.ru

**Партнер dormakaba
в Алтайском крае****АВТОМАТИЧЕСКИЕ СИСТЕМЫ**

Барнаул, ул. Власихинская, 146 Ж
+7 -913-217-22-17
E-mail: autosystems17@mail.ru

**Партнер dormakaba
в Архангельской области****ВВН ФАУБЕХА**

Архангельск, Первый пр-д, 15,
корп. 1
+7 (8182) 29-77-61
E-mail: Arkhangelsk@vbh.ru
www.vbh.ru

**Партнеры dormakaba
в Башкортостане****КОМПАНИЯ «ДВЕРНОЙ ДОВОДЧИК»**

Уфа, ул. Революционная, д. 154/1
+7 (347) 241-77-43
E-mail: ufa@dvdov.ru
www.дверной-доводчик.рф

СТРОЙ АРТ

Уфа, ул. Зои Космодемьянской, 113
+7 (347) 291-29-00
E-mail: mail@profil-furniture.ru
www.profil-furniture.ru

МЕЕЗЕНБУРГ

Уфа ул. Менделеева, д. 134
+7 347 292 56 64
E-mail: ufa@meesenburg.ru

ТД ССК

Уфа, ул. Фронтовых бригад 48\3, 8
+7(347) 239-50-33
E-mail: zakaz@sskindustry.ru
www.sskindustry.ru

**Партнер dormakaba
в Белгородской области****ГС-РЕЗЕРВ ЮГ**

Белгород, ул. Губкина, 48а, оф. №25
+7 (472) 220-56-76
E-mail: tatprof31@mail.ru
www.tatprof31.ru

**Партнеры dormakaba
в Волгоградской области****ВВН ФАУБЕХА**

Волгоград, ул. Богданова, д. 2
+7 (8442) 46-71-00
E-mail: Volgograd@vbh.ru
www.vbh.ru

ПОЛКАН

Волгоград, ул. Г. Штеменко, 52

8 (8442) 43-57-43
E-mail: polkan99@list.ru
www.polkan34.ru

ЛАЙТА. Волгоградский филиал

Волгоград, ул. Чонгарская, 40
+7 (8442) 52-60-30
E-mail: info@layta.ru
www.layta.ru

ЛУИС+

Волгоград, ул. Бурейская, 7
+7 (8442) 43-97-98
E-mail: don@luis.ru
www.luis.ru

**Партнер dormakaba
в Вологодской области****ВВН ФАУБЕХА**

Вологда, ул. Элеваторная, 39
+7 (8172) 21-64-33
E-mail: Vologda@vbh.ru
www.vbh.ru

**Партнеры dormakaba
в Воронежской области****ВВН ФАУБЕХА**

Воронеж,
ул. Революции 1905 года, 86
+7 (473) 220-48-03
E-mail: Voronezh@vbh.ru
www.vbh.ru

ГОРИЗОНТ-СТРОЙ

Воронеж, ул. Студенческая, 12А,
оф. 307
+7 (473) 210-66-77
Воронеж, пр-т Революции, 1а
+7 (473) 253-98-73
E-mail: gorizont-stroy@mail.ru
www.gorizont-stroycenter.ru

ТБМ-ЧЕРНОЗЕМЬЕ

Воронеж, ул. Острогжская, 158
 +7 (473) 228-10-70
 E-mail: voronezh@tbm.ru
 www.tbm.ru

Партнер dormakaba в Дагестане**ТД «МЕГАОМ»**

Махачкала, ул. Ярагского, 96а
 +7 (8722) 55 55 58
 E-mail: info@td-mo.com
 www.megaom.ru

Партнеры dormakaba в Иркутской области**ПРОФАВТОМАТИК ПЛЮС**

Иркутск, 4-й Заводской пер., 18
 +7 (3952) 95-25-90
 E-mail: profautomatik@mail.ru
 www.profautomatik.ru

ЛОНАР

Иркутск, Удинский пр-д, 18
 +7 (3952) 28-79-97

Партнеры dormakaba в Кемеровской области**VBH-СИБ.**

Кемерово, Советский пр-т, 27, оф. 311
 +7 (3842) 49-62-71
 www.vbh.ru

Партнер dormakaba в Кировской области**VBH ФАУБЕХА**

Киров, ул. Попова, 1

+7 (8332) 56-73-44
 Kirov@vbh.ru
 www.vbh.ru

Партнеры dormakaba в Красноярском крае**«СМК-Красноярск»**

Красноярск, Свободный пр-т, 68/3
 +7 (391) 290-09-85
 E-mail: reline@inbox.ru
 www.stroymoda.tiu.ru

НАЯДА-ЕНИСЕЙ

Красноярск, ул. Авиаторов, 23а,
 4-й этаж
 +7 (391) 277-10-63, +7 (391) 277-10-73
 E-mail: krasnoyarsk@nayada.ru
 www.nayada-krasnoyarsk.ru

СМК-КРАСНОЯРСК

Красноярск, ул. Норильская, дом 7,
 стр. 1, офис 7
 +7 (391) 219 10 03
 E-mail: stroymoda-sk@inbox.ru
 www.stroymoda.tiu.ru

Партнеры dormakaba в Краснодарском крае**ГЛАСС ФУРНИТУРА**

Краснодар, ул. Кропоткина, 50,
 оф. 303а
 +7 (861) 210-80-01
 E-mail: krd@glassfurniture.ru
 www.glassfurniture.ru

VBH ФАУБЕХА

Краснодар, ул. Вишняковой, 3/5
 +7 (861) 268-63-91
 E-mail: Krasnodar@vbh.ru
 www.vbh.ru

АБРИС-КИТ

Краснодар, ул. Онежская, 37, оф. 50
 +7 (861) 210-03-82
 E-mail: kit.zz@mail.ru
 www.abris-kit.ru

ПРОФКОМПЛЕКТ

ст. Динская,
 ул. Железнодорожная, 261/1
 8 (6162) 5-48-34
 E-mail: nop.kr@profcomplect.com
 www.profcomplect.com

ЛАЙТА. КРАСНОДАРСКИЙ ФИЛИАЛ

Краснодар, ул. Дальняя, 39/3, оф. 21
 +7 (861) 278-63-16
 E-mail: info@layta.ru
 www.layta.ru

УНИВЕРСАЛСЕРВИС

Краснодар, ул. Российская, 25, оф. 218
 +7 (861) 25-777-25
 E-mail: info@universervice.ru
 www.universervice.ru

БАЛТ-ПРОФ КОМПЛЕКТ

Краснодар, ул. Лизы Чайкиной, д. 1
 +7 (861) 203-39-92
 E-mail: krd@bpbk.ru

ФАСАД КОМПЛЕКТ КРАСНОДАР

Краснодар, ул. Онежская, д.37,
 офис 17
 +7 (861) 210-99-35
 E-mail: fk-krd@mail.ru

Партнеры dormakaba в Липецкой области**ЭЛИТКОМПЛЕКТ**

Липецк, ул. Клара Цеткин, 1А.
 +7 (4742) 55-99-24
 E-mail: info@elit-komplekt.ru
 www.elite-complect.ru

**Партнеры dormakaba
в Мурманской области****VBH ФАУБЕХА**

Мурманск,
ул. Свердлова, 9а
+7 (8152) 43-50-01
E-mail: Murmansk@vbh.ru
www.vbh.ru

**Партнеры dormakaba
в Нижегородской области****ДВЕРНОЙ ДОВОДЧИК**

Нижний Новгород,
ул. Должанская, 37
+7 (831) 277-95-02
E-mail: n.novgorod@dvdov.ru
www.дверной-доводчик.рф

ЭРКОМ

Нижний Новгород,
ул. Республиканская, 25
+7 (831) 438-31-86
www.rkom-nn.ru

ЛУИС+

Нижний Новгород,
ул. Мануфактурная, 14,
пом. 1
+7 (831) 214-71-17
E-mail: nn@luis.ru
www.luis.ru

**Партнеры dormakaba
в Новосибирской области****ТБМ-СИБИРЬ**

Новосибирск,
ул. Богдана Хмельницкого, 113
+7 (383) 274-17-34

E-mail: market_nsk@tbm.ru
www.tbm.ru

ДВЕРНОЙ ДОВОДЧИК

Новосибирск,
ул. Народная, 3
+7 (383) 363-05-46
E: nsk@dvdov.ru
www.dov-k.ru

ЛАЙТА. Новосибирский филиал

Новосибирск,
ул. Авиастроителей, 30
+7 (383) 271-17-47
E-mail: info@layta.ru
www.layta.ru

ЛУИС+

Новосибирск,
ул. Фабричная, 10, корп. 3
+7 (383) 285-33-77
E-mail: sibir@luis.ru
www.luis.ru

МЕЕЗЕНБУРГ

Новосибирск, ул. Плотинная д. 7
+7 383 306 2660
E-mail: info@meesenburg.ru

ТЕХНОСТИЛЬ

гНовосибирск, ул. Чаплыгина,
2/1 оф 104, 611
+7 (383) 319 07 19
E-mail: revoldoor@mail.ru
www.tehnostyle54.ru

**Партнеры dormakaba
в Омской области****VBH-СИБ.**

Омск,
ул. Чернышевского, 21
+7 (3812) 35-63-33, 35-64-44
www.vbh.ru

НОВОЕ ОКНО

Омск,
ул. 70 лет Октября, 10
+7 (3812) 70-19-99
E-mail: no70let@mail.ru
Сайт: www.novoe-okno.ru

**Партнеры dormakaba
в Оренбургской области****ТД ССК**

Оренбург, проезд Автоматики 14, 3
этаж
+7 (3532) 45-19-65
E-mail: zakaz@sskindustry.ru
www.sskindustry.ru

**Партнеры dormakaba
в Пермском крае****ФАУБЕХА**

Пермь, ул. 3-я Набережная, 42
+7 (342) 201-74-60
E-mail: Perm@vbh.ru
www.vbh.ru

ЛУИС+

Пермь, ул. Чкалова, 7а, корп. 1
+7 (342) 206-07-47
E-mail: ural@luis.ru
www.luis.ru

**Партнеры dormakaba
в Приморском крае****СОЮЗ**

Владивосток, ул. Кирова, 25 В
+ 7 (423) 200 13 78
E mail info@souyz-vl.ru
www.souyz-vl.ru

ЛУИС+

Владивосток,
ул. 4-я Проходная, 31
+7 (495) 637-63-17
E-mail: dv@luis.ru
www.luis.ru

**Партнеры dormakaba
в Ростовской области****ТБМ-ЮГ**

Аксай, ул. Ленина, 40
+7 (86350) 4-26-72
E-mail: rostov@tbm.ru
www.tbm.ru

ТК КАРТИРОЛЬ

Ростов-на-Дону, ул.
Днепропетровская, 50г
+7 (863) 209-88-11
E-mail: 2098811@mail.ru
www.картироль.рф

ПРОФКОМПЛЕКТ

Ростов-на-Дону,
Технологический пер., 5б
+7 (863) 219-84-79
E-mail: dir.rnd@profcomplect.com
www.profcomplect.com

ЛАЙТА. РОСТОВСКИЙ ФИЛИАЛ

Ростов-на-Дону,
ул. Нефедова, 44
+7 (863) 234-32-86
E-mail: info@layta.ru
www.layta.ru

ДВЕРНОЙ ДОВОДЧИК

Ростов-на-Дону, пр-т Мира, 8
+7 (863) 283-21-36
E-mail: rnd@dvdov.ru
www.дверной-доводчик.рф

ЛУИС+ НА ДОНУ

Ростов-на-Дону,

ул. Менжинского, 4а
+7 (863) 261-82-10
E-mail: don@luis.ru
www.luis.ru

БАЛТ-ПРОФ КОМПЛЕКТ

Ростов-На-Дону, ул. Страны Советов,
44А, оф.28
+7 (863) 303-64-47
E-mail: rnd@bpk.ru
www.bpk.ru

**Партнеры dormakaba
в Самарской области****СЕРВИСНАЯ СЛУЖБА АПОЛЛО**

Самара, ул. Ташкентская, 196а, оф. 31
+7 (846) 997-99-22 (25)
E-mail: monakhov@apollo-s.ru
www.apollo-s.ru

КОМПЛЕКТ САМАРА

Самара, пр-т Кирова, 3, корп. 1
+7 (846) 955-29-94
E-mail: info@zamki63.ru
www.zamki63.pф

VBH ФАУБЕХА

Самара, Заводское ш., д. 9
+7 (846) 992-06-82
E-mail: Samara@vbh.ru
www.vbh.ru

ТБМ-ПРИВОЛЖЬЕ

Самара, ул. Товарная, 26
+7 (846) 255-67-77
E-mail: Samara@tbm.ru
www.tbm.ru

ЛУИС+

Самара, Кировский р-н,
Московское ш. (18 км), 25 В
+7 (846) 203-04-24
E-mail: samara@luis.ru
www.luis.ru

ТД ССК

Самара, ПГТ Стройкерамика, ул.
Степная, лит 8
+7 (846) 9-7777-33
E-mail: zakaz@sskindustry.ru
www.sskindustry.ru

ЛУИС+

Тольятти,
ул. Автостроителей, 2, оф. 210
+7 (8482) 37-94-74
E-mail: samara@luis.ru
www.luis.ru

**Партнеры dormakaba
в Свердловской области****ИРЛАЙН**

Екатеринбург, ул. Сурикова, 48
+7 (343) 216-10-90
E-mail: irline@irline-ekb.ru
www.irline.ru

СТРОЙТОРГ

Екатеринбург, ул. Гаршина, 1
+7 (902) 895-80-95
E-mail: ofis-chel@kstorg.ru
www.kstorg.ru

КОМПЛЕКТ ПЛЮС

Екатеринбург,
ул. Комсомольская, 73
+7 (343) 286-25-01
E-mail: ekb@komplekt-plus.ru
www.komplekt-plus.ru

ГЛАСС ФУРНИТУРА СПБ

Екатеринбург,
ул. Черепанова, 23, оф. 400
+7 (343) 381-87-07
E-mail: ural@glassfurniture.ru
www.glassfurniture.ru

ТБМ УРАЛ-РЕГИОН

Екатеринбург,

ул. Старых Большевиков, 2а
+7 (343) 372-74-85
E-mail: ekaterinburg@tbm.ru
www.tbm.ru

ООО СК ЕВРОЛОК ПРОЕКТ

Екатеринбург,
ул. Белореченская, 12/а
+7 (343) 233-65-52
E-mail: eurolock@euro-lock.ru
www.euro-lock.ru

ЛАЙТА. ЕКАТЕРИНБУРГСКИЙ ФИЛИАЛ

Екатеринбург, ул. Шейнкмана, 123
+7 (343) 272-32-00
E-mail: info@layta.ru
www.layta.ru

ДВЕРНОЙ ДОВОДЧИК

Екатеринбург, ул. Монтерская, 3/3
+7 (343) 287-07-22
E-mail: ekat@dvdov.ru
дверной-доводчик.рф

ЛУИС+

Екатеринбург, Сибирский тракт, 12,
стр. 7, оф. 100
+7 (343) 298-20-28
E-mail: ural@luis.ru
www.luis.ru

АЛЬФА-ПЛАСТ

Екатеринбург, ул. Бахчиванджи, 2а,
+7(965) 548-27-55
E-mail: oknavit@mail.ru

КОМПЛЕКТ ПЛЮС

Нижний Тагил,
ул. Красноармейская, 198
+7 (3435) 48-11-06
E-mail: tagil@komplekt-plus.ru
www.komplekt-plus.ru

КОМПЛЕКТ ПЛЮС

Серов, ул. Кирова, 49, стр. 16
+7 (904) 160-22-11
E-mail: serov@komplekt-plus.ru

www.komplekt-plus.ru

Партнеры dormakaba в Ставропольском крае

ПРОФКОМПЛЕКТ

Пятигорск, ул. Ермолова, 14
+7 (962) 459-93-82
E-mail: kom.dir@profcomplect.com
www.profcomplect.com

ФАСАД КОМПЛЕКТ ПЯТИГОРСК

Пятигорск, Кисловодское шоссе,
д.21, литер А
+7 (879) 397-59-36
E-mail: fk-ptg@mail.ru

ПРОФКОМПЛЕКТ

Ставрополь, ул. Коломийцева, 52
+7 (8652) 74-80-08

ФАСАД КОМПЛЕКТ СТАВРОПОЛЬ

Ставропольский край, Шпаковский
район, с. Верхнерусское,
ул.Батайская, 3
+7 (86553) 2-01-19
E-mail: fk-stav@mail.ru

Партнеры dormakaba в Татарстане

АЛЮКОН

Казань, ул. Яшь Кыч, 6
+7 (843) 278-79-91
www.alukon-kzn.ru

ДВЕРНЫЕ СИСТЕМЫ

Казань, Оренбургский тракт, 20,
оф. 317и
+7 (843) 202-38-05
E-mail: welcome@doorsystems.ru
www.doorsystems.ru

ВВН ФАУБЕХА

Казань, ул. Бухарская, 89
+7 (843)204-20-81
E-mail: Kazan@vbh.ru
www.vbh.ru

ГЛАСС ФУРНИТУРА СПБ

Казань,
ул. Владимира Кулагина, 5, оф. 1
+7 (843) 278-65-40
E-mail: kzn@glassfurniture.ru
www.glassfurniture.ru

НАЯДА-РТ

Казань, ул. Достоевского, 66/17,
пом. 1010
+7 (843) 524-80-48
E-mail: kazan@nayada.ru

ЛАЙТА. КАЗАНСКИЙ ФИЛИАЛ

Казань, ул. Калинина, 30
+7 (843) 236-28-62
E-mail: info@layta.ru
www.layta.ru

ЛУИС+

Казань, Оренбургский тракт, 128
+7 (843) 204-22-33
E-mail: kazan@luis.ru
www.luis.ru

ВВН ФАУБЕХА

Набережные Челны,
Промкомзона, а/ц «ОКА»
+7 (8552) 55-06-46
E-mail: N.Chelny@vbh.ru
www.vbh.ru

БАЛТ-ПРОФ КОМПЛЕКТ

Набережные Челны,
Пролетарский пр-д, 22/15,
оф. 206
+7 (8552) 38-18-82
E-mail: volga@bpk.ru
www.bpk.ru

**Партнеры dormakaba
в Тюменской области****ВВН-СИБ.**

Тюмень, ул. Тополиная, 6
+7 (3452) 49-05-00, 49-05-40

КОМПЛЕКТ ПЛЮС

Тюмень,
ул. Республики, 252/9, стр. 3
+7 (3452) 28-33-57
tmn@komplekt-plus.ru
<http://www.komplekt-plus.ru/>

ЛУИС+

Тюмень, ул. Эрвье, 9
+7 (3452) 63-81-83
E-mail: zapsib@luis.ru
www.luis.ru

АЛВИСТ

Тюменская область, Тюмень, 50 лет
октября, 64-б,
+7 (3452) 608-674

Партнеры dormakaba в Удмуртии**ДВЕРНЫЕ СИСТЕМЫ**

Ижевск, ул. Азина, 1, оф. 207
+7 (3412) 31-00-96
E-mail: welcome@doorsystems.ru
www.doorsystems.ru

ВВН ФАУБЕХА

Ижевск, ул. Майская, 57
+7 (3412) 90-80-84
E-mail: Voronezh@vbh.ru
www.vbh.ru

**Партнеры dormakaba
в Ульяновской области****ТД ССК**

Ульяновск, Московское шоссе, 40,
+7 (8422) 61-76-67
E: zakaz@sskindustry.ru
www.sskindustry.ru

**Партнеры dormakaba
в Челябинской области****СТРОЙТОРГ**

Магнитогорск,
ул. им. Газеты «Правда», 61/3, оф. 9
+7 (3519) 49-50-55
E-mail: ofis-chel@kstorg.ru
www.kstorg.ru

СТРОЙТОРГ

Челябинск, Троицкий тракт, 15
+7 (351) 211-31-61
E-mail: ofis-chel@kstorg.ru
www.kstorg.ru

СЕВЕРНЫЙ ЛУЧ

Челябинск, ул. Героев Танкограда, 51П
+7 (351) 220-28-20
E-mail: info@luch74.ru
www.luch74.ru

ЛУИС+

Челябинск, ул. Витебская, 4
+7 (351) 220-00-72
E-mail: ural@luis.ru
www.luis.ru

МЕЕЗЕНБУРГ

Челябинск, ул. Радонежская д. 6
+7 351 225 55 50
E-mail: info@meesenburg.ru

СЕВЕРНЫЙ ЛУЧ

Челябинская область, г. Миасс,
Объездная дорога, 8/9
+7 (351) 220-28-20

ИЗОТОП

Челябинская область, г.Копейск,
проспект победы, 3/б-33
+7 (351) 751-2918

**Партнер dormakaba
в Ярославской области****ЭЛЕКТРОНИКА**

Ярославль, ул. Б. Федоровская, 75
+7 (4852) 66-00-15
E-mai: zaprudnova@electronika.ru
www.electronika.ru

Партнеры dormakaba в Республике Беларусь

СТЕКЛОФУРНИТУРА

Минск,
пр-т Независимости, 177, оф. 30
+375 (29) 633-51-55
E-mail: steklofurnitura@mail.ru
www.steklofurnitura.by

EURONORD

Минский р-н,
п/у Колядичи,
ул. Бабушкина, 90,
оф. 310
+375 (17) 291-09-09
E-mail: sales@euronord.by
www.euronord.by

ФБХ БЕЛ

Минск, пер. Стебенева, 3-46
+375 (17) 201 97 67
E-mail: sales@vbh.by
www.vbh.by

ТБМ-БЕЛ

Минск, ул. Сырокомли, 12,
оф. 507/1
+375 (17) 328-89-67
E-mail: minsk@tbm.ru
www.tbm.ru

Партнеры dormakaba в Республике Казахстан

МЕЕЗЕНБУРГ КАЗАХСТАН

Алматы, ул. Бродского, д. 37 А
E-mail: ala.order@meesenburg.kz
+7 (727) 346 67 89
www.meesenburg.com

Астана, район Алматы,
ул. А. Пушкина, д. 41/1.
E-mail: ast.order@meesenburg.kz8
+7(7172) 64 28 33

Актобе, пр. 312 Стрелковой дивизии,
д. 8 А
E-mail: akt.order@meesenburg.kz
+7 (7152) 56 88 48

Павлодар, ул. Толстого, 141/1
E-mail: pvl.order@meesenburg.kz
+7 (7182) 49 80 77

Уральск, ул. Сырыма Датұлы, д. 37
E-mail: url.order@meesenburg.kz
+7 (7112) 23 41 77

Шымкент, Енбекшинский район,
ул. Ж. Аймауытова д. 143
E-mail: shk.order@meesenburg.kz
+7 (7252) 57 77 57

Ақмолинская область, г. Кокшетау
E-mail: m.makovetskiy@meesenburg.kz
+7 (701) 098 48 43

Караганда
E-mail: k.makrushin@meesenburg.kz
+7 (771) 746 0104

VBH (ФАУБЕХА)

Алматы, пр. Сейфуллина, 51
E-mail: info@vbh.kz
+7(727) 223 43 20
www.vbh.kz

Астана, ул. Анарская, д. 1/1
E-mail: kz-astana@vbh.kz
+7 (7172) 53 27 91

Актобе, пр. 312 стрелковой дивизии,
д. 30А
E-mail: kz-aktobe@vbh.kz
+7 (7132) 50 09 74

Петропавловск, ул. Имени Рыжова
Петра Ефимовича, д. 65
E-mail: s.pedchenko@vbh.kz
+7 (7152) 63 00 12

Павлодар, ул. Толстого, д. 141/1 офис
№ 6 склад 11
E-mail: kz-pavlodar@vbh.kz
+7 (7182) 61-39-36

Усть-Каменогорск, пр. Абая, д. 181/1
E-mail: a.kiselev@vbh.kz
+7 (7232) 78-47-18

Уральск, ул. Полевая, д. 14
E-mail: a.prokopenko@vbh.kz
+7 (7112) 240 905

Шымкент, Абайский район,
пр. Абая, д. 1
E-mail: a.prokopenko@vbh.kz
+7 (7252) 31-83-36

ТОРГОВЫЙ ДОМ «INTANT»

Алматы, ул. Муратбаева 61
E-mail: intant@intant.net
+7 (727) 225 35 35
www.intant.kz

Астана, ул. Валиханова, дом №1,
ВП-8. ЖК Гульдер.
E-mail: astana@intant.net
+7 (7172) 278585

Усть-Каменогорск, ул. Казахстан
71А, офис 302
+7 (7232) 24 26 14
E-mail: oskemen@intant.net

Шымкент, ул. Майлы-кожа, №26/1.
E-mail: shymkent@intant.net
+7 (7252) 39 08 88

Атырау, ул. Гурьевская д.1 кв. 1
E-mail: atyrau@intant.net
+7 (7122) 32 07 74

Актобе, ул. Есет Батыра, д. 97А,
оф.26-27
E-mail: aktobe@intant.net
+7 (7132) 54 78 18

Тараз, проспект. Толе би, 61А
E-mail: taraz@intant.net
+7 (7262) 50-02-51

Павлодар, ул. Торайгырова 79/1
E-mail: arx-security@mail.ru
+7 (7182) 51 00 12

Кызылорда Ул. Казантаева 34
E-mail: kyzylorda@intant.net
+7 (7242) 27 34 30

Костанай, ул. Ю. Журавлевой,
д. 9В, к.1
E-mail: kostanay@intant.net
+7 (7142) 392 392

Караганда, ул Мустафина, 8
E-mail: karaganda@aseb.kz
+7 (7212) 51 35 10

SEMA INTERNATIONAL TRADE
Алматы, пр. Райымбека, 221 «Г»,
офис 10
E-mail: info@sematrading.com
+7(727) 233-70-16
www.sematrading.com

ТЕРМИНАЛ КАЗАХСТАН
Казахстан, Алматы, ул. Желтоксан 1Б,
офис 16
E-mail: alibek@therminal.kz
+7 (727) 248 41 78
www.therminal.kz

Астана, ул. Циолковского 15, офис 17
E-mail: sergey@therminal.kz
+7 (701) 252 67 32

Шымкент, ул. Акпан Батыр 111/1
E-mail: sherzat@therminal.kz
+7 (702) 371 37 74

Бишкек, с. Новопокровка, ул. Ленина
353Б
E-mail: office@therminal.kg
+996 555 334 000

ЖАЛТУР-АТЫРАУ
Казахстан, г. Атырау, ул. Тайманова, 2а
E-mail: manager7@zhaltur.kz
+7 (7122) 29-09-75

HI-TEC SECURITY SYSTEMS
Караганда, ул. Волочаевская,
8 - офис 212
E-mail: info@htss.kz
+7 (7212) 78-39-59
www.htss.kz

КАЗПЕРСТРОЙ
Казахстан, Алматы, ул. Бухар жырау,
62Б, оф. 4
E-mail: info@kazperstroy.kz
+7 (727) 341-06-79
www.kazperstroy.kz

ЕВРОСТИЛЬ GLOBAL TRADE
Казахстан, г. Алматы, пр. Абая, 150/230,
оф. 949
E-mail: eurostyle.kz@mail.ru
+7 (727) 316-39-90
www.eurostyle.kz

ТБМ-КАЗАХСТАН
Астана, ул. Жетыген, 2
+7 (7172) 53-19-97
E-mail: astana@tbm.ru
www.tbm.ru

Партнеры dormakaba в Кыргызстан

SEMA INTERNATIONAL TRADE
Бишкек, ул. Матросова 1А
E-mail: infokyrgyztan@sematrading.com
+996 312 89 15 03

ОКОННЫЙ ДВОР
Бишкек, ул. Кулатова, 3
E-mail: ok_dvor@mail.ru
+996 (312) 90 60 29
www.okondvor.kg



Санкт-Петербург

Москва

Казань

Екатеринбург

Челябинск

Самара

Новосибирск

Красноярск

Астана

Бишкек

Минск

Калининград

Ростов-на-Дону

Краснодар

Симферополь

Ереван



Владивосток

Южно-Сахалинск

dormakaba 

8-800-250-15-76



B

f



**You
Tube**

in