

Joie™

0+/1/2/3(0-36kg)

verso™ child restraint

- GB Instruction Manual
- DE Bedienungsanleitung
- HU Használati utasítás
- SK Návod na používanie
- TR Talimat Kılavuzu

Instruction Manual

This child restraint is approved to UN ECE regulation 44, 04 series of amendments.

Please read all the instructions in this manual before installing and using the product.



GB Congratulations

You have purchased a high quality, fully certified child safety child restraint. This product is suitable for the use of children weighing UNDER 36kg (approximately 12 years old or under).

Carefully read this Instruction Manual and follow the installing steps because this is the ONLY way to protect your child from serious injury or death in case of an accident, and to provide comfort to your child while using this product.

Keep this instruction manual for future reference.

Please Confirm

Make sure that your vehicle is equipped with 3-point retractor safety-belt.

Seat belts may be different in design and length according to maker, manufacturing date, and type of the vehicle. This child restraint is only suitable for use in the listed vehicles fitted with 3-point retractor safety-belts, approved to UN ECE regulation 16 or other equivalent standards. This child restraint is approved to UN ECE regulation 44, 04 series of amendments.

This child restraint is not suitable for use in the vehicles fitted with Lap Belts.

For warranty information, please visit our website at joiebaby.com

! Please keep the instruction manual in the storage compartment of the rear cover for future reference.

Parts List

Make sure all parts are available before assembly. If any part is missing, please contact your local retailer. No tools are required for assembly.

- | | | | |
|--------|---------------------------|---------|--|
| Fig. 1 | Head Support | Fig. 10 | Head Support Adjustment Lever |
| Fig. 2 | Seat Pad | Fig. 11 | Lock-off |
| Fig. 3 | Buckle | Fig. 12 | Instruction Manual Storage Compartment |
| Fig. 4 | Webbing Adjuster | Fig. 13 | Base |
| Fig. 5 | ISOSAFE Releasing Button | Fig. 14 | ISOSAFE Connector |
| Fig. 6 | Recline Adjustment Handle | Fig. 15 | Vehicle Waist Belt Slots |
| Fig. 7 | Crotch Strap | Fig. 16 | ISOFIX Attachments Guides |
| Fig. 8 | Shoulder Strap | | |
| Fig. 9 | Infant Insert | | |

Outer soft goods include Seat Pad, Crotch Pad, Head Support and Infant Insert. Please make sure there are no missing parts. Please contact the retailer if anything is missing.

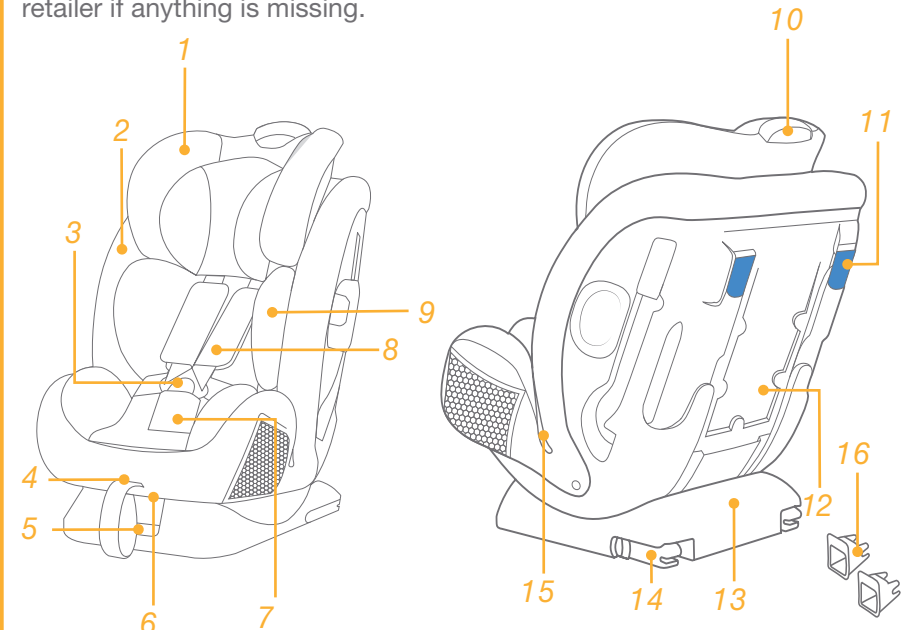

WARNING

- ! NO child restraint can guarantee full protection from injury in an accident. However, proper use of this child restraint will reduce the risk of serious injury or death to your child.
- ! This child restraint is designed ONLY for child weighing under 36kg (approximately 12 years old or under).
- ! DO NOT use forward facing mode before the child's weight exceeds 15kg.
- ! Any straps of child restraint and vehicle seat should be tightened and not twisted.
- ! DO NOT use or install this child restraint until you read and understand the instructions in this manual and in your vehicle owner's manual.
- ! DO NOT install or use this child restraint without following the instructions and warnings in this manual or you may put your child in serious risk of injury or death.
- ! DO NOT make any modification to this child restraint or use it along with component parts from other manufacturers.
- ! DO NOT use this child restraint if it has damaged or missing parts.
- ! DO NOT have your child in unfitted clothes when use this child restraint in rearward facing mode, because this may prevent your child from being properly and securely fastened by the shoulder harnesses and the harnesses between thighs.
- ! When use this child restraint in rearward facing mode, the safety belt must be used correctly, and ensure that any lap strap is worn low down, so that the pelvis is firmly engaged.
- ! DO NOT leave this child restraint unbelted or unsecured in your vehicle because unsecured child restraint can be thrown around and may injure occupants in a sharp turn, sudden stop, or collision. Remove it if not in regular use.
- ! NEVER leave your child unattended with this child restraint at all times.
- ! Don't use it on front seat with active airbag when installed in rearfacing mode.
- ! NEVER use a second-hand child restraint or a child restraint whose history you do not know because they may have structural damage that endangers your child's safety.
- ! Please keep this child restraint away from sunlight, otherwise it may be too hot for the child's skin.

- ! NEVER use ropes or any other substitutes in place of seat belts in case of injuries from restraint.
- ! DO NOT use this child restraint as a regular chair as it tends to fall down and injure the child.
- ! DO NOT use this child restraint without the soft goods.
- ! The soft goods should not be replaced with any besides the ones recommended by the manufacturer, because the soft goods constitute an integral part of the child restraint performance.
- ! DO NOT put anything other than the recommended inner cushions in this child restraint.
- ! DO NOT carry this child restraint with a child in it.
- ! DO NOT put unsecured items in the vehicle because they can be thrown around and may injure occupants in a sharp turn, sudden stop, or collision.
- ! Do not allow the child restraint harness or buckles to become trapped or caught in the vehicle seat or door.
- ! DO NOT continue to use this child restraint after it has suffered any violent crash. Replace immediately as there might be invisible structural damage from the crash.
- ! Remove this child restraint from the vehicle seat when it is not in use for a long period of time.
- ! To avoid suffocation, remove plastic bag and packaging materials before using this product. The plastic bag and packaging materials should then be kept away from babies and children.
- ! Consult the distributor for issues concerning maintenance, repair and part replacement.
- ! DO NOT use any load bearing contact points other than those described in the instructions and marked in the child restraint.
- ! DO NOT install this child restraint under the following conditions:
 1. Vehicle seats with 2-point safety belts.
 2. Vehicle seats facing sideward or rearward with respect to the running direction of the vehicle.
 3. Vehicle seats unstable during installation.
- ! Please do not use this child restraint if the child restraint has dropped from a significant height, hit the ground at a considerable speed, or has visible signs of damage. We are not responsible to replace if the child restraint has been damaged under these abnormal conditions. A new child restraint will need to be purchased when any of the aforementioned conditions occurs.

Emergency

In case of emergency or accidents, it is most important to have your child taken care of with first aids and medical treatment immediately.

Product Information

For installation with 3-point-belt





1. This is a 'Universal' child restraint. It is approved to UN ECE regulation 44, 04 series of amendments, for general use in vehicles and it will fit most, but not all, car seats.
2. A correct fit is likely if the vehicle manufacturer has declared in the vehicle handbook that the vehicle is capable of accepting a 'Universal' child restraint for this age group.
3. This child restraint has been classified as 'Universal' under more stringent conditions than those which applied to earlier designs which do not carry this notice.
4. If in doubt, please consult the child restraint distributor.

For installation with 3-point-belt and ISOSAFE attachment

1. This child restraint is classified for "Semi-Universal" use and is suitable for fixing into the seat positions of the following cars. This child restraint can be installed using a 3 point retractable adult seat belt approved to UN ECE R16 or similar standard (Using a 3 point retractable adult seat belt and ISOSAFE at the same time while using the child restraint in Group 2/3 mode).
2. Seat positions in other cars may also be suitable to accept the child restraint. If in doubt, consult either the child restraint manufacturer or the retailer.
3. Please refer to our vehicle fitting list (on-product as well as online at our website).

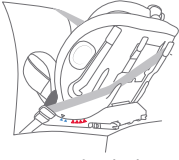
Product	Child Restraint
Model	C1721
Suitable for	Child weighing 0 - 36kg (approximately 0 – 12 years)
Mass Group	0+/1/2/3
Materials	Plastics, metal, fabrics
Patent No.	Patents pending

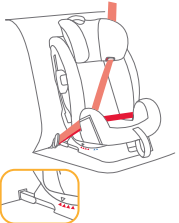
Choose the Installation Mode

Child's Weight	Installation Mode	Figure for Installation	Reference Age	Seat Position	Infant Insert Instructions
<18kg	Rearward Facing Mode	 3-point-belt	< 4 years	Position 5-6 	Infant insert must be used from 0-9 months to help restrain the child tightly
15-36kg	Forward Facing Mode	 3-point-belt or  3-point-belt and ISOSAFE	3 years to 12 years	Position 1-4 	Remove infant insert and store harness in proper storage locations

Important

DO NOT use forward facing mode before the child's weight exceeds 15kg.

Concerns on Installation

see images 1 - 4

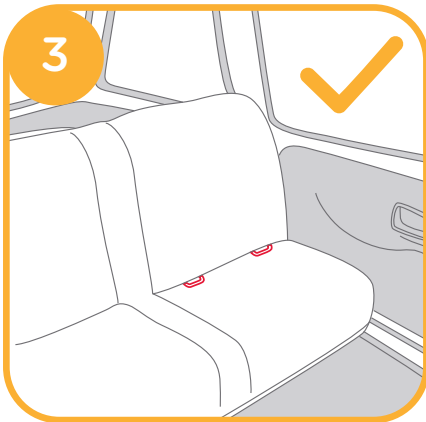
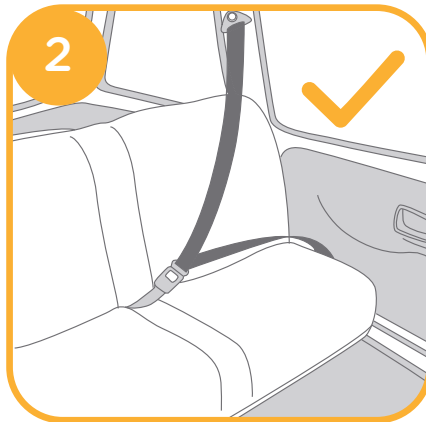
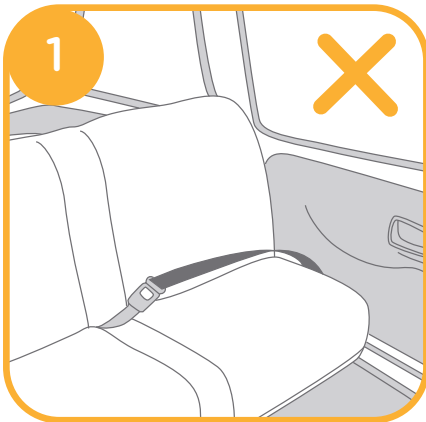

Use Side Impact Shield

see images 5 - 6

- ! Must open the side impact shield to protect the child more safely.
- ! The side impact shield on the opposite side of the vehicle door can be closed to allow more seating space.

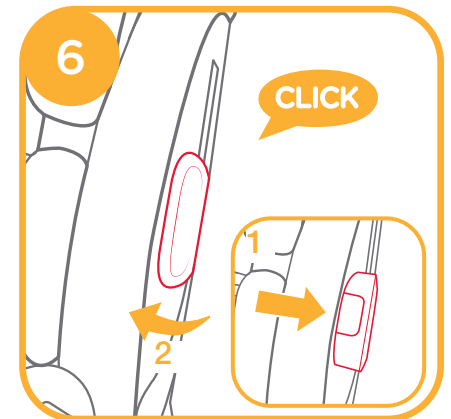
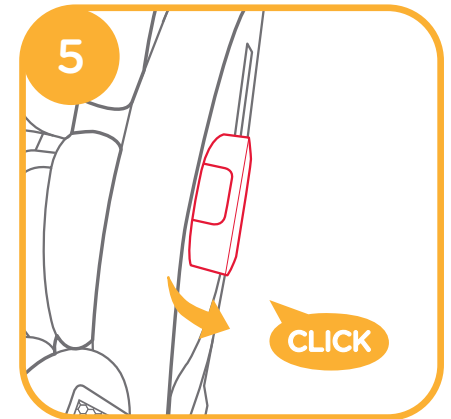

Recline Adjustment

see images 7 - 8

Press the recline adjustment handle, and adjust the child restraint to the proper position. 7

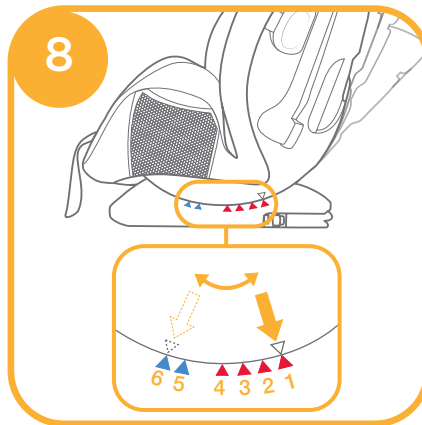
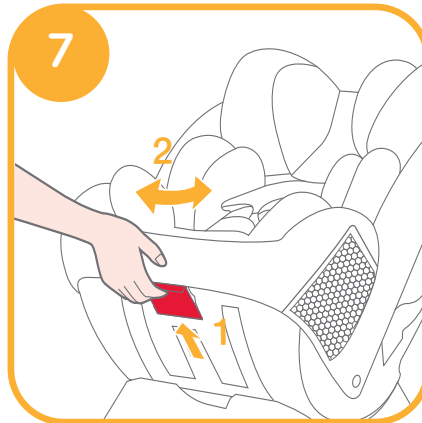

The recline angles are shown as 8

There are two recline angles 5-6 for rearward facing mode, they are marked as blue triangles.

There are four recline angles 1-4 for forward facing mode, they are marked as red triangles.

Align the top reclining indicator with the bottom triangle for the desired recline position.

Height Adjustment for Head Support and Shoulder Harnesses

see images 9 - 10

Please adjust the head support and shoulder harnesses to proper height according to the child's height.

! When used in rearward facing mode, the shoulder harness slots must be even with or just below the child's shoulders. 9-1

! When used in forward facing mode, the shoulder belt guides must be even with or just above the child's shoulders. 9-2

If the shoulder harnesses are not at proper height, the child may be thrown from the child restraint when there is an accident.

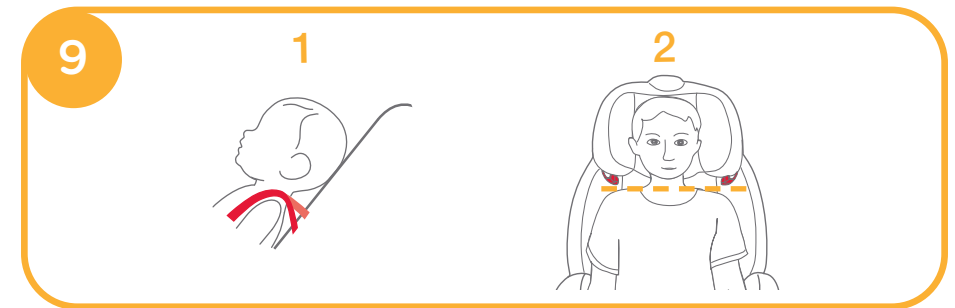

Squeeze the head support adjustment lever, meanwhile pull up or push down the head support until it snaps into one of the 10 positions.

The head support positions are shown as 10

! Side wings open automatically while the headrest height is adjusted from the 6th to 10th position.

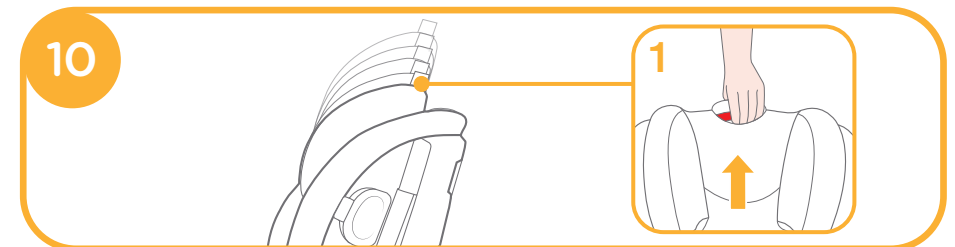

Rearward Facing Mode

(for Child under 18kg /Newborn-4 years old)

see images 11 - 21

! Please install the child restraint on the rear vehicle seat, and then put the child in the child restraint.

i. Installation for Rearward Facing Mode

! Please adjust the child restraint to the desired recline position (2 positions for rearward facing mode). Align the top reclining indicator with one of the bottom blue triangles.

! Make sure the shoulder harness is adjusted to proper height before installing this child restraint.

! When installing and adjusting the safety belts, make sure that both the shoulder belt and the waist belt are not twisted and will not stop the safety belts from functioning properly.

1. Pass the vehicle waist belt through the vehicle waist belt slots, then engage the vehicle buckle tongue into the buckle. 11 12

! Vehicle waist belt must pass underneath infant insert.

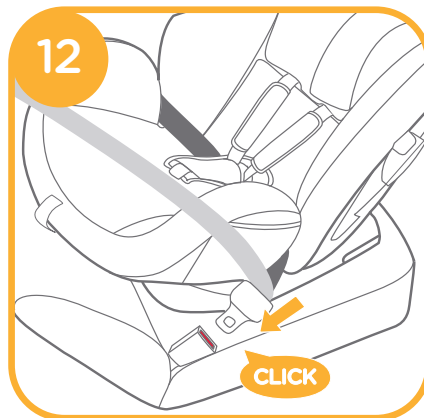
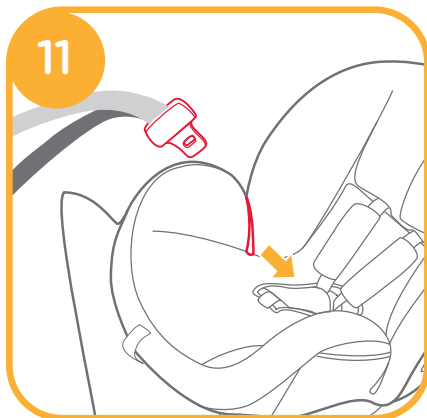

2. Pass the vehicle shoulder belt through the two rear-facing vehicle belt slots at the back of the car seat. 13

! Open the belt lock off and insert the shoulder belt through it. 14

! Ensure the belt lock off cover is completely closed when not in use to prevent injury, or damage to vehicle upholstery.

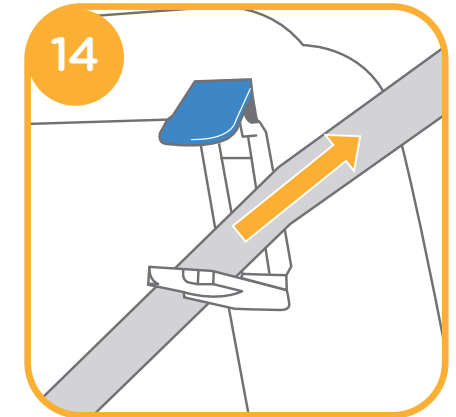
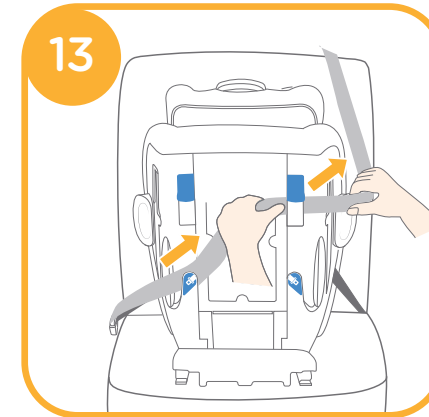

3. Press the child restraint down firmly and pull the vehicle shoulder belt to fasten the child restraint securely. 15

! Ensure to close the lock-off after you are done checking the child restraint is securely fastened. 15 -1

! Keep your fingers off when closing the lock-off clips to avoid injury.

! The child restraint can not be used if the vehicle safety belt buckle (female buckle end) is too long to anchor the child restraint securely.

! Double check that the child restraint is securely installed and does not move on the vehicle seat.



Correctly assembled vehicle belt is shown as 16

! Ensure that the vehicle waist belt passes through the vehicle waist belt slot.

16 -1

! Ensure that the vehicle shoulder belt passes through the rear-facing vehicle belt slot. 16 -2

! The vehicle buckle tongue is engaged with the buckle correctly, as 16 -3

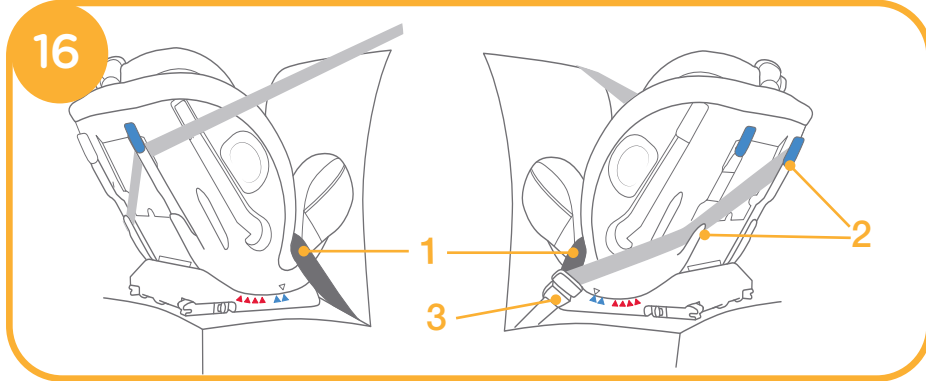

ii. Securing your Child in the Child Restraint Use Infant Insert

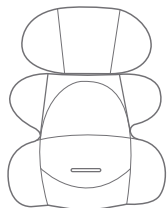

Remove the head support portion of the infant insert when the child's head no longer fits comfortably.

Detach the snaps on the head support to remove the head portion of the insert.



Remove the body portion of the infant insert when the infant's shoulders no longer fit comfortably.

We recommend using the full infant insert while the baby is 0-9 months or until they outgrow the insert. The infant insert increases side impact protection.

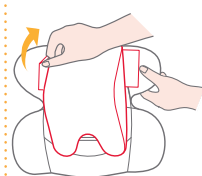

1 Remove the infant insert cushion by detaching the snaps to allow more space when the infant does not fit comfortably. The cushion can be used separately without being attached to the insert to bolster the infant's back for more comfort.



1. While pressing the harness adjustment button, pull completely the two shoulder harnesses of the child restraint. 17

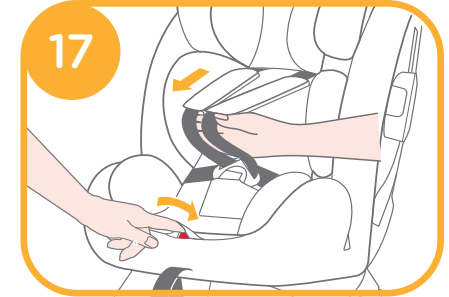

2. Press the red button to disengage the buckle. 18

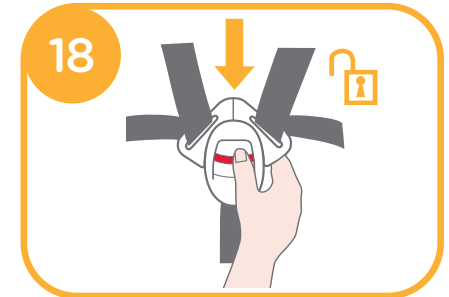

3. Place the child in the child restraint and pass both arms through the harnesses. 19



4. Engage the buckle. 20

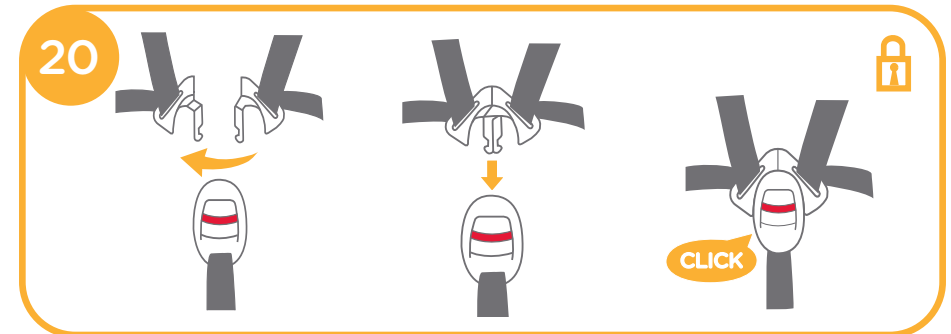

5. Pull the adjustment webbing toward you to adjust it to the proper length and make sure your child is snugly secured. 21

! After the child is seated, recheck whether the shoulder harnesses are at the proper height.

! Always keep child secured in harness and properly tightened by removing any slack.



1. Press the red button to disengage the buckle. 22

2. Remove the infant insert.

! When installing the child restraint in the forward facing mode, do not use the infant insert.

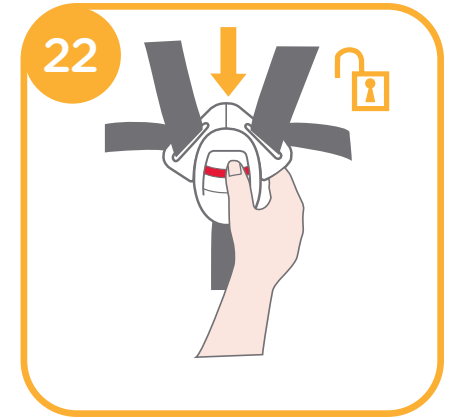

Forward Facing Mode

(for Child 15–36kg /3–12 years old)

see images 22 - 35

i. Installation for Forward Facing Mode

! When using in the forward facing mode, please remove the infant insert, and place the shoulder harness straps, buckle and buckle tongues in the harness hideaway storage compartments.

! Please adjust the shoulder harnesses to proper length before storing the shoulder straps and buckle in their storage compartments.

! Please adjust the child restraint to the desired recline position. (4 positions for forward facing mode). Align the top reclining indicator with one of the bottom red triangles.

! While using and adjusting the vehicle seat belt, check that there are no twists in the vehicle seat belt that could cause your child incorrectly fastened.

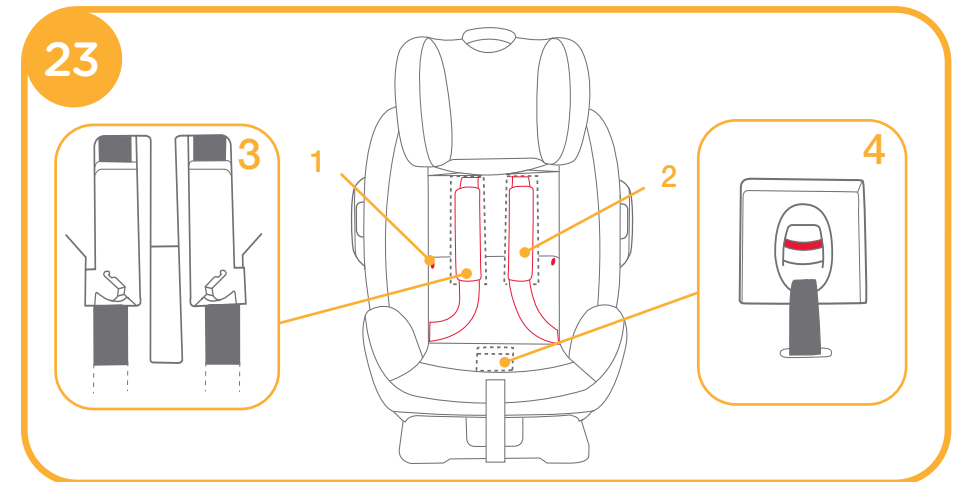

3. Detach the snaps. 23-1

4. Lift the upper flap upward and pull the lower flap forward, and then store the shoulder straps in their storage compartments. 23-2

5. Pull the buckle to the back of the seat pad, and then store the buckle and buckle tongues in respective storage compartments. 23-3 & 23-4

6. Reattach the snaps to recover the seat pad. The recovered seat pad is shown as 24



ii. For installation with ISOSAFE

1. Insert ISOFIX guides to assist with installation. The ISOFIX attachment guides can protect the surface of the vehicle seat from being torn. 25

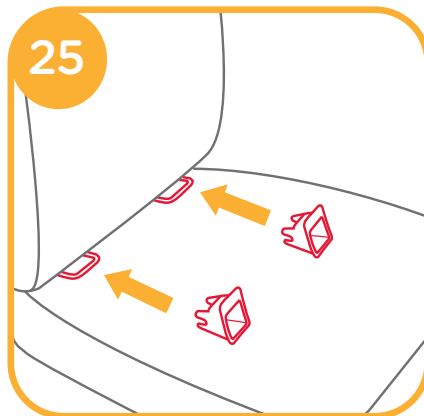

2. Extend the ISOSAFE connectors by pressing the adjustment button 26 and pulling out the connectors. 27

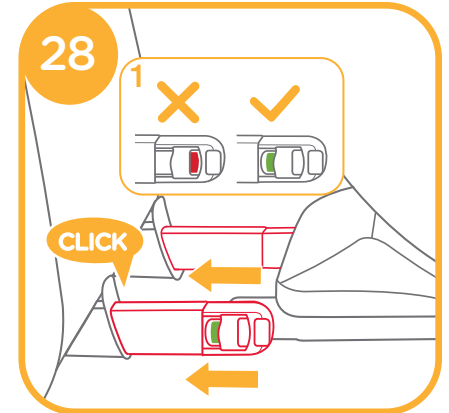
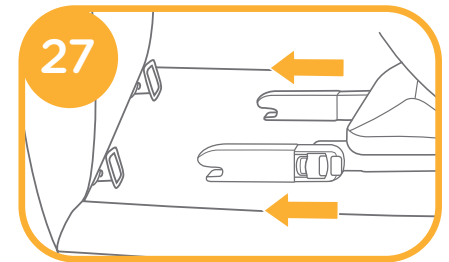
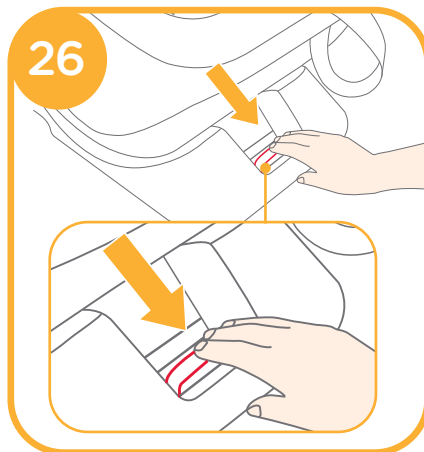

! Make sure that both ISOSAFE connectors are securely attached to their ISOFIX attachment anchor points. The colors of the indicators on both ISOSAFE connectors should be completely green. 28

! The ISOSAFE connectors must be attached and locked onto the ISOFIX attachment anchor points.

! Check to make sure the child restraint is securely installed by pulling on the both ISOSAFE connectors.

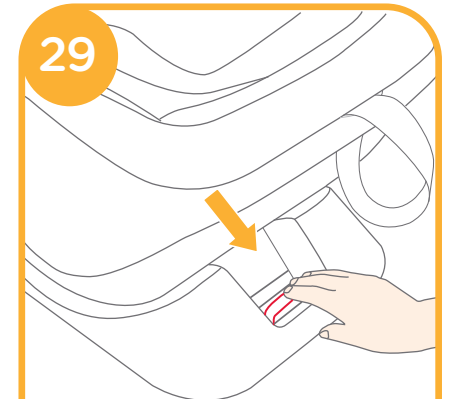

3. Press the ISOSAFE adjustment button and push the child restraint back against the vehicle seat until tight. 29



Removing and storing ISOSAFE connectors

1. To remove from the vehicle, press the ISOSAFE adjustment button **30 -1** and pull the base away from the seat. **30 -2**

2. Then press and release the connectors from the vehicle's ISOFIX. **31**

3. To retract the ISOSAFE connectors into the base press the ISOSAFE adjustment button. **32 -1 & 32 -2**

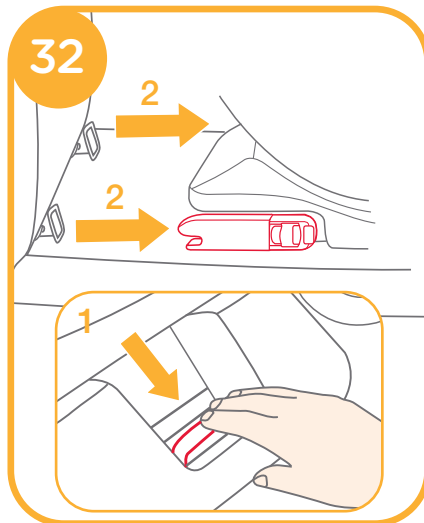
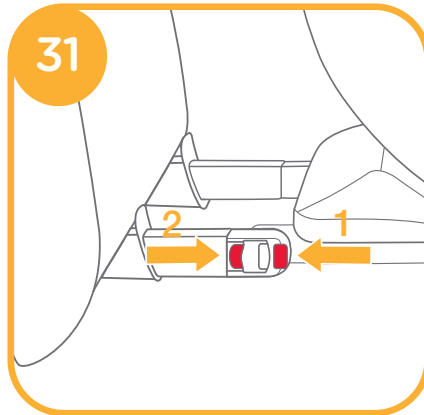
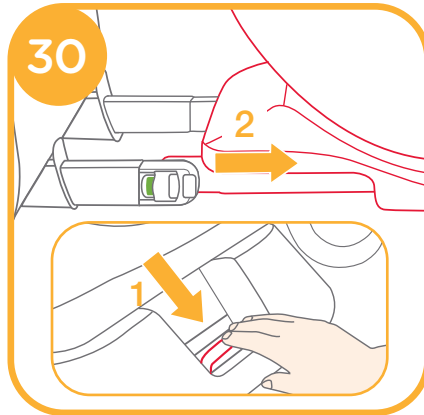

ii. Securing your Child in the Child Restraint

a. For installation with 3-point-belt

1. Please check whether the vehicle shoulder belt guides are at proper height when the child is in the child restraint.
2. Position the shoulder belt through the shoulder belt guide and pass the waist belt through the vehicle waist belt slots. Engage the vehicle buckle and pull the vehicle belt to make sure it is tightened. **33**

! Shoulder belt must pass through shoulder belt guide.

! Waist belt must pass through waist belt slots.

! The child restraint can not be used if the vehicle safety belt buckle (female buckle end) is too long to anchor the child restraint securely.

! Never use a vehicle waist-only belt across front of child.

! Do not use shoulder belt loose or positioned under arm.

! Do not use shoulder belt behind child's back.

! Do not allow child to slide down in the child restraint in case of strangulation.

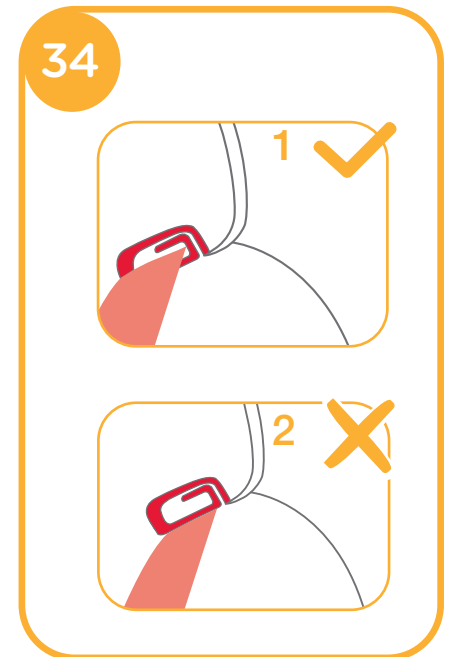
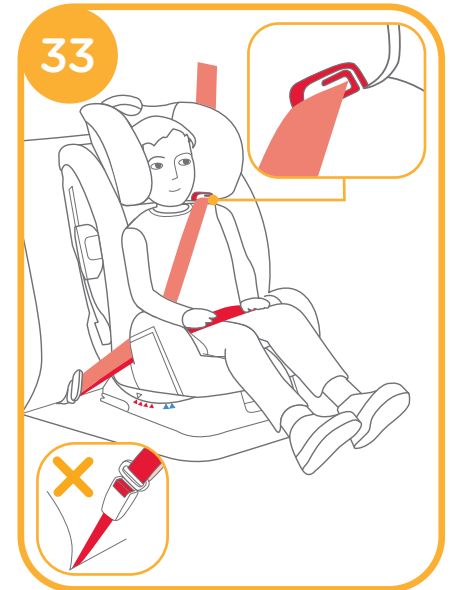

b. For installation with 3-point-belt and ISOSAFE

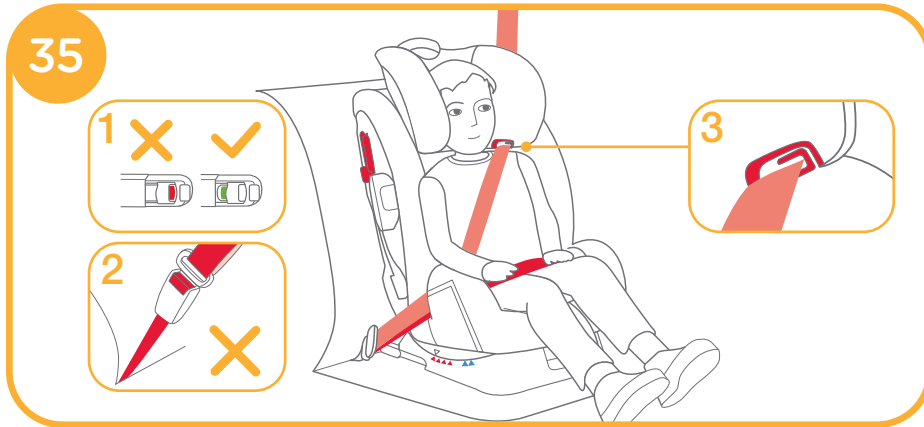

1. Installation with ISOSAFE attachment is as 25 - 29
 2. Place the child in the child restraint and check whether the shoulder belt guides are at proper height.
 3. Installation with 3-point-belt is show as 33 - 34
 4. Correctly assembled 3-point-belt and ISOSAFE attachment is shown as 35
- ! Make sure that both ISOSAFE connectors are securely attached to their ISOFIX attachment anchor points. The colors of the indicators on both ISOSAFE connectors should be completely green. 35 -1
 - ! Check to make sure the child restraint is securely installed by pulling on both ISOSAFE connectors.
 - ! Shoulder belt must pass through shoulder belt guide. 35 -3
 - ! Waist belt must pass through lap belt guides.
 - ! The child restraint can not be used if the vehicle safety belt buckle (female buckle end) is too long to anchor the child restraint securely. 35 -2
 - ! Never use a vehicle waist-only belt across front of child.
 - ! Do not use shoulder belt loose or positioned under arm.
 - ! Do not use shoulder belt behind child's back.
 - ! Do not allow child to slide down in the child restraint in case of strangulation.

Detach Soft Goods

see images 36 - 44

1. Press the red button to disengage the buckle.

! To assemble soft goods, reverse the steps above.

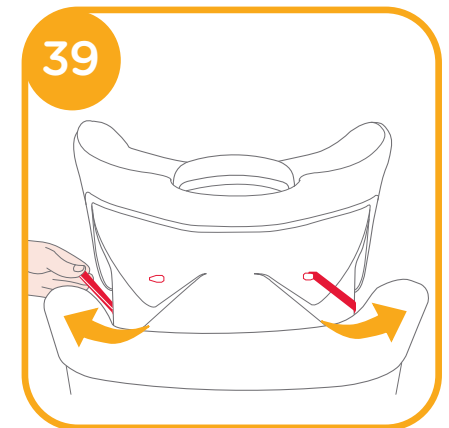
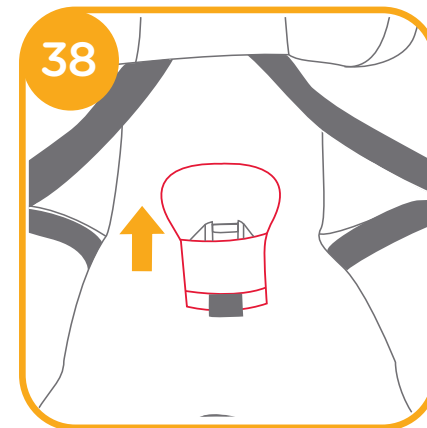
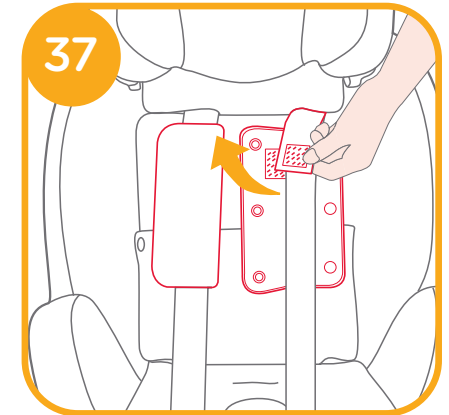
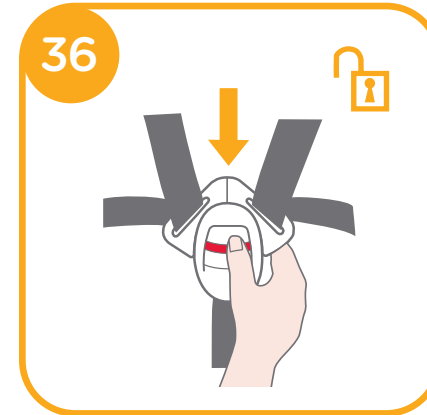

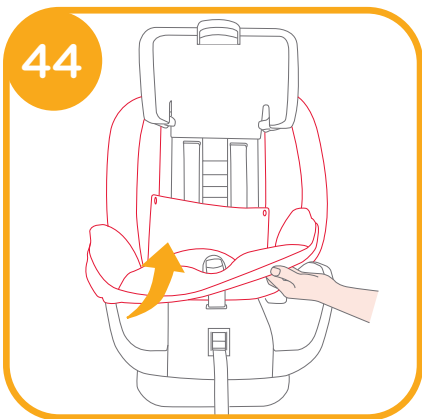
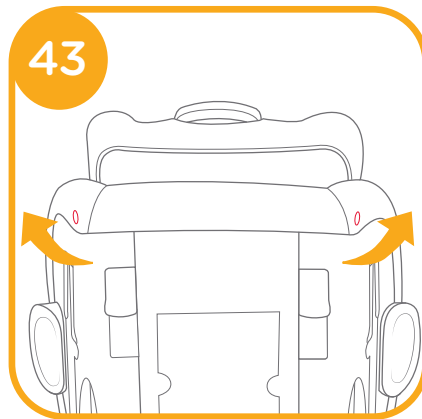
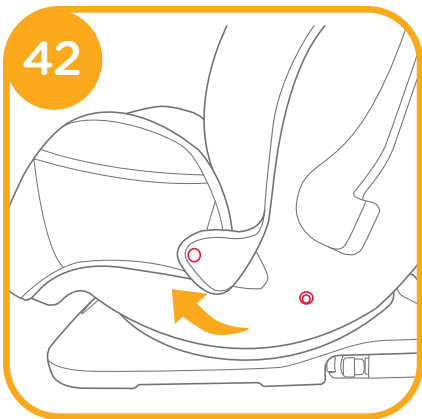
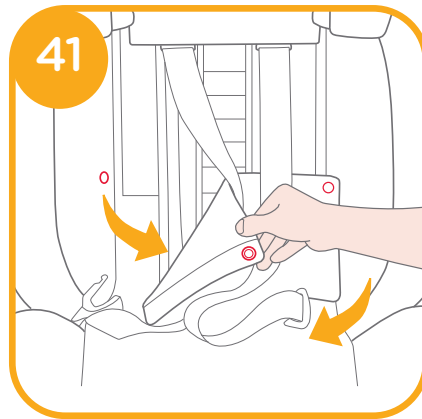
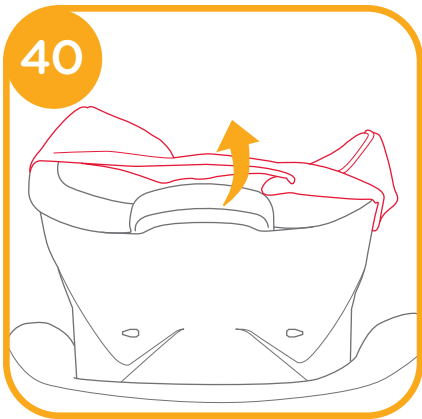

Maintenance

- ! Please store it somewhere that the child can not access it.
- ! Please wash the soft goods with cold water under 30°C.
- ! Do not iron the soft goods.
- ! Do not bleach or dry clean the soft goods.
- ! Do not use undiluted neutral detergent, gasoline or other organic solvent to wash the child restraint. It may cause damage to the child restraint.
- ! Do not twist the soft goods to dry with great force. It may leave the soft goods with wrinkles.
- ! Please hang dry the soft goods in the shade.
- ! Please remove the child restraint from the vehicle seat if not in use for a long period of time. Put the child restraint in the shade and somewhere your child can not access it.



DE Willkommen bei Joie

Herzlichen Glückwunsch, dass Sie ein Teil der Joie-Familie geworden sind! Wir freuen uns sehr, Ihren Nachwuchs von nun an auf Reisen zu begleiten. Mit dem verso™ nutzen Sie ein hochwertiges, komplett sicherheitszertifiziertes Kinderrückhaltesystem der Gruppe 0+/1/2/3. Dieses Produkt eignet sich für Kinder mit einem Gewicht von bis zu 36 kg (circa 12 Jahre).

Bitte lesen Sie diese Anleitung sorgfältig durch und beachten Sie die einzelnen Schritte zur Gewährleistung einer komfortablen Fahrt und optimalen Sicherheit für Ihr Kind.

Bitte bewahren Sie diese Anleitung für spätere Bezugnahme auf.

HINWEIS

Dieser Kindersitz ist gemäß UN ECE-Regelung 44/04 zugelassen. Er kann mit einem 3-Punkt-Gurt gemäß UN ECE-Regelung 16 oder vergleichbaren Standards installiert werden.

Dieses Kinderrückhaltesystem kann nicht auf Fahrzeugsitzen mit 2-Punkt-Gurt verwendet werden.

! Bitte bewahren Sie diese Anleitung im entsprechenden Fach an der Rückseite der Rückenlehne des Sitzes für spätere Bezugnahme auf.

Teileliste

Vergewissern Sie sich bitte, dass keine Teile am Sitz fehlen. Bitte wenden Sie sich anderenfalls an Ihren Händler.

- | | | | |
|-------|------------------------------|--------|---|
| Abb 1 | Kopfstütze | Abb 10 | Kopfstützenverstellung |
| Abb 2 | Sitzpolster | Abb 11 | Arretierung
Fahrzeuggurt |
| Abb 3 | Gurtschnalle | Abb 12 | Aufbewahrung für
Bedienungsanleitung |
| Abb 4 | Zentralversteller Gurtsystem | Abb 13 | Basis |
| Abb 5 | ISOSAFE Tiefenverstellung | Abb 14 | ISOSAFE Konnektoren |
| Abb 6 | Anpassung Neigungswinkel | Abb 15 | Öffnung für Beckengurt-
führung |
| Abb 7 | Schrittgurtpolster | Abb 16 | ISOFIX-Führungshülse |
| Abb 8 | Schultergurtpolster | | |
| Abb 9 | Kleinkindeinsatz | | |

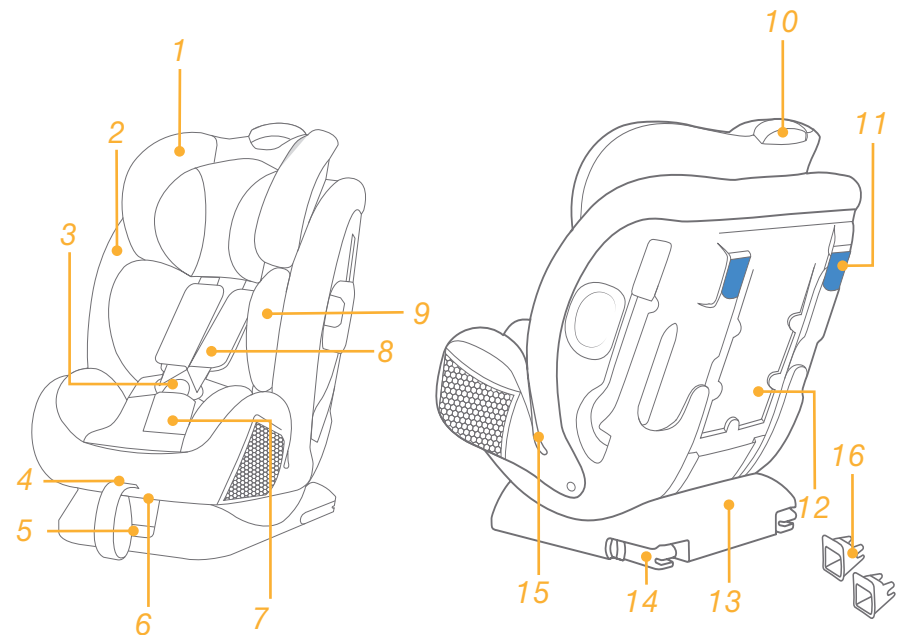

WARNUNGEN!

- ! KEIN Kinderrückhaltesystem kann vollständigen Schutz vor Verletzungen bei einem Unfall garantieren. Dennoch reduziert der ordnungsgemäße Einsatz dieses Kinderrückhaltesystems die Gefahr ernsthafter oder tödlicher Verletzungen Ihres Kindes.
- ! Dieses Kinderrückhaltesystem eignet sich ausschließlich für Kinder mit einem Gewicht von unter 36 Kilogramm (bis circa 12 Jahre).
- ! NICHT Vorwärts gerichtet verwenden, solange das Kind weniger als 15 Kilogramm wiegt.
- ! Achten Sie darauf, dass die Gurte des Kinderrückhaltesystems und des Fahrzeugs nicht verdreht sind.
- ! Stellen Sie vor Installation und Verwendung dieses Kinderrückhaltesystems sicher, dass Sie die Anweisungen und Warnhinweise in dieser Anleitung sowie im Benutzerhandbuch Ihres Fahrzeugs gelesen und verstanden haben.
- ! Installieren oder verwenden Sie dieses Kinderrückhaltesystem NICHT, ohne die
- ! Anweisungen und Warnhinweise in dieser Anleitung zu befolgen; andernfalls drohen Ihrem Kind ernsthafte oder sogar tödliche Verletzungen
- ! Sie dürfen dieses Kinderrückhaltesystem NICHT modifizieren oder zusammen mit Einzelteilen anderer Hersteller verwenden.
- ! Verwenden Sie dieses Kinderrückhaltesystem NICHT, falls es beschädigt ist oder Teile fehlen.
- ! Stellen Sie sicher, dass Ihr Kind beim Einsatz dieses Kinderrückhaltesystems angemessen gekleidet ist (insbesondere keine übermäßig dicke oder gepolsterte Kleidung); andernfalls kann Ihr Kind NICHT zuverlässig gesichert werden! Verwenden Sie bei niedrigen Temperaturen bevorzugt eine Decke, mit der Sie das bereits angegurtete Kind zudecken.

- ! Lassen Sie dieses Kinderrückhaltesystem NICHT ungesichert in Ihrem Fahrzeug, da ein ungesichertes Kinderrückhaltesystem bei scharfen Kurven, plötzlichem Abbremsen oder Unfällen umher geschleudert werden und Insassen verletzen könnte. Entfernen Sie es bei unregelmäßiger Verwendung und bewahren es in einem trockenen, vor Sonnenlicht geschützten Raum auf.
- ! Lassen Sie Ihr Kind NIEMALS unbeaufsichtigt in diesem Kinderrückhaltesystem sitzen.
- ! Installieren Sie dieses Kinderrückhaltesystem NIEMALS rückwärts gerichtet auf einem Fahrzeugsitz mit aktiviertem Front-Airbag.
- ! Verwenden Sie NIEMALS ein gebrauchtes Kinderrückhaltesystem oder eines, dessen Vergangenheit Sie nicht kennen; möglicherweise weist es versteckte strukturelle Schäden auf (Haarrisse), die Ihr Kind gefährden könnten.
- ! Bitte platzieren Sie dieses Kinderrückhaltesystem nicht im direkten Sonnenlicht; andernfalls kann es zu heiß für die Haut Ihres Kindes werden.
- ! Verwenden Sie dieses Kinderrückhaltesystem NICHT als Stuhl, da es umfallen und Ihr Kind verletzen könnte.
- ! Verwenden Sie dieses Kinderrückhaltesystem NICHT ohne die Textilteile.
- ! Die Textilteile dürfen ausschließlich durch vom Hersteller empfohlene Teile ersetzt werden, da sie ein integraler Bestandteil des Sicherheitskonzeptes des Kinderrückhaltesystems darstellen.
- ! Verwenden Sie in diesem Kinderrückhaltesystem KEINE anderen oder zusätzlichen Polster als die vom Hersteller mitgelieferten.
- ! Dieses Kinderrückhaltesystem darf NICHT getragen werden, wenn sich ein Kind darin befindet.
- ! Platzieren Sie KEINE Gegenstände ungesichert in Ihrem Fahrzeug, da diese bei scharfen Kurven, plötzlichem Abbremsen oder Unfällen umher geschleudert werden und Insassen verletzen könnten.
- ! Die Gurte oder Verschlüsse des Kinderrückhaltesystems dürfen nicht im Fahrzeugsitz oder in der Fahrzeugtür eingeklemmt werden oder sich darin verfangen.

- ! Verwenden Sie dieses Kinderrückhaltesystem NICHT weiter, nachdem es in einen Unfall verwickelt war. Ersetzen Sie es umgehend, da es durch den Unfall möglicherweise unsichtbare strukturelle Schäden aufweist.
- ! Entfernen Sie dieses Kinderrückhaltesystem vom Fahrzeugsitze, wenn es längere Zeit nicht verwendet wird.
- ! Entfernen Sie zur Vermeidung von Erstickungsgefahr UNBEDINGT Kunststoffbeutel und Verpackungsmaterial vor Einsatz dieses Produkts. Halten Sie Kunststoffbeutel und restliches Verpackungsmaterial von Säuglingen und Kindern fern.
- ! Bei Fragen zu Pflege, Reparatur und Ersatzteilen wenden Sie sich bitte an Ihren Fachhändler.
- ! NUR die in der Anleitung beschriebenen und am Kinderrückhaltesystem markierten Last tragenden Kontaktpunkte verwenden.
- ! Installieren Sie dieses Kinderrückhaltesystem NICHT unter folgenden Umständen:
 1. Fahrzeugsitze mit Zweipunktgurt (Beckengurt).
 2. In Bezug auf die Fahrtrichtung des Fahrzeugs zur Seite oder nach hinten gewandte Sitze.
 3. Fahrzeugsitze, die sich während der Installation bewegen.
- ! Sollte Ihr Kindersitz Schäden aufgrund von Eigenverschulden (z.B. Bodenaufprall aus großer Höhe und/oder mit hoher Geschwindigkeit, etc.) aufweisen, empfehlen wir Ihnen das Produkt nicht weiter zu verwenden und im Sinne der Sicherheit durch ein Neues zu ersetzen. Es können Defekte in der Materialstruktur - beispielsweise feinste Haarrisse - entstehen, die mit freiem Auge nicht sichtbar sind und dennoch die Schutzwirkung des Kindersitzes im Falle eines Unfalls signifikant beeinträchtigen. Bei unsachgemäßer Produktnutzung (siehe zuvor genannte Szenarien) sind wir als Hersteller nicht verpflichtet, das beschädigte Produkt kostenlos zu ersetzen.

Notfall

Bei einem Notfall oder Unfall ist es besonders wichtig, dass bei Ihrem Kind umgehend Erste Hilfe geleistet und es medizinisch versorgt werden.

Produktinformationen

Installation mittels 3-Punkt-Gurt





1. Dieser Kindersitz ist ein „universales“ Kinderückhaltesystem. Er ist gemäß UN/ECE R44.04 für die allgemeine Verwendung in Fahrzeugen zugelassen und passt zu den meisten, jedoch nicht allen Fahrzeugsitzen.
2. Wahrscheinlich passt er in Ihr Fahrzeug, sofern der entsprechend Fahrzeugsitz laut Herstellerangabe im Fahrzeughandbuch für ein „universales“ Kinderrückhaltesystem dieser Altersgruppe freigegeben ist.
3. Dieses Kinderrückhaltesystem wurde unter strengeren Bedingungen als „universal“ eingestuft als frühere Modelle ohne diesen Hinweis, für die noch weniger strikte Bedingungen galten.
4. Bei Rückfragen kontaktieren Sie bitte Ihren Fachhändler.

Installation mittels Isosafe-System und 3-Punkt-Gurt

1. Dieser Kindersitz ist ein „semi-universales“ Kinderrückhaltesystem. Er ist gemäß UN/ECE R44.04 für die allgemeine Verwendung in Fahrzeugen mit Isofix-Verankerungssystemen zugelassen. Das Kinderrückhaltesystem kann mit einem Fahrzeug-Dreipunktgurt, der gemäß UN ECE-R16 oder vergleichbaren Standards zugelassen wurde, installiert werden. (Bei paralleler Verwendung von 3-Punkt-Gurt und Isosafe-System im Gruppe 2/3-Modus).
2. Bitte beachten Sie die Fahrzeugtypenliste (dem Produkt beiliegend sowie auf unserer Homepage de.joiebaby.com).
3. Es ist möglich, dass nicht alle Fahrzeugmodelle in der Liste erfasst sind. Das Kinderrückhaltesystem kann dennoch zur Verwendung geeignet sein. In diesem Fall (und bei sonstigen Unklarheiten), wenden Sie sich bitte an Ihren Fachhändler oder den Hersteller.

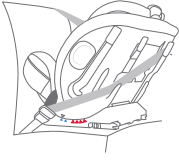
Produkt Kinderrückhaltesystem
Modell C1721
Geeignet für Kinder mit einem Gewicht bis maximal 36kg
(ab Geburt bis circa 12 Jahre)
Gewichtsgruppe 0+/1/2/3
Materialien Kunststoff, Metall, Stoffe
Patent-Nr. Patente angemeldet

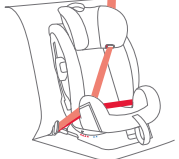
Auswahl des Installationsmodus

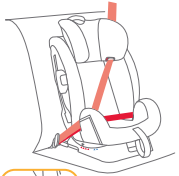
Gewicht des Kindes	Installationsmodus	Referenzabbildung	Referenzalter	Sitzposition	Kleinkindeinlagen
< 18 kg	Rückwärtsgerichteter Modus	 3-Punkt-Gurt	< 4 Jahre	Positionen 5-6 	Kleinkindeinlage muss für Kinder zwischen 0-9 Monaten verwendet werden!
15 - 36 kg	Vorwärtsgerichteter Modus	 3-Punkt-Gurt	3 - 12 Jahre	Positionen 1-4 	Verwenden Sie die Kleinkindeinlage nicht mehr im vorwärts gerichteten Modus.
		 3-Punkt-Gurt and ISOSAFE			

WICHTIG

NICHT vorwärts gerichtet verwenden, solange das Kind weniger als 15 Kilogramm wiegt.

Bei der Installation zu beachten

siehe Abbildungen 1 - 4

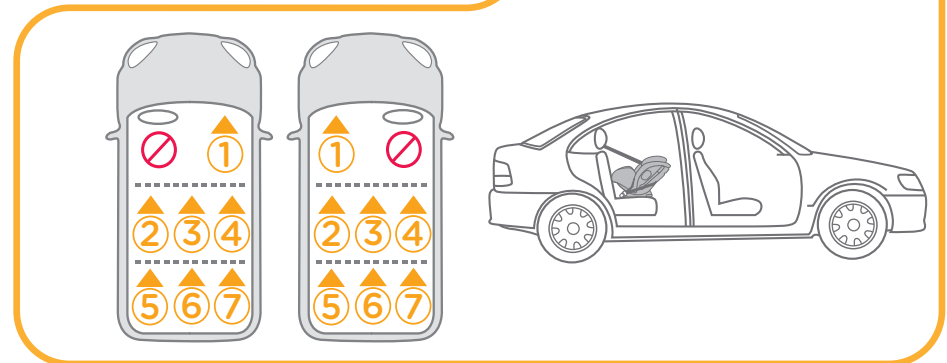
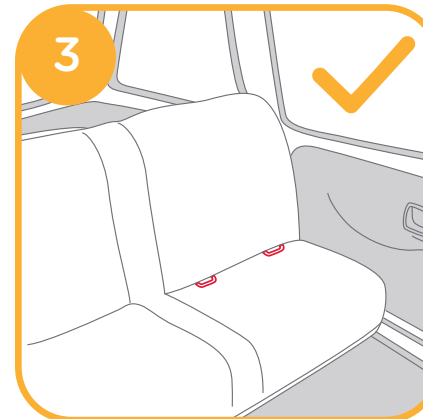
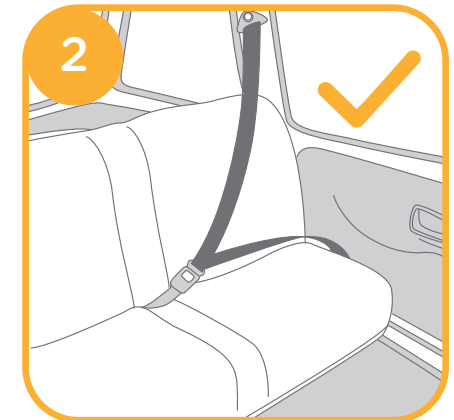
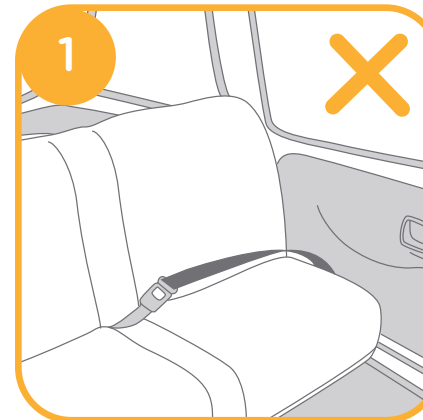

Aktivierung des Seitenaufprallschutzes

siehe Abbildungen 5 - 6

- ! Der Seitenaufprallschutz muss zum sicheren Schutz des Kindes ausgeklappt werden.
- ! Das Seitenaufprallschutzelement auf der abgewandten Seite der Fahrzeugtür kann geschlossen werden, um so mehr Sitzfreiheit für ggf. mitfahrende Passagiere zu gewährleisten.

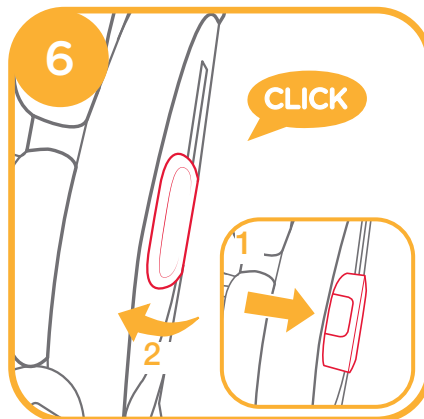
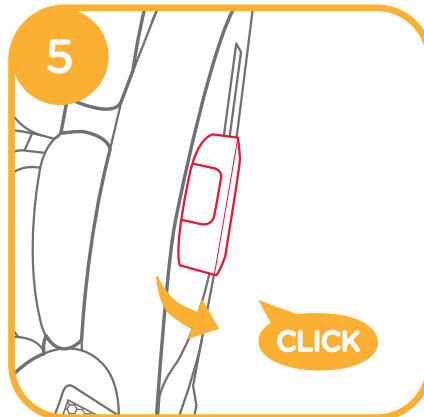

Sitzeinstellung (Neigung)

siehe Abbildungen 7 - 8

- Betätigen Sie den Griff 7-1, und schieben Sie den Kindersitz nach vorne oder hinten 7-2, um den Neigungswinkel des Kindersitzes anzupassen. 7

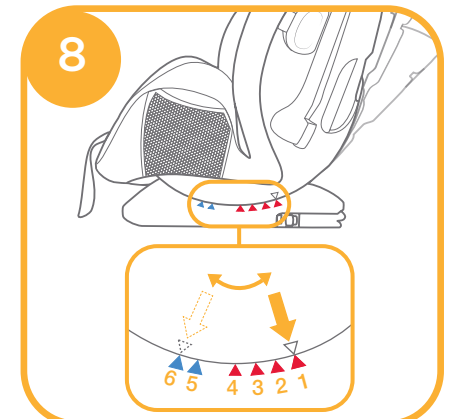
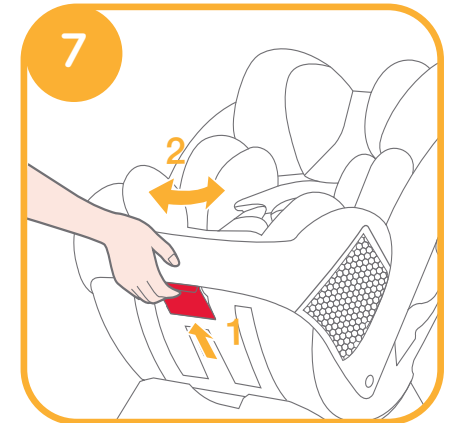

Die einstellbaren Positionen sind in 8 dargestellt.

Im rückwärts gerichteten Modus können Sie zwischen den Stufen 5 und 6 wählen, die als blaue Dreiecke markiert sind.

Im vorwärts gerichteten Modus können Sie zwischen den Stufen 1 bis 4 wählen, die als rote Dreiecke markiert sind. Stufe 1 stellt dabei die steilste Sitzposition dar.

Der obere Pfeil zeigt Ihnen die derzeit gewählte Sitzposition an.

Anpassung Kopfstützenhöhe

siehe Abbildungen 9 - 10

Bitte passen Sie die Kopfstütze auf die angemessene Höhe für Ihr Kind an. Das Gurtsystem passt sich dabei simultan mit an.

! Im rückwärts gerichteten Modus, sollten die Schultergurte des internen 3-Punkt Gurtsystems auf Höhe oder unterhalb der Schultern des Kindes verlaufen. 9 -1

! Im vorwärts gerichteten Modus, sollten sich die Schultergurtführungen für den Fahrzeuggurt auf Höhe oder oberhalb der Schultern Ihres Kindes befinden. 9 -2

Wenn die Kopfstütze/Schultergurte nicht auf die angemessene Höhe eingestellt werden, kann der Kindersitz im Falle eines Unfalls Ihr Kind ggf. nicht mehr umfassend schützen!

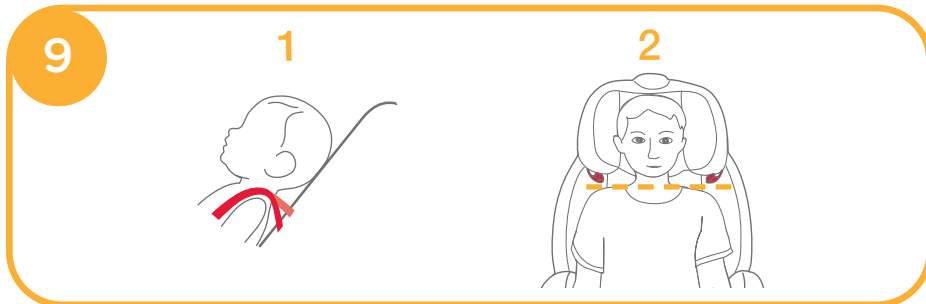

Um die Kopfstütze anzupassen, betätigen Sie den Schalter auf der Oberseite der Kopfstütze und schieben Sie die Kopfstütze nach stet.

Die verschiedenen Kopfstützenpositionen sind exemplarisch in Abb. 10 dargestellt

! Die Seitenflügel wachsen automatisch mit, wenn die Kopfstütze auf eine der vier höchsten Positionen eingestellt wird.

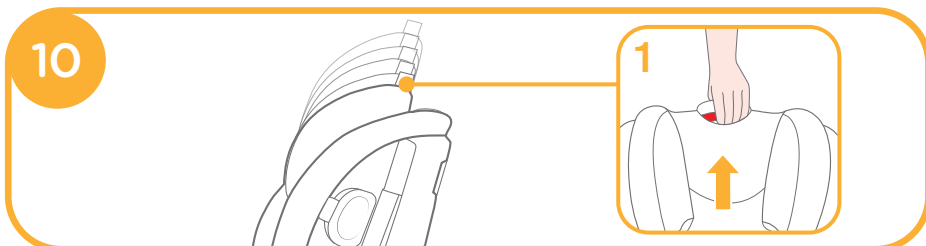

Rückwärts gerichteter Modus

(für Kinder unter 18kg / von Geburt bis etwa 4 Jahre)

siehe Abbildungen 11 - 21

! Bitte installieren Sie das Kinderrückhaltesystem zuerst auf einem der Rücksitze, und setzen Sie anschließend Ihr Kind rein.

i. Sitzinstallation mittels Fahrzeuggurt

! Bitte stellen Sie den Kindersitz auf die gewünschte Neigungsposition ein (Positionen 5-6 im rückwärts gerichteten Modus).

! Stellen Sie sicher, dass sich die Kopfstütze und die Schultergurte auf der angemessenen Höhe befinden.

! Achten Sie während der Installation darauf, dass die Schulter-/Beckengurte des Fahrzeuggurtes nicht verdreht sind, um eine sichere Funktion zu gewährleisten.

1. Führen Sie den Beckengurtteil des Fahrzeuggurtes (dunkelgrau) durch die Beckengurtöffnung 11 und führen Sie die Gurtschnalle anschließend in das Gurtschloss ein 12. Überprüfen Sie, ob Sie fest eingerastet ist.

! Der Fahrzeugbeckengurt muss unter der Kleinkindeinlage hindurchgeführt werden.

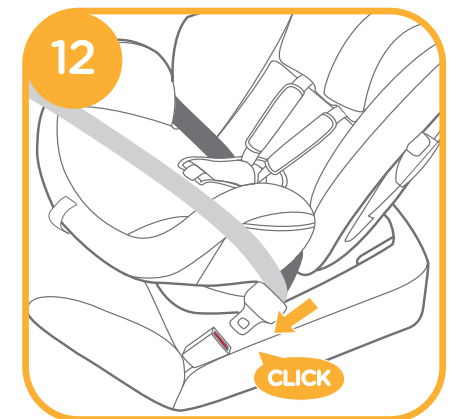
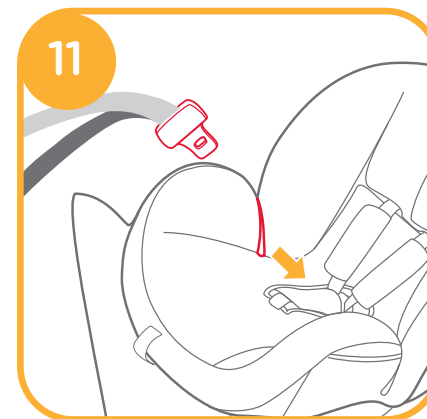

2. Führen Sie den Schultergurt des Fahrzeuggurtes (hellgrau) diagonal durch die beiden Schultergurtführungen auf der Rückseite des Kindersitzes. 13

! Öffnen Sie dafür die Gurtarretierung, und führen Sie den Schultergurt durch. 14

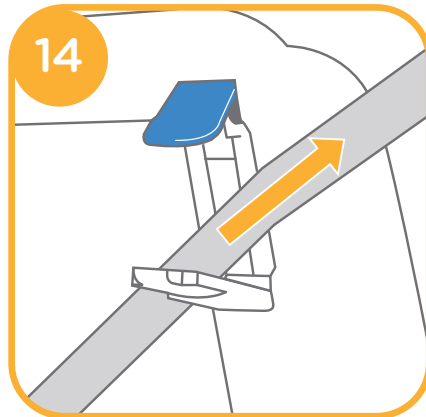
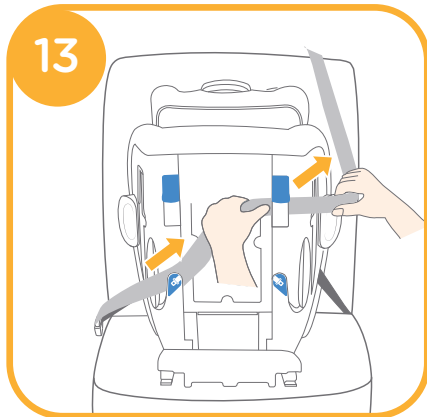

3. Drücken Sie den Kindersitz fest in das Sitzpolster des Fahrzeugs 15-1 und ziehen währenddessen am Schultergurt 15-2, um unerwünschte Gurtlose zu entfernen und den Sitz sicher zu installieren. 15

! Abschließend klappen Sie die beiden Verschlusssteile der Gurtarretierung zusammen, bis sie fest verschlossen sind. Überprüfen Sie, ob der Fahrzeuggurt fest fixiert ist.

! Achten Sie beim Schließen des Verschlusses besonders darauf, dass Sie nicht versehentlich Ihre Finger einklemmen.

! Der Kindersitz kann nicht verwendet werden, wenn die Gurtschnalle des Fahrzeugs zu lang ist, um den Kindersitz fest und sicher installieren zu können.

! Prüfen Sie abschließend, ob der Sitz fest installiert ist, und sich nicht entlang des Fahrzeugsitzes nach vorne verschieben lässt.



Der richtige Gurtverlauf ist als Referenz in Abb. 16 demonstriert:

! Der Beckengurt verläuft durch die Beckengurtöffnung. 16-1

! Der Schultergurt verläuft durch die rückseitigen Führungen. 16-2

! Die Gurtschnalle ist korrekt im Gurtschloss eingerastet 16-3

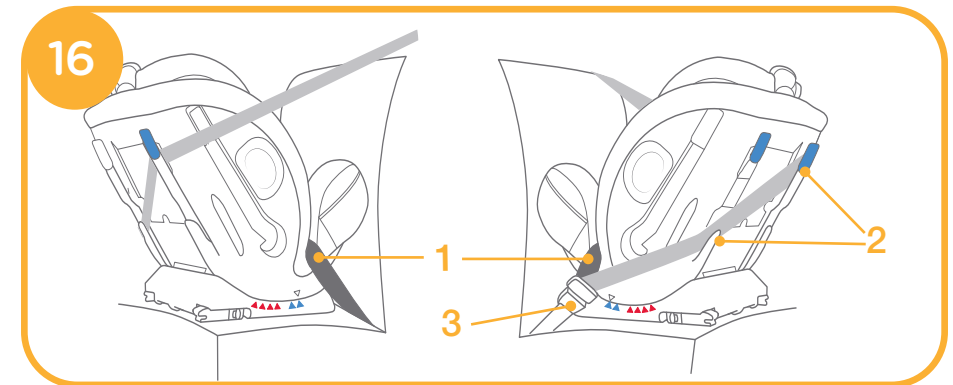

ii. Sichern des Kindes mit integriertem Gurtsystem

<p>Lösen Sie die oben dargestellten Druckknöpfe Um das Kopfteil der Kleinkindeinlage zu entfernen.</p>	<p>Entfernen Sie das Kopfteil der Kleinkindeinlage, wenn der Kopf Ihres Kindes nicht mehr komfortabel Platz darin findet.</p>
	<p>Entfernen Sie das Schulter-/Rückenteil der Kleinkindeinlage, wenn die Schultern Ihres Kindes nicht mehr ausreichend Platz finden.</p>
<p>Wir empfehlen die Verwendung des vollständigen Einlagensystems (Kopfteil, Rückenteil, Keilkissen) von Geburt bis 9 Monate oder bis Ihr Kind rausgewachsen ist. Die Kleinkindeinlage verbessert den Seitenaufprallschutz.</p>	<p>Entfernen Sie das untenliegende Keilkissen vom Kopf-/Rückenteil des Einlagensystems durch lösen der Druckknöpfe, um Ihrem Kind mehr Platz zu schaffen. Das Kopf-/Rückenteil kann separat verwendet werden, um den Sitzkomfort im Rückenbereich zu erhöhen.</p>

1. Drücken Sie den Taster für die Zentralversteller des Gurtes und ziehen Sie währenddessen die beiden Schultergurte komplett heraus. **17**

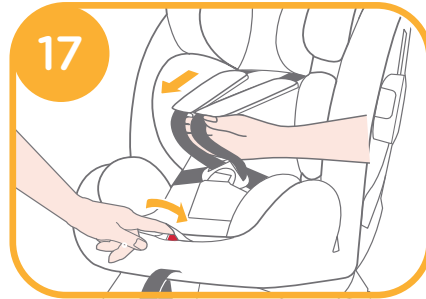

2. Drücken Sie die rote Taste, um den Gurt zu öffnen. **18**

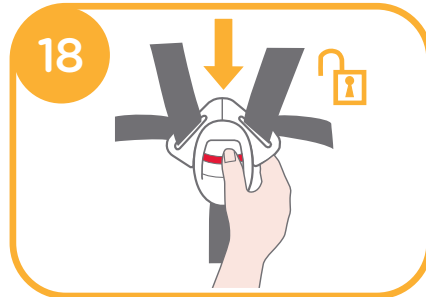

3. Setzen Sie das Kind in den Kindersitz und führen beide Arme durch die Gurte. **19**



4. Schließen Sie das Gurtsystems. **20**

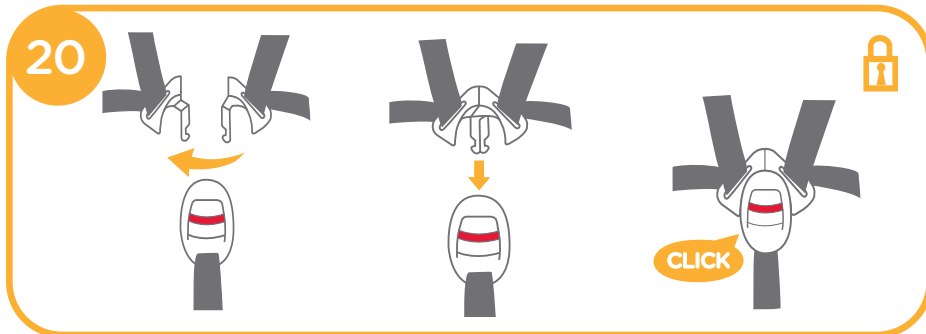

5. Ziehen Sie das Gurtband des Zentralverstellers in Ihre Richtung (21), um das Gurtsystem festzuziehen. Stellen Sie sicher, dass dieses straff am Körper Ihres Kindes anliegt. Vorhandene Gurtlose vermindern die Schutzwirkung Ihres Kindersitzes. **21**



! Nachdem das Kind angeschnallt ist, überprüfen Sie nochmal, ob sich die Schultergurte auf angemessener Höhe befinden.

! Schnallen Sie Ihr Kind immer unbedingt an und vermeiden Sie oben erwähnte Gurtlose (freie Gurtlänge).

Vorwärts gerichteter Modus

(für Kinder von 15-36kg / von etwa 3 bis 12 Jahren)
siehe Abbildungen **22 - 35**

i. Installation mit 3-Punkt-Fahrzeuggurt

! Bei der Nutzung im vorwärts gerichteten Modus entfernen Sie bitte die komplette Kleinkindeinlage, und verstauen Sie die Schultergurte und das Gurtschloss in die Aufbewahrungsfächer (nachfolgende Schritte 1-6, Abb. **22 - 24**).

! Bitte stellen Sie die Schultergurte auf eine angemessene Länge ein, damit Sie problemlos in die Verstaufächer untergebracht werden können.

! Bitte stellen Sie den Kindersitz auf die gewünschte Neigungsposition ein (Positionen 1-4 im vorwärts gerichteten Modus).

! Achten Sie während der Installation darauf, dass die Schulter-/Beckengurte des Fahrzeuggurtes nicht verdreht sind, um eine sichere Funktion zu gewährleisten.

1. Drücken Sie die rote Taste, um das Gurtschloss zu öffnen. **22**

2. Entfernen Sie die Kleinkindeinlage.

! Bei der Verwendung im vorwärts gerichteten Modus entfernen Sie das komplette Einlagensystem.

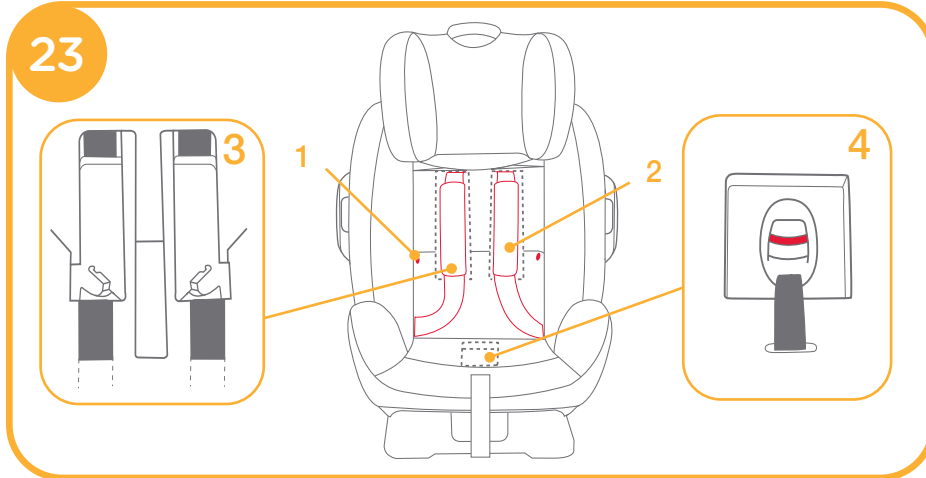
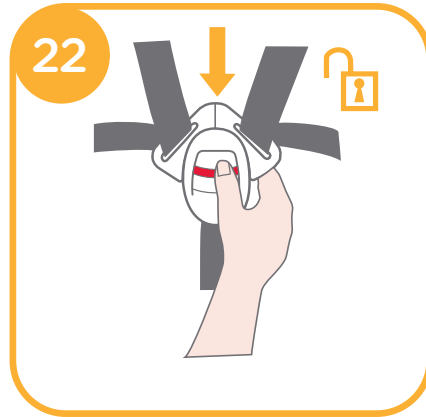

3. Öffnen Sie die Druckknöpfe. **23 -1**

4. Klappen Sie das Rückenpolster nach oben, und klemmen es zwischen der Kopfstütze fest. Den unteren Teil des Polsters klappen Sie bitte nach vorne um. Anschließend verstauen Sie die Schultergurte in den vorhandenen Aussparungen (Gurt-Aufbewahrungsfächern) auf der Innenseite der Rückenlehne. **23 -2 23 -3**

5. Verstauen Sie das Gurtschloss im dafür vorgesehenen Aufbewahrungsfach auf der Unterseite der Sitzfläche (unterhalb des Sitzpolsters), indem Sie die untere Stoffabdeckung so weit nach vorne ziehen, bis Sie das Aufbewahrungsfach sehen können. Legen Sie das Gurtschloss in das Fach. **23 -4**

6. Abschließend bringen Sie untere und obere Stoffabdeckung wieder in Ihre Ausgangsposition und schließen beidseitig die Druckknöpfe **24**



ii. Installation mit ISOSAFE und 3-Punkt-Fahrzeuggurt

1. Stecken Sie die ISOFIX-Führungshülsen auf die ISOFIX-Verankerungen Ihres Fahrzeugs, um die Sitzinstallation zu erleichtern. **25**

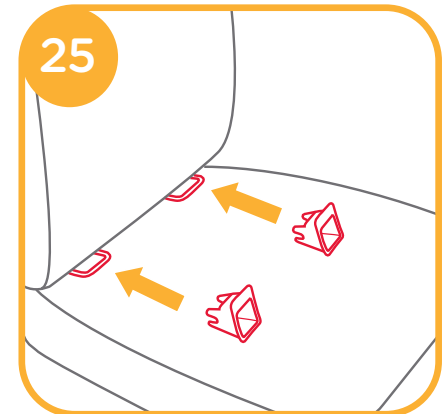

2. Verlängern Sie die ISOSAFE-Konnektoren, indem Sie die Verriegelungstaste betätigen **26** und die Konnektoren aus der Basis rausziehen. **27**

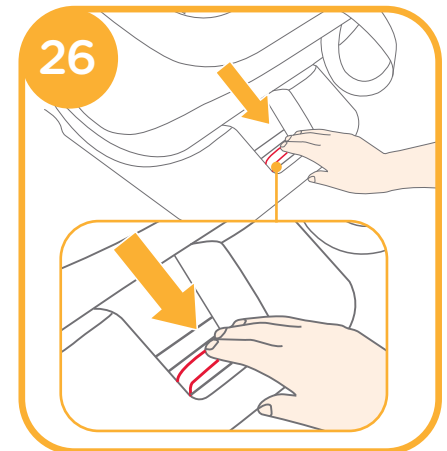

! Stellen Sie sicher, dass beide ISOSAFE-Konnektoren fest mit den ISOFIX-Ösen des Fahrzeugs verbunden sind. Die Indikatoren auf beiden Seiten der Konnektoren sollten bei korrekter Installation vollständig grün leuchten. 28

! Überprüfen Sie nach der Installation, ob die ISOSAFE-Konnektoren tatsächlich eingerastet sind, indem Sie versuchen den Sitz nach vorne zu schieben. Das sollte nicht möglich sein.

3. Abschließend betätigen Sie die Verriegelungstaste und schieben den Sitz bis zur Anlage an das Rückenpolster des Fahrzeugsitzes. 29

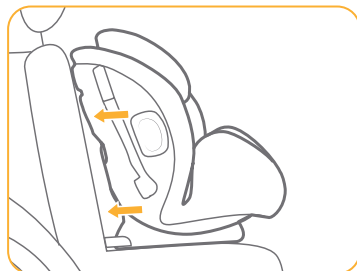
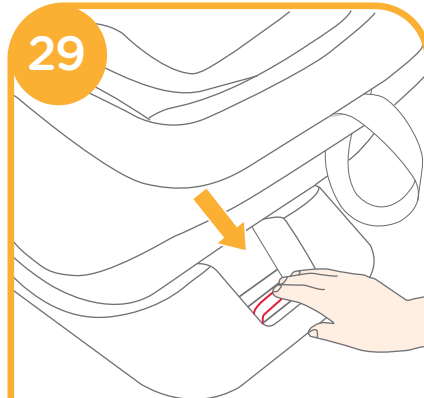
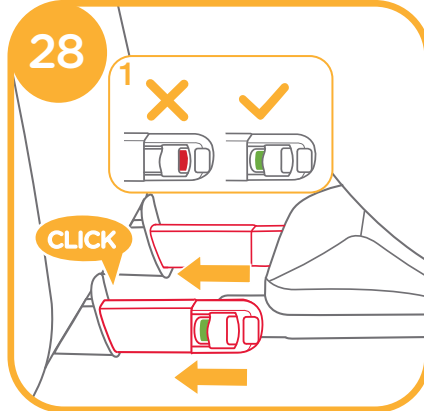
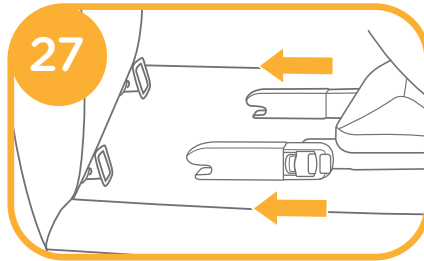

Entriegelung und Aufbewahrung der ISOSAFE-Konnektoren

1. Um den installierten Sitz aus dem Auto zu nehmen, drücken Sie zunächst die Taste zur Tiefenverstellung 30 -1 und ziehen den Sitz nach vorne, um die ISOSAFE-Konnektoren zu verlängern. 30 -2

2. Anschließend lösen Sie die ISOSAFE-Konnektoren von den ISOFIX-Ösen des Fahrzeugs, indem Sie den Entriegelungsknopf 1 gedrückt halten während Sie den Entriegelungsknopf 2 betätigen. 31

3. Um die ISOSAFE-Konnektoren in die Basis einzuschieben, betätigen Sie die Taste zur Tiefenverstellung. 32 -1 und schieben Sie sie in die Basis 32 -2

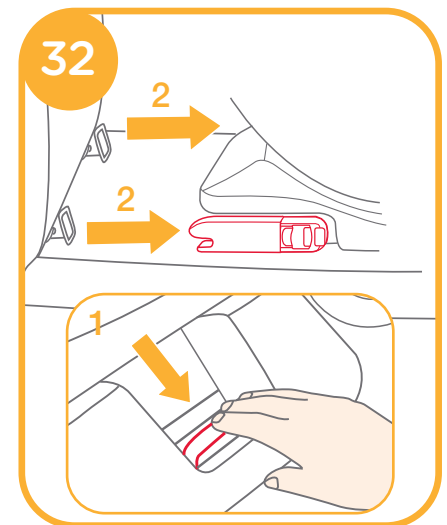
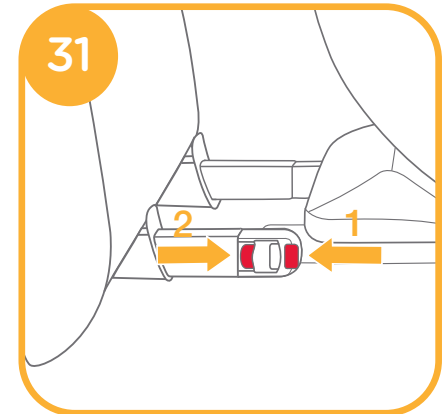
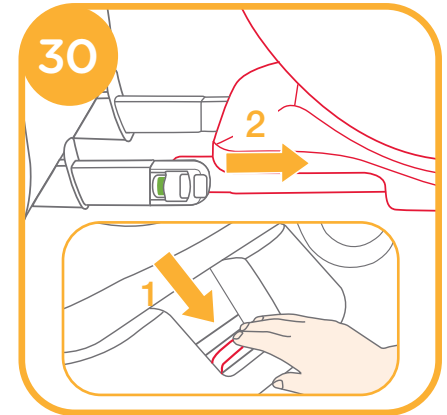

Textilbezüge abnehmen

siehe Abbildungen 36 - 44

1. Drücken Sie den roten Knopf, um das Gurtsystem zu öffnen.

! Um die Textilbezüge wieder anzubringen, führen Sie die in den Abbildungen dargestellten Schritte in umgekehrter Reihenfolge durch.

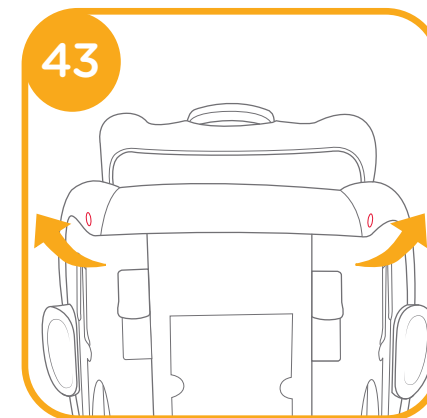
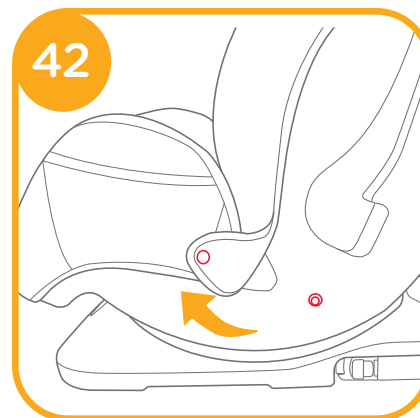
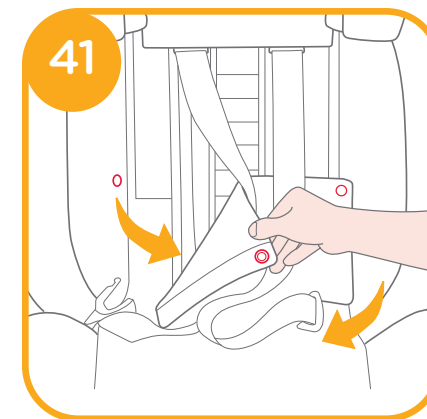
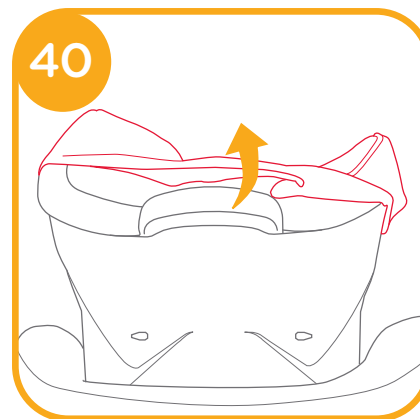
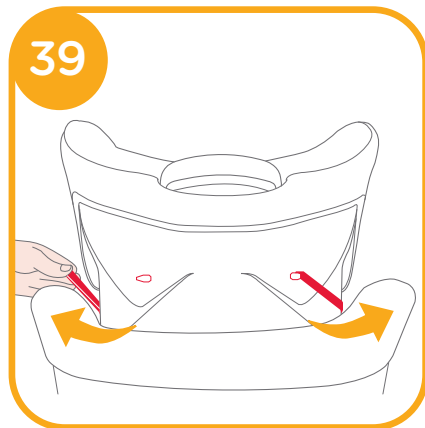
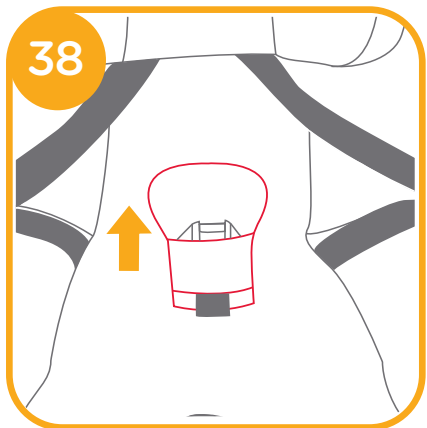
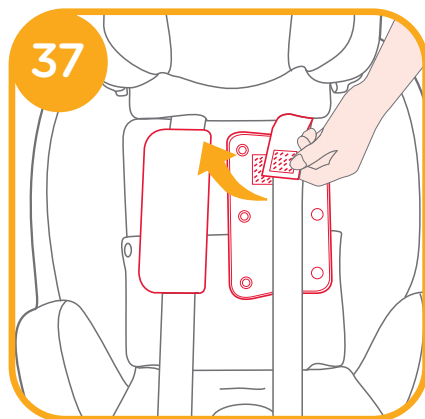
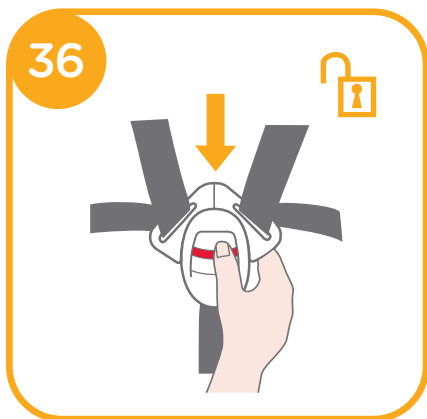

Pflege und Wartung

- ! Bewahren Sie das Kinderrückhaltesystem und Zubehör an einem für Kinder unzugänglichen Ort auf.
- ! Waschen Sie die Textilteile mit kaltem Wasser unter 30°C.
- ! Bitte die Textilteile nicht bügeln, bleichen oder chemisch reinigen.
- ! Reinigen Sie das Kinderrückhaltesystem NICHT mit unverdünnten Reinigern, Benzin oder anderen organischen Lösungsmitteln. Diese können das Kinderrückhaltesystem beschädigen.
- ! Wringen Sie die Textilteile nicht aus; andernfalls können Falten zurückbleiben.
- ! Hängen Sie die Textilteile zum Trocknen im Schatten auf.
- ! Entfernen Sie das Kinderrückhaltesystem bei längerer Nichtbenutzung vom Fahrzeugsitz. Bewahren Sie das Kinderrückhaltesystem an einem kühlen, trockenen Ort außerhalb der Reichweite von Kindern auf.



HU Gratulálunk

Egy kiváló minőségű, teljeskörűen tanúsított gyermekbiztonsági ülést vásárolt. Ez a termék 36 kg-nál KISEBB súlyú gyermekek (kb. 12 éves korig) számára alkalmas.

Kérjük, hogy gondosan olvassa el ezt a használati utasítást, és a beszerelés során minden lépést kövessen, mivel ez az EGYETLEN módja annak, hogy az utazás során a termék megóvja gyermekét baleset esetén a súlyos sérüléstől és haláltól, és megfelelő kényelmet biztosítson gyermekének. Őrizze meg a használati útmutatót, hogy később is megnézhesse.

Kérjük, erősítse meg a következőket

Győződjön meg róla, hogy a járműve 3-pontos övvezetékkel ellátott biztonsági övvel van felszerelve.

Az ülések különböző kialakításúak és hosszúságúak lehetnek a gyártók, a gyártás időpontja és jármű típusa szerint. Ez a gyermekbiztonsági rendszer/gyerekülés csak a felsorolt övvezetékkel ellátott 3-pontos biztonsági övvel felszerelt, az UN ECE előírás 16 vagy ezzel egyenértékű szabványok szerint jóváhagyott járművekben használható.

Ezt a gyermekbiztonsági rendszert az UN ECE 44/04 előírás és módosításai szerint hagyták jóvá.

Ez a gyermekbiztonsági rendszer nem alkalmas medenceövekkel felszerelt járművekben történő használatra.

A garanciával kapcsolatos információkért látogasson el a weboldalunkra: joiebaby.com

Kérjük, a használati utasítást a hátsó borító tárolórekeszébe tartsa, hogy később is kéznél legyen.

Alkatrészlista

A termék összeállítása előtt ellenőrizze, hogy minden alkatrész megvan. Ha bármi hiányzik, vegye fel a kapcsolatot a kereskedővel! Az összeállításhoz nincs szükség szerszámokra.

- | | |
|-----------------------------|--|
| 1. Fejtámasz | 10. Fejtámaszt beállító kar |
| 2. Üléspárna | 11. Lezáró eszköz |
| 3. Csat | 12. Használati utasítást tároló rekesz |
| 4. Szövetheveder állító | 13. Alap |
| 5. ISOSAFE kioldó gomb | 14. ISOSAFE csatlakozó |
| 6. Hátradőlést beállító kar | 15. Jármű csípőöv nyílás |
| 7. Ágyékheveder | 16. ISOFIX csatlakozóelem vezetők |
| 8. Vállszij | |
| 9. Csecsemőbetét | |

A külső puha alkotórészek az üléspárnát, az ágyékpárnát, a fejtámaszt és a csecsemőbetétet foglalják magukban. Győződjön meg róla, hogy nincsenek hiányzó alkatrészek. Ha bármi hiányzik, lépjen kapcsolatba a kereskedővel.

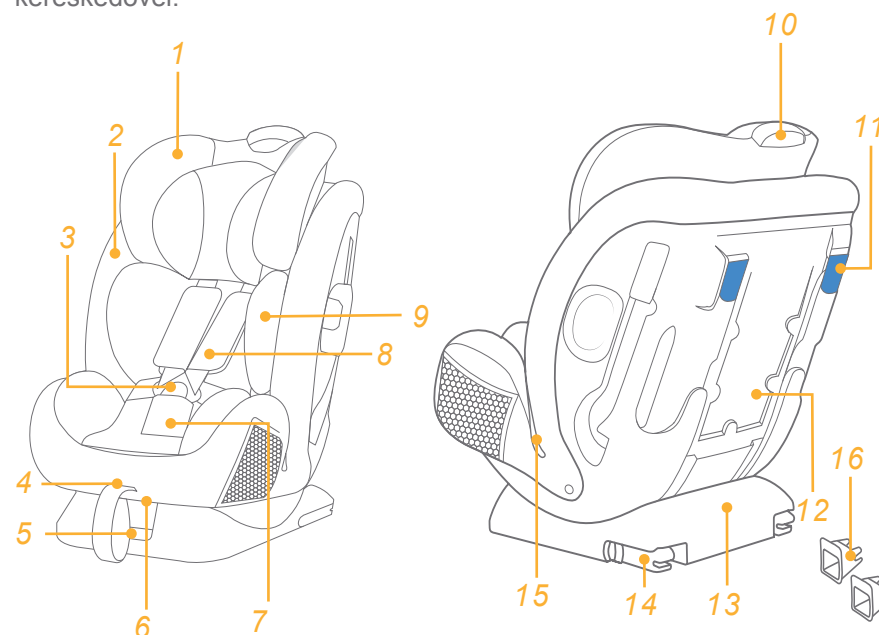

FIGYELMEZTETÉS

- ! EGYETLEN gyermekbiztonsági rendszer sem garantál teljes védelmet baleset esetén. Azonban a jelen gyermekbiztonsági rendszer helyes alkalmazása csökkenti a gyermekét fenyegető súlyos sérülés vagy halál kockázatát.
- ! Ezt az ülést kizárólag 36 kg alatti (körülbelül 12 éves korig) gyermekek számára terveztük.
- ! NE alkalmazza az előre néző módot, amíg a gyermek súlya meg nem haladja a 15 kg-ot.
- ! A gyermekülésnek és az autónak a biztonsági öve legyen feszes, és ne csavarodjon meg!
- ! NE használja vagy szerelje be a gyermekbiztonsági rendszert, csak miután elolvasta és megértette a jelen kézikönyvben és a járműve felhasználói kézikönyvében szereplő útmutatásokat.
- ! NE szerelje be vagy használja a gyermekbiztonsági rendszert úgy, hogy nem követi a jelen kézikönyvben szereplő útmutatásokat és figyelmeztetéseket, máskülönben súlyos sérülés vagy halál kockázatának teheti ki a gyermekét.
- ! Ne hajtson végre semmilyen módosítást ezen a gyermekbiztonsági rendszeren, vagy ne használja más gyártóktól származó alkatrészekkel.
- ! NE használja ezt a gyermekbiztonsági rendszert, ha a sérült vagy hiányzó alkatrészei vannak.
- ! NE öltöztesse a gyermekét nem a méretének megfelelő/alkalmatlan ruhába, amikor hátrafelé néző módban használja ezt a gyermekbiztonsági rendszert, mivel ez megakadályozhatja, hogy megfelelően és biztonságosan rögzítse a gyermekét a vállhevederekkel és a combjai között lévő hevederrel.
- ! Amikor hátrafelé néző módban használja ezt a gyermekbiztonsági rendszert, akkor a biztonsági övet megfelelően kell használni, illetve a medenceövet a gyermek alsótestén kösse be úgy, hogy biztosan tartsa a medencét.
- ! SOHA NE hagyja a gyermekülést rögzítetlenül az autóban, mivel éles kanyarban, hirtelen fékezésnél, vagy egy esetleges balesetnél elszabadulhat, és a járműben utazók sérülését okozhatja. Vegye ki, ha nincs rendszeres használatban.
- ! Ezzel a gyermekbiztonsági rendszerrel SOSE hagyja felügyelet nélkül a gyermekét.

- ! Ne használja aktív légzsákkal védett első ülésen, amikor hátrafelé néző módban van az ülés beszerelve.
- ! SOHA ne használjon másodkézből származó gyermekülést, vagy olyat, amelynek korábbi története nem ismert, mivel ezek szerkezete sérült lehet, ami veszélyezteti a gyermeke biztonságát.
- ! A gyermekülést óvja a napsütéstől, mert a napon nagyon átforrósodhat, és megégetheti a gyermeket, ha hozzáér.
- ! NE használjon zsinórokat vagy más helyettesítő anyagokat a biztonsági övek helyett a rendszer károsodása esetén.
- ! NE használja ezt a gyermekbiztonsági rendszert normál ülésenként, mivel leeshet és sérülést okozhat a gyermeknek.
- ! Ne használja a gyermekülést a hozzá tartozó párnázás nélkül.
- ! A pánaelemeket kizárólag a gyártó által javasolttal szabad kicserélni, mivel szervesen hozzátartoznak az üléshez.
- ! Az ajánlott belső párnákon kívül ne tegyen semmi mást ebbe a gyermekbiztonsági rendszerbe.
- ! NE HORDOZZA ezt a gyermekbiztonsági rendszert úgy, hogy a gyermek benne van.
- ! NE tegyen rögzítetlen tárgyakat a járműbe, mert ezek éles kanyarban, hirtelen megálláskor vagy ütközéskor elszabadulhatnak és sérülést okozhatnak a bennülőknek.
- ! Ne hagyja, hogy a gyermekbiztonsági rendszer vagy a csatok beszoruljanak vagy beakadjanak a járműülésbe vagy az ajtóba.
- ! NE használja tovább ezt a gyermekbiztonsági rendszert, miután súlyos ütközést szenvedett el. Azonnal cserélje ki, mivel nem látható szerkezeti sérülések lehetnek az ütközésből eredően.
- ! Vegye ki ezt a gyermekbiztonsági rendszert a járműülésről, ha hosszabb ideig nem használja.
- ! A jelen termék használata előtt vegye ki a műanyag zsákot és a csomagolóanyagokat a fulladás megelőzése érdekében. Ezután a műanyag zsákot és a csomagolóanyagokat a csecsemőktől és a gyermekektől távol kell tartani.
- ! A karbantartással, javítással és az alkatrészcserevel kapcsolatos kérdésekben konzultáljon a forgalmazóval.
- ! NE használjon semmilyen más teherviselő érintkezési pontot, csak amelyek az utasításokban le vannak írva, illetve a gyermekbiztonsági rendszerben meg vannak jelölve.
- ! NE SZERELJE BE a jelen gyermekbiztonsági rendszert a következő körülmények mellett:

1. Járműülések 2-pontos biztonsági övvel.
 2. A járműülések oldalra vagy hátrafelé néznek a jármű menetirányához képest.
 3. A járműülések instabilak a beszerelés közben.
- ! Ne használja az ülést, ha az nagy magasságból leesett, nagy sebességgel csapódott a földhöz, vagy szemmel látható károsodás érte. Nem felelünk a kicseréléséért, ha a gyermekbiztonsági rendszer ilyen rendellenes körülmények között károsodott.
- ! Ha a fentiekben leírtak bármelyike bekövetkezik, vegyen új gyermekülést!

Vészhelyzet

Vészhelyzet vagy baleset esetén alapvetően fontos, hogy a gyermek azonnal elsősegélyben részesüljön, és orvosi kezelést kapjon.

Információ a termékről

Beszerelés 3 pontos övvel





1. Ez a gyermekülés „Univerzális” (Universal) besorolású, kielégíti az UN ECE biztonsági szabályzat 44.04-es pontjában és annak módosításaiban megfogalmazott követelményeket, és a legtöbb autóülésre feltehető, de nem mindegyikre.
2. Nagy valószínűséggel használható az autóban akkor, ha a jármű gyártója a használati utasításban feltünteti, hogy az autó alkalmas az „Univerzális” gyermekülések beszerelésére.
3. Ez az ülés szigorúbb feltételek alapján kapott „Univerzális” besorolást, mint a korábbi modellek, amelyeken nem szerepel ez a megjelölés.
4. Kétség esetén vegye fel a kapcsolatot a kereskedővel.

Behelyezés Isofix és 3 pontos öv segítségével

1. Ez a gyermekbiztonsági rendszert „Féluniverzális” használatra sorolták be, és a következő gépkocsik ülőhelyeibe építhetők be. Ez a gyermekülés 3-pontos visszahúzható felnőtt biztonsági övvel szerelhető be, melyet az UN ECE R16 vagy egy hasonló szabvány szerint hagytak jóvá (3-pontos visszahúzható felnőtt biztonsági öv és az ISOSAFE egyidejű használata, miközben a gyermekbiztonsági rendszer 2/3-as Súlycsoport módban van).
2. Az egyéb gépkocsik ülőhelyei is alkalmasak lehetnek a gyermekbiztonsági rendszer befogadására. Kétség esetén konzultáljon vagy a gyermekbiztonsági rendszer gyártójával vagy a kereskedővel.
3. Kérjük, hogy tekintse meg a járműfelszereltség listánkat (a terméken valamint online a weboldalunkon).

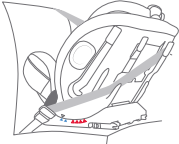
Termék: Gyermekülés
 Modell: C1721
 Alkalmazható: 0-36 kg közötti súlyú gyermekek számára (kb. 0-12 éves kor)
 Súlycsoport: 0+/1/2/3-as csoport
 Anyagösszetétel: műanyag, fém, textil
 Szabadalomszám: Szabadalmaztatás alatt

Válassza ki a beszerelési módot

A gyermek súlya	Beszerelési mód	Elrendezés a beszerelésnél	Ajánlott életkor	Ülőhelyek	Csecsemőbetét útmutatók
<18 kg	Hátrafelé néző mód	 3-pontos öv	<4 év	5-6-os helyzet 	Csecsemőbetétet kell használni 0-9 hónaptól a gyermek szoros befogatásának elősegítésére
15 - 36kg	Előre néző mód	 3-pontos öv vagy OR  3-pontos öv és ISOSAFE	3-12 éves korig	1-4-es helyzet 	Vegye ki a csecsemőbetétet és megfelelő tároló helyeken tárolja a hevedert

Fontos

NE ALKALMAZZA az előre néző módot, amíg a gyermek súlya meg nem haladja a 15 kg-ot.

Megfontolások a beszerelésre vonatkozóan

lásd az 1 - 4

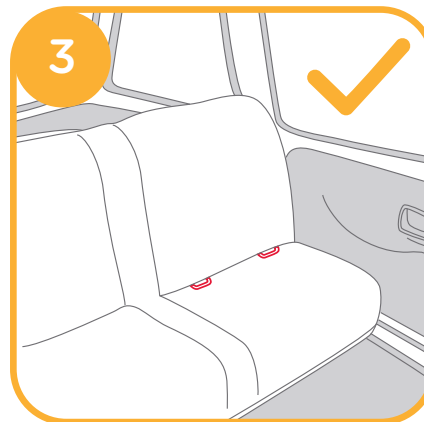
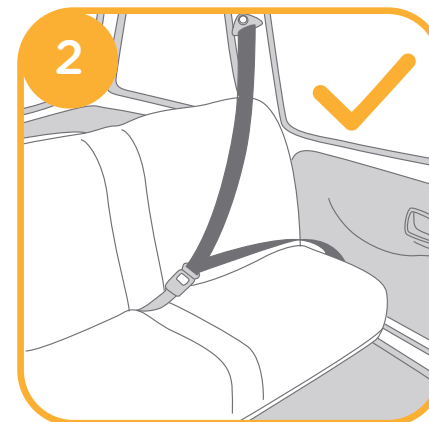
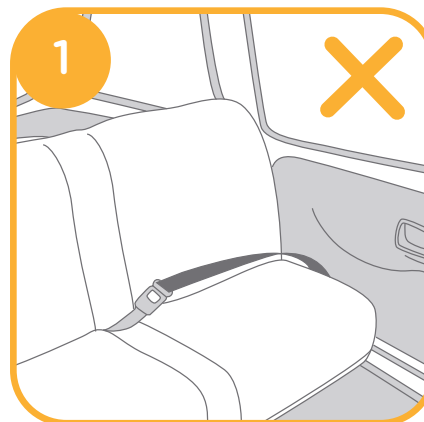

Használja az oldalütközés elleni védelmet

lásd az 5 - 6

- ! Az oldalütközés elleni védelmet ki kell nyitni, hogy biztonságosabban védje a gyermeket.
- ! A járműajtó ellenkező oldalán lévő oldalütközés elleni védelmet zárni lehet, hogy több ülőhelyet tegyünk lehetővé

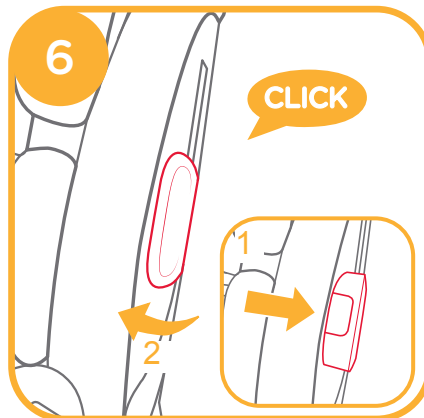
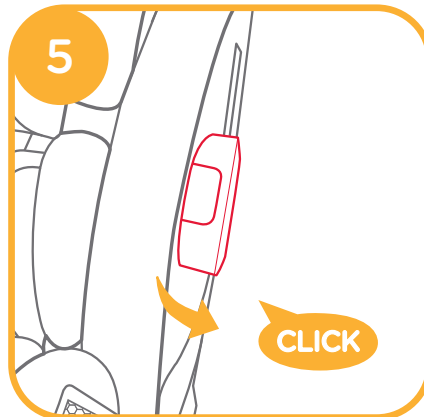

Hátradöntés beállítása

lásd az 7 - 8

Nyomja le a hátradőlést beállító kart, és állítsa a gyermekbiztonsági rendszert a megfelelő helyzetbe. 7

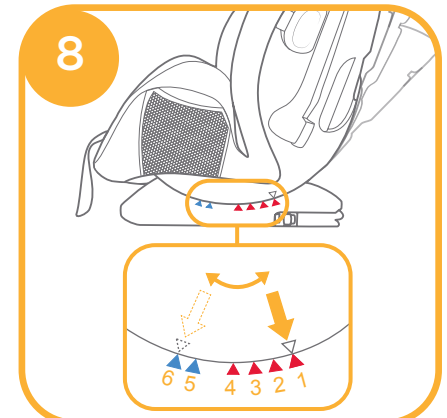
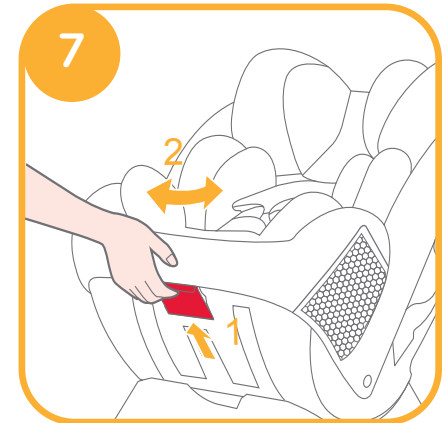

A hátradöntési szöget a 8-as ábra mutatja

Két hátradöntési szög (5-6) van a hátrafelé néző módhoz, ezek kék háromszögekkel vannak jelölve. Négy hátradöntési szög (1-4) van az előre néző módhoz, ezek piros háromszögekkel vannak jelölve. A kívánt hátradöntési helyzetnél igazítsa a felső hátradöntés jelzőt az alsó háromszöghöz.

Magasságállítás

a fejtámasznál és a vállhevedereknél

lásd az 9 - 10

Állítsa be a fejtámaszt és a vállhevedereket a megfelelő magasságra a gyermek magassága szerint.

! Hátrafelé néző módban használva a vállheveder réseknek a gyermek vállával egy szintben vagy azok alatt kell lenniük. 9 -1

! Előre néző módban használva a vállszíj vezetőknak a gyermek vállával egy szintben vagy egy kicsivel azok fölött kell lenniük. 9 -2

Ha a vállheveder nincs beállítva a megfelelő magasságra, akkor a gyermek baleset esetén kieshet a gyermekbiztonsági rendszerből.

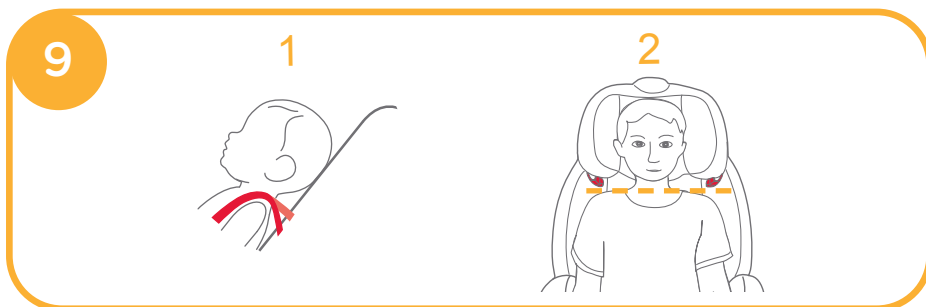

Nyomja le a fejtámaszt beállító kart, eközben húzza fel vagy nyomja le a fejtámaszt addig, míg beugrik a 10 helyzet egyikébe.

A fejtámaszhelyzetek bemutatása a 10

! Az oldalszárnyak automatikusan kinyílnak, miközben a fejtámasz magasságot a 6.-ról a 10. helyzetbe állítják.

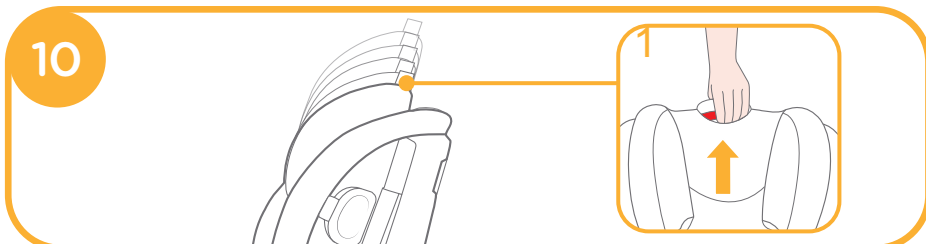

Hátrafelé néző mód

(18kg alatti gyermekeknek/Újszülött- 4 éves)

lásd az 11 - 21

! Szerelje be a gyermekbiztonsági rendszert a jármű hátsó ülésére, és ezután tegye be a gyermeket a gyermekülésbe.

i. Beszerelés a hátrafelé néző módhoz

! Állítsa a gyermekbiztonsági rendszert a kívánt hátradöntési helyzetbe (2 helyzet a hátrafelé néző módhoz). Igazítsa a felső hátradöntés jelzőt az alsó piros háromszögek egyikéhez.

! A jelen gyermekbiztonsági rendszer beszerelése előtt győződjön meg róla, hogy a vállheveder a megfelelő magasságra van állítva.

! A biztonsági övek beszerelésekor és beállításakor ügyeljen arra, hogy se a vállsíz, se a csípőöv ne csavarodjon meg, és ne akadályozzák a biztonsági öveket a megfelelő működésükben.

1. Vezesse át a jármű csípőövet a jármű csípőöv réseken, majd a járműcsat nyelvet kapcsolja be a csatba. 11 12

! Nyissa az öv lezáró eszközt, és bújtsa át rajta a vállövet.

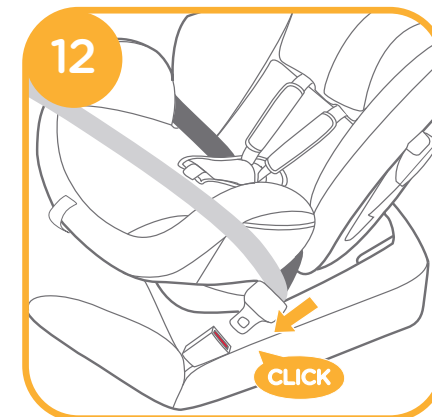
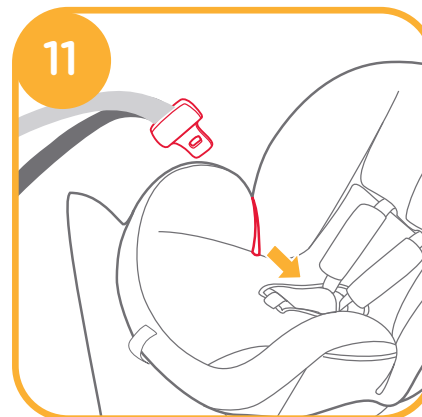

2. Vezesse át a jármű vállövet a két hátrafelé néző járműöv részen a kocs ülés hátoldalánál. **13**

! Nyissa az öv lezáró eszközt, és bújtsa át rajta a vállövet. **14**

! Gondoskodjon róla, hogy az öv lezáró eszköz fedél használaton kívül teljesen le legyen zárva a sérülés vagy a járműkárpit károsodásának megelőzése érdekében.

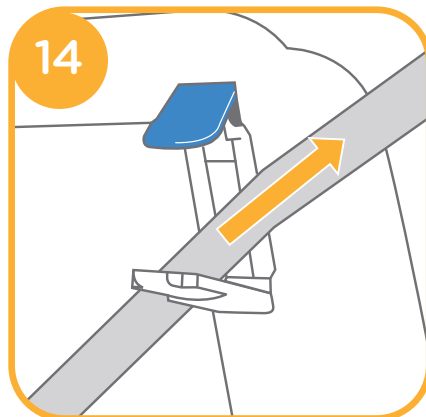
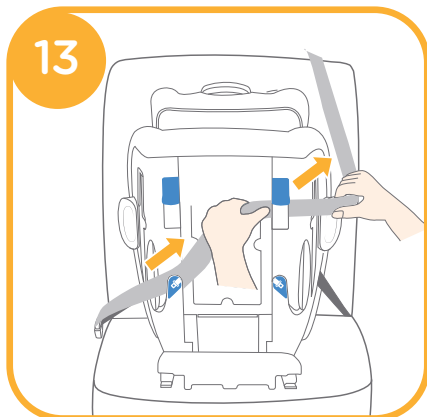

3. A gyermekbiztonsági rendszer biztonságos rögzítéséhez nyomja le erősen a gyermekbiztonsági rendszert és húzza a jármű vállövet. **15**

! Zárja a lezáró eszközt miután leellenőrizte, hogy a gyermekbiztonsági rendszer biztonságosan rögzítve van. **15 -1**

! A gyermekbiztonsági rendszer nem használható, ha a jármű biztonsági övének csatja (befogató vég) túl hosszú ahhoz, hogy a gyermekbiztonsági rendszert biztonságosan rögzítse.

! Gondosan ellenőrizze, hogy a gyermekülés biztonságosan van beszerelve és nem mozdul el a járműülésen.



Helyesen beszerelt jármű biztonsági övet mutat a **16**

! Gondoskodjon róla, hogy a jármű csípőöv át legyen vezetve a jármű csípőöv részen. **16 -1**

! Gondoskodjon róla, hogy a jármű vállöv át legyen vezetve a hátrafelé néző járműöv részen. **16 -2**

! A járműcsat nyelv megfelelően össze van kapcsolva a csattal, ahogy a **16 -3**

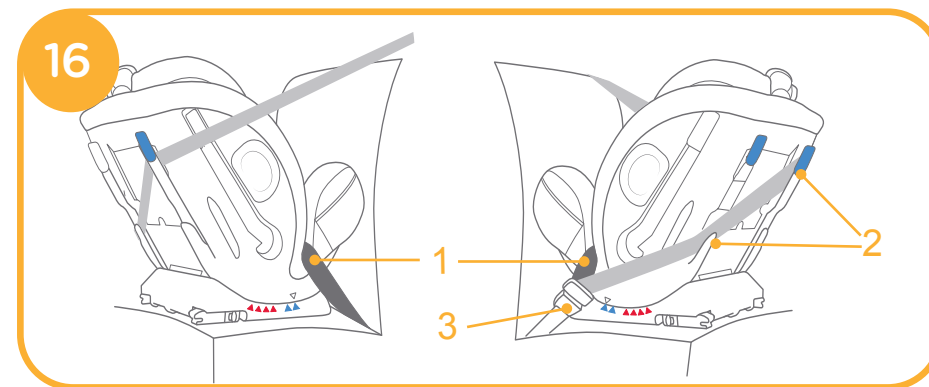

ii. A gyermeke rögzítése a gyermekülésben Használja a csecsemőbetétet

<p>Javasoljuk, hogy használja a teljes csecsemőbetétet, amíg a gyermek 0 - 9 hónapos, vagy amíg kinövi a betétet. A csecsemőbetét növeli az oldalirányú ütközés elleni védelmet.</p>	<p>Távolítsa el a csecsemőbetét fejtámasz részét, amikor a gyermek feje már nem fér el kényelmesen.</p>
	<p>Távolítsa el a csecsemőbetét test részét, amikor a gyermek vállai már nem férnek el kényelmesen.</p>
<p>A bepattanó kötések szétválasztásával távolítsa el a csecsemőbetét párnát, hogy több hely legyen, amikor a csecsemő nem fér el kényelmesen. A párna külön felhasználható - anélkül, hogy hozzá lenne kapcsolva a betét - arra, hogy alátámassza a csecsemő hátát a nagyobb kényelem érdekében.</p>	

1. Miközben lenyomva tartja a heveder-beállító gombot, húzza meg teljesen a gyermekbiztonsági rendszer két vállhevederét. **17**



2. A csat kikapcsolására nyomja le a piros gombot. **18**

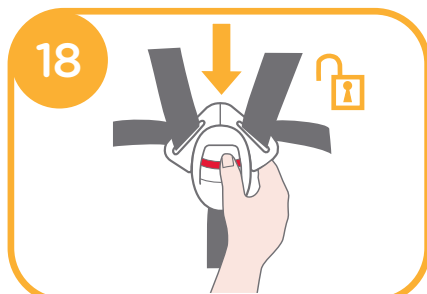

3. Tegye a gyermeket a gyermekülésbe és mindkét kart bújtsa át a hevedereken. **19**



4. Kapcsolja be a csatot. **20**

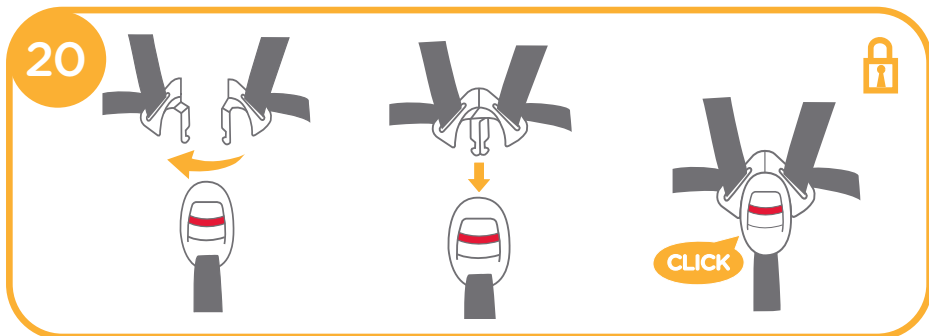

5. Húzza maga felé a beállító szövethevedert, hogy a megfelelő magasságba állítsa, és gondoskodjon róla, hogy a gyermeke biztonságosan/ kényelmesen legyen rögzítve. **21**

- ! Miután a gyermeket beültette, ellenőrizze, hogy a vállhevederek megfelelő magasságban vannak.
- ! Minden lazaság megszüntetésével mindig megfelelő szorossággal rögzítve tartsa a gyermeket a hevederben.



Előre néző mód

(15–36 kg-os gyermekeknél /3–12 éves)

lásd az **22** - **35**

i. Beszerelés az előre néző módhoz

- ! Előre néző módban használva távolítsa el a csecsemőbetétet, és tegye a vállheveder szíjakat, a csatot és a csatnyelveket a rejtett hevedertároló rekeszekbe.
- ! Mielőtt a vállszíjakat és a csatot a tároló rekeszeikben tárolná, állítsa be a vállhevedert a megfelelő hosszúságra.
- ! Állítsa be a gyermekülést a kívánt hátradöntési helyzetbe (4 helyzet az előre néző módhoz). Igazítsa a felső hátradöntés jelzőt az alsó piros háromszögek egyikéhez.
- ! A jármű biztonsági öv használatakor és beállításakor ellenőrizze, hogy nincsenek csavarodások a jármű biztonsági övön, ami azt okozhatja, hogy a gyermeke nem megfelelően van rögzítve.

1. A csat kikapcsolására nyomja le a piros gombot. **22**

2. Vegye ki a csecsemőbetétet.

! Amikor előre néző módhoz szereli be a gyermekülést, ne használja a csecsemőbetétet.

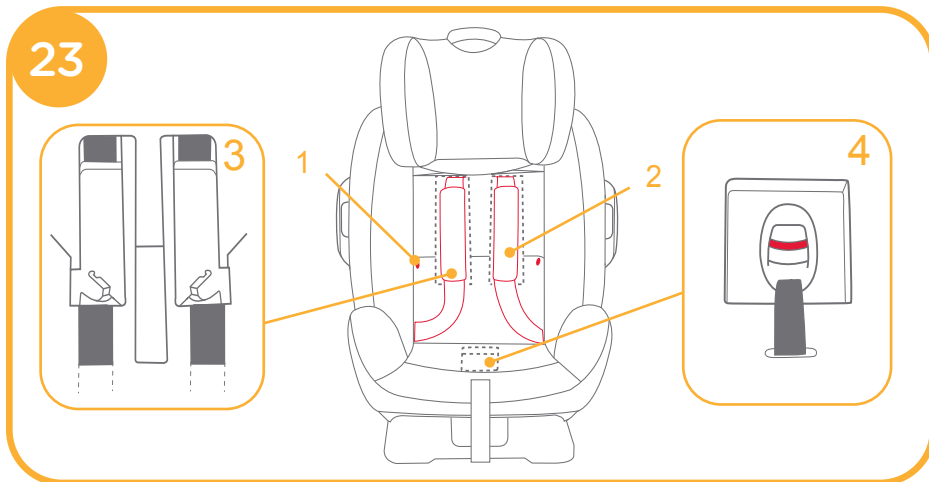
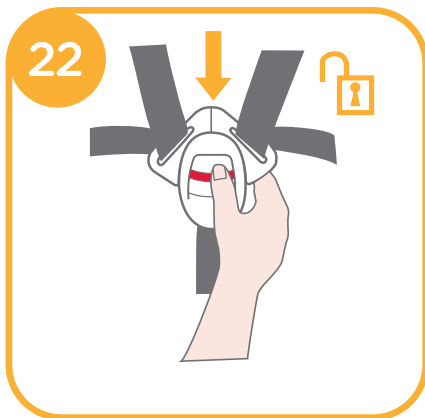

3. Kapcsolja szét a bepattanó kötéseket. **23 -1**

4. Emelje felfelé a felső lebennyt és húzza előre az alsó lebennyt, majd tárolja a vállszíjakat a tároló rekeszekben. **23 -2**

5. Húzza a csatot az ülés párná hátlujához, majd tárolja a csatot és a csatnyelveket a megfelelő tároló rekeszekben. **23 -3 & 23 -4**

6. Kapcsolja ismét össze a bepattanó kötéseket az ülés párná helyreállítására. A helyreállított ülés párnát mutatja a **24**



ii. Az ISOSAFE-fel történő beszerelésnél

1. Helyezze be az ISOFIX vezetőket a beszerelés elősegítésére. Az ISOFIX csatlakozóelem vezetők védeni tudják a járműülés felületét az elhasználódással/ szétszakadással szemben. **25**

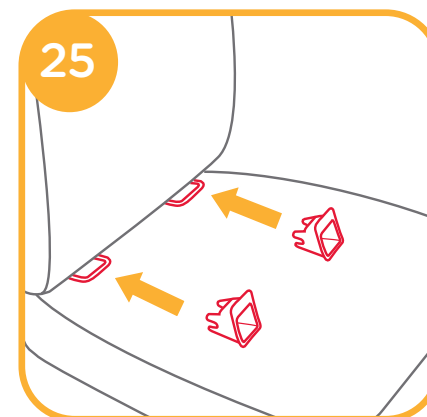

2. Hosszabbítsa meg az ISOSAFE csatlakozókat a beállító gomb lenyomásával – **26** - és a csatlakozók kihúzásával. **27**

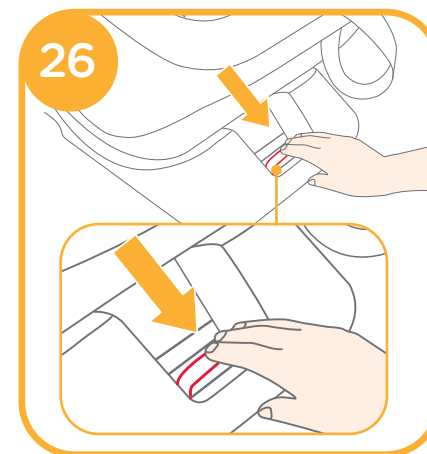

! Győződjön meg róla, hogy mindkét ISOSAFE csatlakozó biztonságosan rögzítve van az ISOFIX kapcsolódási rögzítési pontjaikhoz. A két ISOSAFE csatlakozón lévő jelzőknek teljesen zöldnek kell lenniük. 28

! Az ISOSAFE csatlakozókat csatlakoztatni és rögzíteni kell az ISOFIX csatlakozóelem rögzítési pontokhoz.

! Mindkét ISOSAFE csatlakozó meghúzásával ellenőrizze le, hogy a gyermekbiztonsági rendszer biztonságosan van beszerelve.

3. Nyomja le az ISOSAFE állítógombot, és nyomja vissza a gyermekülést a járműüléssel szemben, amíg szorosan nem fekszik fel. 29

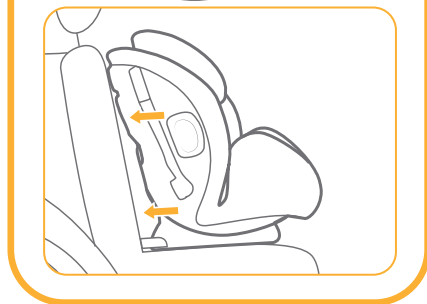
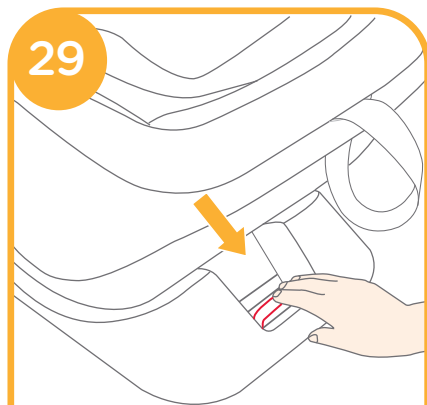
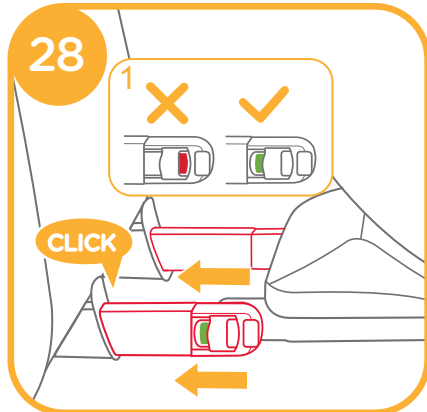
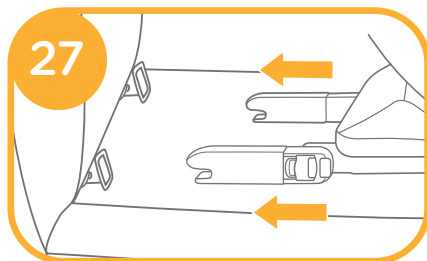

Az ISOSAFE csatlakozók eltávolítása és tárolása

1. A járműből eltávolításhoz nyomja le az ISOSAFE állítógombot 30 -1, és húzza el az alapot az üléstől. 30 -2

2. Ezután nyomja le és oldja ki a csatlakozókat a jármű ISOFIX-ről. 31

3. Az ISOSAFE csatlakozók alapba visszahúzására nyomja le az ISOSAFE beállító gombot. 32 -1 & 32 -2

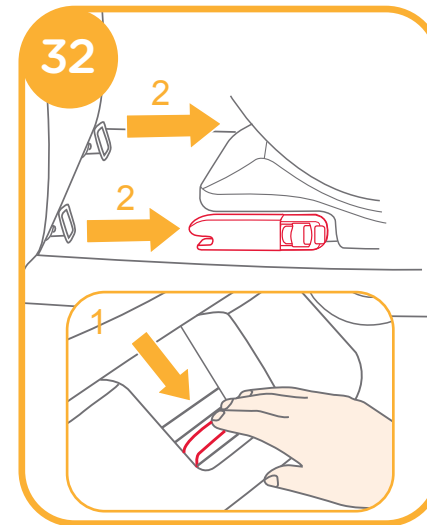
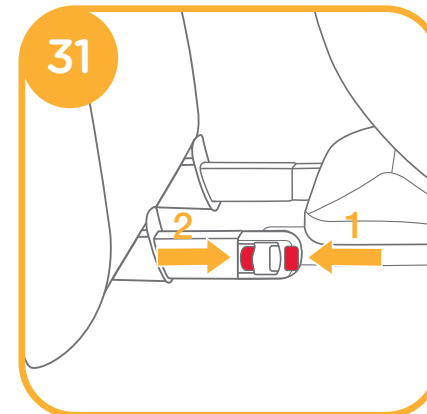
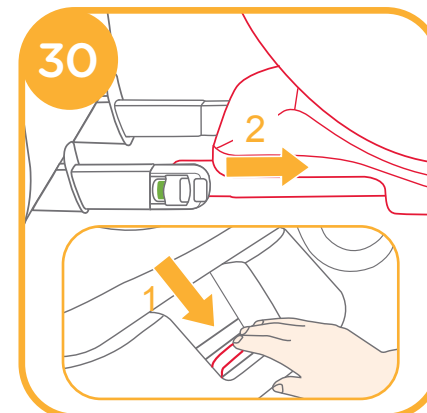

ii. A gyermeke rögzítése a gyermekülésben

a. A 3-pontos övvel történő beszerelésnél

1. Ellenőrizze, hogy a jármű vállöv vezetői a megfelelő magasságban vannak, amikor a gyermek a gyermekülésben van.
2. Bújtsa át a vállövet a vállöv vezetőin, és vezesse át a jármű csípőövet a jármű csípőöv réseken. Kapcsolja be járműcsatot, és húzza meg a jármű övet, hogy feszes legyen. **33**

! A vállövet át kell vezetni a vállöv vezetőin.

! A csípőövet át kell vezetni a csípőöv réseken.

! A gyermekbiztonsági rendszer nem használható, ha a jármű biztonsági övének csatja (befogadó vég) túl hosszú ahhoz, hogy a gyermekülést biztonságosan rögzítse.

! Ne használja a jármű csípőövet keresztben a gyermek előtt.

! Ne használja a vállövet lazán vagy a kar alatt elhelyezve.

! Ne használja a vállövet a gyermek háta mögött.

! Ne engedje, hogy a gyermek lecsússzon a gyermekülésben (fojtás).

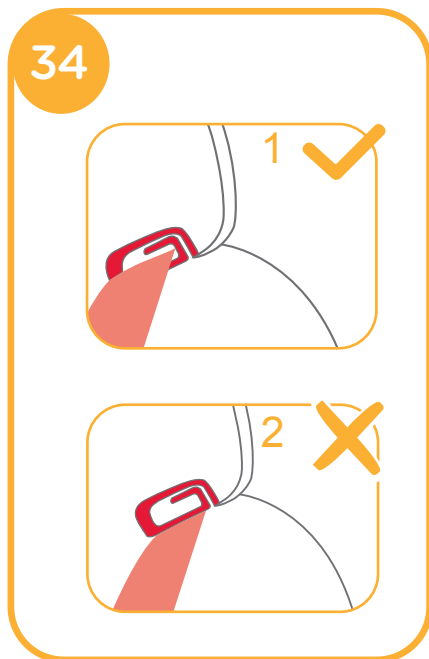

b. A 3-pontos övvel és ISOSAFE-fel történő beszerelésnél

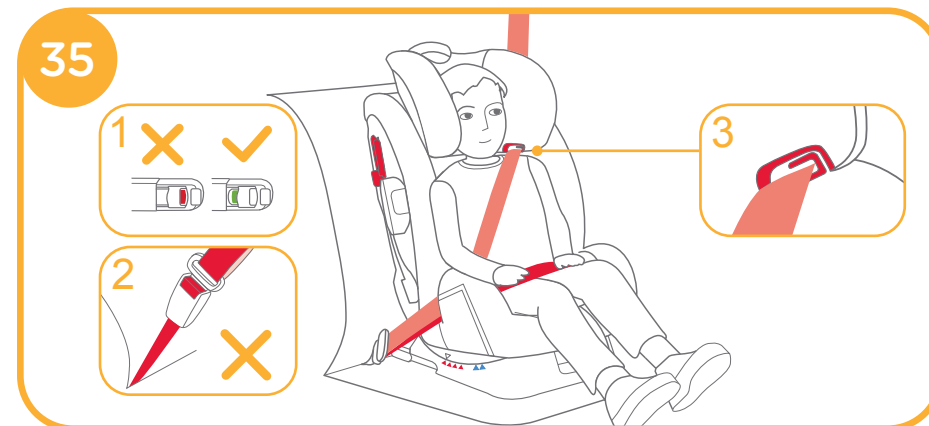

1. Beszerelés ISOSAFE csatlakozóelemmel a **25 - 29**
2. Tegye a gyermeket a gyermekülésbe és ellenőrizze, hogy a vállöv vezetői megfelelő magasságra vannak állítva.
3. **33 - 34** ábra mutatja a 3-pontos övvel történő beszerelést.
4. Megfelelően beszerelt 3-pontos öv és ISOSAFE csatlakozóelem látható a **35**-ös ábrán

! Győződjön meg róla, hogy mindkét ISOSAFE csatlakozó biztonságosan rögzítve van az ISOFIX kapcsolódási rögzítési pontjaikhoz. A két ISOSAFE csatlakozón lévő jelzőknek teljesen zöldnek kell lenniük, **35 -1**.

! Mindkét ISOSAFE csatlakozó meghúzásával ellenőrizze le, hogy a gyermekbiztonsági rendszer biztonságosan van beszerelve.

! A vállövnek át kell mennie a vállöv vezetőin, **35 -3**.

! A csípőövnek át kell mennie a medenceöv vezetőin.

! A gyermekbiztonsági rendszer nem használható, ha a jármű biztonsági övének csatja (befogadó vég) túl hosszú ahhoz, hogy a gyermekülést biztonságosan rögzítse, **35 -2**.

! Ne használja a jármű csípőövet keresztben a gyermek előtt.

! Ne használja a vállövet lazán vagy a kar alatt elhelyezve.

! Ne használja a vállövet a gyermek háta mögött.

! Ne engedje, hogy a gyermek lecsússzon a gyermekülésben (fojtás).

A puha alkotórészek leszerelése

lásd az 36 - 44

1. A csat szétválasztására nyomja le a piros gombot.

! A puha alkotórészek összeszerelésére fordított sorrendben végezze el a fenti lépéseket.

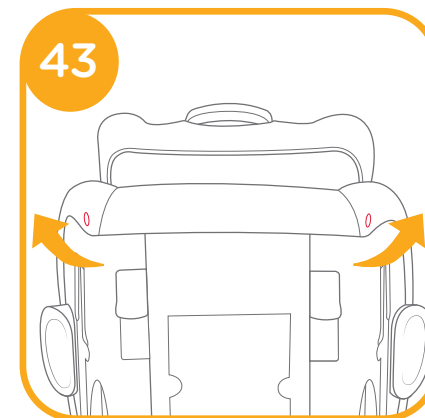
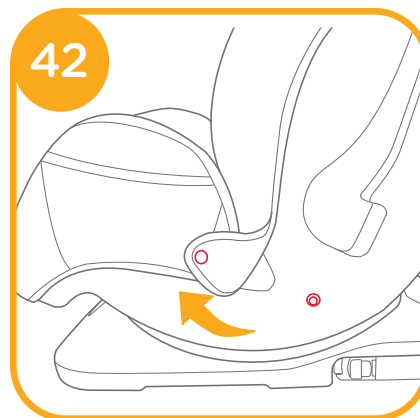
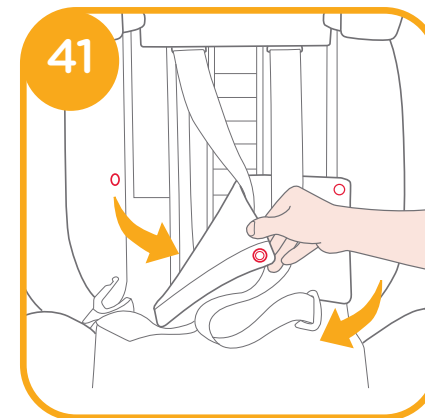
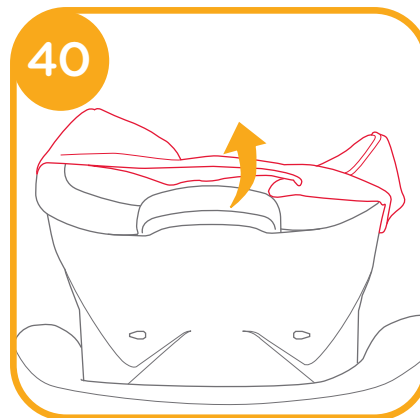
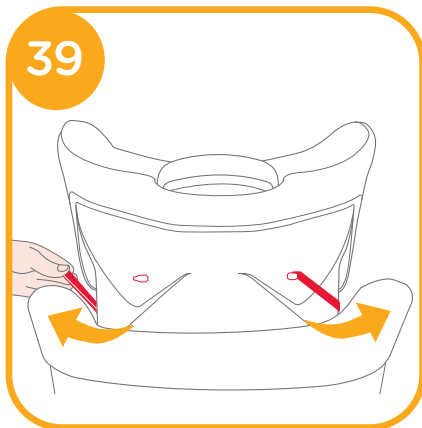
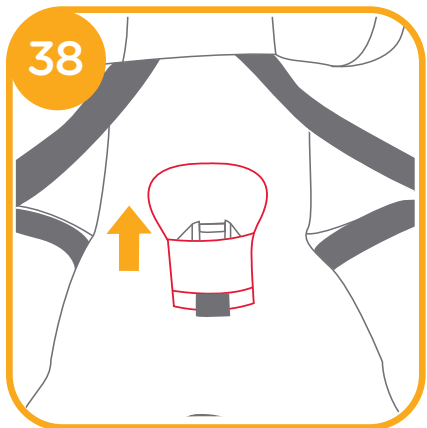
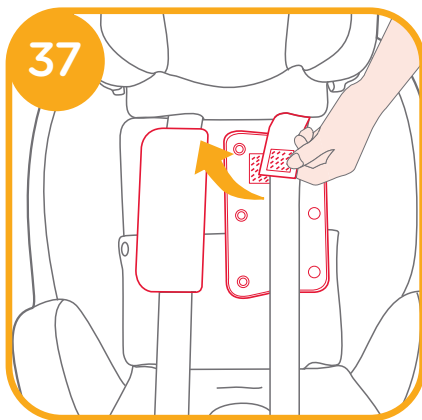
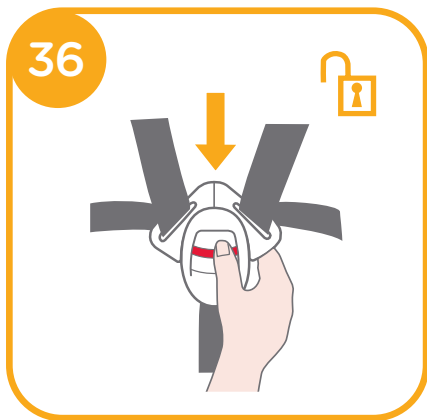

Karbantartás

- ! Olyan helyen tárolja, ahol a gyerek nem fér hozzá.
- ! A puha részeket hideg vízben, 30 oC alatti hőmérsékleten mossa!
- ! A puha részeket ne vasalja!
- ! A puha részeket ne fehéritse, és ne alkalmazzon szárasztisztítást!
- ! Ne használjon hígítatlan, semleges tisztítószeret, benzint vagy más szerves oldószert az ülés tisztításához, mert károsíthatja.
- ! A puha részeket ne csavarja ki erősen, hogy megszáradjanak, mivel akkor gyűröttek maradhatnak.
- ! A puha részeket árnyékos helyen akassza ki száradni!
- ! Amennyiben a gyermekülést hosszabb időn át nem használja, akkor vegye le a jármű üléséről
- ! Hűvös, száraz helyre tegye, ahol gyermeke nem érheti el.



SK Blahoželáme

Zakúpili ste si vysoko kvalitnú, plne certifikovanú detskú autosedačku. Tento výrobok je vhodný pre deti s hmotnosťou do 36kg (cca. 12 ročné a menej).

Pozorne si prečítajte tento návod na obsluhu a postupujte podľa krokov inštalácie, pretože je to jediný spôsob, ako ochrániť Vaše dieťa pred vážnym zranením alebo smrťou v prípade dopravnej nehody a poskytnúť vášmu dieťaťu pohodlie pri používaní tohto výrobku.

Tento návod na použitie si prosím starostlivo uschovajte pre jeho použitie v budúcnosti.

Potvrďte prosím

Uistite sa, že vaše vozidlo je vybavené 3-bodovým bezpečnostným pásom.

Bezpečnostné pásy môžu mať rôznu konštrukciu a dĺžku podľa výrobcu, dátumu výroby a typu vozidla. Táto detská autosedačka je vhodná pre použitie len v zozname uvedených vozidiel, ak sú vybavené 3 bodovými bezpečnostnými pásmi, schválenými podľa smernice UN ECE č. 16 alebo inými ekvivalentnými normami. Táto autosedačka je schválená podľa dodatkov série 04 smernice UN ECE č. 44.

Táto detská autosedačka nie je vhodná na použitie vo vozidlách vybavených bedrovými pásmi.

Informácie o záruke nájdete na našej webovej stránke na adrese joi-ebaby.com

! Návod na použitie si uschovajte v odkladacej schránke zadného krytu, aby ste ho mohli v budúcnosti použiť.

Zoznam dielov

Pred montážou sa uistite, či sú k dispozícii všetky diely. Ak niektorý diel chýba, obráťte sa prosím na miestneho predajcu. Na montáž nie sú potrebné žiadne nástroje.

- | | | | |
|--------|------------------------------|---------|--------------------------------------|
| Obr. 1 | Hlavová opierka | Obr. 10 | Hlavová opierka |
| Obr. 2 | Vankúšik sedadla | | Nastavovacia páčka |
| Obr. 3 | Pracka | Obr. 11 | Poistka |
| Obr. 4 | Nastavovač popruhov | Obr. 12 | Návod na použitie Odkladací priestor |
| Obr. 5 | Uvoľňovacie tlačidlo ISOSAFE | Obr. 13 | Podstavec |
| Obr. 6 | Nastavenie sklonu Rukovät' | Obr. 14 | Konektor ISOSAFE |
| Obr. 7 | Pás rozkroku | Obr. 15 | Štrbina pre bedrový pás |
| Obr. 8 | Ramenný pás | Obr. 16 | Medzikusy ISOFIX vodiace prvky |
| Obr. 9 | Vložka dieťaťa | | |

Vonkajšie mäkké diely sú poduška sedadla, poduška rozkroku, hlavová opierka a vložka dieťaťa. Uistite sa, že nechýbajú žiadne časti. Ak áno, kontaktujte prosím predajcu.

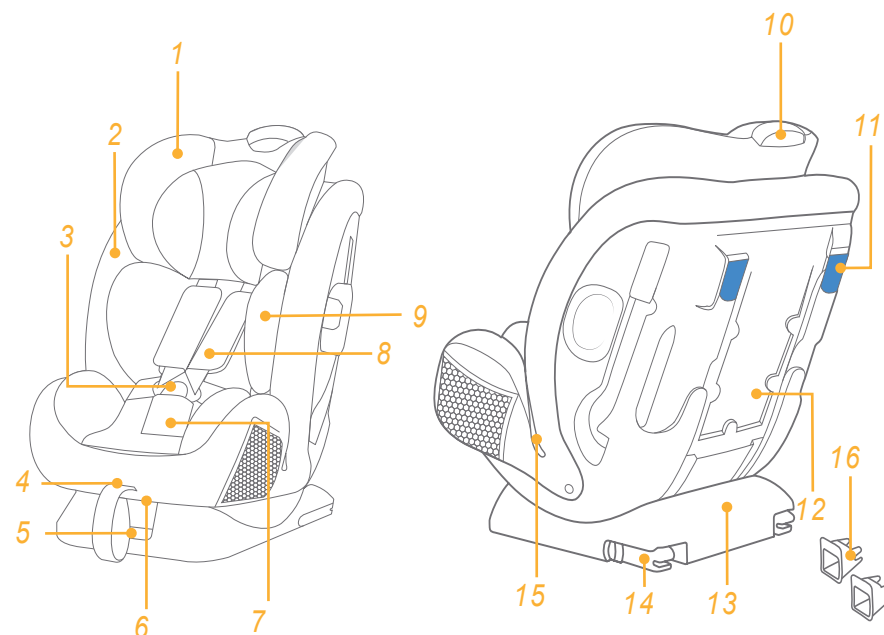

UPOZORNENIE

- ! IADNA detská autosedačka nemôže zaručiť úplnú ochranu pred zranením pri havárii. Správne používanie tejto detskej autosedačky však zníži riziko vážneho zranenia alebo smrti vášho dieťaťa.
- ! Táto detská autosedačka je vhodná pre deti s hmotnosťou do 36kg (cca. 12 ročné a menej).
- ! NEPOUŽÍVAJTE režim uchytienia autosedačky pri ktorej sa dieťa pozerá v smere jazdy vozidla, kým hmotnosť dieťaťa nepresiahne 15 kg.
- ! Všetky pásy detskej autosedačky a sedadla vozidla by mali byť napnuté a neskrútené.
- ! Túto detskú autosedačku NEPOUŽÍVAJTE ani neinštalujte, kým si neprečítate pokyny uvedené v tomto návode na obsluhu a v návode na obsluhu vášho vozidla.
- ! NEINŠTALUJTE ani nepoužívajte túto detskú autosedačku bez dodržiavania pokynov a výstrah uvedených v tomto návode, v opačnom prípade môžete vystaviť vaše dieťa riziku vážneho zranenia alebo smrti.
- ! NEROBTE žiadne úpravy tejto detskej autosedačky, ani ho používajte spolu s komponentmi iných výrobcov.
- ! Detskú sedačku NEPOUŽÍVAJTE, ak sú niektoré jej diely poškodené alebo chýbajú.
- ! Keď používate túto detskú autosedačku v režime keď dieťa pozerá smerom dozadu, NESMIE mať vaše dieťa voľné oblečenie, pretože to môže zabrániť správne a bezpečnému upevneniu vášho dieťaťa ramennými popruhmi a popruhmi medzi stehnami.
- ! Pri používaní tejto detskej autosedačky v režime keď dieťa pozerá smerom dozadu, bezpečnostný pás sa musí používať správne a musíte sa uistiť, že všetky pásové popruhy sú umiestnené dostatočne dolu, aby bola panva v nich pevne uchytaná.
- ! Nenechávajte túto detskú autosedačku vo vozidle nezaistenú alebo nezabezpečenú, pretože nezabezpečená detská autosedačka môže byť vyvrhnutá a môže pri prudkom zatáčaní, náhlom zastavení alebo kolízii zraniť cestujúcich. Ak sa nepoužíva, vyberte ju z vozidla.
- ! A NIKDY nenechávajte svoje dieťa v autosedačke bez dozoru ani na krátky čas.
- ! Keď je detská autosedačka nainštalovaná v režime keď dieťa pozerá smerom dopredu, nepoužívajte ju na prednom sedadle s aktívnym airbagom.
- ! NIKDY nepoužívajte detskú autosedačku z druhej ruky alebo detskú autosedačku, ktorej históriu nepoznáte, pretože môže mať štrukturálne poškodenie, ktoré ohrozuje bezpečnosť vášho dieťaťa.
- ! Dbajte na to, aby bola detská autosedačka mimo dosahu slnečného žiarenia,

inak môže byť pre pokožku vášho dieťaťa príliš horúca.

- ! NIKDY nepoužívajte laná alebo iné náhrady namiesto bezpečnostných pásov v prípade poranenia spôsobeného autosedačkou.
- ! NEPOUŽÍVAJTE túto detskú autosedačku ako bežnú stoličku, pretože má tendenciu spadnúť a zraniť dieťa.
- ! Detskú sedačku NEPOUŽÍVAJTE bez mäkkých dielov.
- ! Mäkké diely by nemali byť nahradené inými ako sú tie, ktoré odporúča výrobca, pretože mäkké diely tvoria neoddeliteľnú súčasť detskej autosedačky.
- ! Do tejto detskej autosedačky NEDÁVAJTE žiadne iné ako odporúčané vnútorné vankúše.
- ! Detskú autosedačku NEPRENÁŠAJTE, ak sa v nej nachádza vaše dieťaťa.
- ! Nenechávajte vo vozidlu voľné predmety, pretože môžu byť vyvrhnuté a môže pri prudkom zatáčaní, náhlom zastavení alebo kolízii zraniť cestujúcich.
- ! Nedovoľte, aby sa popruh alebo pracky detskej autosedačky zachytili v sedadle alebo dverách vozidla.
- ! Detskú sedačku už ďalej NEPOUŽÍVAJTE, ak bola vystavená silnému nárazu. Ihneď ju vymeňte, pretože dôsledku takéhoto nárazu by mohlo dôjsť k neviditeľnému poškodeniu jej konštrukcie.
- ! Ak sa detská autosedačka dlhší čas nepoužíva, vyberte ju zo sedadla vozidla.
- ! Pre zabránenie uduseniu vášho dieťaťa, pred použitím tohto výrobku odstráňte z kočíka plastové vrečko a všetok obalový materiál. Plastové vrečko a obalový materiál by sa potom mali uchovávať mimo dosahu dojíčiat a detí.
- ! O problémoch týkajúcich sa údržby, opráv a výmeny dielcov sa poraďte s distribútorom.
- ! NEPOUŽÍVAJTE žiadne iné kontaktné miesta než sú tie, ktoré sú popísané v návode na použitie a vyznačené na detskej autosedačke.
- ! Túto detskú sedačku NEINŠTALUJTE za nasledovných podmienok.
 1. Sedadlá vozidla sú vybavené 2-bodovými bezpečnostnými pásmi.
 2. Sedadlá vozidla smerujú do strany alebo dozadu vzhľadom na smer jazdy vozidla.
 3. Počas montáže sú sedadlá vozidla nestabilné.
- ! Ak by táto detská autosedačka spadla z významnej výšky, narazila na zem značnou rýchlosťou alebo má viditeľné známky poškodenia, prestaňte ju používať. Ak bola detská autosedačka poškodená za týchto abnormálnych podmienok, nie sme zodpovední za jej výmenu.
- ! Ak sa vyskytne ktorákoľvek z vyššie uvedených podmienok, bude potrebné zakúpiť novú detskú autosedačku.

Nebezpečenstvo

V prípade núdze alebo nehody, je najdôležitejšie, aby bola vášmu dieťaťu poskytnutá prvá pomoc a okamžité lekárske ošetrovanie.

Informácie o výrobku

Pre inštaláciu na sedadlá vozidla vybavené 3-bodovými bezpečnostnými pásmi.





1. Toto je "Univerzálny" zadržiavací systém dieťaťa. Je schválený podľa vyhlášky UN ECE č. 44, dodatky série 04, vyhlášky č. 44, série zmien 04, pre všeobecné použitie vo vozidlách a bude vyhovovať väčšine, ale nie všetkým autosedačkám.
2. Správna montáž do vozidla je pravdepodobná, ak výrobca vozidla v príručke k vozidlu vyhlásil, že vozidlo je vhodné pre inštaláciu „univerzálneho“ zadržiavacieho systému dieťaťa pre túto vekovú skupinu.
3. Táto detská autosedačka bola klasifikovaná ako „Univerzálna“ za prísnejších podmienok ako tie, ktoré sa vzťahujú na skoršie konštrukcie, ktoré nemajú toto upozornenie.
4. Ak máte pochybnosti, prekonzultujte to s distribútorom detskej autosedačky.

Pre inštaláciu na sedadlá vozidla vybavené 3-bodovými bezpečnostnými pásmi a príslušenstvom ISOSAFE

1. Táto detská autosedačka je klasifikovaná pre „polouniverzálne“ použitie a je vhodná pre upevnenie do sedadiel nasledujúcich vozidiel. Táto detská autosedačka môže byť inštalovaná pomocou 3-bodového navijacieho pásu pre dospelých schváleného podľa UN ECE R16 alebo podobnej normy (súčasné používanie 3-bodového navijacieho bezpečnostného pásu pre dospelých a ISOSAFE pri používaní detskej autosedačky v režime skupiny 2/3).
2. Umiestnenie sedadla v iných automobiloch môže byť tiež vhodné na uchytenie detskej autosedačky. V prípade pochybností sa obráťte na výrobcu alebo predajcu detskej autosedačky.
3. Pozrite si prosím náš zoznam vhodných vozidiel (na výrobku aj online na našej webovej stránke).

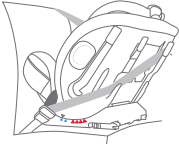
Výrobok	Detská autosedačka
Model	C1721
Vhodné pre	dieťa s hmotnosťou do 36kg (cca. 0-12 rokov)
Hromadná skupina	0+/1/2/3
Materiály	Plast, kov, textil
Patent č.	Patenty v procese schvaľovania

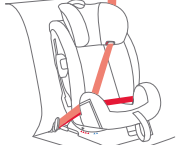
Zvoľte režim inštalácie

Hmotnosť dieťaťa	Inštalácia Režim	Obrázok inštalácie	Referencia Vek	Sedadlo Umiestnenie	Pokyny pre použitie vložky dieťaťa
<18 kg	Chrbtom v smere jazdy	 3-Bodový bezpečnostný pás	<4 roky	Pozícia 5-6 	Vložka dieťaťa sa musí použiť pre dieťa 0-9 mesiacov, pre pevné uchytenie dieťaťa
15 - 36 kg	Tvárou v smere jazdy	 3-Bodový bezpečnostný pás Alebo  3-bodový bezpečnostný pás a ISOSAFE	3 roky až 12 rokov	Pozícia 1-4 	Demontujte detskú vložku a postroj uskladnite na správnom mieste NEPOUŽÍVAJTE režim dopredu, kým hmotnosť dieťaťa nepresiahne 15 kg.

Dôležité

Režim uchytenia autosedačky pri ktorej dieťa pozerá v smere jazdy vozidla NEPOUŽÍVAJTE, kým hmotnosť dieťaťa nepresiahne hmotnosť 15 kg.

Správna inštalácia

pozrite obrázky 1 - 4

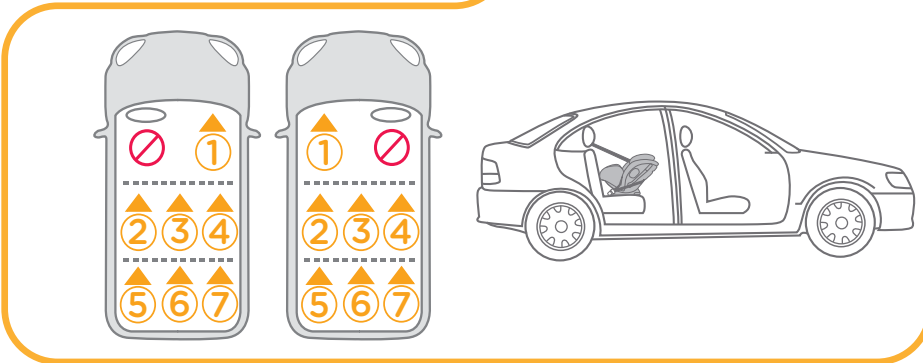
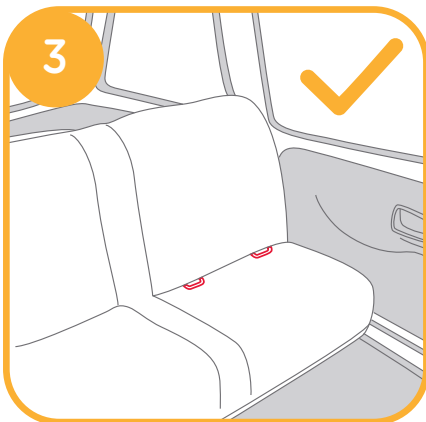
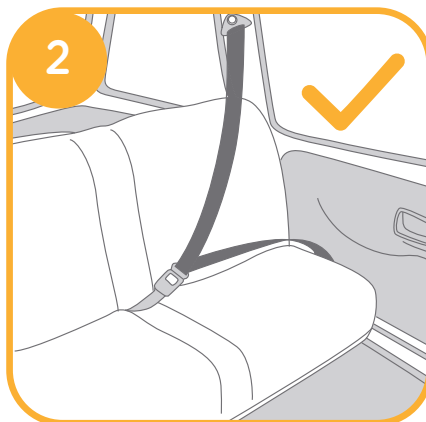
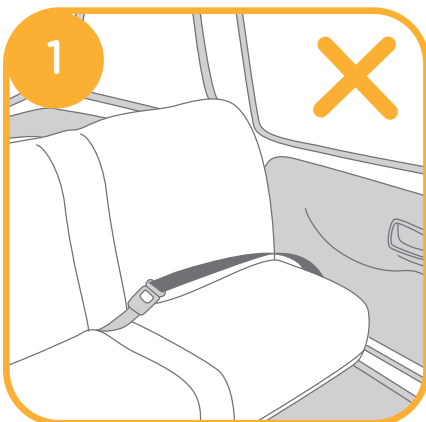

Použite bočný nárazový štít

pozrite obrázky 5 - 6

- ! Bočný nárazový štít sa musí otvoriť, aby bolo dieťa bezpečnejšie chránené.
- ! Bočný nárazový štít na opačnej strane dverí vozidla môže byť uzavretý, aby sa umožnilo viac miesta na sedenie.

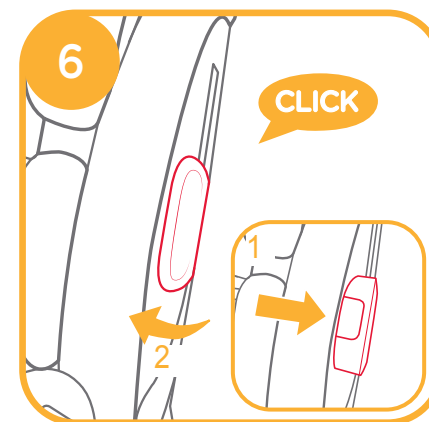
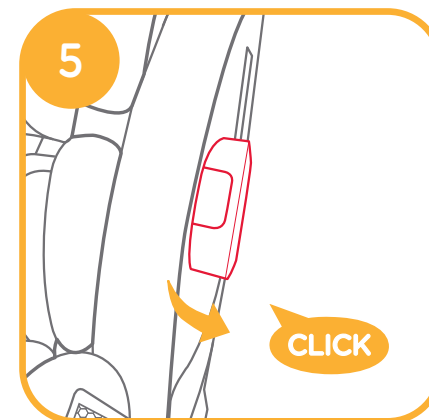

Nastavenie sklonu

pozrite obrázky 7 - 8

Stlačte páčku nastavenia sklopenia a detskú autosedačku nastavte do správnej polohy. 7

Uhly sklonu sú zobrazené na obrázku 8

Pre režim keď je dieťa chrbtom v smere jazdy existujú dva uhly sklonu 5-6, označené sú ako modré trojuholníky. Pre režim keď je dieťa čelom v smere jazdy existujú štyri uhly sklonu 1 – 4, označené sú červenými trojuholníkmi. Vrchný indikátor sklonu nastavte na spodný trojuholník pre požadovanú polohu sklopenia.

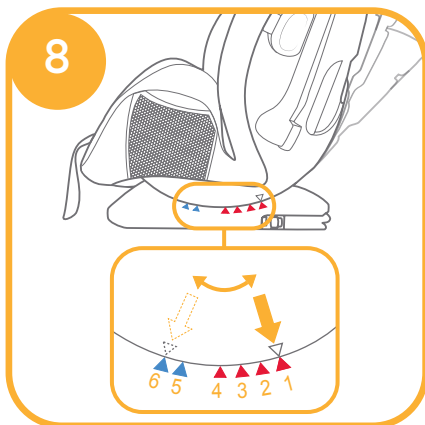
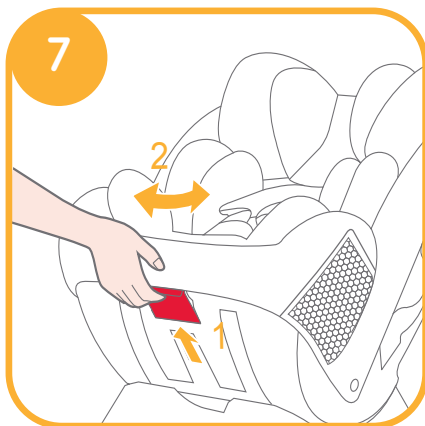

Nastavenie výšky opierky hlavy a ramenných popruhov

pozrite obrázky 9 - 10

Opierku hlavy a ramenné popruhy nastavte do správnej výšky podľa výšky dieťaťa.

! Pri použití v režime, keď dieťa sedí chrbtom v smere jazdy musia byť štrbiny pre ramenný popruh na úrovni ramien dieťaťa alebo tesne pod nimi. 9 -1

! Pri použití v režime, keď dieťa sedí čelom v smere jazdy, musia byť vedenia ramenného pásu na úrovni ramien dieťaťa alebo tesne nad nimi. 9 -2

Ak nie sú ramenné popruhy v správnej výške, dieťa môže byť v prípade havárie z detskej autosedačky vymrštené.

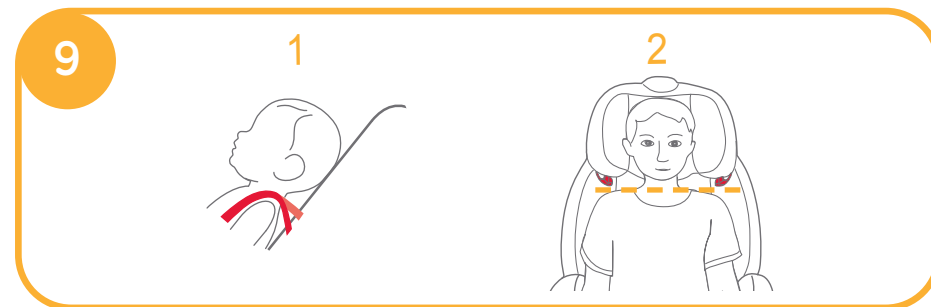

Stlačte páčku pre nastavenie opierky hlavy, pričom vytiahnite hore alebo zatlačte podporu hlavy nadol, až kým nezapadne do jednej z 10 polôh.

Polohy opierky hlavy sú zobrazené na obrázku. 10

! Bočné plochy sa otvárajú automaticky, pričom výška opierky hlavy sa nastavuje od šiestej po desiatu polohu.

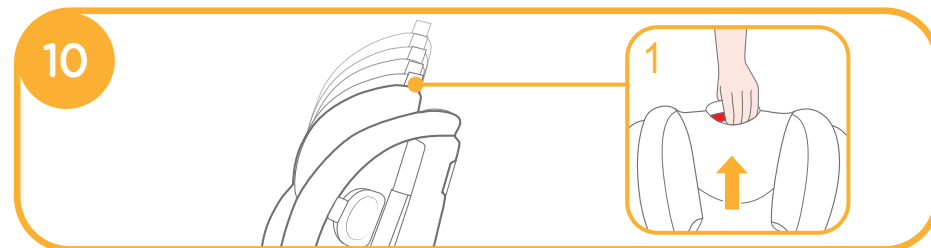

Režim, keď dieťa sedí chrbtom v smere jazdy

(pre dieťa do 18 kg/novorodenec až do 4 rokov)

pozrite obrázky 11 - 21

! Detskú autosedačku nainštalujte na zadné sedadlo vozidla a potom do nej vložte dieťa.

i. Inštalácia autosedačky pre režim keď dieťa sedí chrbtom v smere jazdy

! Detskú autosedačku nastavte na požadovanú polohu sklonu (2 polohy pre režim, keď dieťa sedí chrbtom v smere jazdy). Vrchný indikátor sklonu nastavte na jeden zo spodných modrých trojuholníkov.

! Pred inštaláciou detskej autosedačky sa uistite, že ramenný popruh je nastavený na správnu výšku.

! Pri montáži a nastavovaní bezpečnostných pásov sa uistite, že ramenný pás aj bedrový pás nie sú skrútené a nespôsobia zablokovanie bezpečnostných pásov vozidla.

1. Bedrový pás vozidla pretiahnite cez štrbiny bedrového pásu vozidla a potom zasunúť jazýček pracky vozidla do pracky. 11 12

! Pás vozidla musí prechádzať pod novorodeneckou vložkou.

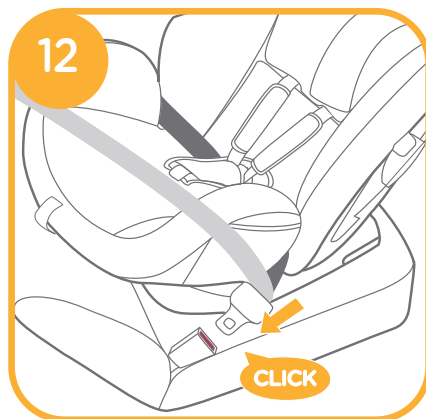
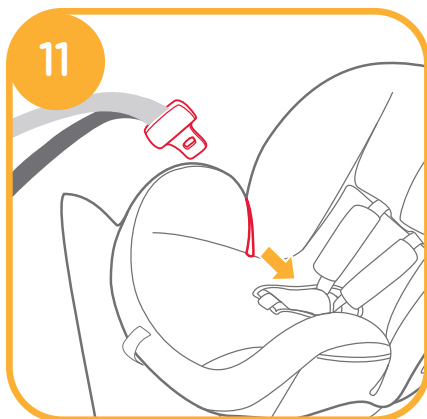

2. Ramenný pás vozidla vedte cez dve štrbiny pre režim, keď dieťa sedí chrbtom v smere jazdy, ktoré sa nachádzajú na zadnej strane sedačky vozidla. 13

! Otvorte poistku pásu a vložte do nej ramenný pás. 14

! Ak pás nepoužívate, uistite sa že kryt na poistke pásu je úplne zatvorený, aby ste predišli zraneniu osôb alebo poškodeniu čalúnenia vozidla.

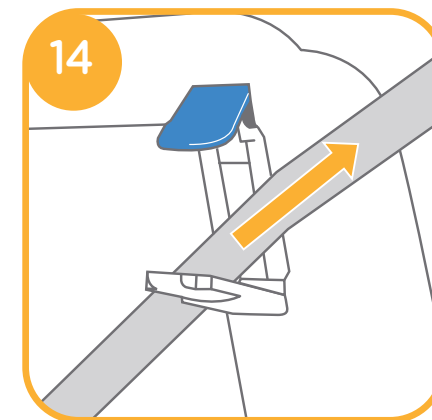
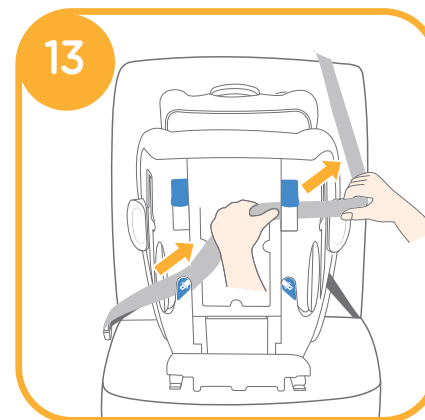

3. Detskú autosedačku pevne zatlačte smerom nadol a dotiahnite ramenný pás vozidla, aby ste detskú autosedačku bezpečne upevnili. 15

! Po skontrolovaní, či je detská autosedačka bezpečne pripevnená sa uistite, že je poistka bezpečnostného pásu zatvorená. 15-1

! Detskú autosedačku nie je možné používať, ak je pracka bezpečnostného pásu vozidla príliš dlhá na to, aby sa dala detská autosedačka bezpečne ukotviť.

! Dvakrát skontrolujte, či je detská autosedačka bezpečne nainštalovaná a nepohybuje sa na sedadle vozidla.

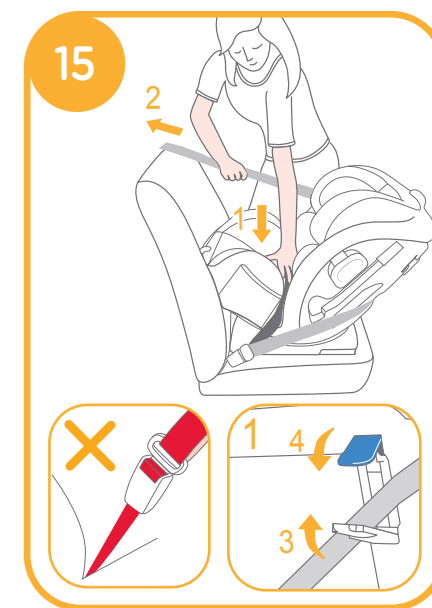

Správne zostavený pás vozidla je zobrazený na obrázku 16

! Dbajte na to, aby bedrový pás vozidla prechádzal cez štrbinu bedrového pásu. 16 -1

! Dbajte na to, aby ramenný pás vozidla prechádzal cez štrbinu pásu vozidla pre režim, keď dieťa sedí chrbtom v smere jazdy. 16 -2

! Jazyček pracky vozidla je do pracky správne zasunutý, ako je to zobrazené na obrázku 16 -3

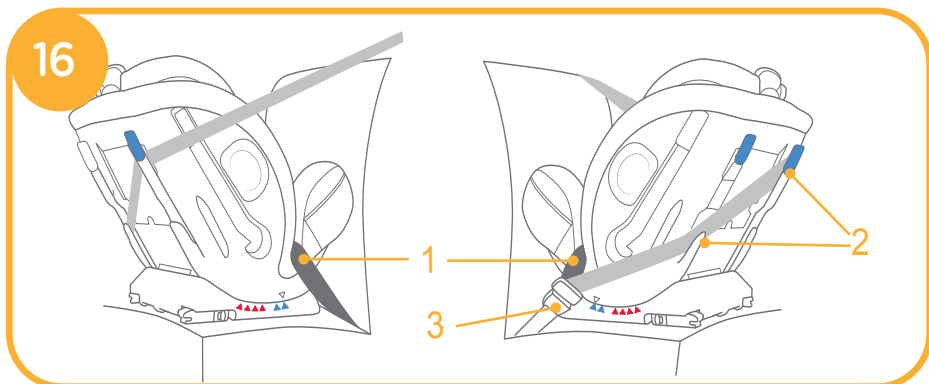

ii. Zaistenie vášho dieťaťa v detskej autosedačke pomocou vložky pre dieťa

Odoberte bočné diely opierky hlavy, čím odstránite hlavovú časť vložky.

Keď hlava dieťaťa už nebude pohodlne opretá v opierke hlavy detskej vložky, odstráňte ju.

Keď ramená dojčťa už nie pohodlne opreté v telovej časti detskej vložky, odstráňte ju.

Odporúčame používať plnohodnotnú detskú vložku kým má dieťa 0-9 mesiacov, alebo kým ju nevyrastie. Detská vložka zvyšuje ochranu od bočného nárazu.

1

2

Aby ste mali viac miesta keď sa dieťa pohodlne nezmesťí do detskej vložky, vyberte z nej vankúš tak, že uvoľníte úchytky. Pre väčšie pohodlie sa vankúš môžete použiť samostatne na podopretie chrbta dieťaťa bez toho, aby bol pripnutý k vložke.

1. Stlačením tlačidla na nastavenie postroja úplne vyťahnite oba popruhy detskej autosedačky. 17



2. Stlačením červeného tlačidla pracku rozodpnete. 18

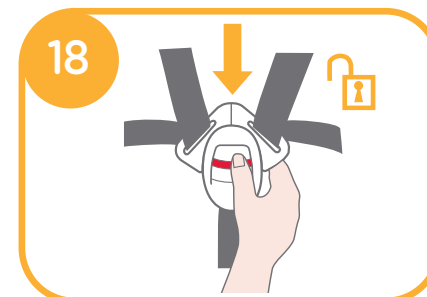

3. Dieťa vložte do detskej autosedačky a cez obe jeho ruky dajte popruhy. 19

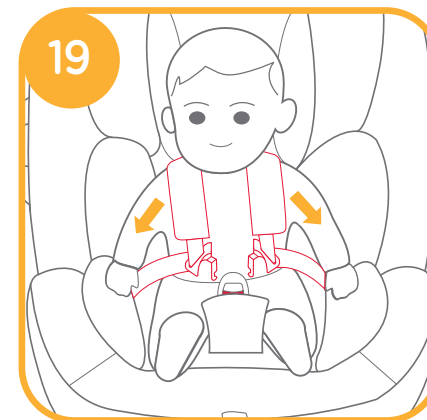

4. Zapnite pracku. 20

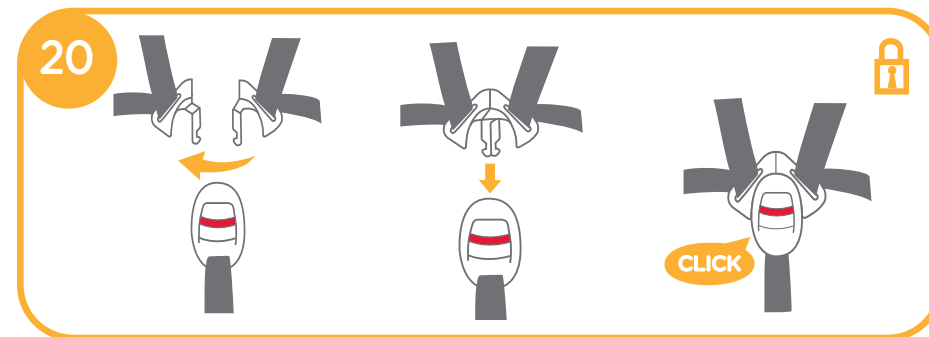

5. Potiahnite pás smerom k sebe a nastavte ho na správnu dĺžku a uistite sa, že vaše dieťa je pevne zaistené. **21**

! Po usadení dieťaťa skontrolujte, či sú ramenné popruhy v správnej výške.

! Vždy majte dieťa zaistené v popruhoch a riadne upnuté odstránením akejkoľvek vôle v nich.



Režim, keď dieťa sedí čelom v smere jazdy

(pre dieťa s hmotnosťou 15-36kg/3-12 rokov staré)

pozrite obrázky **22** - **35**

i. Inštalácia autosedačky pre režim keď dieťa sedí čelom v smere jazdy

! Pri použití v režime, keď dieťa sedí čelom v smere jazdy, vyberte prosím detskú vložku a vložte popruhy pre ramená, pracky a jazýčky pracky do úložných miest postroja.

! Ramenné popruhy a pracky pred ich uložením do odkladacích miest nastavte na správnu dĺžku.

! Detskú autosedačku nastavte do požadovanej polohy sklonu. (možné sú 4 polohy pre režim keď dieťa sedí čelom v smere jazdy) Vrchný indikátor sklonu nastavte na jeden zo spodných červených trojuholníkov.

! Počas používania a nastavovania bezpečnostného pásu vozidla skontrolujte, či nie je pokrútený, čo by mohlo spôsobiť, že vaše dieťa je nedostatočne zaistené.

1. Stlačením červeného tlačidla pracku rozodopnite. **22**

2. Vyberte detskú vložku.

! Keď inštalujete detskú autosedačku pre režim, keď dieťa sedí čelom v smere jazdy, detskú vložku nepoužívajte.

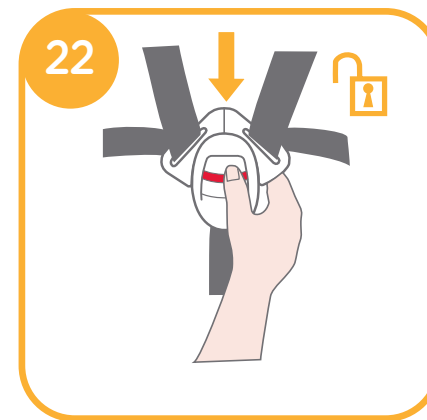

23

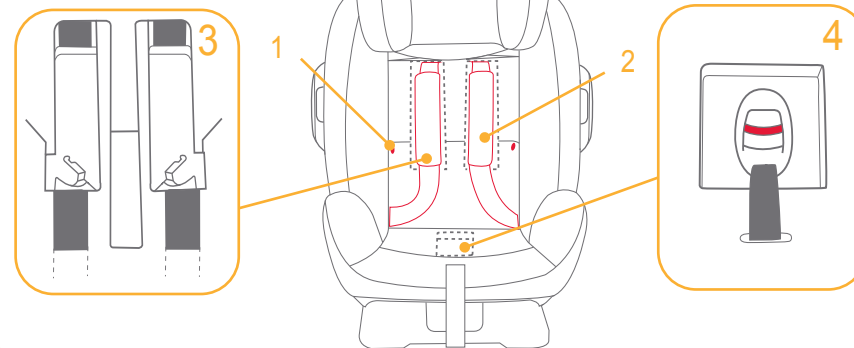

3. Odpojte spony. **23-1**

4. Nadvihnite hornú klapku smerom nahor a potiahnite dolnú klapku dopredu a potom uložte ramenné popruhy do ich odkladacích priestorov. **23-2**

5. Potiahnite pracku dozadu podložky sedadla a potom uložte jazýček pracky a pracku do príslušných odkladacích priestorov. **23-3 & 23-4**

6. Znovu nasadíte spony, aby ste mohli dať späť podložku sedačky. Opätovne namontovaná podložka sedačky je zobrazená na obrázku. 24

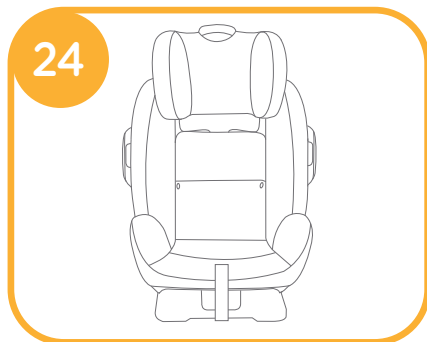

ii. Pre inštaláciu s ISOSAFE

1. Vložte vodiace lišty ISOFIX, aby vám pomohli s inštaláciou. Upevňovacie spojky pre ISOFIX môžu ochrániť povrch sedadla pred roztrhnutím. 25

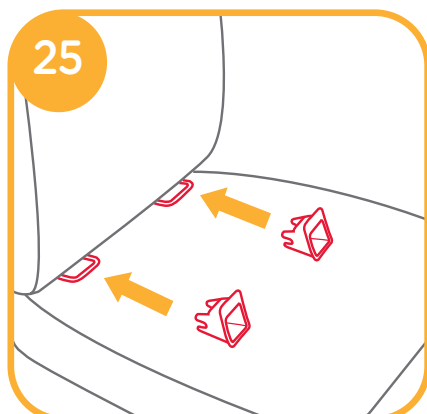

2. Povyťahnite spojky ISOSAFE stlačením nastavovacieho tlačidla 26 a vytiahnutím konektorov. 27

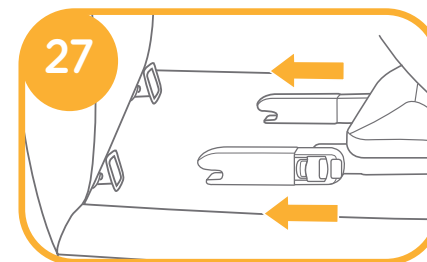
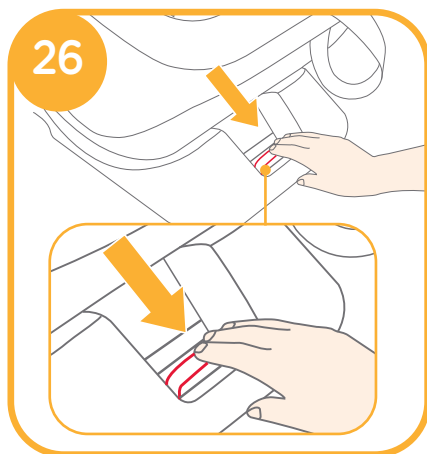

! Uistite sa, že obidve spojky ISOSAFE sú bezpečne pripevnené k svojim upevňovacím bodom ISOFIX. Farba indikátorov na oboch konektoroch ISOSAFE by mala byť úplne zelená. 28

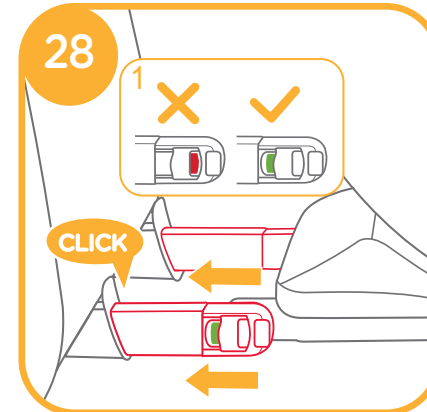

! Spojky ISOSAFE musia byť pripevnené a zaistené v upevňovacích bodoch ISOFIX.

! Zatiahnutím za obe spojky ISOSAFE skontrolujte, či je detská autosedačka nainštalovaná bezpečne.

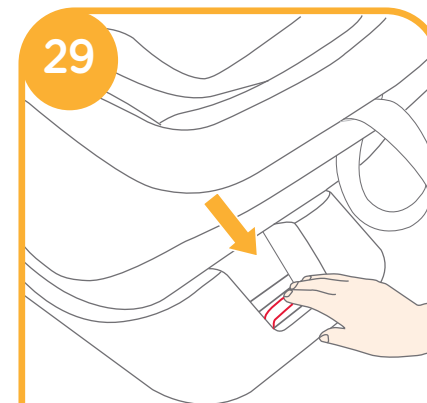

3. Stlačte tlačidlo nastavenia ISOSAFE a detskú autosedačku zatlačte do sedadla vozidla, až kým nie je pevne uchytená. 29

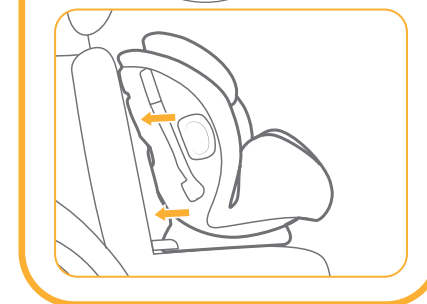

Demontáž a uloženie spojok ISOSAFE

1. Ak chcete autosedačku z vozidla vybrať, stlačte tlačidlo nastavenia ISOSAFE 30-1 a vytiahnite podstavec zo sedadla vozidla. 30-2

2. Potom stlačte a uvoľnite spojky z ISOFIX bodov vozidla. 31

3. Spojky ISOSAFE povytiahnete do základne stlačením tlačidla pre nastavenie ISOSAFE. 32-1 a 32-2

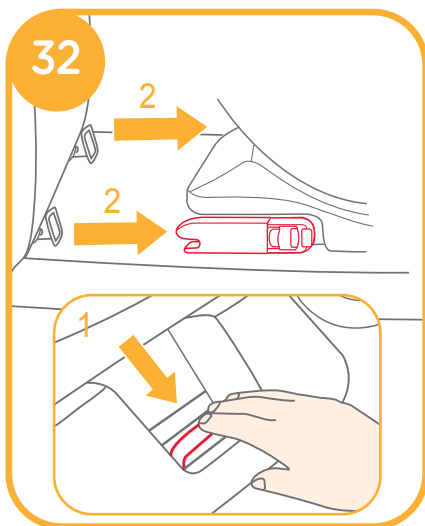
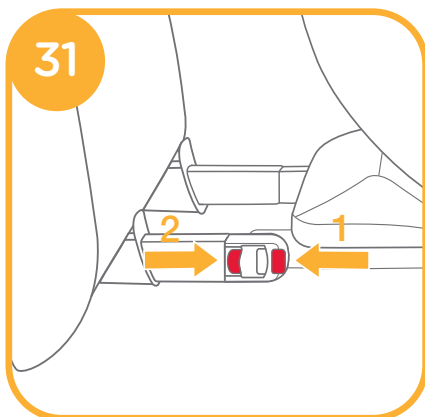
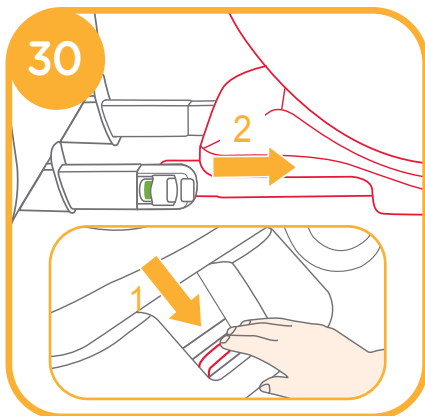

ii. Zaistenie vášho dieťaťa v detskej autosedačke

a. Pre inštaláciu na sedadlá vozidla vybavené 3-bodovými bezpečnostnými pásmi

1. Keď je dieťa usadené v detskej autosedačke, skontrolujte prosím, či sú vodiace prvky ramenného pásu vozidla v správnej výške.
2. Ramenný pás prevlečte cez vedenie ramenného pásu a bedrový pás pretiahnite cez štrbiny bedrového pásu vozidla. Zapnite pracku vozidla a povytiahnite bezpečnostný pás vozidla, aby ste sa uistili, že je správne dotiahnutý. 33

! Ramenný pás musí prechádzať cez vodiaci prvok ramenného pásu.

! Bedrový pás musí prechádzať cez štrbiny bedrového pásu.

! Detskú autosedačku nie je možné používať, ak je pracka bezpečnostného pásu vozidla príliš dlhá na to, aby sa dala detská autosedačka bezpečne ukotviť.

! Nikdy nepoužívajte iba bedrový pás vozidla naprieč dieťaťom.

! Nepoužívajte voľný ramenný pás alebo umiestnený pod ramenom.

! Nepoužívajte ramenný pás za chrbtom dieťaťa.

! V prípade uškrtienia nedovoľte aby sa dieťa skízlo dolu do detskej sedačky.

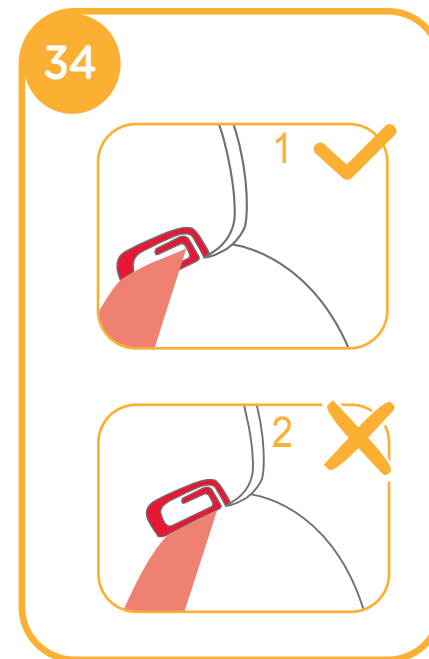
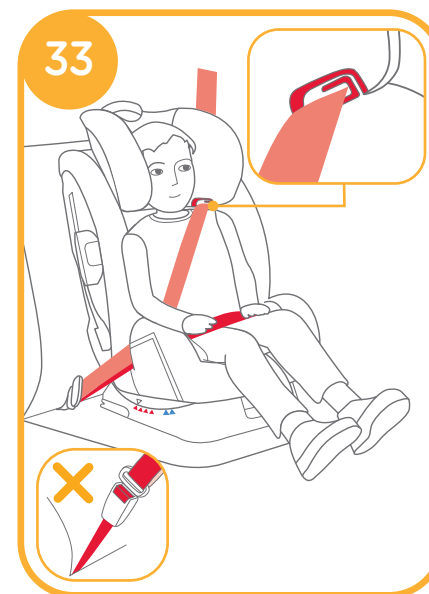

b. Pre montáž na sedadlá vozidla vybavené 3-bodovými bezpečnostnými pásmi a príslušenstvom ISOSAFE.

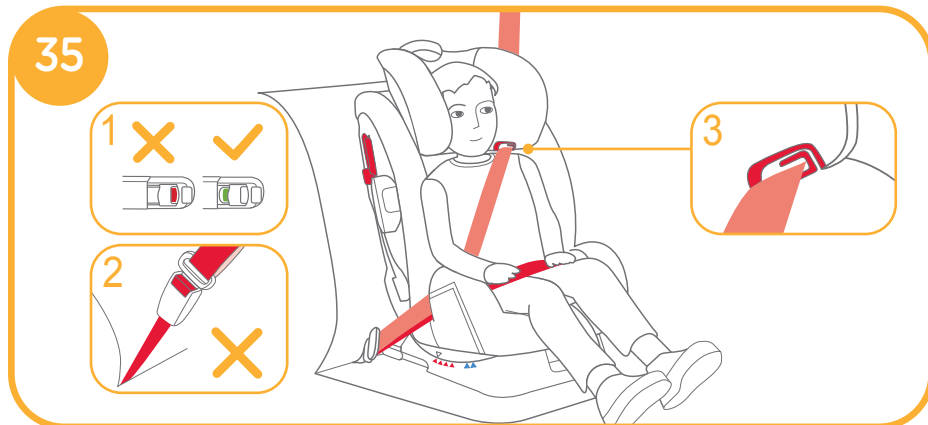

1. Pre montáž s príslušenstvom ISOSAFE, ako je to na obrázku 25 - 29
 2. Dieťa umiestnite do detskej autosedačky a skontrolujte, či sú vodiace prvky ramenného pásu vozidla v správnej výške.
 3. Montáž na sedadlá vozidla vybavené 3-bodovými bezpečnostnými pásmi je zobrazená na obrázkoch 33 - 34
 4. Správne zostavený 3-bodový bezpečnostný pás a príslušenstvo ISOSAFE sú znázornené na obrázku 35
- ! Uistite sa, že obidve spojky ISOSAFE sú bezpečne pripevnené k svojim upevňovacím bodom ISOFIX. Farba indikátorov na oboch konektoroch ISOSAFE by mala byť úplne zelená. 35 -1
- ! Zatiahnutím za obe spojky ISOSAFE skontrolujte, či je detská autosedačka nainštalovaná bezpečne.
- ! Ramenný pás musí prechádzať cez vodiaci prvok ramenného pásu. 35 -3
- ! Bedrový pás musí prechádzať cez vodiace prvky bedrového pásu.
- ! Detskú autosedačku nie je možné používať, ak je pracka bezpečnostného pásu vozidla príliš dlhá na to, aby sa dala detská autosedačka bezpečne ukotviť. 35 -2
- ! Nikdy nepoužívajte iba bedrový pás vozidla naprieč dieťaťom.
- ! Nepoužívajte voľný ramenný pás alebo umiestnený pod ramenom.
- ! Nepoužívajte ramenný pás za chrbtom dieťaťa.
- ! V prípade uškrtienia nedovoľte aby sa dieťa skĺzlo dolu do detskej sedačky.

Demontáž mäkkých dielov

pozrite obrázky 36 - 44

1. Stlačením červeného tlačidla pracku odopnite.

! Pre montáž mäkkých dielov, postupujte podľa vyššie uvedených krokov v opačnej postupnosti.

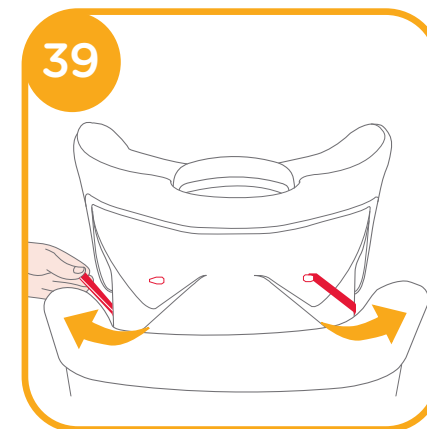
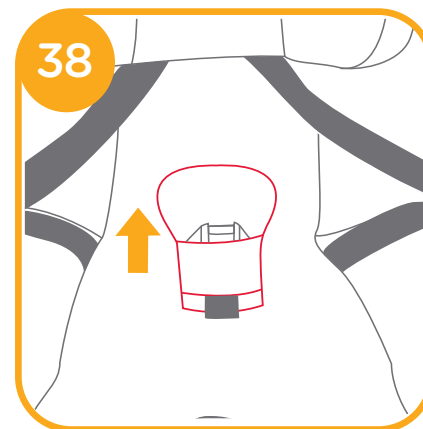
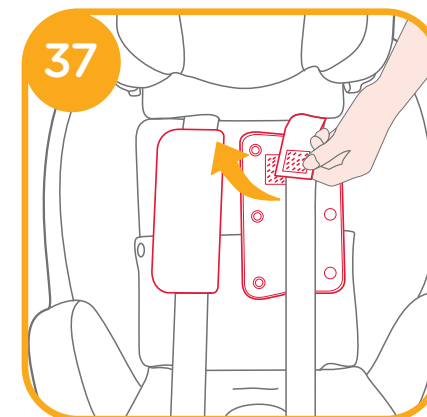
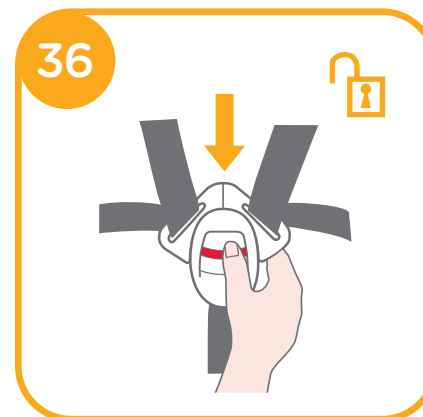

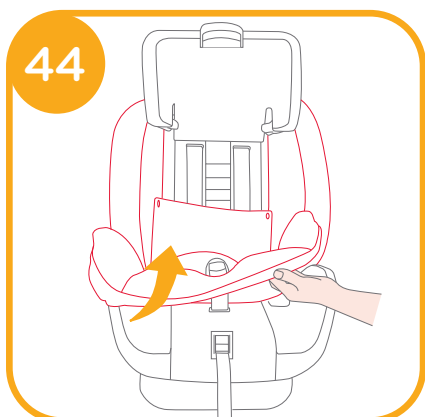
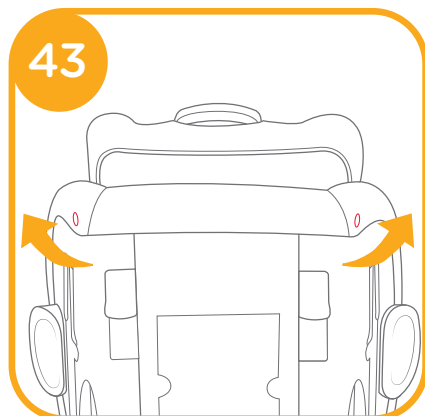
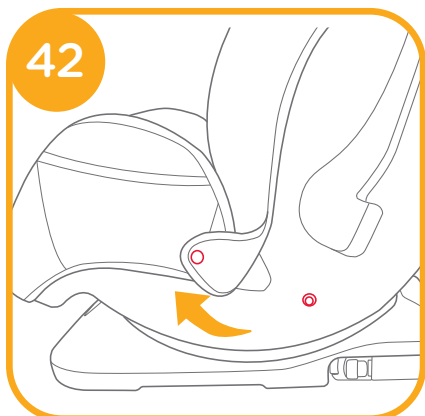
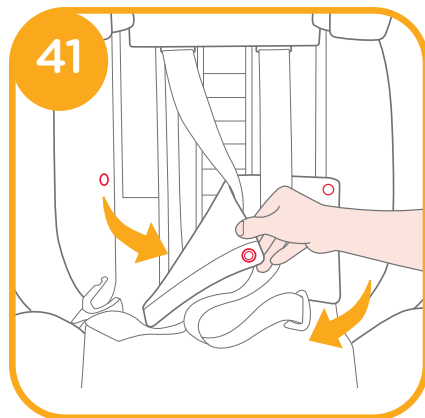
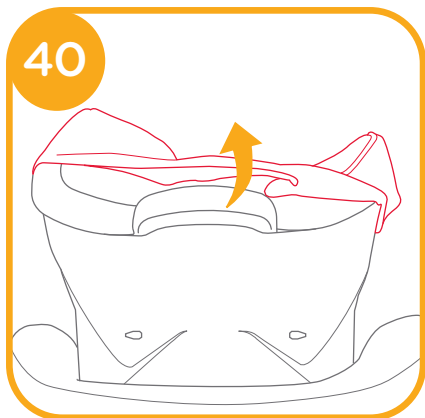

Údržba

- ! Detskú autosedačku uložte na miesto, kde k nej dieťa nemá prístup.
- ! Mäkké diely umyte studenou vodou pod 30 °C.
- ! Mäkké diely nežehlite.
- ! Mäkké diely nebieľte, ani nečistite chemicky.
- ! Na umývanie detskej autosedačky nepoužívajte nezriedený neutrálny čistiaci prostriedok, benzín alebo iné organické rozpúšťadlá. V opačnom prípade to spôsobí poškodenie detskej autosedačky.
- ! Mäkký diely nežmýkajte ani ručne. Na mäkkých dieloch tak môže vzniknúť trvalé pokrčenie.
- ! Mäkké diely sušte v tieni.
- ! Ak sa detská autosedačka dlhší čas nepoužíva, vyberte ju prosím zo sedadla vozidla. Detskú autosedačku dajte do tieňa a niekde k nemu nemá dieťa prístup.



TR Tebrikler

Yüksek kalitede, tam onaylı, bir çocuk emniyet koltuğu satın aldınız. Bu ürün, 36 kg ALTINDA (yaklaşık 12 yaş veya altı) ağırlığındaki çocukların kullanımına uygundur.

Talimat Kılavuzunu dikkatlice okuyun ve kurulum adımlarını izleyin, çünkü bir kaza durumunda çocuğunuzu yaralanmalara veya ölmesine karşı korumanın TEK yolu budur ve bu ürünü kullanırken çocuğunuza konfor sağlar.

Bu talimat kılavuzunu ileride başvurmak için saklayın.

Lütfen Onaylayın

Aracınızda 3 noktadan geri sarmalı emniyet kemeri bulunduğundan emin olun.

Emniyet kemerlerinin tasarımı ve uzunluğu üretici firmaya, üretim tarihine ve araç türüne göre farklılık gösterebilir. Bu çocuk koltuğu sadece 3 noktadan geri sarmalı emniyet kemerleriyle donatılmış olan ve UN ECE yönetmeliği 16 ya da diğer eş değer standartlarla onaylanan araçlarda kullanmak için uygundur. Bu çocuk koltuğu, UN ECE yönetmeliği 44, 04 serisi değişikliklere göre onaylanmıştır.

Bu çocuk koltuğu, kucak emniyet kemeri bulunan araçlarda kullanıma uygun değildir.

Garanti bilgileri için lütfen joiebaby.com adresindeki web sitemizi ziyaret edin.

! Lütfen ileride başvurmak için talimat kılavuzunu arka kısımdaki saklama bölümünde saklayın.

Parça Listesi

Monte etmeden önce tüm parçaların hazır bulunduğundan emin olun. Eksik parça varsa lütfen yerel satıcınıza başvurun. Montaj için alet gerekli değildir.

- | | | | |
|--------|------------------------------------|---------|-------------------------------------|
| Şek. 1 | Kafa Desteği | Şek. 10 | Kafa Desteği Ayar Kolu |
| Şek. 2 | Koltuk Altlığı | Şek. 11 | Kilit |
| Şek. 3 | Toka | Şek. 12 | Talimat Kılavuzu
Depolama Yuvası |
| Şek. 4 | Kayış Ayarlayıcı | Şek. 13 | Taban |
| Şek. 5 | ISOSAFE Serbest Bırakma
Düğmesi | Şek. 14 | ISOSAFE Konektör |
| Şek. 6 | Yaslanma Ayar Kolu | Şek. 15 | Araç Bel Kemeri
Yuvaları |
| Şek. 7 | Kasık Askısı | Şek. 16 | ISOFIX Eklenti
Kılavuzları |
| Şek. 8 | Omuz Kayışı | | |
| Şek. 9 | Bebek Parçası | | |

Dış tekstil malzemeleri Koltuk Altlığını, Kalça Altlığını, Kafa Desteğini ve Bebek Eklentisini içerir. Lütfen herhangi bir eksik parça olmadığından emin olun. Lütfen herhangi bir eksik varsa satıcıyla iletişime geçin.

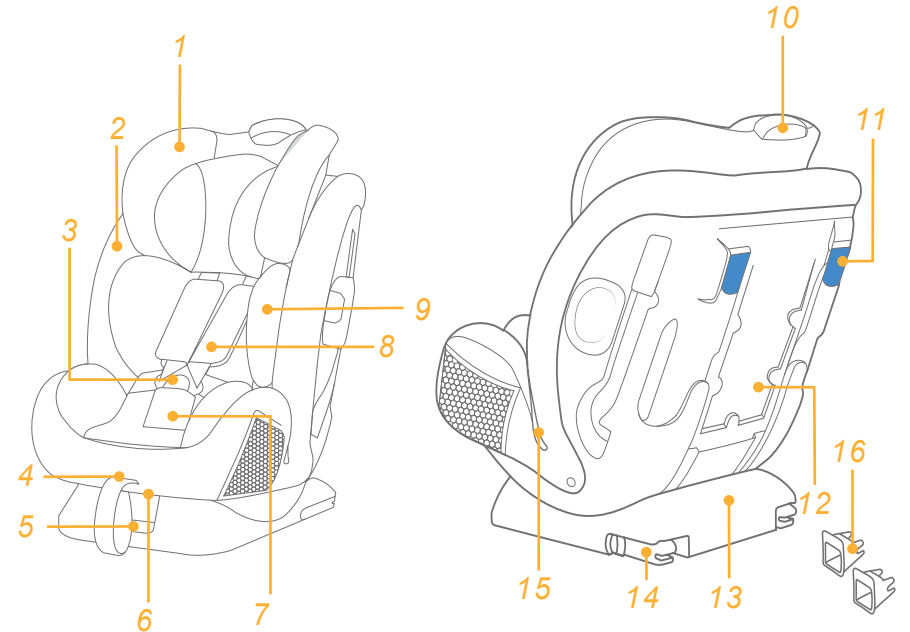

UYARI

- ! Hiçbir çocuk koltuğu kaza hâlinde tam koruma garanti edemez. Ancak bu çocuk koltuğunun doğru kullanılması, çocuğunuzun ciddi yaralanma veya ölüm riskini azaltacaktır.
- ! Bu çocuk koltuğu, SADECE 36 kg'ın altındaki (yaklaşık 12 yaş veya altı) çocuklar için tasarlanmıştır.
- ! Çocuğun kilosu 15kg'ı geçmeden öne bakar modunu KULLANMAYIN.
- ! Çocuk koltuğu ve araç koltuğunun tüm kemerleri sıkılmalıdır ve bükülmemelidir.
- ! Bu kılavuzdaki talimatları ve aracın kullanım kılavuzunu okuyup anlayıncaya kadar bu çocuk koltuğunu KULLANMAYIN veya monte etmeyin.
- ! Bu çocuk koltuğunu, bu kılavuzda yer alan talimat ve uyarıları dikkate almadan MONTE ETMEYİN veya KULLANMAYIN; aksi durumda çocuğunuzu ciddi yaralanma veya ölüm tehlikesiyle karşı karşıya bırakabilirsiniz.
- ! Bu çocuk koltuğunda değişiklik YAPMAYIN veya başka üreticilerin parçalarıyla birlikte KULLANMAYIN.
- ! Hasar görmüşse veya eksik parça varsa bu çocuk koltuğunu KULLANMAYIN.
- ! Omuz kayışları ve baldırların arasındaki kayışların çocuğunuzu gerektiği gibi güvenli bir şekilde sabitlemesini önleyebileceğinden, bu çocuk koltuğunu bebek veya küçük çocuk modunda kullanırken çocuğunuza uygun olmayan giysiler GİYDİRMEYİN .
- ! Bu çocuk koltuğu arkaya bakan moda kullanılırken, emniyet kemeri doğru biçimde kullanılmalı ve her kucak kayışının, leğen kemiği bölgesi sıkıca oturacak şekilde takıldığından emin olunmalıdır.
- ! Bu çocuk koltuğunu aracınızda kemerleri tutturulmamış veya serbest halde bırakmayın; sabitlenmemiş çocuk koltuğu ani dönüş, ani durma veya çarpma halinde etrafa fırlayarak araçtakileri yaralayabilir. Düzenli kullanmıyorsanız çıkarın.
- ! Çocuğunuzu bu çocuk koltuğunda kesinlikle gözetimsiz BIRAKMAYIN.
- ! Arkaya dönük moda kurulduğunda, etkin hava yastığı bulunan ön koltukta kullanmayın.
- ! Çocuğunuzun güvenliğini tehlikeye atacak yapısal hasarı olabileceği için, ASLA ikinci el veya geçmişini bilmediğiniz bir çocuk koltuğu kullanmayın.
- ! Lütfen bu çocuk koltuğunu güneş altında bırakmayın, aksi takdirde çocuğunuzun cildi için aşırı sıcak olabilir.

- ! Çocuk koltuğunu incinmelere neden olduğunda, KESİNLİKLE emniyet kemeri yerine ip veya benzeri malzemeler kullanmayın.
- ! Düşüp çocuğunuzu yaralayabileceği için, bu çocuk koltuğunu normal bir sandalye gibi KULLANMAYIN.
- ! ! Bu çocuk koltuğunu tekstil malzemeleriyle birlikte KULLANMAYIN.
- ! Tekstil malzemeleri üreticinin önerdiklerinin dışındakilerle değiştirilmemelidir; çünkü tekstil malzemeleri çocuk koltuğunun performansının ayrılmaz bir parçasını oluştururlar.
- ! Bu çocuk koltuğuna önerilen iç yastıklar dışında herhangi bir şey KOYMAYIN.
- ! Çocuk koltuğunu, içinde çocuk varken TAŞIMAYIN.
- ! Keskin dönüş, ani durma veya çarpma halinde araç içinde savrulacak araçtakileri yaralayabileceği için, aracın içinde sabitlenmemiş eşyalar BIRAKMAYIN.
- ! Çocuk koltuğu kayışlarının veya tokalarının araç koltuğuna ya da kapısına takılmasına veya sıkışmasına izin vermeyin.
- ! Ciddi bir çarpışma geçirmişse, bu çocuk koltuğunu kullanmaya devam ETMEYİN. Çarpma sebebiyle görünmeyen yapısal hasar olabileceğinden hemen değiştirin.
- ! Uzun bir süre kullanılmayacaksa, bu çocuk koltuğunu aracın koltuğundan çıkarın.
- ! Boğulmayı önlemek için, ürünü kullanmadan önce plastik torbayı ve ambalaj malzemelerini çıkarın. Çıkarılan plastik torba ve ambalaj malzemeleri bebeklerden ve çocuklardan uzak tutulmalıdır.
- ! Bakım, onarım ve parça değişimiyle ilgili sorunlar için dağıtıcıya danışın.
- ! Talimatlarda açıklanmayanların ve çocuk tutucunda belirtilmeyen temas noktası yük taşımayı KULLANMAYIN.
- ! Aşağıdaki koşullarda bu çocuk koltuğunu KURMAYIN:
 1. 2 noktalı emniyet kemeri bulunan araçlarda.
 2. Aracın gidiş yönüne göre yana veya arkaya dönük araç koltukları.
 3. Kurulum sırasında dengede olmayan araç koltukları.
- ! Çocuk koltuğu ciddi bir yükseklikten düşmüşse, yüksek bir hızla zemine çarpmışsa veya gözle görülür hasar belirtileri varsa lütfen bu çocuk koltuğunu kullanmayın. Çocuk koltuğunun bu anormal koşullar altında hasar görmesi durumunda değiştirme sorumluluğumuz yoktur. Sözü edilen durumlardan herhangi biri oluştuğunda yeni bir çocuk koltuğunun satın alınması gerekecektir.

Acil durum

Acil durum veya kaza durumunda, çocuğunuza derhal ilk yardım ve tıbbi tedavi verilmesi en önemli durumdur.

Ürün Bilgisi

3 noktadan kemer ile monte etmek için





1. Bu bir "Evrensel" çocuk koltuğudur. Araçlarda genel kullanıma yönelik olarak UN ECE yönetmeliği 44, 04 serisi değişikliklere göre onaylanmıştır ve tamamına olmasa da çoğu araç koltuğuna uyum sağlar.
2. Aracın kullanım kılavuzunda araç üreticisi tarafından belirtilmişse, araca bu yaş grubuna yönelik bir 'Evrensel' çocuk koltuğunun doğru biçimde takılması mümkündür.
3. Bu çocuk koltuğu, bu bildirimde sahip olmayan önceki tasarımlara uygulanmış olanlardan daha zorlu koşullar altında 'Evrensel' olarak sınıflandırılmıştır.
4. Şüphelenirse, lütfen çocuk koltuğu dağıtıcınıza danışın.

3 noktalı kayış ve ISOSAFE eki ile kurulum için

1. Bu çocuk koltuğu "Yarı Üniwersal" kullanım için sınıflandırılmıştır ve aşağıdaki araçların koltuk pozisyonlarına sabitlemek için uygundur. Bu çocuk koltuğu, UN ECE R16'ya veya benzer standartlara uygun 3 noktalı bir geri çekilebilir yetişkin emniyet kemeri (Grup 2/3 modunda çocuk koltuğunu kullanırken aynı anda 3 noktalı bir geri çekilebilir yetişkin emniyet kemeri ve ISOSAFE kullanarak) kullanılarak monte edilebilir.
2. Diğer araçlardaki koltuk pozisyonları da bu çocuk koltuğuna uygun olabilir. Şüphelenirse, lütfen çocuk koltuğunun üreticisine veya bayisine danışın.
3. Lütfen aracımızın donanım listesine bakın (web sitelerimizdeki çevrimiçi ürünlerden).

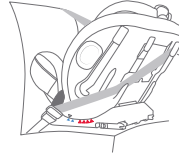
Ürün	Çocuk Koltuğu
Model	C1721
0 - 36 kg arası	kiloya sahip (yaklaşık 0 – 12 yaş) çocuklar için uygundur
Kitle Grubu	0+/1/2/3
Malzemeler	Plastik, metal, kumaş
Patent No.	Patentler beklemededir

Montaj Modunu Seçin

Çocuğun Kilosu	Montaj Modu	Montaj için şekil	Referans Yaş	Koltuk Konumu	Bebek Eklentisi Talimatları
<18 kg	Arkaya Bakan Mod	 3-noktalı kayış	<4 yaş	Konum 5-6 	Bebek eklentisi, çocuğun sıkıca tutulmasına yardımcı olmak için 0-9 ay arasında kullanılmalıdır.
15 - 36kg	Arkaya Bakan Mod	 3-noktalı kayış Veya  3 noktalı kayış ve ISOSAFE	3 ila 12 yaş	Konum 1-4 	Bebek yuvasını ve depolama bandını uygun saklama yerlerine çıkarın

Önemli

Çocuğun kilosu 15kg'ı geçmeden öne bakar modunu KULLANMAYIN.

Montaj ile İlgilidir

bkz. görüntüler 1 - 4

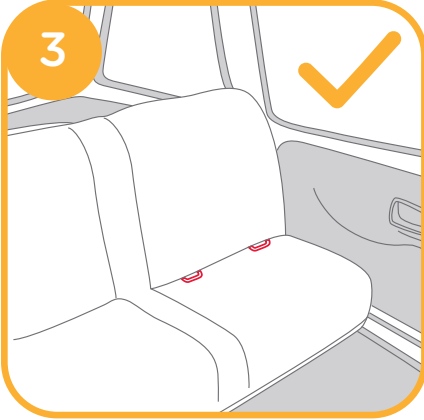
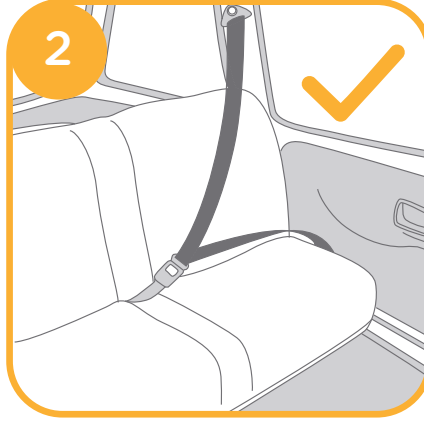
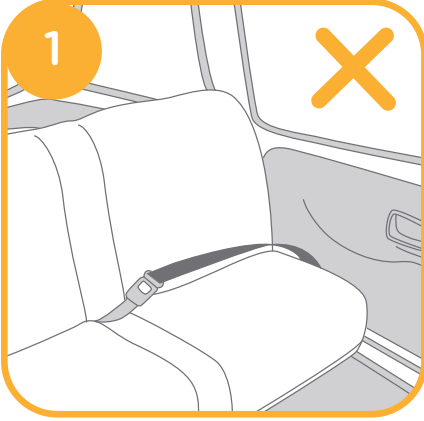

Yan Çarpma Kalkanı kullanın

bkz. görüntüler 5 - 6

- ! Çocuğun daha güvende olmasını sağlamak için yan darbe kalkanı açılmalıdır.
- ! Daha fazla oturma alanı sağlamak için, araç kapısıyla karşı taraftaki yan darbe kalkanı kapatılabilir.

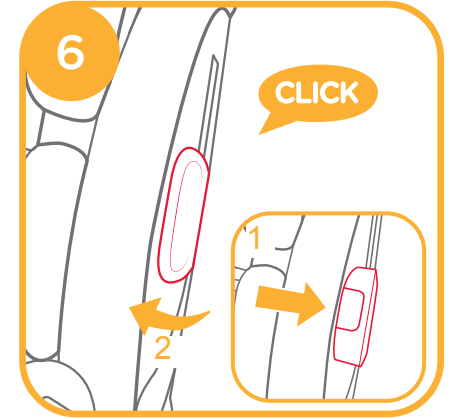
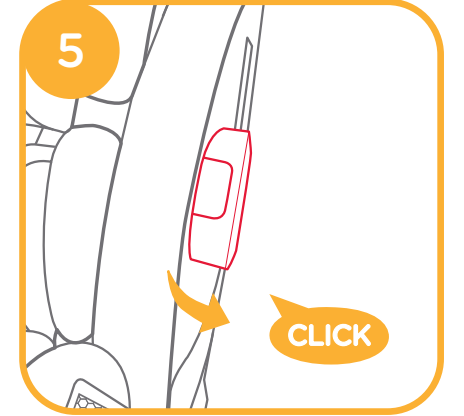

Eğim Ayarı

bkz. görüntüler 7 - 8

Yatırma ayarı koluna bastırıp, çocuk koltuğunu uygun konuma ayarlayın. 7

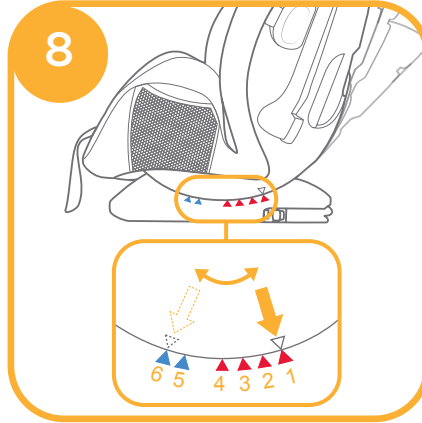
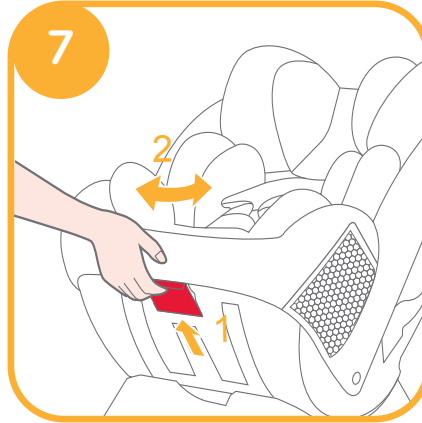

Eğim açıları görüntülenir 8

Arkaya bakan mod için 5-6 arasında iki tane yatırma açısı vardır ve mavi üçgenlerle işaretlenir.

Öne bakan mod için 1-4 arasında dört tane yatırma açısı vardır ve kırmızı üçgenlerle işaretlenir.

İstediğiniz yatış pozisyonunu sağlamak için üçgen klavuzu istediğiniz pozisyona sahip renkli üçgenin ortasına ge.

Kafa Desteği ve Omuz Kayışları İçin Yükseklik Ayarı

bkz. görüntüler 9 - 10

Lütfen kafa desteğini ve omuz kayışını çocuğun boyuna göre uygun yüksekliğe ayarlayın.

! Arkaya bakan moda kullanılırken, omuz kayışı yuvaları çocuğun omuzlarıyla eşit düzeyde veya omuzların hemen altında olmalıdır. 9 -1

! Öne bakan moda kullanılırken, omuz kemeri kılavuzları çocuğun omuzlarıyla eşit düzeyde veya omuzların hemen üstünde olmalıdır. 9 -2

Omuz kayışları uygun yükseklikte değilse, çocuk bir kaza durumunda koltuktan fırlayabilir.

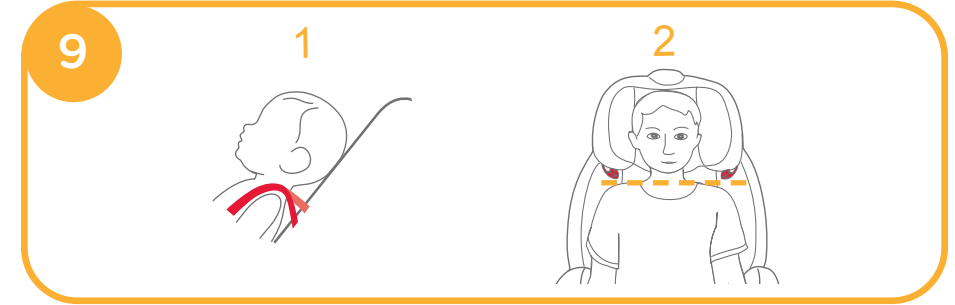

Kafa desteği ayar kolunu sıkıştırın, bu arada 10 konumdan birine geçinceye kadar kafa desteğini yukarı veya aşağı itin.

Kafa desteği konumları gösterildiği gibidir 10

! Kafa desteği 6th konuma ayarlanırken yan kanatlar açılabilir.

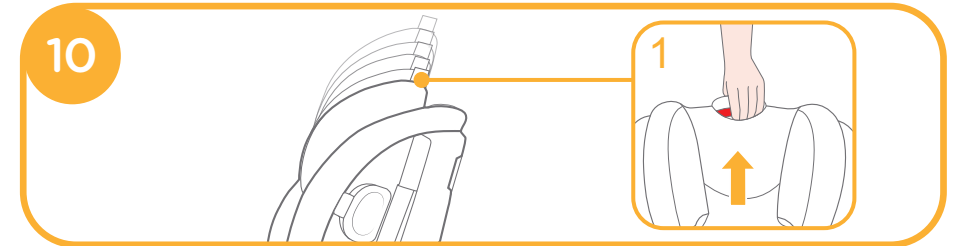

Arkaya Bakan Mod

(18kg'ın altındaki / yeni doğmuş 4 yaşındaki-
çocuk için)

bkz. görüntüler 11 - 21

! Lütfen çocuk koltuğunu aracın arka koltuğuna monte edip, ardından çocuğu çocuk koltuğuna yerleştirin.

i. Arkaya Bakan Mod için Montaj

! Lütfen çocuk koltuğunu istenen yaslanma pozisyonuna ayarlayın (geriye dönük mod için 2 pozisyon). Yatış mekanizmasını mavi üçgenlerden birinin ortasına getirerek ayarlayın.

! Bu çocuk koltuğunu monte etmeden önce omuz kayışının uygun yüksekliğe ayarlandığından emin olun.

! Emniyet kemerlerini takarken ve ayarlarken, omuz kemerinin ve bel kemerinin her ikisinin de bükülmediğinden ve emniyet kemerlerinin doğru çalışmasını engellemeyeceğinden emin olun.

1. Araç bel kemerini araç bel kemeri yuvalarından geçirin, sonra araç tokası dilini tokaya takın. 11 12

! Araç Emniyet kemerinin oto koltuğuna bağlanırken, pedin altından geçmesi zorunludur.

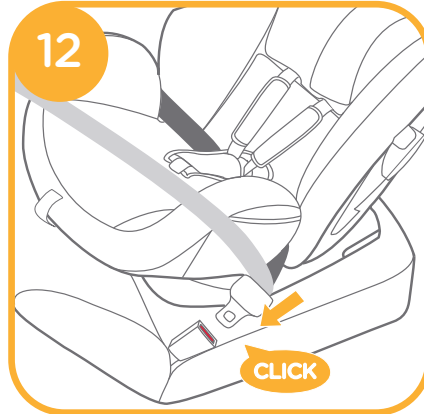
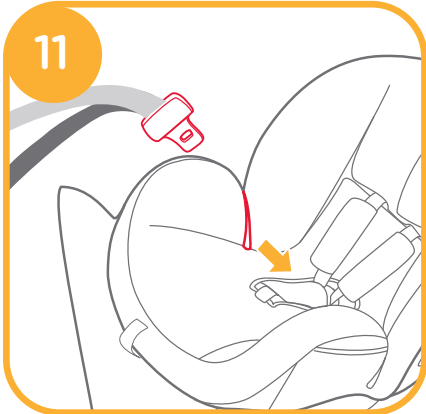

2. Araç omuz kemerini, araba koltuğunun arkasındaki iki arkaya bakan araç kemer yuvasından geçirin. 13

! Kemer kilidini açın ve omuz kemerini takın. 14

! Yaralanmayı önlemek veya araç döşemesinin hasar görmesini önlemek için, kullanımda değilken kemer kilitleme kapağının tamamen kapalı olduğundan emin olun.

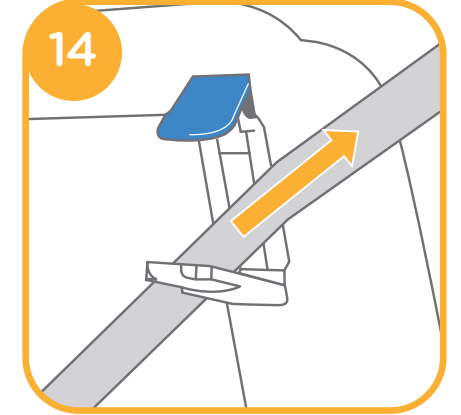
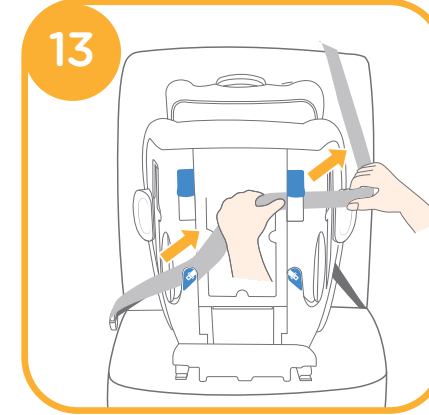

3. Çocuk koltuğunu sıkıca bastırın ve çocuk emniyetini sağlam bir şekilde sabitlemek için araç omuz kemerini çekin. 15

! Çocuk koltuklarının sağlam bir şekilde sabitlendiğini kontrol ettikten sonra kilitlemeyi kapattığınızdan emin olun. 15-1

! Emniyet kemeri klipsini kapatırken parmaklarınızı aralıktan uzak tutunuz.

! Araç güvenlik kemeri tokası (dişi toka ucu) çocuk koltuğunu güvenli biçimde bağlamak için çok uzunsa çocuk koltuğu kullanılamaz.

! Çocuk koltuğunun güvenli bir şekilde monte edildiğini ve araç koltuğunda hareket etmediğini kontrol edin.



Doğru biçimde takılmış emniyet kemeri gösterimi 16

! Araç bel kemerinin araç bel kemeri yuvasından geçtiğinden emin olun. 16 -1

! Araç omuz kemerinin arkaya bakan araç kemer yuvasından geçtiğinden emin olun. 16 -2

! Araç tokasının dili tokaya doğru bir şekilde tyakılır, bkz. 16 -3

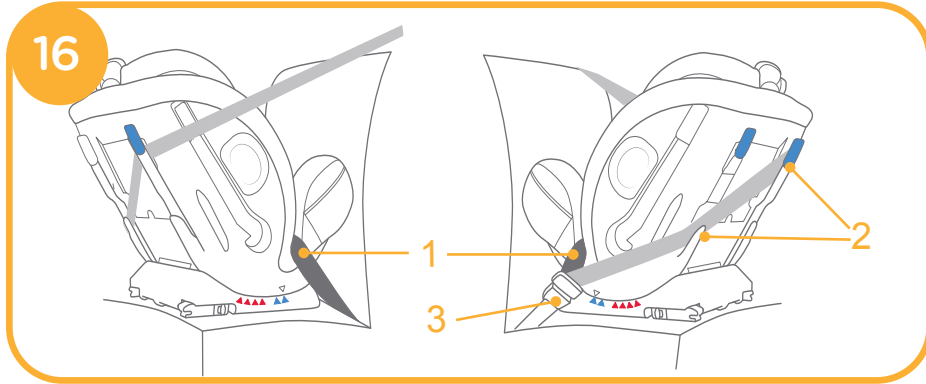

ii. Bebek Eklentisini Kullanarak Çocuğunuzu Çocuk Koltuğunda Sabitleme

Eklentinin kafa kısmını çıkarmak için kafa desteğindeki kopçaları ayırın.

Çocuğun kafası rahatlıkla sığmamaya başladığında, bebek eklentisinin kafa destek kısmını çıkarın.

Bebeğin omuzları rahatlıkla sığmamaya başladığında, bebek eklentisinin gövde kısmını çıkarın.

Bebek 0-9 aylıkken ya da eklentiye sığamayana kadar tam bebek eklentisinin kullanılmasını öneririz. Bebek eklentisi yan darbe korumasını artırır.

Çocuk rahat biçimde oturamadığında daha fazla alan sağlamak için kopçaları ayırarak bebek eklentisi yastığını çıkarın. Daha fazla rahatlık için çocuğun sırtını desteklemek amacıyla, yastık, takılmadan ayrı olarak kullanılabilir.

1. Kayış ayarlama düğmesine basarken, çocuk koltuğunun iki omuz kayışını tamamen çekin. 17



2. Tokayı çıkarmak için kırmızı düğmeye basın. 18

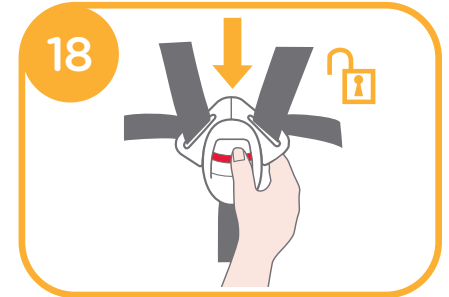

3. Çocuğu çocuk koltuğuna yerleştirin ve kollarını kayışlardan geçirin. 19



4. Tokayı takın. 20

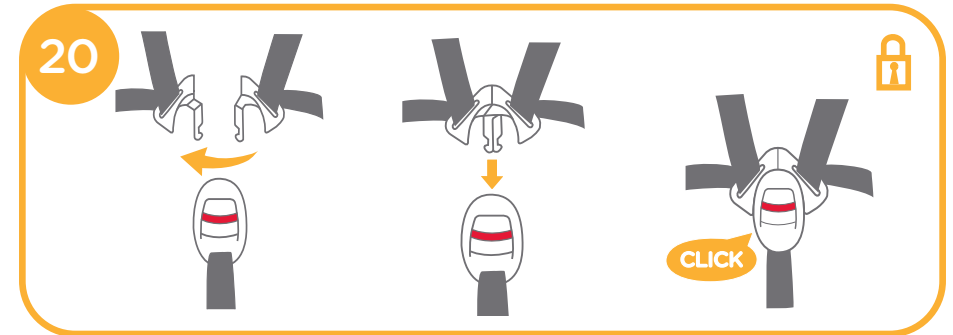

5. Ayar uzunluğunu doğru boyuta ayarlamak için ayar vidasını kendinize doğru çekin ve çocuğunuzun sıkı bir şekilde sabitlendiğinden emin olun. 21

! Çocuk oturtulduktan sonra, omuz kayışlarının doğru yükseklikte olup olmadığını tekrar kontrol edin.

! Çocukları daima emniyet kemeri ile sabit tutunuz ve herhangi bir gevşekliği kaldırarak sıkınız.



1. Tokayı çıkarmak için kırmızı düğmeye basın. 22

2. Bebek yuvasını çıkarın.

! Çocuk koltuğunu öne bakan moda monte ederken bebek eklentisini kullanmayın.

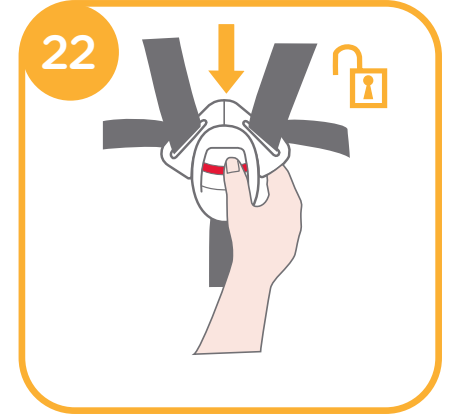

İleri Bakan Mod

(15-36kg /3-12 yaş çocukları için)

bkz. görüntüler 22 - 35

i. Öne Bakan Mod için Montaj

! İleriye dönük moda kullanırken, lütfen bebek yuvasını çıkarın ve emniyet kemeri saklamak için saklama bölmelerinde omuz kablo demeti kayışlarını, tokasını ve toka dillerini yerleştirin.

! Omuz kayışlarını ve tokayı ilgili bölmelerde saklamadan önce lütfen omuz kayışlarını uygun uzunluğa ayarlayın.

! Lütfen çocuk koltuğunu istenen yaslanma pozisyonuna ayarlayın. (Öne Bakan Mod için 4 konum) Yatış mekanizmasını kırmızı üçgenlerden birinin ortasına getirerek ayarlayın.

! Araç emniyet kemerini kullanırken ve ayarlarken, araç emniyet kemerinde çocuğun yanlış takılmasına neden olabilecek kıvrım olmadığını kontrol ediniz.

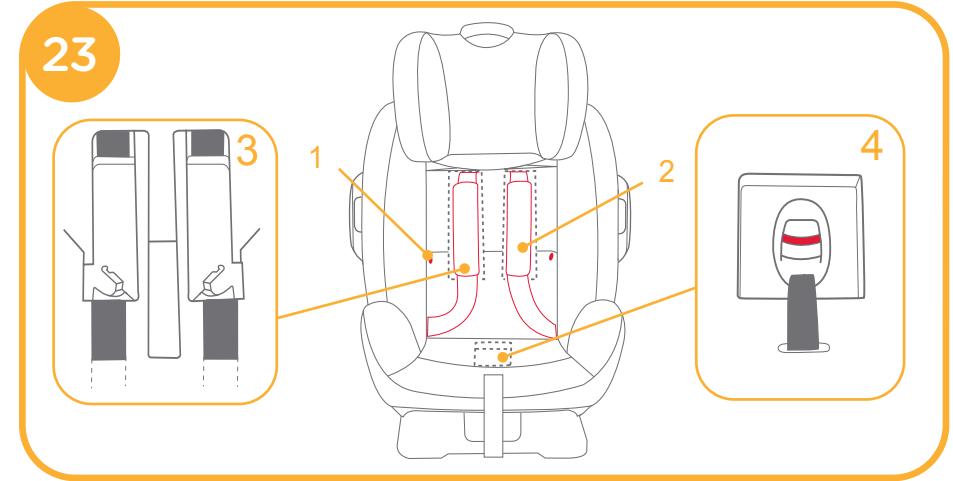

3. Kopçaları ayırın. 23-1

4. Üst kanadı yukarı doğru kaldırın ve alt kanadı ileri doğru çekin, ardından omuz kayışlarını bölmelerine saklayın. 23-2

5. Tokayı koltuk altlığının arkasına çekip, tokayı ve toka dillerini ilgili bölmelerde saklayın. 23-3 & 23-4

6. Koltuk altlığını düzeltmek için kopçaları geri takın. Yerine yerleştirilmiş koltuk altlığı gösterimi 24



ii. ISOSAFE ile monte etmek içindir

1. Kurulumda yardımcı olması için ISOFIX kılavuzlarını yerleştirin. ISOFIX eklenti kılavuzları, araç koltuğunun yüzeyini yırtılmaktan koruyabilir. 25

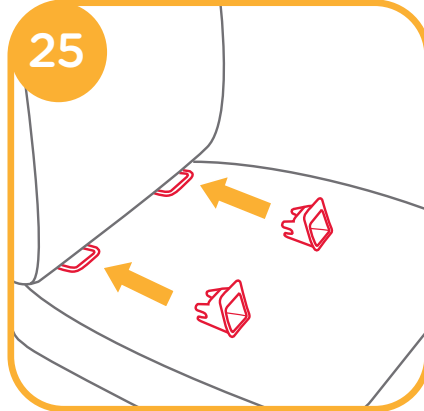

2. ISOSAFE konektörlerini ayar düğmesine basarak 26 ve konektörleri dışarı çekerek uzatın. 27

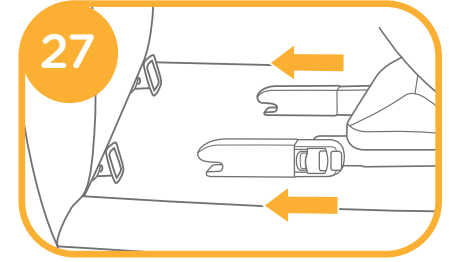
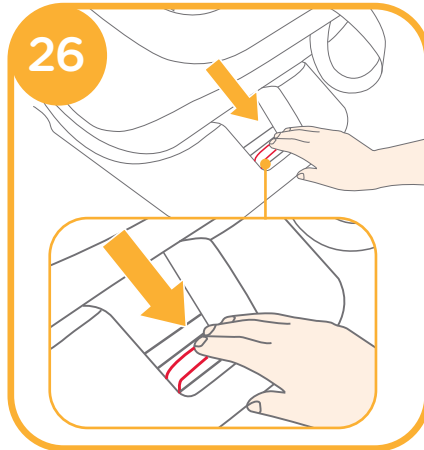

! Her iki ISOSAFE bağlayıcının da ISOFIX eklenti tutturma noktalarına güvenli biçimde takıldığından emin olun. Her iki ISOSAFE bağlayıcıdaki göstergelerin rengi tamamen yeşil olmalıdır. 28

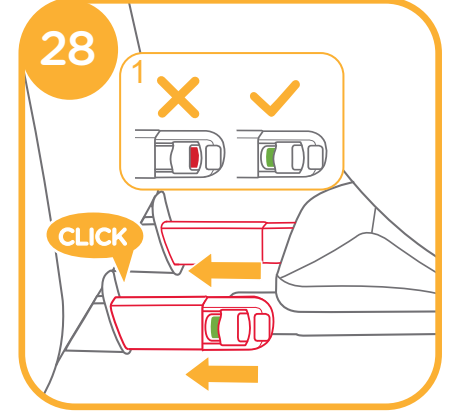

! ISOSAFE bağlayıcılar, ISOFIX tutturma noktalarına takılmalı ve kilitlemelidir.

! Çocuk koltuğunun, hem ISOSAFE konektörlerini çekerek güvenli bir şekilde monte edildiğinden emin olun.

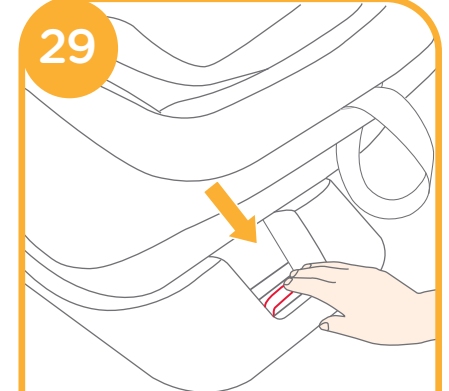

3. ISOSAFE ayar düğmesine basın ve çocuk tutucu araç koltuğuna dayanana kadar geri itin. 29

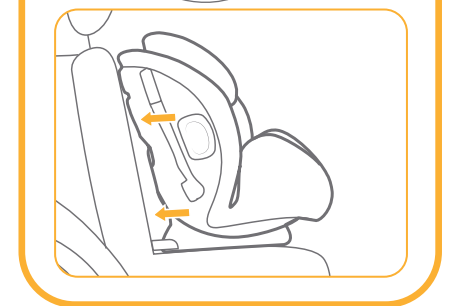

ISOSAFE konektörlerini çıkarma ve saklama

1. Araçtan çıkarmak için, ISOSAFE ayar düğmesine basın **30-1** ve tabanı koltuktan çıkarın. **30-2**

2. Ardından, konektörleri aracın ISOFIX'undan bastırın ve serbest bırakın. **31**

3. ISOSAFE konektörlerini tabanına geri çekmek için ISOSAFE ayar düğmesine basın. **32-1 & 32-2**

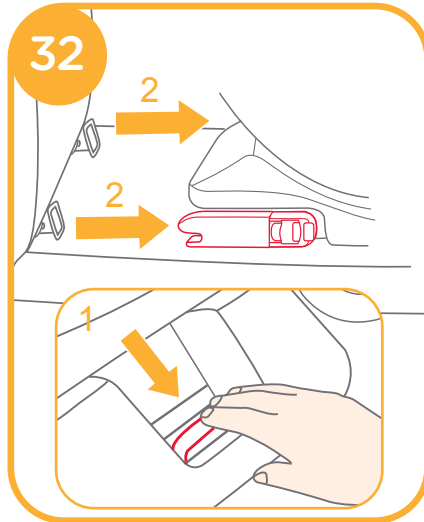
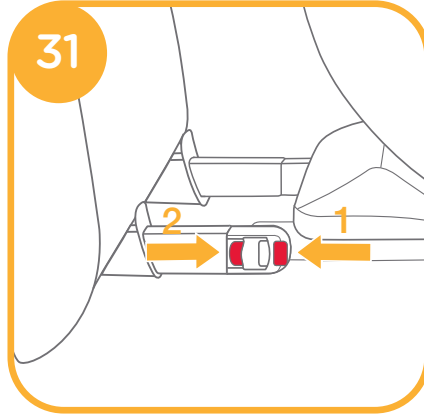
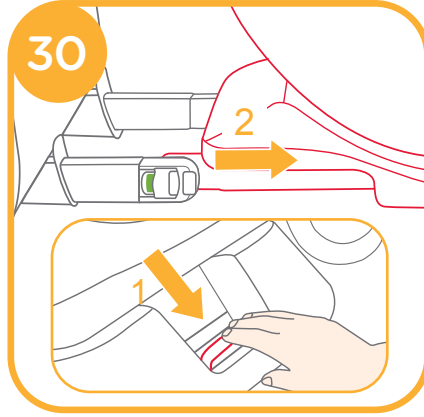

ii. Çocuğunuzu Çocuk Koltuğuna sabitleme

a. noktadan kemer ile monte etmek için

1. Çocuk, çocuk koltuğunda olduğunda olduğunda, araç omuz kemeri kılavuzlarının uygun yükseklikte olup olmadığını kontrol ediniz.
2. Omuz kemerini omuz kemeri kılavuzundan geçirin ve bel kemerini araç bel kemeri yuvalarından geçirin. Araç tokasını kapatın ve sıkıldığından emin olmak için araç kayışını çekin. **33**

! Omuz kemeri, omuz kemeri kılavuzundan geçmelidir.

! Bel kemeri, bel kayışı yuvalarından geçmelidir.

! Araç güvenlik kemeri tokası (dişi toka ucu) çocuk koltuğunu güvenli biçimde bağlamak için çok uzunsa çocuk koltuğu kullanılamaz.

! Çocuğun ön kısmı boyunca aracın yalnızca bele yönelik kemerini asla kullanmayın.

! Omuz kemerini gevşek durumda veya kolun altında konumlandırılmış şekilde kullanmayın.

! Omuz kemerini çocuğun sırt kısmında kullanmayın.

! Boğulma tehlikesi açısından, çocuğun çocuk koltuğunda aşağı kaymasına izin vermeyin.

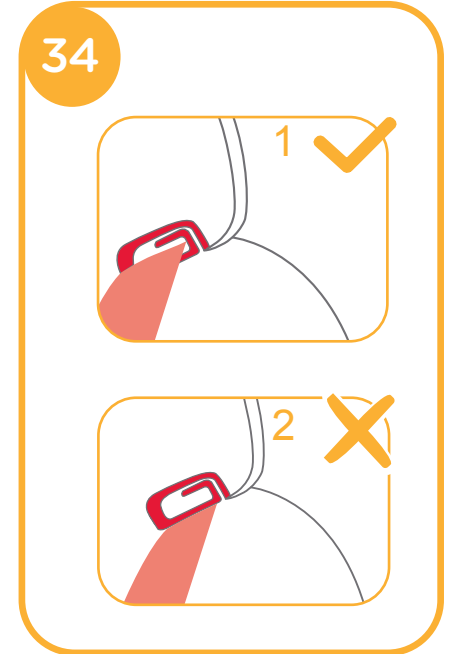
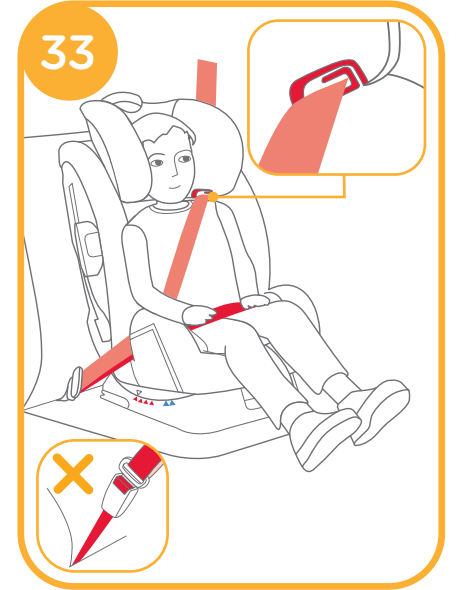

b. 3 noktalı kayış ve ISOSAFE eki ile kurulum için

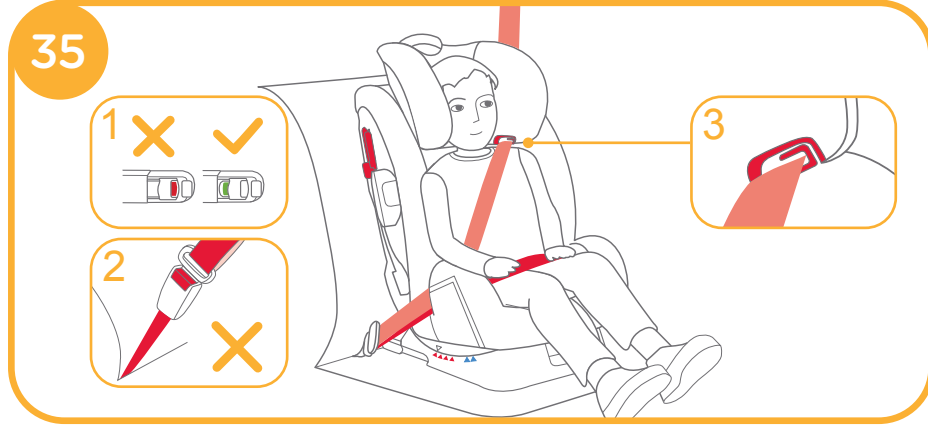

1. ISOSAFE eklentisi ile montaj gösterimi 25 - 29
 2. Çocuğu çocuk koltuğuna yerleştirin ve omuz kemeri kılavuzlarının doğru yükseklikte olup olmadığını kontrol edin.
 3. 3 noktalı kemer ile montaj gösterimi 33 - 34
 4. Doğru takılan 3 noktalı kemer ve ISOSAFE eklentisi gösterimi 35
- ! Her iki ISOSAFE bağlayıcının da ISOFIX eklenti tutturma noktalarına güvenli biçimde takıldığından emin olun. Her iki ISOSAFE bağlayıcıdaki göstergelerin rengi tamamen yeşil olmalıdır. 35 -1
- ! Çocuk koltuğunun, hem ISOSAFE konektörlerini çekerek güvenli bir şekilde monte edildiğinden emin olun.
- ! Omuz kemeri, omuz kemeri kılavuzundan geçmelidir. 35 -3
- ! Bel kemeri, kucak kayışı yuvalarından geçmelidir.
- ! Araç güvenlik kemeri tokası (dişi toka ucu) çocuk koltuğunu güvenli biçimde bağlamak için çok uzunsa çocuk koltuğu kullanılamaz. 35 -2
- ! Çocuğun ön kısmı boyunca aracın yalnızca bele yönelik kemerini asla kullanmayın.
- ! Omuz kemerini gevşek durumda veya kolun altında konumlandırılmış şekilde kullanmayın.
- ! Omuz kemerini çocuğun sırt kısmında kullanmayın.
- ! Boğulma tehlikesi açısından, çocuğun çocuk koltuğunda aşağı kaymasına izin vermeyin.

Tekstil Malzemelerini Ayırma

bkz. görüntü 36 - 44

1. Tokayı çıkarmak için kırmızı düğmeye basın.

! Yumuşak ürünleri monte etmek için yukarıdaki talimatları ters sırada uygulayın.

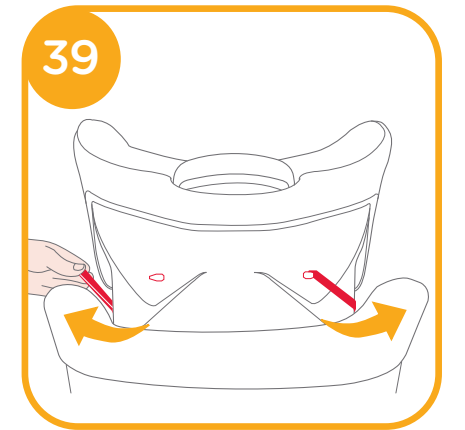
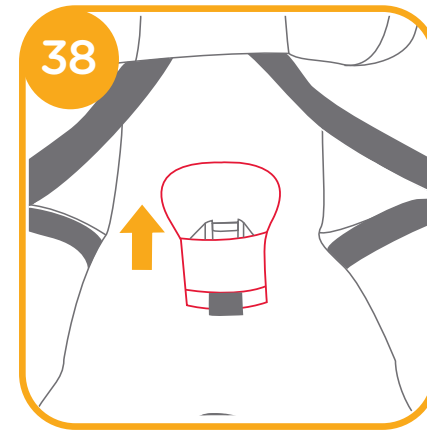
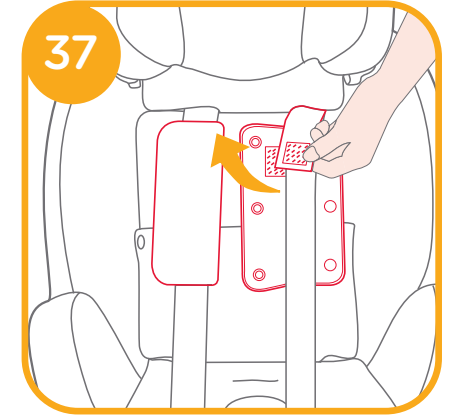
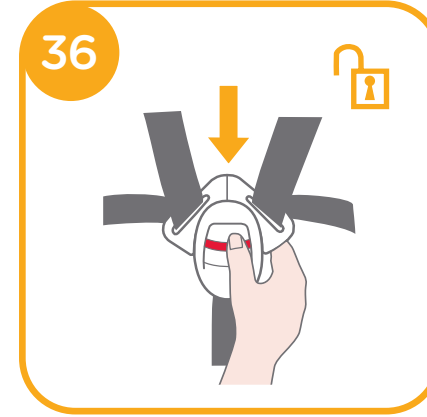

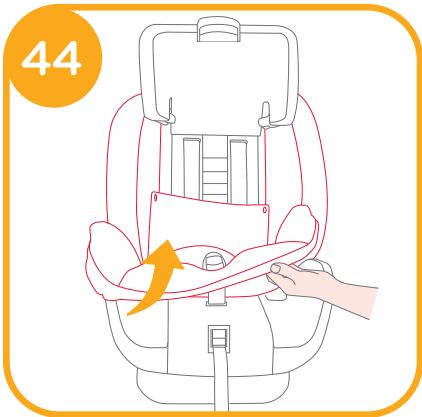
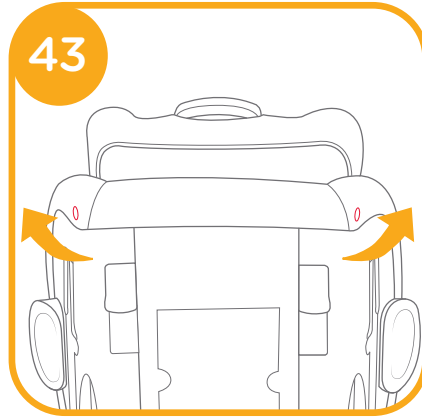
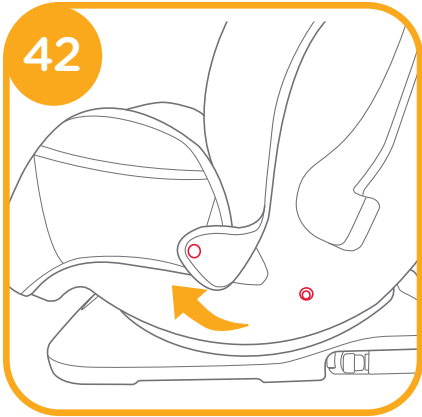
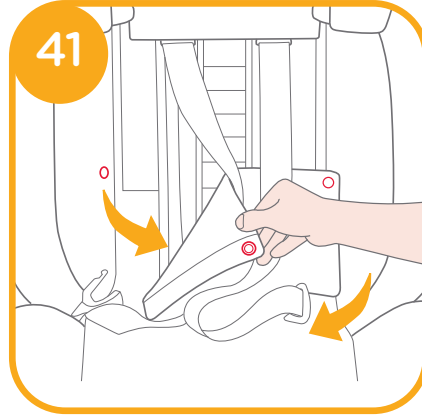
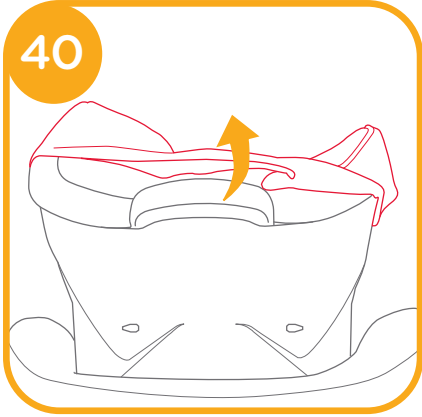

Bakım

- ! Lütfen çocuğa erişemeyeceği bir yerde saklayın.
- ! Lütfen tekstil malzemelerini 30°C'nin altındaki soğuk suyla yıkayın.
- ! Yumuşak malzemeleri ütümeyin.
- ! Yumuşak malzemeleri çamaşır suyuyla yıkamayın veya kuru temizlemeye vermeyin.
- ! Çocuk koltuğunu yıkamak için seyreltilmemiş doğal deterjan, benzin veya diğer organik çözücülerini kullanmayın. Bu işlem çocuk koltuğuna zarar verebilir.
- ! Fazla kuvvet uygulayarak kurutmak için tekstil malzemelerini bükmeyin. Tekstil malzemelerinde kırışıklık bırakabilir.
- ! Lütfen tekstil malzemelerini gölgede asılı olarak kurutun.
- ! Uzun süre kullanılmayacaksa, lütfen çocuk koltuğunu araç koltuğundan çıkarın. Çocuk koltuğunu gölgeye ve çocuğunuzun erişemeyeceği bir yere koyun.





Allison Baby UK Ltd,
Venture Point, Towers Business Park
Rugeley, Staffordshire, WS15 1UZ

bring the kids™

Share the joy at www.joiebaby.com

P-IM0439H_1