

**Автоматический запайщик
лотков
Инструкция по
применению**

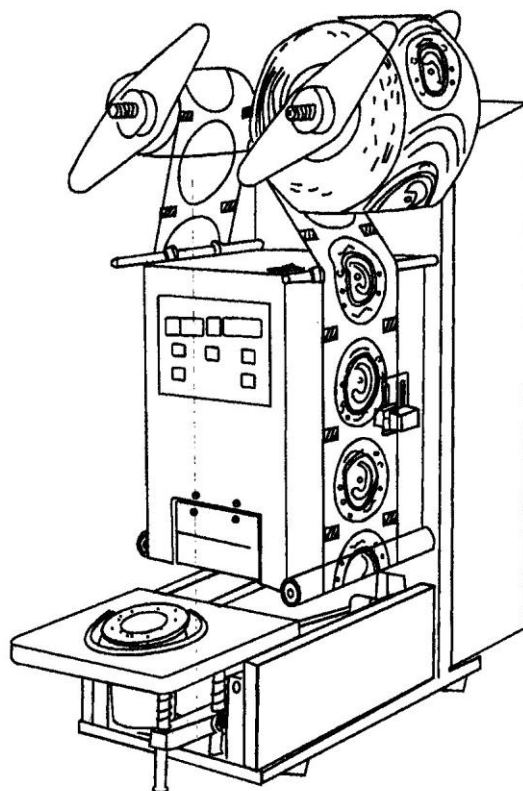

- **Внимательно прочтите инструкцию перед применением**
- **Технология продукта может быть изменена без предварительного предупреждения**

1:Введение

2:Схема детализировки

3:Метод использования

4:Электрическая панель управления

5:Спецификация

6:Обслуживание/Список запасных частей

7:Электрическая схема

Введение

Данное оборудование разработано в соответствии со всеми современными технологиями и требованиями безопасной работы.

Данная инструкция является неотъемлемой частью оборудования и должна храниться в течение всего срока использования оборудования.

Внимание:

Полностью прочитайте инструкцию и убедитесь, что правильно поняли все ее положения перед применением.

Схема детализировки

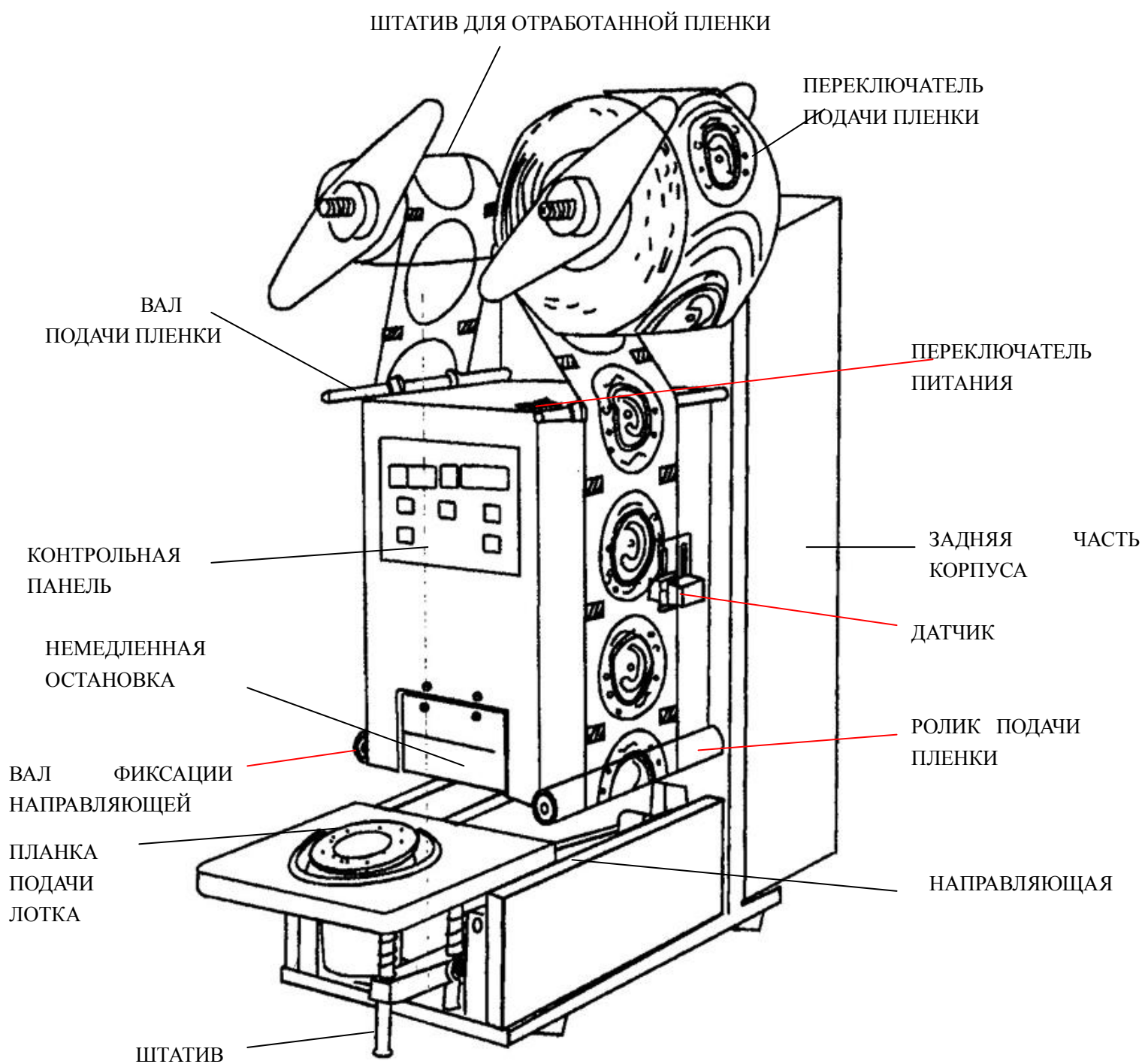

Метод использования

3. 1. Установите пленку в соответствии со схемой

2. Пленка должна проходить через слот. (см.рис.2)

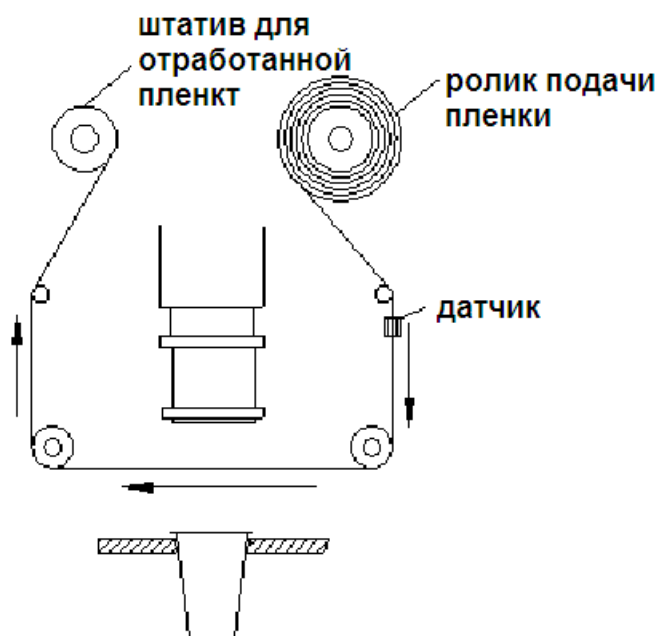

3.2 После электрического соединения, нажмите зеленую кнопку "on" («вкл»), расположенную вверху машины (см.рис.3), пленка автоматически начнет вращаться.

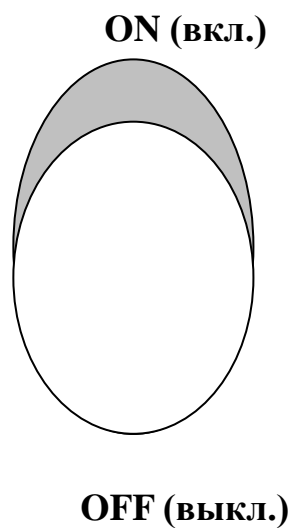

Метод использования

Панель управления



Рис.4

4.1 Полуавтоматический режим (А):

После электрического соединения, зеленый экран отображает букву «А», это означает, машина работает в полуавтоматическом режиме. Температурный экранчик показывает установленный параметр температуры. Для прогрева необходимо 3-10 минут. При нагревании индикатор температуры начинает мигать. По достижении необходимого значения индикатор перестает мигать. Теперь можно приступить непосредственно к работе.

Запаивание вручную:

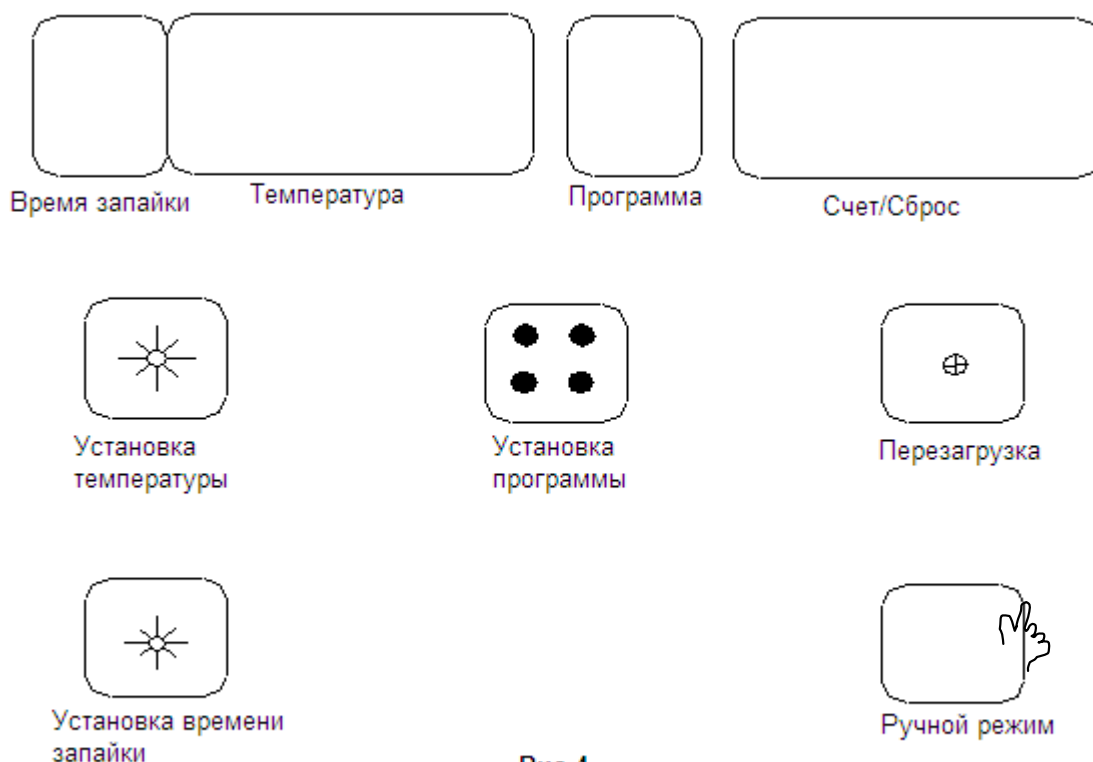
Вставьте лоток в отверстие держателя лотка, нажмите кнопку ручного режима управления. Далее происходит запайка.

При возникновении проблем с запаиванием, регулируйте температуру на 1-2 градуса выше пока не получите удовлетворительный результат. Обычная температура запайки должна находиться в пределах 180 градусов, поскольку слишком высокая температура может привести к деформированию пленки и самого лотка и в результате – к некачественному запаиванию.

4.2 Автоматический режим (В):

Нажмите кнопку выбора программ. Когда на зеленом экране загорится буква «В», машина готова к работе в автоматическом режиме. Автоматическая работа подразумевает под собой, что нужно положить лоток в отверстие держателя лотка, более никаких действий предпринимать не нужно.

4.3 Движение запаивающей пленки (С)

Нажмите кнопку выбора программ, когда на зеленом экране загорится буква «С», нажмите кнопку ручного режима управления, пленка начнет двигаться.

4.4 Движение подающей планки лотка (D)

Нажмите кнопку выбора программ, когда на зеленом экране загорится буква «D», затем нажмите кнопку режима ручного управления, подающая планка лотка начнет движение.

Внимание:

Используйте панель управления для движения планки лотка, не толкайте ее вручную.

Описание кнопок панели управления

Название кнопки	Функции
Установка температуры	Нажмите на кнопку, красное окошечко с левой стороны показывает температуру начиная с 1°C-225°C, затем в обратном порядке от 225°C-1°C, обычная рабочая температура составляет 180°C-185°C.
Установка программы (4 уровня А,В,С,Д)	<p>А: если после включения в сеть на зеленом экране загорается буква «А», что означает что машина находится в полуавтоматическом режиме работы. Полуавтоматический режим подразумевает, что необходимо только поставить лоток и нажать кнопку ручного режима, чтобы произвести запаивание.</p> <p>«В» означает автоматический режим (нажать кнопку два раза), то есть необходимо только поставить лоток, весь остальной процесс завершится автоматически.</p> <p>С: при неоднократном нажатии кнопки (три раза) экран отображает букву «С», это означает что машина работает в режиме вращения пленки, нажмите кнопку ручного режима управления для завершения этого процесса.</p> <p>Д: при неоднократном нажатии кнопки (четыре раза) экран отображает букву «D», что означает движение панели для лотка, нажмите кнопку ручного режима управления для задвигания или выдвигания панели.</p>
Обнуление счетчика	Нажмите на кнопку в течение 3 секунд для обнуления счетчика

Установка времени запайки	Время запайки может отрегулировано от 2 до 9 секунд, время регулируется в зависимости от толщины пленки.
---------------------------------	--

Спецификация

Рабочее напряжение	АС220В
Мощность:	650Вт
Пленка:	любой термосвариваемый материал
Скорость запайки:	до 480лотков/час
Регулируемая температура	0°С-300°С
Внешние размеры:	270*370*670мм
Вес:	45кг

Список запасных частей

1. Перед запайкой убедитесь, что верхняя поверхность лотка чистая.
2. Не допускайте превышения температуры и времени запайки.
3. Для обеспечения высокого качества запайки, регулярно проверяйте и очищайте запаивающую поверхность.
4. Регулярно очищайте планку лотка.
5. Все движущие части и соединительные узлы должны содержаться в чистоте и регулярно смазываться.
6. При поломке машины, немедленно отключите ее от сети.

Внимание: перед очисткой или смазкой отключайте оборудование от сети.

Список запасных частей

Запаивающая пленка	1 ролик
Образцы поддона	5 шт.
15 А предохранитель	3 шт.
8#.10# ключ	1 шт.
M ⁶ шлицевая отвертка	2 шт.
Крестообразная отвертка	1 шт.

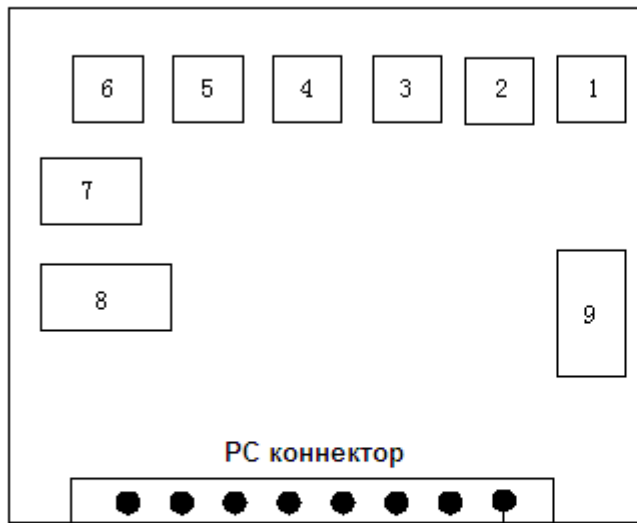

1. Выключатель внешней части рабочего стола
2. Выключатель внутренней части рабочего стола
3. Выключатель верхней поверхности
4. Электрический переключатель роликов
5. Выключатель нижней поверхности
6. Сенсор для лотка
7. Немедленная остановка
8. Электрический провод контроля температуры
9. 10P провод панели

