

CP

Центробежные электронасосы

с мощностью электродвигателя от 1,1 - 11 кВт



Чистая вода



В коммунальном секторе



В сельском хозяйстве



В промышленности



ЭКСПЛУАТАЦИОННЫЕ ХАРАКТЕРИСТИКИ

Производительность до **900 л/мин** (54 м³/ч)

Напор до **76 м**

ОГРАНИЧЕНИЯ ИСПОЛЬЗОВАНИЯ

Манометрическая высота всасывания до **7 м**

Температура жидкости от **-10 °С** до **+90 °С**

Температура окружающей среды от **-10 °С** до **+40 °С**

Максимальное давление в корпусе насоса **10 Бар**

Непрерывная работа **S1**

КОНСТРУКТИВНЫЕ ХАРАКТЕРИСТИКИ

КОРПУС НАСОСА: Чугун с резьбовыми патрубками **ISO 228/1**

КРЫШКА: Чугун

РАБОЧЕЕ КОЛЕСО:

- нержавеющая сталь - **CP160**

- латунь - **CP 210 - 220 - 230**

- чугун - **CP 250**

ВЕДУЩИЙ ВАЛ: Нержавеющая сталь **AISI 431**

МЕХАНИЧЕСКОЕ УПЛОТНЕНИЕ: **FN-18; FN-20; FN-24;**

FN-32NU Графит - Керамика - NBR

ЭЛЕКТРОДВИГАТЕЛЬ: **CPm:** однофазный 230 В - 50 Гц с

тепловой защитой, встроенной в обмотку.

CP: трехфазный 230/400 В - 50 Гц до 4 кВт

400/690 В - 50 Гц от 5,5 до 11 кВт

Электронасосы трехфазные оснащены высокопроизводительными двигателями класса **IE3** (IEC 60034-30-1).

ИЗОЛЯЦИЯ: класс F

СТЕПЕНЬ ЗАЩИТЫ: IP X4

ИСПОЛЬЗОВАНИЕ И УСТАНОВКА

Электронасосы серии **CP** подходит для использования с чистой водой и жидкостями, которые не являются химически агрессивными по отношению к материалам, из которых изготовлен насос. Благодаря своей надежности и простоте использования эти насосы широко используются в гражданских, сельскохозяйственных и промышленных применениях, например, для подачи воды, в системах кондиционирования и охлаждения, для орошения и т. д. Установка должна проводиться в хорошо вентилируемых закрытых помещениях или в любом случае защищена от непогоды.

ИСПОЛНЕНИЕ И ПРАВИЛА БЕЗОПАСНОСТИ

EN 60335-1
IEC 60335-1
CEI 61-150

EN 60034-1
IEC 60034-1
CEI 2-3



Соответствие регламенту ЕС № 547/2012

СЕРТИФИКАТЫ

Международное сертификационное общество

Det Norske Veritas (**DNV**)

ISO 9001: КАЧЕСТВО

ISO 14001: ЭКОЛОГИЯ И БЕЗОПАСНОСТЬ



ГАРАНТИЯ

2 года в соответствии с нашими общими условиями продажи

CP 160-210

ТЕХНИЧЕСКИЕ ХАРАКТЕРИСТИКИ – HS=0 м

50 Гц

CP 160

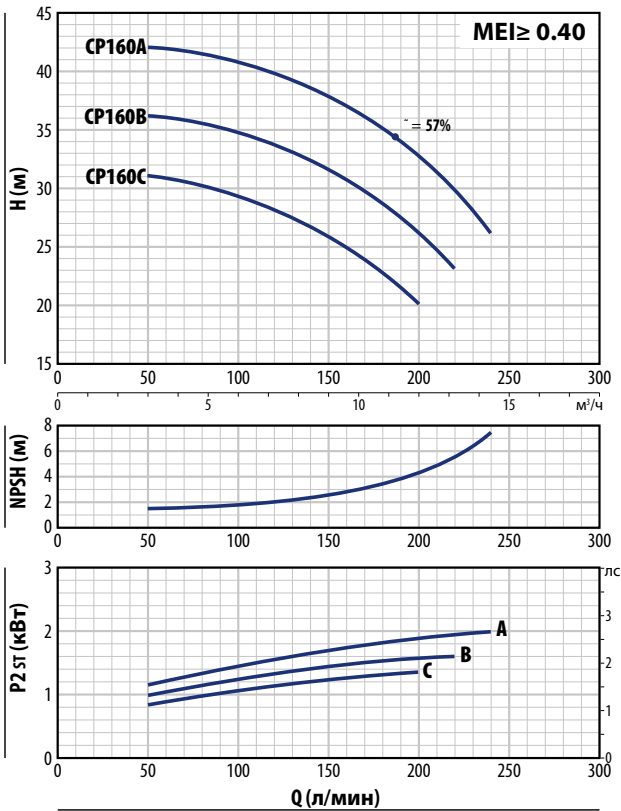

CP 210

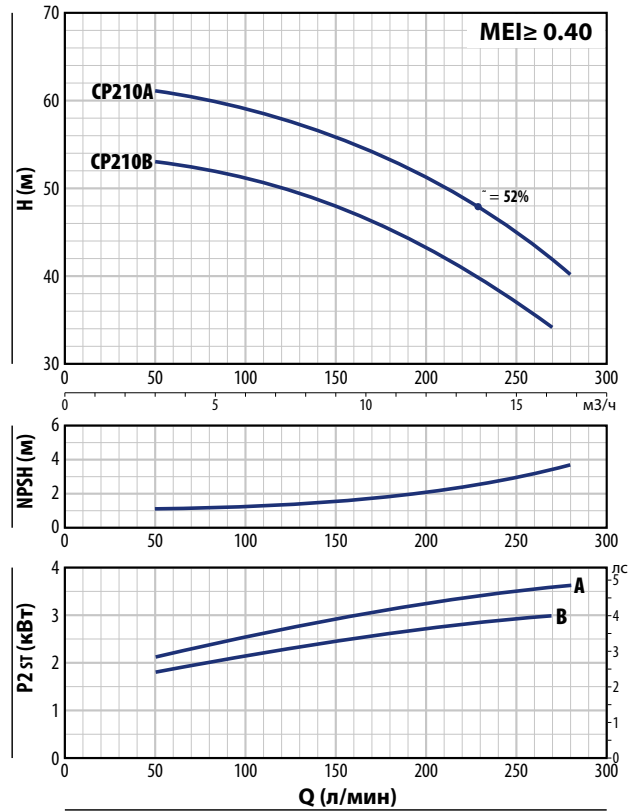

CP 160

Тип	Трёхфазный	Мощность(P2)		1~3~	Q	Q												
		кВт	лс			м³/ч	0	3	4.5	6	7.5	9	10.5	12	13.2	14.4		
Однофазный	Трёхфазный				л/мин	0	50	75	100	125	150	175	200	220	240			
CPm 160C	CP 160C	1.1	1.5	IE2 IE3	H м	32	31	30.5	29.5	28	26	23	20					
CPm 160B	CP 160B	1.5	2			37	36	35.5	34.5	33.5	31.5	29	26.5	23				
CPm 160A	CP 160A	2.2	3			43	42	41.5	40.5	39.5	38	35.5	33	30	26			

CP 210

Тип	Мощность(P2)		3~	Q	Q												
	кВт	лс			м³/ч	0	3	4.5	6	7.5	9	10.5	12	13.2	14.4	15	16.2
Трёхфазный				л/мин	0	50	75	100	125	150	175	200	220	240	250	270	280
CP 210B	3	4	IE3	H м	54	53	52	51	49.5	48	45.5	43	40	38.5	37	34	
CP 210A	4	5.5			61	61	60	59	57.5	56	53.5	51	49	46.5	45	42	40

Q = Подача H = Общий манометрический напор HS = Высота всасывания

Допустимое отклонение характеристик насосов соответствует классу 3B согласно EN ISO 9906.

CP 220-230

ТЕХНИЧЕСКИЕ ХАРАКТЕРИСТИКИ – HS=0 м

50 Гц

CP 220

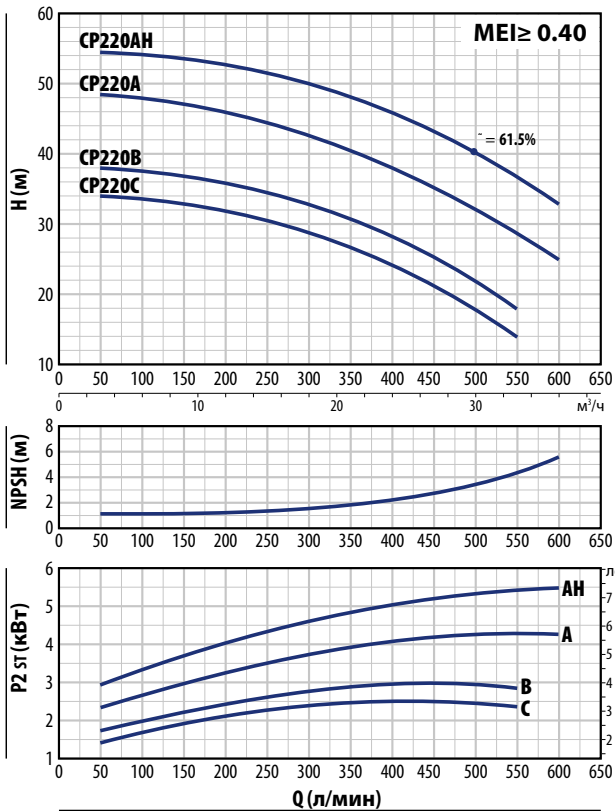

CP 230

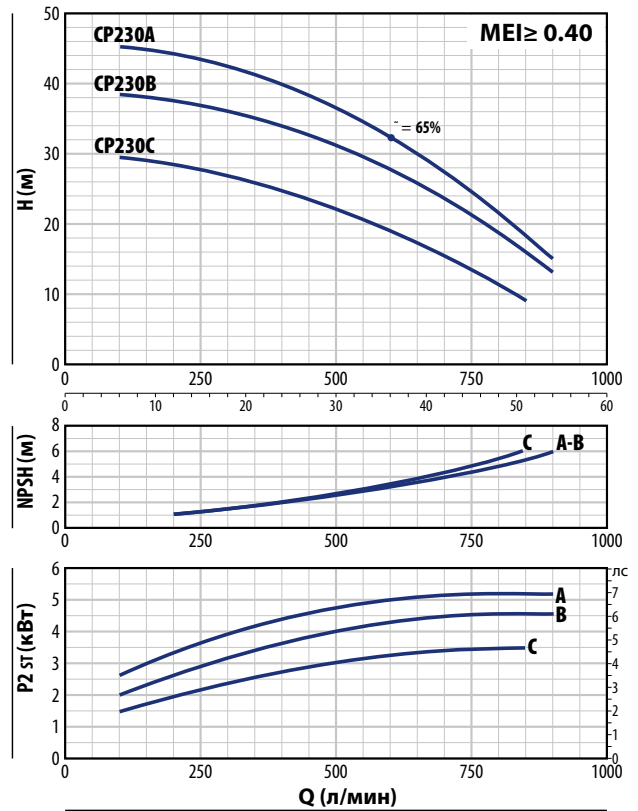

CP 220

Тип	Трёхфазный	Мощность (P2)		1~3~	Q	Q													
		кВт	лс			0	3	6	12	18	24	30	33	36					
Однофазный	Трёхфазный	кВт	лс		л/мин	0	50	100	200	300	400	500	550	600					
CPm 220C	CP 220C	2.2	3	IE2 IE3	H м	34	34	33.5	32	29	24.3	18	14						
-	CP 220B	3	4			38	38	37.5	36	33	28.5	22	18						
-	CP 220A	4	5.5			49	48.5	48	46	42.5	38	32	29	25					
-	CP 220AH	5.5	7.5			54.5	54.5	54	52.5	50	46	40.5	37	33					

CP 230

Тип	Трёхфазный	Мощность (P2)		3~	Q	Q													
		кВт	лс			0	6	12	18	24	30	36	42	48	51	54			
CP 230C		3	4	IE3	H м	30	29.5	28.5	27	25	22	19.5	15.5	11.5	9				
CP 230B		4	5.5			39	38.5	38	36	34	31	28	24	18.5	15	13			
CP 230A		5.5	7.5			46	45.5	44.5	42	40	37	32.5	27.5	21.5	18	15			

Q = Подача H = Общий манометрический напор HS = Высота всасывания

Допустимое отклонение характеристик насосов соответствует классу 3B согласно EN ISO 9906.

CP 250

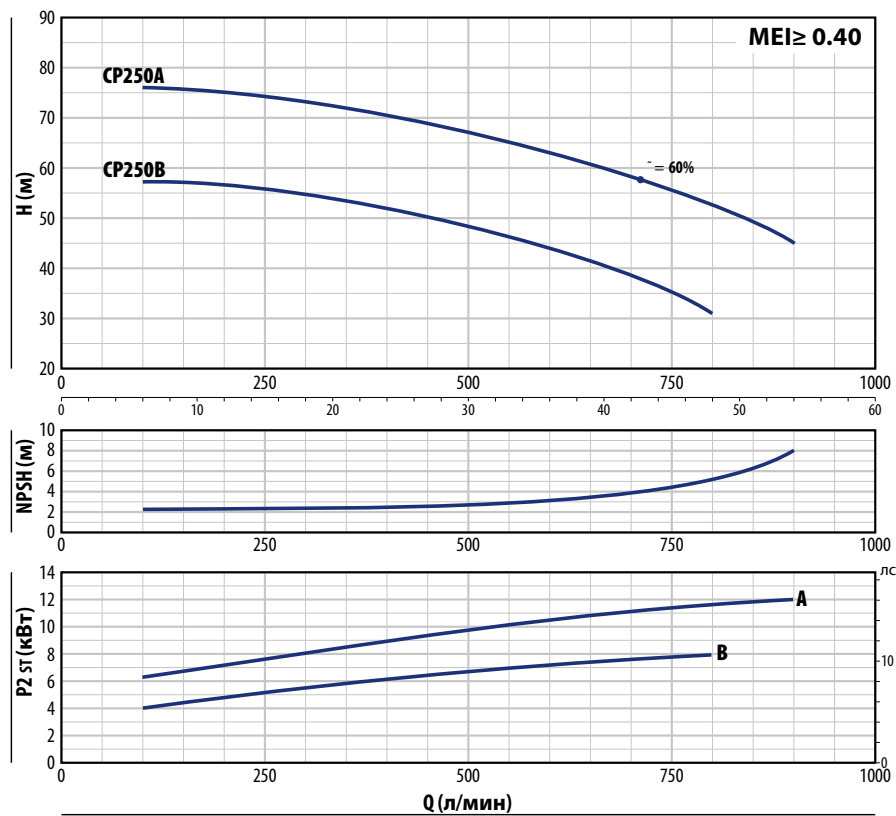

CP 250

Тип	Мощность (P2)		3~	Q	Q м³/ч												
	кВт	лс			0	6	12	18	24	30	36	42	48	54			
Трехфазный				Q л/мин	0	100	200	300	400	500	600	700	800	900			
CP 250B	7.5	10	IE3	H м	57	57	56.5	54.5	52	48.5	44	38	31				
CP 250A	11	15			76	76	75	73.5	71	67.5	63	58	52	45			

Q = Подача H = Общий манометрический напор HS = Высота всасывания

Допустимое отклонение характеристик насосов соответствует классу 3B согласно EN ISO 9906.

ПОТРЕБЛЯЕМЫЙ ТОК

Тип	Напряжение
Однофазный	230 V
CPm 160C	8.5 A
CPm 160B	10.3 A
CPm 160A	13.0 A
CPm 220C	14.2 A

Тип	Напряжение			
	230 V - Δ	400 V - λ	400 V - Δ	690 V - λ
Трехфазный				
CP 160C	5.7 A	3.3 A	–	–
CP 160B	6.9 A	4.0 A	–	–
CP 160A	8.8 A	5.1 A	–	–
CP 210B	12.6 A	7.3 A	–	–
CP 210A	15.1 A	8.7 A	–	–
CP 220C	9.0 A	5.2 A	–	–
CP 220B	12.6 A	7.3 A	–	–
CP 220A	17.0 A	9.8 A	–	–
CP 220AH	–	–	11.5 A	6.6 A
CP 230C	13.1 A	7.6 A	–	–
CP 230B	16.8 A	9.7 A	–	–
CP 230A	–	–	11.5 A	6.6 A
CP 250B	–	–	15.0 A	8.7 A
CP 250A	–	–	22.5 A	13.0 A

Размеры и вес

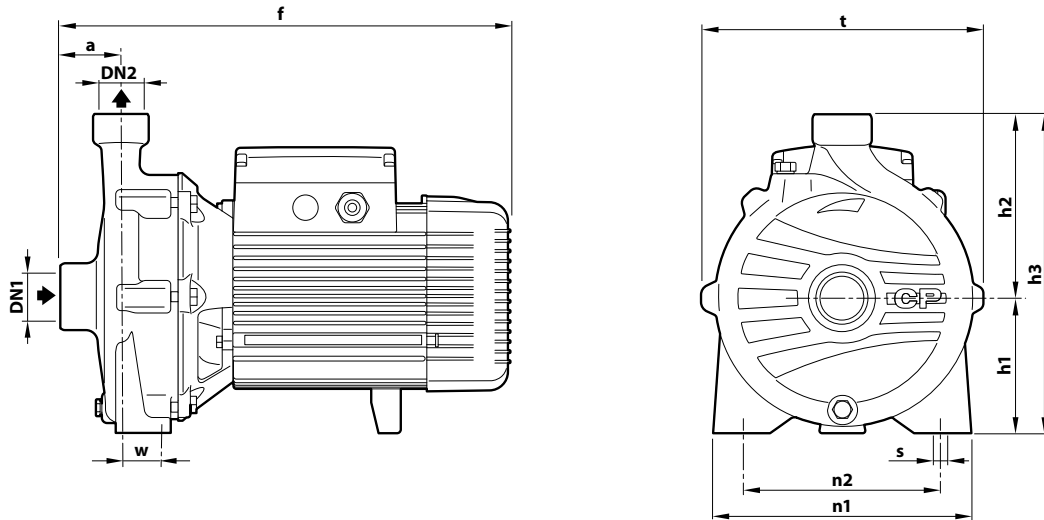

Тип		Патрубки		Размеры мм										кг		
Однофазный	Трёхфазный	DN1	DN2	a	f	h1	h2	h3	t	n1	n2	w	s	1~	3~	
CPm 160C	CP 160C	1½"	1"	54	370	110	150	260	-	206	165	44.5	11	18.7	18.8	
CPm 160B	CP 160B				20.0									20.0		
CPm 160A	CP 160A				22.7									22.9		
-	CP 210B			-	33.8											
-	CP 210A			-	37.2											
CPm 220C	CP 220C	2"	2"	70	428	132	183	315	243	230	170	40	14	29.5	32.3	
-	CP 220B				-									34.2		
-	CP 220A				-									41.0		
-	CP 220AH			-	47.0											
-	CP 230C			70	468	136	192	328	273	250	190	40		-	37.2	
-	CP 230B			-	41.0											
-	CP 230A			-	46.0											
-	CP 250B			65	519	160	232	392	317	294	230	45		-	67.0	
-	CP 250A			570	-	-	-	-	-	-	-	-		-	-	98.0

ПАЛЛЕТИРОВАНИЕ

Тип		Кол-во насосов
Однофазный	Трёхфазный	
CPm 160C	CP 160C	50
CPm 160B	CP 160B	50
CPm 160A	CP 160A	35
-	CP 210B	18
-	CP 210A	18

Тип		Кол-во насосов
Однофазный	Трёхфазный	
CPm 220C	CP 220C	18
-	CP 220B	18
-	CP 220A	18
-	CP 220AH	18
-	CP 230C	18
-	CP 230B	18
-	CP 230A	18
-	CP 250B	6
-	CP 250A	6

ОСОБЕННОСТИ КОНСТРУКЦИИ

1 Корпус насоса Чугун, патрубки с резьбой ISO 228/1.

2 Крышка Чугун

3 Рабочее колесо Нержавеющая сталь для CP160
Латунь для CP 210, CP 220, CP 230
Чугун для CP 250

4 Механическое уплотнение	Электронасос	Тип	Вал	Материал
	CP 160С-B-A	FN-18	Ø 18 мм	Графит/керамика/NBR
CP 220С	FN-20	Ø 20 мм	Графит/керамика/NBR	
CP 210В-A	FN-24	Ø 24 мм	Графит/керамика/NBR	
CP 220В-A-АН				
CP 230С-B-A				
CP 250В	FN-32 NU	Ø 32 мм	Графит/керамика/NBR	
CP 250А				

5 Вал Нержавеющая сталь AISI 431

6 Электродвигатель **СРm:** однофазный 230 V - 50 Гц.
СР: трехфазный 230/400 V - 50 Гц для 4 kW.
400/690 V - 50 Гц и 5.5 для 11 kW.

※ Электронасосы оснащены высокоэффективными двигателями (IEC 60034-30-1). Класс IE2 для однофазных моделей
Класс IE3 для трехфазных моделей

Непрерывный режим работы S1

