

HP-100, 120

PRESSURE TYPE

Чертежи

[Unit: mm(inch)]

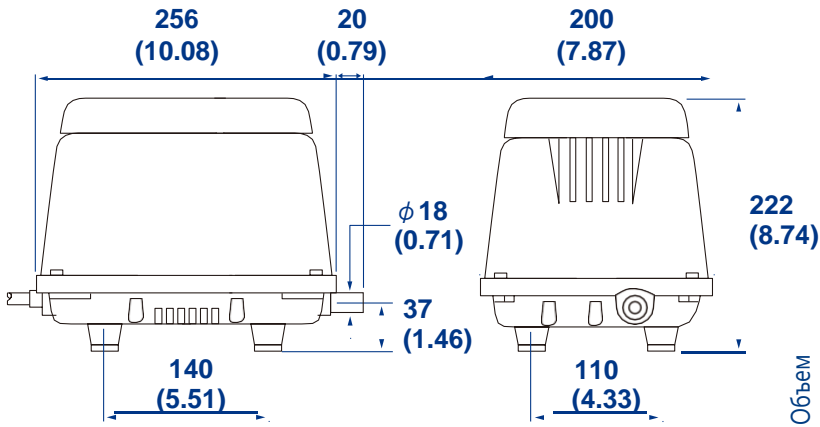

Кривая производительности

----- Номинальное давление нагрузки
[kPa(PSI)] 50Гц 60Гц

HP-100

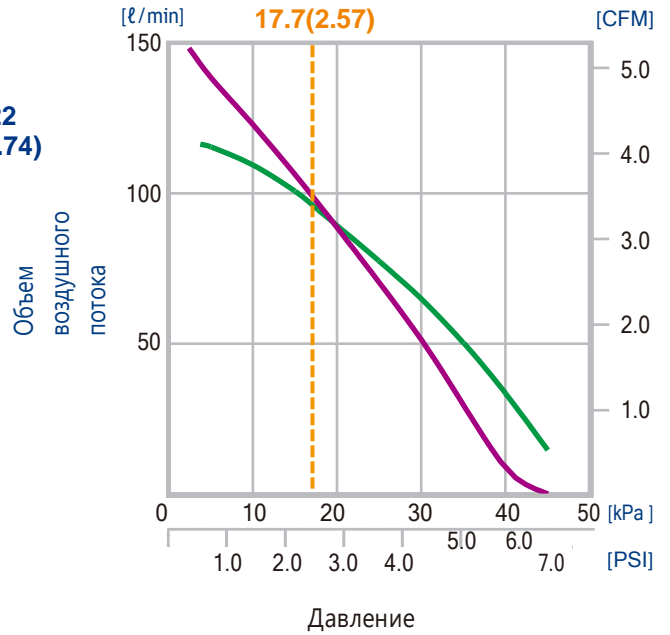

Спецификация

		HP-100		HP-120	
Номинальное напряжение	V	AC100 / 110-120 / 220-240			
Частота источника питания	Гц	50	60	50	60
Номинальное давление нагрузки	кПа	17.7			
Объем воздушного потока	л/мин	100		120	
Потребляемая мощность	W	95	100	115	125
Уровень шума	дБц	38		40	
Вес	кг	8.5			

HP-120

