

Вихревые воздуходувки

EVL / EVH

Описание

Конструкция

Применения

Технические характеристики

Комплектующие

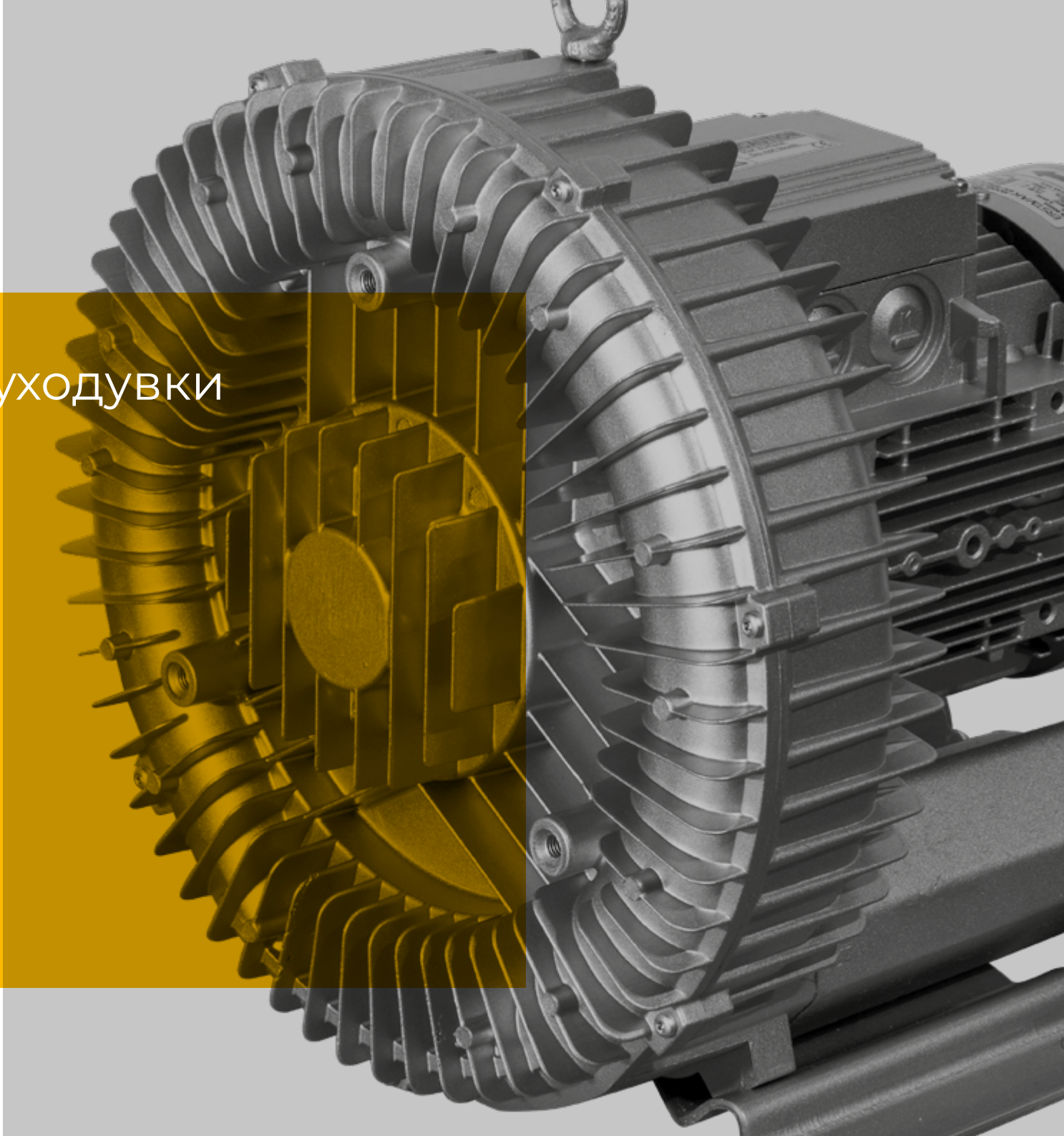

The image features three industrial fans, likely centrifugal blowers, arranged in a row. The fans are dark grey or black with a complex, multi-bladed design. The central fan is in sharp focus, while the ones on either side are slightly blurred. Overlaid on the fans is the word "Industrial" in a large, bold, yellow sans-serif font. The letter 'I' is partially cut off on the left edge of the frame.

Industrial

О КОМПАНИИ

Преимущество в деталях

ERSTEVAK - это результат многолетнего опыта в сфере комплексных поставок вакуумного, термического, полупроводникового и аналитического оборудования для предприятий малой, средней и крупной промышленности, наукоемких производств, исследовательских институтов и лабораторий.

2010

ГОД ОСНОВАНИЯ

Полный цикл услуг



Инжиниринговый центр

Мы производим расчет и проектирование различных технологических систем. Богатый опыт и комплексный подход позволяет нам реализовывать проекты любой сложности от компактных высоковакуумных откачных постов до автоматизированных вакуумных печей термообработки.



Крупнейший в России склад вакуумного оборудования

Для оптимальной логистики и оперативной поддержки наших клиентов мы поддерживаем более 45 000 единиц товара в наличии на нашем московском складе.



Техническая поддержка

Квалифицированный штат инженеров отделов продаж всегда готов проконсультировать по техническим вопросам и оказать помощь в подборе оборудования. Мы гарантируем ведение проекта от стадии подготовки до ввода оборудования в эксплуатацию.



Сервисная служба

Мы оказываем полную гарантийную и сервисную поддержку наших клиентов. Поддержание в наличии всех необходимых запчастей позволяет производить обслуживание и ремонт в кратчайшие сроки.

ВИХРЕВЫЕ ВОЗДУХОДУВКИ

Описание

Вихревые воздуходувки относятся к типу низконапорных компрессоров динамического действия. Сжатие воздуха обеспечивается за счет завихрения воздушного потока вращающимся рабочим колесом с лопатками, плотно расположенными друг к другу. Газ, поступающий в камеру сжатия через патрубок всасывания, закручивается рабочим колесом и движется на сторону нагнетания по закрученной траектории постоянно приобретая дополнительную энергию от лопаток колеса. Такой принцип действия позволяет добиться избыточного давления до 1000 мбар и полностью исключить явление помпажа. Производительность вихревых агрегатов ERSTEVAK находится в диапазоне от 55 до 2000 м³/час.

В конструкции воздуходувки отсутствуют трущиеся элементы и капельная смазка. Это позволяет полностью исключить механический износ рабочих элементов и обеспечить безмасляное сжатие. Крутящий момент передается от асинхронного электродвигателя напрямую рабочему колесу без потерь на передаточный механизм и при этом обеспечивая самые компактные размеры в классе низконапорных нагнетателей.

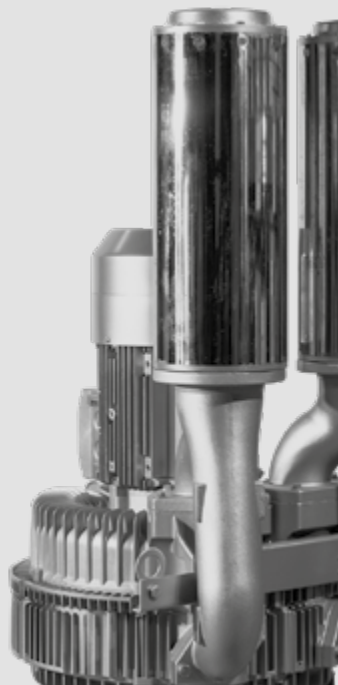

Преимущества воздуходувок ERSTEVAK

Надежность

Воздуходувки ERSTEVAK выполнены из штампованного алюминия, что делает их очень прочными и легкими. Японские подшипники NSK в составе воздуходувок обеспечивают максимальный срок службы до 30 000 часов.

Универсальность

Благодаря простому принципу сжатия воздуходувки могут использоваться как на вакуум, так и на компрессию, подключаясь в систему либо патрубком всасывания, либо патрубком нагнетания. А отсутствие пульсаций воздуха и устойчивая работа во всем диапазоне давлений позволяет использовать вихревые воздуходувки в самых разнообразных системах: будь то аэрация небольших водоемов или система вакуумного прижима на деревообрабатывающем центре.

Мобильность и экономия пространства

Воздуходувки можно монтировать как горизонтально, так и вертикально, что позволяет максимально эффективно использовать пространство. А дополнительная опция со встроенными в глушитель предохранительным клапаном и вакуумметром значительно сокращает и упрощает обвязку.

Экологичность

Вихревая технология сжатия воздуха в воздуховках ERSTEVAK не требует использования смазочных материалов, что делает воздуходувки абсолютно безмасляными, как для системы, так и для окружающей среды.

Простота в обслуживании

Отсутствие трущихся элементов, закрытая конструкция подшипников с консистентной смазкой, эффективный воздушный тип охлаждения позволяет избежать частого технического обслуживания, которое требуют воздуходувки других типов.

КОНСТРУКЦИЯ

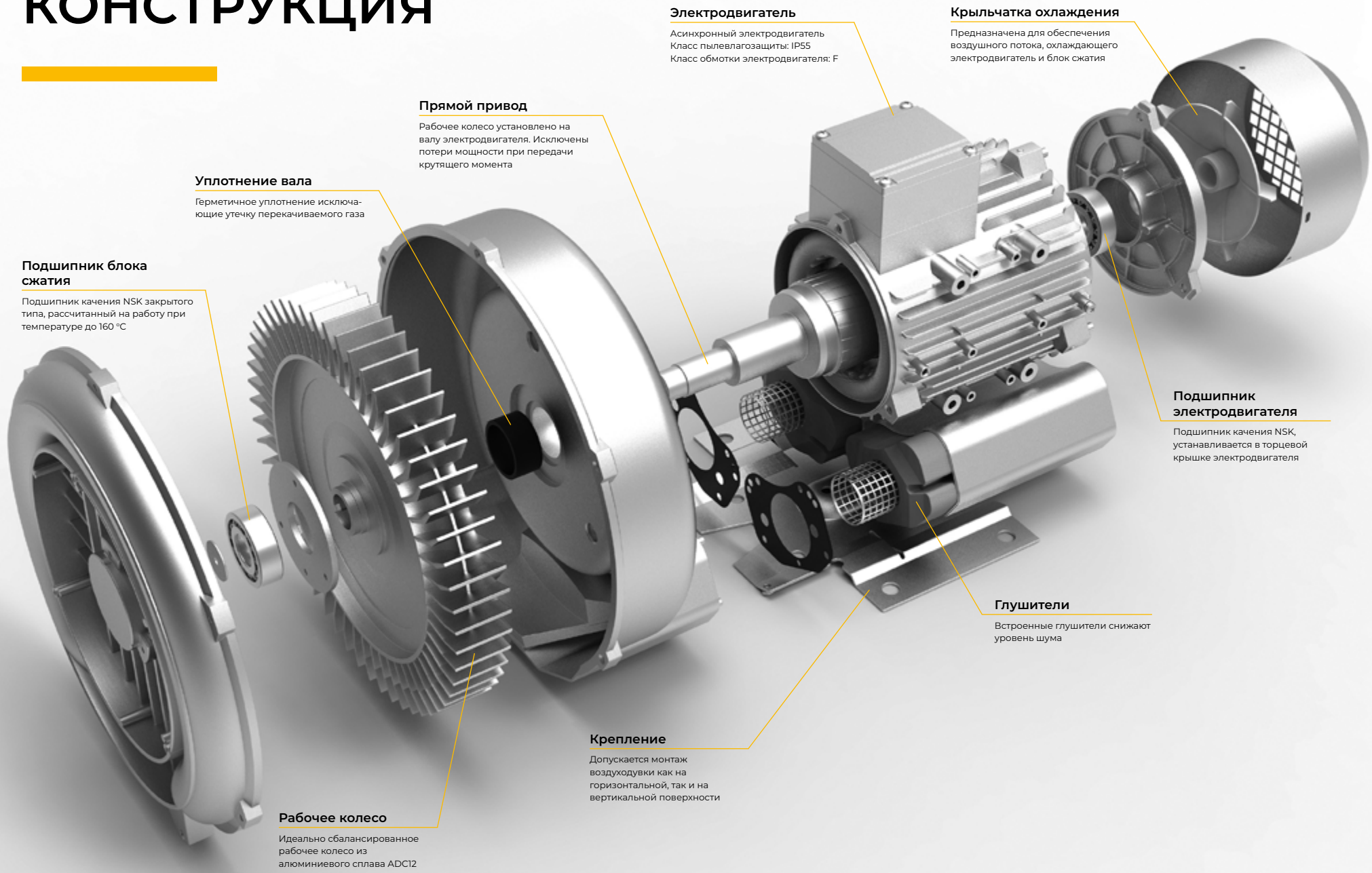

Электродвигатель

Асинхронный электродвигатель
Класс пылевлагозащиты: IP55
Класс обмотки электродвигателя: F

Крыльчатка охлаждения

Предназначена для обеспечения воздушного потока, охлаждающего электродвигатель и блок сжатия

Прямой привод

Рабочее колесо установлено на валу электродвигателя. Исключены потери мощности при передаче крутящего момента

Уплотнение вала

Герметичное уплотнение исключает утечку перекачиваемого газа

Подшипник блока сжатия

Подшипник качения NSK закрытого типа, рассчитанный на работу при температуре до 160 °C

Подшипник электродвигателя

Подшипник качения NSK, устанавливается в торцевой крышке электродвигателя

Глушители

Встроенные глушители снижают уровень шума

Крепление

Допускается монтаж воздухоудовки как на горизонтальной, так и на вертикальной поверхности

Рабочее колесо

Идеально сбалансированное рабочее колесо из алюминиевого сплава ADC12

ПРИМЕНЕНИЯ

Аэрация

Аэрация воды на очистных станциях
Аэрация водоёмов в рыбоводческих хозяйствах
Системы гидромассажа в ваннах и бассейнах

Вакуумный прижим

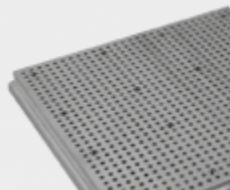

Стоматологические аспираторы



Сушка

Воздушные ножи для сушки
Системы сушки на автомойках
Сушка продукции кабельного производства



Пневмотранспорт

Транспортировка сыпучих веществ
Пневмопочта
Промышленный пылесос



Барботаж

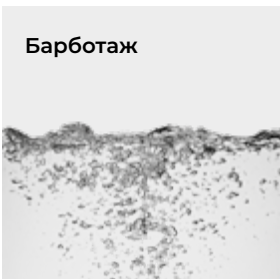

Полиграфия

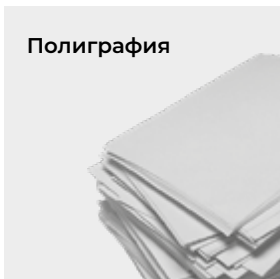

Системы принудительной вентиляции

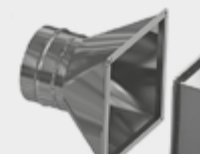

Надувные ангары

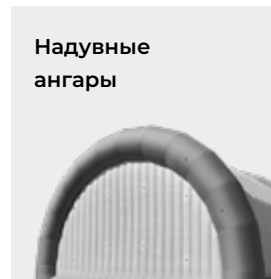

ТЕХНИЧЕСКИЕ ХАРАКТЕРИСТИКИ

Модель	Максимальная производительность, м3/ч	Максимальное избыточное давление, кПа (мбар)	Максимальное разрежение, кПа (мбар)	Кол-во ступеней	Уровень шума, дБ(А)	Мощность, кВт	Напряжение питания, В	Сила тока, А	Габаритные размеры (ДхШхВ), мм	Вес, кг	Диаметр патрубков
EVL 88/15	318	15 (150)	-16 (-160)	1	69	1,6	200-240Δ / 345-415	8,5 Δ / 4,9Υ	377x382x384	27	G2
EVL 88/20	318	20 (200)	-21 (-210)	1	69	2,2	200-240Δ / 345-415	9,7 Δ / 5,6Υ	377x382x384	30	G2
EVL 88/29	318	29 (290)	-27 (-270)	1	69	3,0	200-240 Δ / 345-415	12,5 Δ / 7,2Υ	409x382x384	36	G2
EVL 88/33	318	33 (330)	-29 (-290)	1	69	4,0	200-240 Δ / 345-415	9,0 Δ / 5,2Υ	432x382x384	40	G2
EVL 89/21	320	21 (210)	-22 (-220)	2	73	2,2	200-240Δ / 345-415	9,7 Δ / 5,6Υ	473x426x410	43	G2
EVL 89/26	320	26 (260)	-28 (-280)	2	73	3,0	200-240Δ / 345-415	12,5 Δ / 7,2Υ	496x426x410	48	G2
EVL 89/38	320	38 (380)	-36 (-360)	2	73	4,3	345-415Δ / 600-720	10,0 Δ / 5,8Υ	526x426x410	54	G2
EVL 89/50	320	50 (500)	-44 (-440)	2	73	5,5	345-415Δ / 600-720	13,3 Δ / 7,7Υ	571x426x410	66	G2
EVL 89/57	320	57 (570)	-44 (-440)	2	73	7,5	345-415Δ / 600-720	16,7 Δ / 9,6Υ	571x426x410	73	G2

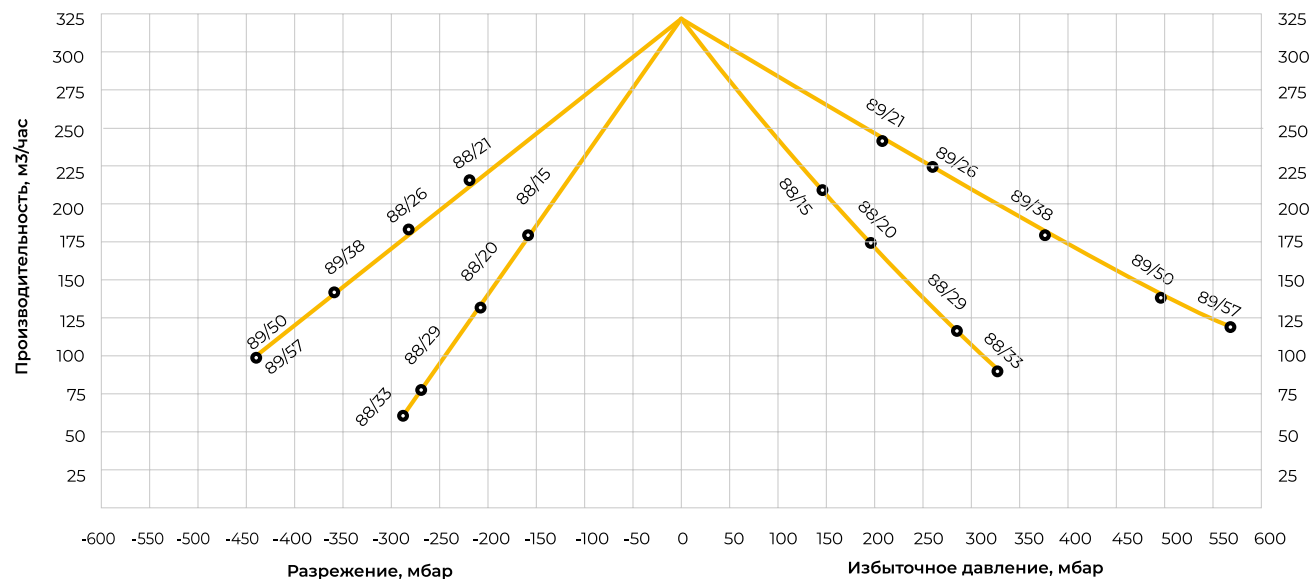

EVL 88/...

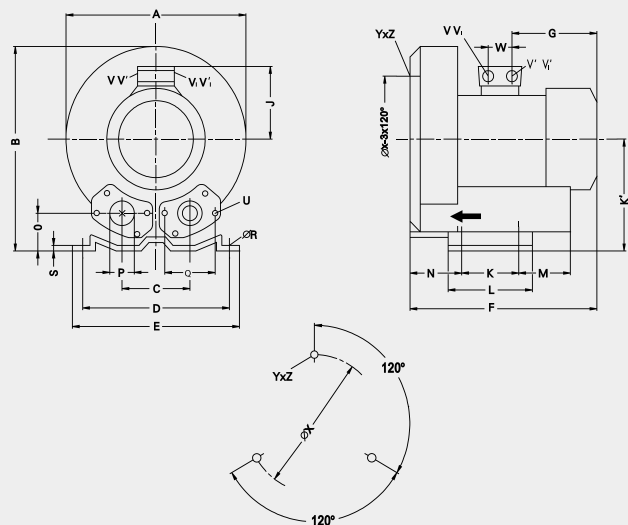

EVL 89/21, EVL 89/26, EVL 89/38

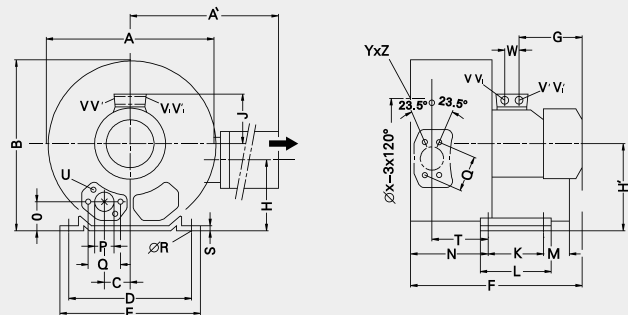

EVL 89/50, EVL 89/57

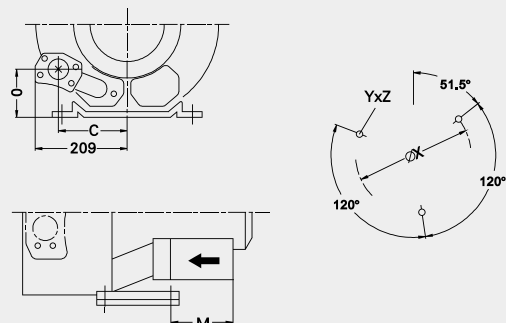

Графики мощности и температуры

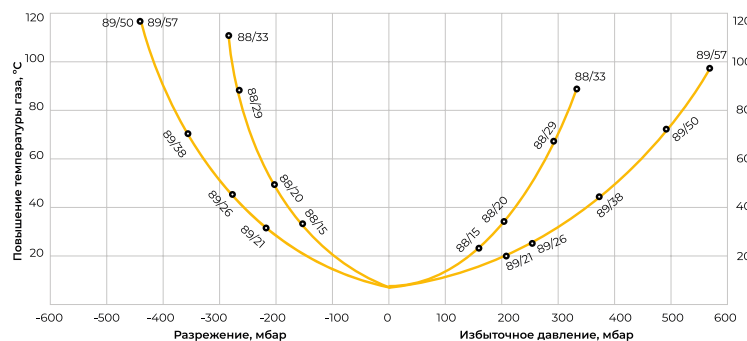
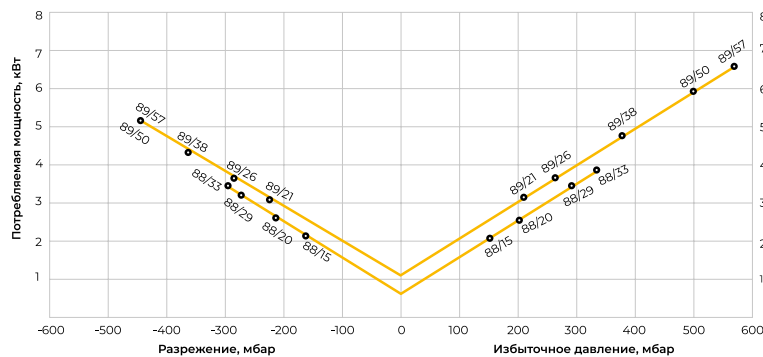

Габаритные размеры

Модель	A	B	C	D	E	F	G	J	K	H	L	M	N	O	P	ØR	S	U	W	ØX	Q	YxZ
88/15	382	384	125	290	325	377	191	128	140	197	180	84	109	54	G2	15	4,5	M8x17	29	240	83	M8x20
88/20	382	384	125	290	325	377	191	128	140	197	180	84	109	54	G2	15	4,5	M8x17	29	240	83	M8x20
88/29	382	384	125	290	325	409	188	135	140	197	180	84	109	54	G2	15	4,5	M8x17	42	240	83	M8x20
88/33	382	384	125	290	325	432	209	148	140	197	180	84	109	54	G2	15	4,5	M8x17	42	240	83	M8x20

Модель	A	A'	B	C	D	E	F	G	H	H'	J	K	L	M	N	O	P	Q	ØR	S	T	U	W	ØX	YxZ
89/21	426	426	410	63	290	325	473	191	162	197	128	140	180	84	205	53	G2	83	15	4,5	130	M8x17	29	240	M10x20
89/26	426	426	410	63	290	325	496	188	162	197	135	140	180	84	205	53	G2	83	15	4,5	130	M8x17	42	240	M10x20
89/38	426	426	410	63	290	325	526	209	162	197	148	140	180	84	205	53	G2	83	15	4,5	130	M8x17	42	240	M10x20

Модель	A	A'	B	C	D	E	F	G	H	H'	J	K	L	M	N	O	P	Q	ØR	S	T	U	W	ØX	YxZ
89/50	426	426	410	154	290	325	571	226	162	197	167	140	180	200	205	53	G2	83	15	4,5	130	M8x17	42	240	M10x20
89/57	426	426	410	154	290	325	571	226	162	197	167	140	180	200	205	53	G2	83	15	4,5	130	M8x17	4	240	M10x20