



eSpring™



Система очистки воды eSpring™

ИНСТРУКЦИЯ ПО ЭКСПЛУАТАЦИИ

This product may be covered by one or more of the following U.S. patents:
5,529,689; 5,573,666; 5,738,780; 6,368,504; 6,436,299; 6,514,420; 6,673,250; 6,806,649;
6,825,620; 6,831,417; 6,917,163; 6,984,320; 7,153,178; 7,170,200; 7,180,248; 7,568,955
Номера патентов в США: 5,529,689; 5,573,666; 5,738,780; 6,368,504; 6,436,299;
6,514,420; 6,673,250; 6,806,649; 6,825,620; 6,831,417; 6,917,163; 6,984,320; 7,153,178;
7,170,200; 7,180,248; 7,568,955

СОДЕРЖАНИЕ

Введение	
Важные предостережения	1
Важные примечания	1
Установка на столешнице	3
Установка под столешницей	6
Электронный дисплей	8
Как читать показания электронного дисплея	8
Устранение неполадок	9
Замена картриджа и префильтра	11
Завершение установки	13
Технические характеристики	14
Информационная поддержка	14
Гарантия	15
Гарантия качества	16



ВВЕДЕНИЕ

Поздравляем вас с приобретением Системы очистки воды eSpring™. Вы с умом вложили средства в благосостояние вашей семьи, а также сделали важный шаг к улучшению качества вашей питьевой воды. Внутри коробки вы найдете Систему очистки воды с указанными частями и инструкцию с регистрационной карточкой. Компоненты системы могут отличаться в зависимости от типа установки:

- Установка на столешнице
- Установка под столешницей

Ниже смотрите детальное изображение Системы очистки воды eSpring™, чтобы узнать, как называются ее составные части.

УСТАНОВКА И ОБСЛУЖИВАНИЕ

Перед началом установки прибора внимательно прочтите инструкцию пользователя, чтобы обеспечить правильную работу вашей Системы очистки воды eSpring™

ВНИМАНИЕ: Для подключения шнура электропитания вам нужна электрическая розетка. Если вам нужно установить новую розетку, это должен сделать электрик с соответствующим разрешением или сертификатом, выданным согласно действующему российскому законодательству. Для правильного функционирования системы эта розетка должна работать бесперебойно. Ваши действия в случае отключения электроэнергии описаны на стр. 10.

ЧТОБЫ МАКСИМАЛЬНО УВЕЛИЧИТЬ ПРОИЗВОДИТЕЛЬНОСТЬ РАБОТЫ СИСТЕМЫ И ОБЕСПЕЧИТЬ КАЧЕСТВО ПИТЬЕВОЙ ВОДЫ, КАРТРИДЖ СЛЕДУЕТ МЕНЯТЬ ОДИН РАЗ В ГОД ИЛИ КАК ТОЛЬКО ВЫ ПРОФИЛЬТРУЕТЕ 5000 Л ВОДЫ, В ЗАВИСИМОСТИ ОТ ТОГО, ЧТО ИЗ ЭТОГО НАСТАНЕТ РАНЬШЕ. ЭЛЕКТРОННЫЙ МОДУЛЬ СЛЕДИТ ЗА КОЛИЧЕСТВОМ ПРОФИЛЬТРОВАННОЙ ВОДЫ, А ТАКЖЕ ЗА ТЕМ, СКОЛЬКО ВРЕМЕНИ КАРТРИДЖ НАХОДИТСЯ В ЭКСПЛУАТАЦИИ. КОГДА ПРОЙДЕТ ГОД ИЛИ КОГДА КАРТРИДЖ ПРОФИЛЬТРУЕТ 5000 Л ВОДЫ, ЭЛЕКТРОННЫЙ МОДУЛЬ ИЗВЕСТИТ ВАС О НЕОБХОДИМОСТИ ЗАМЕНИТЬ КАРТРИДЖ.

ВНИМАНИЕ: В РЕГИОНАХ С ПЛОХИМ КАЧЕСТВОМ ПИТЬЕВОЙ ВОДЫ МОЖЕТ НАБЛЮДАТЬСЯ ПАДЕНИЕ СКОРОСТИ ПОТОКА ВОДЫ И ТРЕБОВАТЬСЯ БОЛЕЕ РАННЯЯ ЗАМЕНА КАРТРИДЖА. ЭТО ОЗНАЧАЕТ, ЧТО КАРТРИДЖ НЕОБХОДИМО БУДЕТ МЕНЯТЬ ЧАЩЕ. ЧТОБЫ ИЗБЕЖАТЬ ЧАСТОЙ ЗАМЕНЫ КАРТРИДЖА, РЕКОМЕНДУЕТСЯ МЕНЯТЬ СЪЕМНЫЙ ПРЕФИЛЬТР КАРТРИДЖА ПО МЕРЕ ЕГО ЗАГРЯЗНЕНИЯ.

СИСТЕМА ОЧИСТКИ ВОДЫ ПРЕДУСМАТРИВАЕТ ПОСТОЯННУЮ РАБОТУ ПРИ ПОСТОЯННОМ ЭЛЕКТРОСНАБЖЕНИИ ДЛЯ НАДЛЕЖАЩЕГО КОНТРОЛЯ ВЫПОЛНЕНИЯ КАРТРИДЖЕМ СВОИХ ФУНКЦИЙ.



СИСТЕМА БЫЛА ИСПЫТАНА И СЕРТИФИЦИРОВАНА NSF INTERNATIONAL И WQA В СООТВЕТСТВИИ СО СТАНДАРТАМИ 42, 53 И 55 NSF/ANSI. ИНФОРМАЦИЯ ОБ ОТДЕЛЬНЫХ ЗАГРЯЗНИТЕЛЯХ И ФАКТОРАХ СНИЖЕНИЯ ЭФФЕКТИВНОСТИ ПРИВЕДЕНА В ПЕРЕЧНЕ РАБОЧИХ ХАРАКТЕРИСТИК.

ВАЖНЫЕ ПРЕДОСТЕРЕЖЕНИЯ



Важные предостережения

ПРИ ИСПОЛЬЗОВАНИИ ЭЛЕКТРИЧЕСКОГО ПРИБОРА СЛЕДУЕТ ВСЕГДА СОБЛЮДАТЬ ОСНОВНЫЕ ПРАВИЛА ТЕХНИКИ БЕЗОПАСНОСТИ, ЧТОБЫ СНИЗИТЬ РИСК ВОЗНИКНОВЕНИЯ ПОЖАРА, ПОРАЖЕНИЯ ЭЛЕКТРИЧЕСКИМ ТОКОМ И / ИЛИ ТРАВМИРОВАНИЯ ЛЮДЕЙ, ВКЛЮЧАЯ СЛЕДУЮЩИЕ:

1. ПЕРЕД ЧЕМ НАЧАТЬ ПОЛЬЗОВАТЬСЯ ПРИБОРОМ, ВНИМАТЕЛЬНО ПРОЧИТАЙТЕ ВСЕ ИНСТРУКЦИИ. Если у вас остались вопросы по поводу установки или эксплуатации вашей Системы очистки воды eSpring™, обратитесь по телефону Сервисной горячей линии, стр. 14.
2. Все электрические соединения должны отвечать местным требованиям к подключению проводов. Неправильное электрическое соединение может привести к риску поражения электрическим током. Проконсультируйтесь с квалифицированным электриком, если у вас возникли сомнения относительно правильности установки прибора.
3. Чтобы предотвратить поражение электрическим током, не кладите кабель питания, корпус или электронные составляющие прибора в воду или в другие жидкие вещества.
4. Система очистки воды не предназначена для использования детьми, людьми с физическими и ментальными отклонениями, с отсутствием необходимого опыта и знаний кроме случаев прямого инструктирования человеком, ответственным за их безопасность.
5. Если, учитывая особенности вашей раковины, вы пользуетесь открытым резервуаром для горячей воды или резервуаром, не имеющим давления (резервуаром умывальника, бойлером для подогрева воды), при установке прибора на имеющийся кран с дивертором просим принять во внимание следующее: Удостоверьтесь в том, что резервуар с горячей водой установлен квалифицированным сантехником согласно требованиям соответствующей инструкции по установке. Также квалифицированный сантехник должен установить редуктор давления до установки Системы очистки воды eSpring™. Редуктор давления должен снижать давление при достижении максимального давления, которое может выдержать резервуар для горячей воды. Если редуктор давления установить невозможно, то Систему очистки воды eSpring™ устанавливать нельзя. Это требование не касается установки прибора при условии наличия дополнительного крана или устойчивого к давлению резервуара для горячей воды.
6. Для того чтобы отсоединить прибор от сети электроснабжения, выньте кабель питания из электрической розетки.
7. Отсоединяйте кабель питания от электрической розетки перед очисткой или проведением периодического обслуживания (например, перед заменой картриджа).
8. Прибор содержит УФ-лампу. Ее использование не по назначению может быть опасно для кожи и глаз.
9. Не пользуйтесь прибором с поврежденным кабелем питания после нарушения его целостности.
10. Используйте только разрешенные производителем запасные части.
11. Не пользуйтесь прибором вне помещения.
12. Прибор должен снабжаться электропитанием с силой тока не превышающей 30мА. Розетка не должна быть расположена непосредственно над раковиной либо иным месте, где в неё может попасть вода.
13. Избегайте свисания кабеля питания с края столешницы, а также избегайте его контакта с горячими поверхностями.
14. Предназначен только для использования в домашних условиях. Не используйте данный прибор не по назначению.
15. ПЕРЕД ПОДКЛЮЧЕНИЕМ К СЕТИ ЭЛЕКТРОСНАБЖЕНИЯ УБЕДИТЕСЬ, ЧТО ПРИБОР СУХОЙ. ВО ВРЕМЯ ЭКСПЛУАТАЦИИ ОН ТАКЖЕ ДОЛЖЕН БЫТЬ СУХОМ И НЕ ПРОТЕКАТЬ.
16. В ЦЕЛЯХ СНИЖЕНИЯ РИСКА ВОЗНИКНОВЕНИЯ ПОЖАРА ИЛИ ПОРАЖЕНИЯ ЭЛЕКТРИЧЕСКИМ ТОКОМ, КАТЕГОРИЧЕСКИ НЕ РЕКОМЕНДУЕТСЯ РАЗБИРАТЬ ЭЛЕКТРОННЫЕ СОСТАВЛЯЮЩИЕ СИСТЕМЫ.
17. ОПАСНО: Неправильное подключение к сети электроснабжения может привести к риску поражения электрическим током. Самостоятельно не заменяйте вилку. Если она не соответствует вашей розетке, попросите квалифицированного электрика установить надлежащую розетку.
18. ВНИМАНИЕ: Регулярно осматривайте прибор и сантехнические соединения на предмет протекания воды.
19. Если на электронном модуле загорается красный сигнал и раздаётся звук – возможно, УФ-лампа вышла из строя. Обратитесь по телефону Сервисной горячей линии, стр. 14.
20. Система очистки воды сертифицирована для очистки питьевой воды от радона при нагрузке до 15 литров в день. Система не предназначена для очистки питьевой воды при загрязнении радоном свыше 4000 пКи/л

ВАЖНЫЕ ПРИМЕЧАНИЯ

Система очистки воды eSpring™ предназначена для доочистки только холодной, бактериологически пригодной (питьевой) водой.

1. Система была испытана и сертифицирована NSF International в соответствии со Стандартами 42, 53 и 55 NSF/ANSI. Информация об отдельных загрязнителях и факторах снижения эффективности приведена в Перечне эксплуатационных характеристик.
2. Данная система Класса В отвечает Стандарту NSF/ANSI 55 и оснащена ультрафиолетовой лампой, которую необходимо менять через промежутки времени, отвечающие инструкциям производителя. Система предназначена для дополнительной бактерицидной очистки как очищенной и дезинфицированной питьевой воды из общественной сети водоснабжения, так и другой питьевой воды, которая была испытана и которую государственные или местные органы здравоохранения соответствующей юрисдикции считают пригодной для употребления людьми. Система предназначена для снижения обычного количества только непатогенных или вредных микроорганизмов. Системы Класса В не предназначены для очистки загрязненной воды.
3. Установка системы должна соответствовать действующим законам и нормативным документам.
4. Во время обычной эксплуатации, если система не была в использовании на протяжении нескольких часов (например, на протяжении ночи), перед использованием пропустите через нее воду на протяжении 1 минуты. При условии более продолжительного неиспользования системы (например, на протяжении выходных, праздников, отпуска), прежде, чем начать пользоваться ею, пропустите воду через блок приблизительно на протяжении 10 минут.
5. НЕ ПОЛЬЗУЙТЕСЬ системой для очистки теплой или горячей воды, поскольку это может ее повредить.
6. Для подключения к системе центрального водоснабжения используйте только краны eSpring™.
7. За исключением свинца и некоторых других соединений, Система очистки воды eSpring™ НЕ ПРЕДНАЗНАЧЕНА для удаления таких растворимых неорганических веществ, как железо, кальций, магний, фтористые соединения, соединения, содержащие мышьяк или нитраты.
8. В систему НЕ ДОЛЖНЫ попадать материалы, с помощью которых сантехник уплотняет соединения.
9. ИЗБЕГАЙТЕ попадания в систему растительного масла, технического вазелина или других смазочных материалов, растворителей, аммиака, спиртов, кислот или мощных очистительных растворов. Они могут серьезно повредить корпус прибора. Во время чистки используйте мягкое жидкое моющее средство для мытья посуды (такое как Концентрированная жидкость для мытья посуды AMWAY HOME DISH DROPS™) и воду. НЕ ПРИМЕНЯЙТЕ никаких других очистителей или абразивных губок, поскольку они могут повредить пластиковый корпус и вспомогательный кран.
10. Электронный модуль eSpring™ сообщит вам, когда надо заменить картридж.
11. КАРТРИДЖ (арт. 100186RK) НУЖНО МЕНЯТЬ, ПО КРАЙНЕЙ МЕРЕ, ОДИН РАЗ В ГОД. Если вы пользуетесь прибором в местности с очень плохим качеством воды, скорость потока воды может снижаться с течением времени; это будет указывать на то, что менять картридж придется чаще. В целях дополнительной защиты картриджа и увеличения продолжительности его срока службы рекомендуется регулярная замена сменного префильтра картриджа (арт. правильный артикул 100187RK). Даже если скорость потока воды остается без изменений, картридж нужно менять как только пройдет год или когда он отфильтрует 5000 л воды (в зависимости от того, что из этого наступит раньше).
12. Ультрафиолетовая лампа в картридже содержит ртуть. Утилизируйте её в соответствии с местными требованиями.

ПОМНИТЕ: ДЛЯ НОРМАЛЬНОЙ РАБОТЫ ПРИБОРА НЕОБХОДИМО СОБЛЮДАТЬ ТРЕБОВАНИЯ ПО ЕГО ЭКСПЛУАТАЦИИ, ОБСЛУЖИВАНИЮ И ЗАМЕНЕ СОСТАВНЫХ ЭЛЕМЕНТОВ. ВАЖНО ИСПОЛЬЗОВАТЬ ДЛЯ ЗАМЕНЫ ТОЛЬКО ЗАПАСНЫЕ ЧАСТИ, УКАЗАННЫЕ В ДАННОЙ ИНСТРУКЦИИ.

ГАРАНТИЯ СООТВЕТСТВИЯ ДИРЕКТИВАМ ЕВРОПЕЙСКОГО СОЮЗА

Настоящим компания АКЦЕСС БИЗНЕСС ГРУПП (Access Business Group) удостоверяет, что данное изделие отвечает

- Основным требованиям и другим соответствующим положениям Директивы 73/23/ЕЕС
- Основным требованиям и другим соответствующим положениям Директивы 89/336/ЕЕС
- Всем другим соответствующим Директивам ЕС

Не используйте прибор для очистки воды, являющейся микробиологически опасной или качество которой неизвестно, если вы не имеете надлежащего блока дезинфекции, установленного перед или за системой eSpring™.

Если у вас ослабленная иммунная система или если по медицинским соображениям вы нуждаетесь в абсолютно чистой воде, перед использованием прибора проконсультируйтесь с профессиональными медиками

ПРОЧИТАЙТЕ И СОХРАНИТЕ ДАННУЮ ИНСТРУКЦИЮ

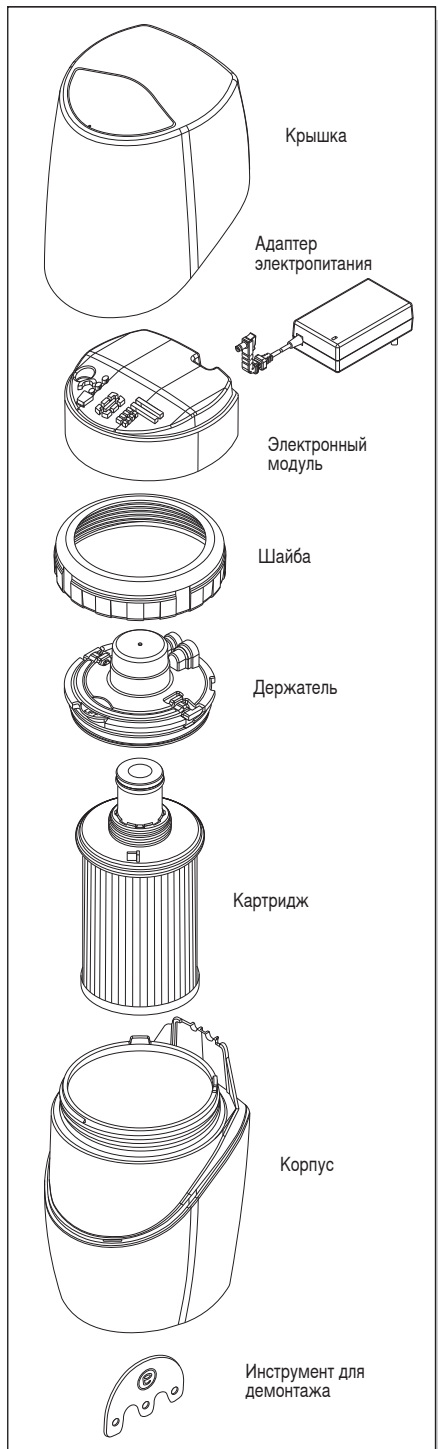

УСТАНОВКА НА СТОЛЕШНИЦЕ (100188RU)

В случае, если Система очистки воды eSpring™ устанавливается на столешнице, дивертор и трубы присоединяются непосредственно к крану. Система не предназначена для использования на душевых кранах. Трубки необходимо менять раз в два года.

ВНИМАНИЕ: присоедините дивертор к крану, через который к системе будет подаваться ХОЛОДНАЯ ВОДА. НИ В КОЕМ СЛУЧАЕ НЕ ПРОПУСКАЙТЕ ЧЕРЕЗ СИСТЕМУ ГОРЯЧУЮ ВОДУ.

Перед началом установки убедитесь, что у вас есть все необходимые компоненты (Рис. 1).

a. Пластиковое кольцо (присоединяется к верхней части дивертора)

b. Металлический соединитель (присоединяется к верхней части дивертора)

c. Дивертор

d. Резьбовые переходники (в наборе)

e. Трубки

f. 2 соединительные втулки

g. Инструмент для демонтажа

h. Набор локтей

i. 2 стяжки (в наборе)

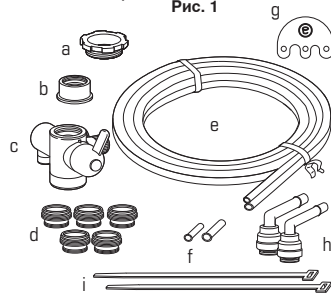

Для корректной установки дивертора на кран вам может потребоваться один из переходников (адаптеров). Если у вас на кране есть внешняя или внутренняя резьба, попробуйте присоединить дивертор, используя один из переходников (адаптеров) с резьбой.

ПРИСОЕДИНЕНИЕ ДИВЕРТЕРА

1. Отвинтите, и снимите азратор (сеточный экран) и шайбу с крана (рис. 2).

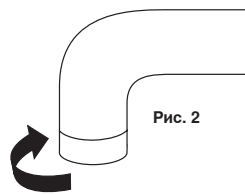

2. Отвинтите, чтобы убрать пластиковое кольцо (a) и металлический соединитель (b) с верхней части дивертора. Отложите дивертор (рис. 3).

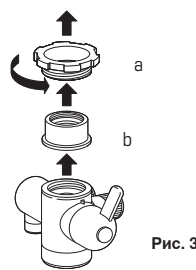

3. Есть **четыре** способа установки:

a). Если у вас на кране внешняя резьба, наденьте пластиковое кольцо на кран и присоедините металлический соединитель ① к крану, используя монету ② (рис. 4)

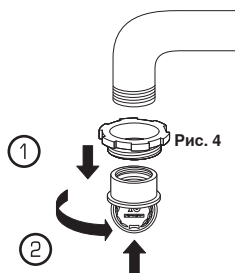

(Перейти к пункту 4)

b1). Если кран слишком маленький, присоедините переходник с резьбой к металлическому соединителю ① и уберите резиновую прокладку ② (рис. 5).



Рис. 5

b2). Наденьте пластиковое кольцо сверху ① и присоедините к крану используя монету ② (рис. 6).

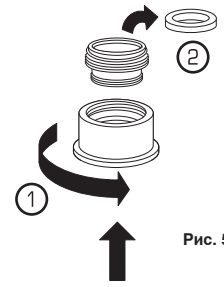

Рис. 6

(Перейти к пункту 4)

c1). Если резьба на кране внутренняя, присоедините переходник с резьбой к металлическому соединителю (рис. 7).

ВНИМАНИЕ: Резиновая прокладка должна оставаться на переходнике.

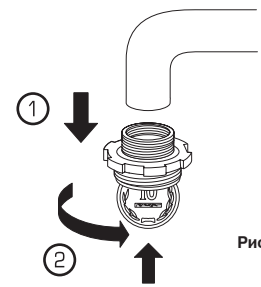

Рис. 7

c2). Наденьте пластиковое кольцо сверху ① и присоедините к крану, используя монету ② (рис. 8).

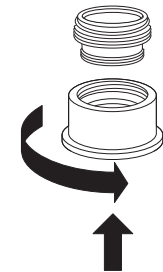

Рис. 8

(Перейти к пункту 4)

4. Прижмите дивертор к пластиковому кольцу и затяните кольцо рукой. (рис. 9).

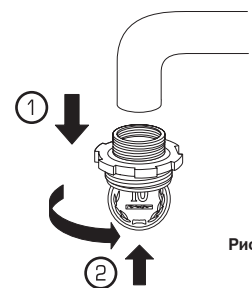
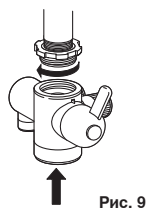

5. Отвинтите гайки ①. Наденьте гайки на трубки соответственно размеру трубок: большую гайку на широкую трубку, маленькую гайку - на узкую трубку ② (рис. 10).

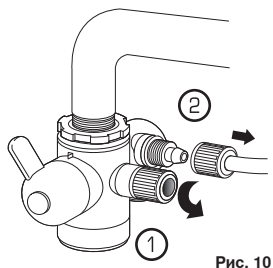

6. Плотно прижмите большую трубку к большому штуцеру и маленькую трубку к маленькому штуцеру ①. Накрутите гайки на штуцеры, затяните рукой ② (рис. 11).

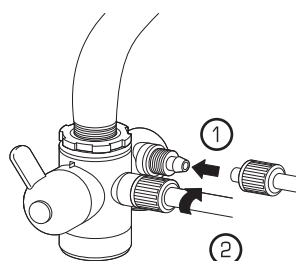

7. Используйте пластиковые стяжки, чтобы закрепить трубки на кране.

Рис. 11

ПРИСОЕДИНЕНИЕ СИСТЕМЫ ОЧИСТКИ ВОДЫ

****ПЕРЕД НАЧАЛОМ УБЕДИТЕСЬ, ЧТО СИСТЕМА ОТКЛЮЧЕНА ОТ ЭЛЕКТРОСЕТИ**

1. Расположите прибор где вам удобно поблизости от крана - так, чтобы длины трубок хватало для соединения ① и длины шнура адаптера электропитания хватало для подключения к электросети ② (рис. 12).

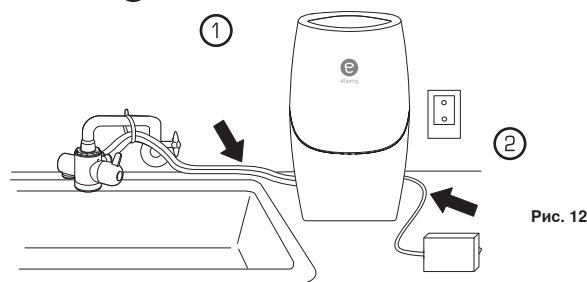

2. Снимите крышку ①. Снимите электронный модуль ② (рис. 13).

ВНИМАНИЕ: Если вы устанавливаете крепление на стену, следуйте инструкциям по установке Системы на стену (в комплекте с креплением на стену).

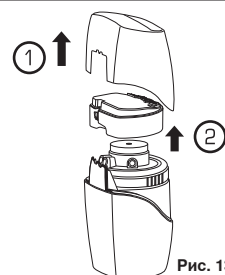

3. Если трубки слишком длинные, используйте острый нож, чтобы обрезать трубки до одинаковой длины там, где ОНИ НЕ СОЕДИНЕННЫ. Убедитесь в том, что срезы трубок прямые и ровные (рис. 14).

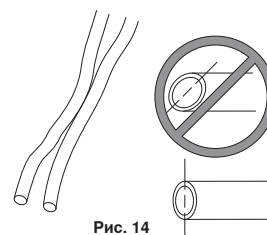

4. Положите каждую трубку как указано на схеме. ① Используйте ручку или маркер, чтобы отметить линии на трубках (по стрелкам). Вставьте втулки в соответствующие трубки ② (рис. 15).

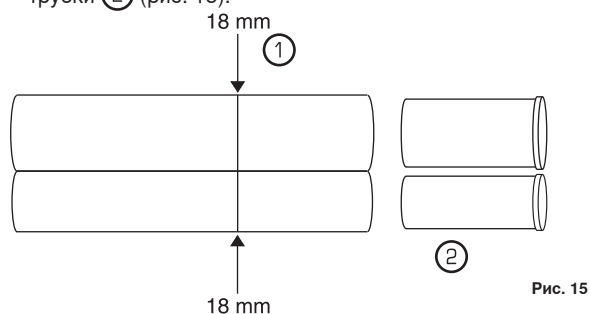

5. Вставьте трубки в соответствующие локти (рис. 16А). Вставьте локти в держатель (рис. 16В).

ВНИМАНИЕ: Установка трубок/локтей происходит с заметным сопротивлением. Убедитесь в том, что трубки/локти полностью вставлены до соответствующих отметок на трубках.

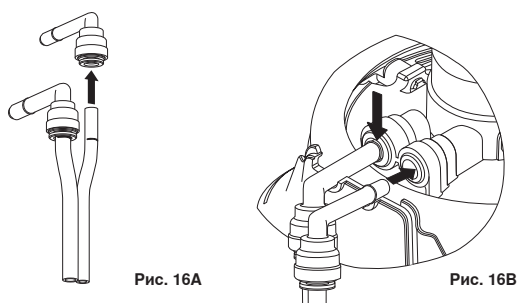

6. Дивертор регулирует поток воды в соответствии с позицией ручки. Поворотом ручки можно переключать три режима дивертора:



Рис. 17А

а) Очищенная вода - прямой поток (рис. 17А).

б) Неочищенная вода - прямой поток (рис. 17В).

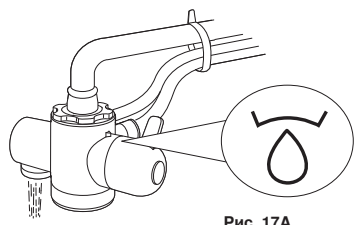

Рис. 17В

с) Неочищенная вода - рассеиватель (рис. 17С).

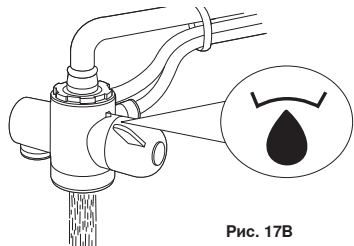

Рис. 17С

ПРОВЕРКА НА ГЕРМЕТИЧНОСТЬ

1. Откройте кран холодной воды ① и поверните ручку в положение "очищенная вода" ② (рис. 18).

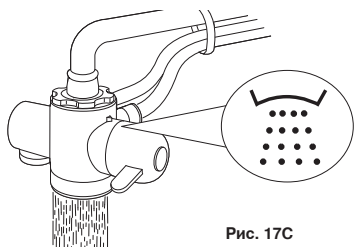

Рис. 18

ВНИМАНИЕ: Потребуется некоторое время, пока вода пройдет через Систему и начнет течь из дивертора. Промойте Систему в течение 5 минут (примерно 20 литров) чтобы устранить пузыри воздуха и угольную пыль. Если вода после этого не становится прозрачной, см. раздел "Устранение неполадок" на стр. 9.

2. Проверьте герметичность дивертора и всех соединений трубок (рис. 19). Если происходит утечка, см. раздел "Устранение неполадок" на стр. 9.

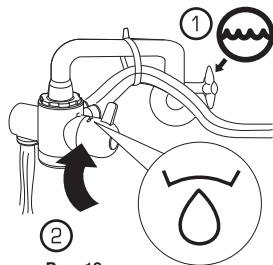

Рис. 19

3. Переключите ручку в положение "неочищенная вода" ①, рис. 17В или 17С, затем выключите кран холодной воды ② (рис. 20).

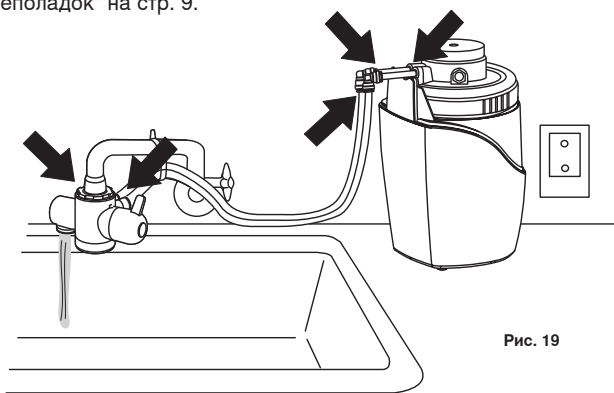

Рис. 20

ВНИМАНИЕ: После каждого использования, выполняйте данные действия для надлежащего отключения.

Перейти к ЗАВЕРШЕНИЮ УСТАНОВКИ, стр. 13

УСТАНОВКА ПОД СТОЛЕШНИЦЕЙ

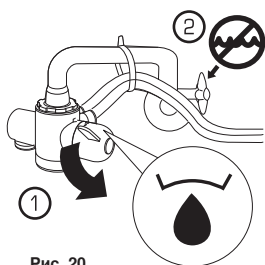
При установке под столешницей используется отдельный внешний кран, монтируемый на мойку. Системы очистки воды eSpring™ с установкой под столешницей позволяет максимально эффективно использовать пространство без видимых трубок.

Подводка холодной воды должна быть модифицирована при помощи тройника для присоединения запорного вентиля (рис. 21) ①. Тройник должен иметь наружную резьбу размера 1/2". Более подробная информация приведена далее.

ВНИМАНИЕ: Для подключения электрического адаптера вам потребуется источник электропитания. Если потребуется, установка новой розетки должна быть проведена квалифицированным электриком в соответствии с государственными или местными требованиями. Для корректной работы Системы необходимо, чтобы розетка постоянно находилась под напряжением. Если электроснабжение прекращено, см. стр. 10



Рис. 21

РЕКОМЕНДАЦИИ

1. Обратитесь к квалифицированному сантехнику для модификации подводки воды и установки внешнего крана.
2. Определите тип и размер трубок и соединений между подводкой холодной воды и кухонным краном.
3. Перед установкой внешнего крана **установите** тройник на подводку холодной воды и отдельный запорный вентиль на тройник.
 - a. Все фитинги и вентили должны соответствовать стандартам для применения в водоснабжении под давлением.
 - b. **Приобретите** пластиковые обжимные кольца (кольца на трубы) для присоединения пластиковых труб к металлическим фитингам (имейте в виду, что для присоединения металла к металлу используются металлические обжимные кольца).
4. Выберите расположение для внешнего крана. Возможно, в вашей раковине уже есть дополнительное отверстие для кран-душа, дозатора мыла или дополнительного крана, которое можно использовать для установки внешнего крана Системы. Если вы будете демонтировать уже существующий кран, обеспечьте надлежащую изоляцию. (Обратитесь в сантехнический магазин за помощью).
5. Если необходимо просверлить новое отверстие, оно должно быть от 32 мм до 38 мм в диаметре, находиться не далее чем 140 мм от края раковины и не менее чем в 32 мм от стены. Перед сверлением **убедитесь**, что под раковиной или столешницей достаточно места для установки внешнего крана и присоединения его к Системе очистки воды eSpring™.

ВНИМАНИЕ: Для столешниц из твёрдых материалов рекомендуем использовать специальную дрель. Если у вас фарфоровая/керамическая раковина или столешница, облицованная плиткой, рекомендуем обратиться к специалисту для сверления необходимых отверстий.

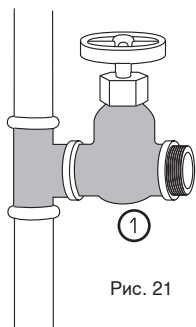
ПРЕДУПРЕЖДЕНИЕ: Около раковины используйте электрическую дрель с максимальной осторожностью. Существует вероятность поражения электрическим током или короткого замыкания. Избегайте контакта с водой или влагой.

ВАЖНО: Если давление воды превышает 860 кПа, следует дополнительно приобрести и установить устройство регулирования давления непосредственно перед краном.

УСТАНОВКА С ВНЕШНИМ КРАНОМ ПОД СТОЛЕШНИЦЕЙ (100189RU)

Перед установкой прибора просмотрите инструкцию и убедитесь в том, что у вас есть все необходимые компоненты.

Компоненты вспомогательного крана (рис. 22):

- a. Носик крана
- b. Зажимная гайка носика крана
- c. Корпус крана с красной, зелёной и синей трубками
- d. Резиновая прокладка
- e. Металлическая шайба
- f. Гайка-барашек
- g. Штуцер шланга
- h. Инструмент для демонтажа
- i. локти



Рис. 22

ВНИМАНИЕ: Штуцер шланга содержит контроллер потока, который необходим для надлежащего функционирования прибора.

1. Положите зелёную трубку ① как указано на схеме ниже, положите синюю трубку ② как указано внизу. Используйте ручку или маркер, чтобы поставить отметки по стрелкам (рис. 23).

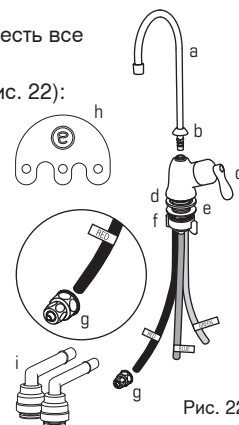

Рис. 23

2. Вставьте носик крана в корпус крана ① и закрутите зажимную гайку носика ②. **Открутите** гайку-барашек и снимите металлическую шайбу. Резиновая прокладка должна остаться на корпусе крана ③ (рис. 24).

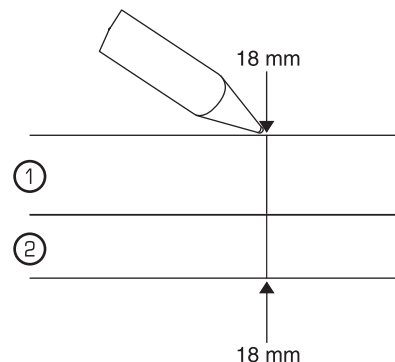

Рис. 24

3. Удерживая резиновую прокладку на корпусе крана, опустите трубки и кран в отверстие на раковине или столешнице. ① Воспользуйтесь помощью для удержания крана на месте, достаньте до крана под столешницей и наденьте металлическую шайбу и гайку барашек на резьбу крана ②. Установите кран в желаемом положении и затяните гайку-барашек, чтобы зафиксировать кран на месте ③ (рис. 25).

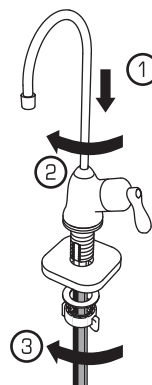

Рис. 25

ВНИМАНИЕ: Если кран остался недостаточно плотно закреплён, может потребоваться дополнительная прокладка.

4. **Снимите** крышку с Системы ①.
Снимите электронный модуль ②
 (рис. 26).

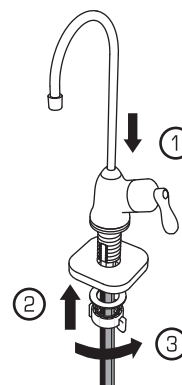

Рис. 26

5. **Вставьте** ЗЕЛЁНУЮ и СИНЮЮ трубки, подсоединённые к крану, в их соответствующие места в держателе (рис. 27).

ВНИМАНИЕ: Вам придётся преодолевать сопротивление, пока трубки не будут полностью вставлены. Убедитесь в том, что трубки вставлены полностью - до отметок или пока отметки на трубках не исчезнут.

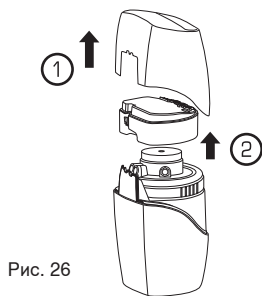

Рис. 27

6. **Открутите** пластиковую заглушку ① со штуцера шланга (рис. 28А).

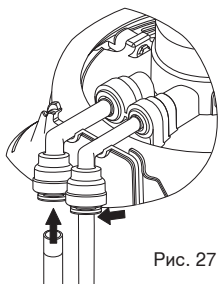

Рис. 28А

7. **Прикрутите** штуцер шланга к запорному вентилю*, предварительно установленному с использованием сантехнической тефлоновой ленты* ①. Затяните штуцер гаечным ключом.

8. **Снимите** гайку со штуцера и наденьте её на красный шланг ② (рис. 28В).

* не включено в Систему

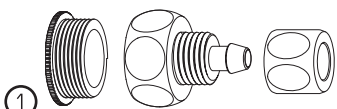

Рис. 28В

9. **Наденьте** красный шланг на штуцер, затяните гайку с помощью гаечного ключа (рис. 29). **Убедитесь**, что все соединения не протекают.

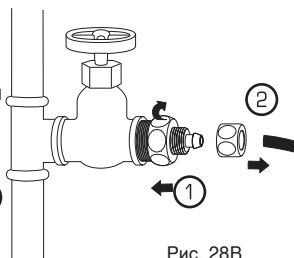

Рис. 29

10. **Откройте** кран ①. **Откройте** запорный вентиль водоснабжения для того, чтобы вода начала поступать в Систему ② (рис. 30).

ВНИМАНИЕ: Потребуется некоторое время, пока вода пройдет через Систему и начнёт течь из крана. Промойте Систему в течение 5-15 минут (примерно 20 литров) чтобы устранить пузыри воздуха и угольную пыль. Если вода после этого не становится прозрачной, см. раздел "Устранение неполадок" на стр. 9.

11. Закройте кран и проверьте Систему на отсутствие протекания во всех местах соединения трубок ③ (рис. 30). Если вы обнаружили протекание или образование пузырьков, см. раздел "Устранение неполадок", стр. 9.

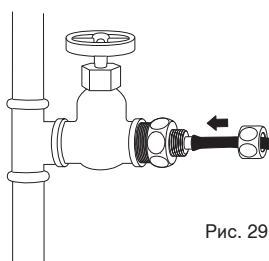
ВНИМАНИЕ: В процессе использования периодически проверяйте Систему на протекание.

12. **Перейти к ЗАВЕРШЕНИЮ УСТАНОВКИ, стр. 13**



Рис. 30

ЭЛЕКТРОННЫЙ ДИСПЛЕЙ

Электронный дисплей Системы очистки воды eSpring™ отображает количество литров очищенной воды и время, которое прошло с момента последней замены картриджа. При условии правильного подключения системы к электрической розетке на электронном светодиодном дисплее будет показано состояние Системы.

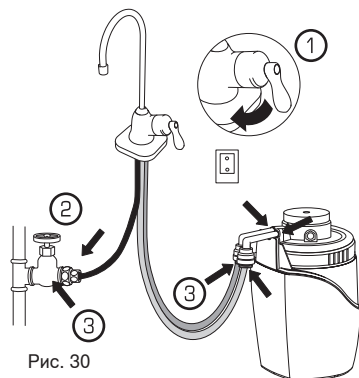

СОСТОЯНИЕ	КАПЛИ ВОДЫ	СИМВОЛ ЧАШКИ	СИМВОЛ ФИЛЬТРА	ИНДИКАТОР ПРОДОЛЖИТЕЛЬНОСТИ ЭКСПЛУАТАЦИИ	ЗВУКОВОЙ СИГНАЛ	СИМВОЛ ТЕЛЕФОНА	КОММЕНТАРИИ / ДЕЙСТВИЯ
Обычное изображение во время тока воды	Включен / синие	Синий	Включен / синий	Включен / синий	Отсутствует	Выключен	Нормальное функционирование прибора
Снята крышка	Включен / синие	Красный	Включен / синий	Включен / синий	Повторяющийся	Выключен	Загорается красный символ чашки - не использовать, вернуть крышку на место.
Картридж не установлен	Включен / синие	Красный	Выключен	Выключен	Повторяющийся	Выключен	Установить картридж - свет выключен / Символ чашки - включен / красный
Лампа не загорается (неполадка в лампе)	Включен / синие	Красный	Включен / синий	Включен / синие	Повторяющийся	Красный	Необходимо заменить картридж
Заблаговременное предупреждение	Включен / синие	Синий	Включен / синий	Мигает последний сегмент	Единичный в начале работы	Выключен	Осталось 10% ресурса картриджа
Окончание срока эксплуатации	Включен / синие	Красный	Мигают / синие	Выключен	Каждые 2 секунды	Выключен	Заменить картридж - свет включен / красный
Система нуждается в техническом осмотре	Включен / синие	Выключен / красный	Выключен	Выключен	Повторяющийся	Красный	Символ чашки - включен / красный Необходим новый электронный модуль
Неполадка в системе	Мигают	Мигает / красный	Мигает / синий	Мигают / синий	Непрерывный	Мигает / красный	Немедленно выключите прибор из сети электроснабжения

УСТРАНЕНИЕ НЕПОЛАДОК

	Проблема	Причина(ы)	Решение
Протекание воды	Вода протекает на соединениях трубок с держателем с существующим краном	Не установлены соединительные втулки	- Снимите трубку (см. стр. 11) - Установите соединительные втулки только в белые трубки (см. стр. 4) - Чтобы заказать соединительные втулки, позвоните по телефону Сервисной горячей линии.
		Трубки были перерезаны в месте, где они пересекаются	- Снимите трубки (см. стр. 11) и вытащите соединительные втулки. - Повторно подрежьте и установите трубки (см. стр. 4)
	Вода протекает на соединениях трубок с держателем или на соединениях трубок со вспомогательным краном на соединителе с контроллером потока	Трубка была отрезана неровно или неаккуратно	ВНИМАНИЕ: Если трубка короткая, приобретите новый комплект трубок (арт. 40 0585T).
		Повреждена поверхность трубки	
	Трубки недостаточно глубоко вставлены	- Снимите трубку (см. стр. 11) - Сделайте на ней отметку (см. стр. 6) - Установите трубку на место (см. стр. 7)	
	Повреждено внутреннее уплотнение	Чтобы заменить дивертор, позвоните по телефону Сервисной горячей линии или приобретите новый дивертор (арт. 400582T)	
Уменьшение скорости потока воды	Уменьшилась скорость потока воды из вспомогательного крана	Запорный клапан открыт не до конца	Убедитесь в том, что запорный клапан открыт полностью
	Уменьшилась скорость потока воды из дивертора	Сетка на входе загрязнена	Прочистите сетку входа щёткой
		Сетка на отверстии с очищенной водой загрязнена	Отвинтите порт очищенной воды и протрите сетку щёткой
Уменьшилась скорость потока воды	Если все указанные выше способы не помогли, то картридж забит грязью из-за содержания в воде крупноразмерных частиц	Приобретите новый картридж для замены (придерживайтесь инструкции на стр. 11)	

Изменился запах, вкус или внешний вид очищенной воды.	Вода имеет затхлый вкус	Система очистки воды не используется в достаточной степени Картридж не был высушен при хранении вне Системы более 1 месяца Картридж в Системе не использовался более 1 месяца	Перед использованием дополнительно пропустите воду через Систему очистки воды на протяжении 3 минут. Если это не помогает, приобретите новый картридж для замены. Продезинфицируйте корпус прибора: для этого налейте 5 мл (1 чайную ложку) отбеливателя бытового назначения в чашку с тёплой водой. Вылейте данный раствор в корпус прибора, наполните его тёплой водой и оставьте на 10 минут. Потом слейте жидкость и промойте корпус перед заменой картриджа (см. инструкции по замене картриджа на стр. 11)
	Вода имеет оранжевый цвет	Высокое содержание растворённого железа	Картридж не предназначен для удаления растворимого железа из воды. Если вы установите специальный фильтр для железа перед Системой очистки воды eSpring™, это продлит срок эксплуатации картриджа
	Вода пахнет тухлыми яйцами	Как правило, в воде, которая поставляется через водопровод, содержатся бактерии, перерабатывающие серу.	ВНИМАНИЕ: Картридж не предназначен для удаления из воды серы, поэтому приведённый ниже совет устранил проблему только временно. Продезинфицируйте картридж и корпус прибора: для этого налейте 5 мл (1 чайную ложку) отбеливателя бытового назначения в чашку с холодной водой. Вылейте данный раствор в корпус прибора, и долейте воды на одну четверть объёма. Установите на место картридж и трубки (см. инструкцию по замене картриджа на стр. 11), оставьте на 10 минут. Перед использованием пропустите воду через Систему в течение 5 минут минимум. Если проблему не удастся устранить, позвоните по телефону Сервисной горячей линии для заказа нового картриджа.
	Изредка в воде появляется белый осадок или белые пластинки (при заморозке - мутные кубики льда, белая плёнка на кипячёной воде)	Как правило, в водопроводной воде содержится карбонат кальция	Картридж не предназначен для удаления из воды карбоната кальция. Это нормальная ситуация, никаких мер принимать необходимости нет.
В случае возникновения вопросов относительно изменений на дисплее и значения его символов, пожалуйста, смотрите таблицу на стр. 8. Ниже перечислены некоторые наиболее распространённые проблемы, касающиеся изменений в работе дисплея и звукового сигнала Системы очистки воды.			
Дисплей не работает надлежащим образом	На дисплее не появляется никаких световых сигналов	Прибор не подключен к электророзетке с постоянным электроснабжением	Подключите прибор к электрической розетке с постоянным электроснабжением
		Прекращение электроснабжения	Не используйте Систему очистки воды, пока не восстановится электроснабжение
		Электронный модуль не работает надлежащим образом	Смотрите схему индикации электронного модуля, приведённую на стр. 8, или обратитесь по телефону Сервисной горячей линии
		Адаптер электропитания вставлен не до конца	Убедитесь в том, что адаптер электропитания сзади электронного модуля вставлен до конца и что вилка полностью вставлена в розетку
Звуковые предупреждения	Система постоянно издаёт звуковой сигнал (когда течёт очищенная вода, символ чашки не синий)	Крышка снята или закрыта неплотно	Убедитесь в том, что разъём шнура вставлен в гнездо сзади Системы, установите крышку на место надлежащим образом (см. стр. 4)
		Ультрафиолетовая лампа не светится	Картридж не полностью установлен на место. Придерживайтесь инструкций по установке картриджа на стр. 13, или обратитесь за помощью по телефону Сервисной горячей линии. Картридж может нуждаться в замене - приобретите сменный картридж.
		Электронный модуль не работает надлежащим образом	Электронный модуль может нуждаться в замене - позвоните по телефону Сервисной горячей линии

* Кран дивертора должен быть в положении "очищенная вода" для избежания утери внутренних составных частей дивертора.

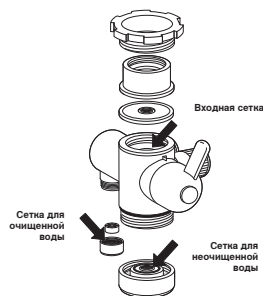

	ПРОБЛЕМА	ПРИЧИНА(Ы)	РЕШЕНИЕ
Утечка воды - дивертор	Утечка воды из дивертора	Трубки не до конца натянуты на штуцеры	Трубки должны быть полностью надеты на штуцеры, гайки затянуты.
		Гайки затянуты не до конца	
		Соединения на кране и / или переходнике не плотные	Проверьте и затяните все соединения между краном и дивертором. Если протечка не исчезнет, позвоните по телефону Сервисной горячей линии (стр. 15).
	Повреждено внутреннее уплотнение	Позвоните по телефону Сервисной горячей линии для заказа дивертора на замену.	
Вода течёт одновременно из обоих кранов дивертора или вода капает из крана "очищенная вода"	Кран повернут в положение "неочищенная вода", а затем в положение "выключить воду"	Следуйте инструкциям по использованию дивертора.	
	Повреждено внутреннее уплотнение.	Позвоните по телефону Сервисной горячей линии для заказа дивертора на замену.	

ЗАМЕНА КАРТРИДЖА И ПРЕФИЛЬТРА (100186RK)

Изучите схему Системы на стр. 2, чтобы точно знать, как называются её составные части.

1. **Выключите** адаптер электропитания из сети.
2. **Перекройте** поступление воды к Системе.



Рис. 31

Закройте кухонный кран ① и поместите Систему в раковину. Поверните ручку дивертора в положение "очищенная вода" ② (рис. 31)

3. **Снимите** крышку ①. Снимите электронный модуль ②. Возьмите инструмент для демонтажа ③ (рис. 32)

ВНИМАНИЕ: Если вы устанавливаете крепление на стену, используйте соответствующую ИНСТРУКЦИЮ для крепления.

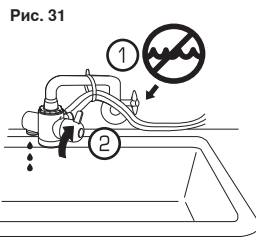

Рис. 32

4. **Убедитесь**, что логотип на инструменте для демонтажа находится на внешней стороне, а сам инструмент плотно прилегает к держателю. Пальцами одной руки крепко прижмите инструмент к кольцам. Затем потяните локти/трубки другой рукой, пока кольца прижаты (рис. 33).

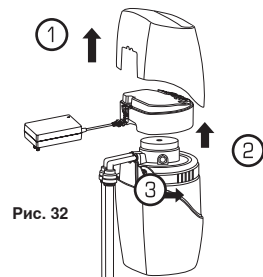

Рис. 33

ВНИМАНИЕ: Если у вас нет под рукой инструмента для демонтажа, выньте трубки, нажимая концами пальцев одной руки на кольца, которые охватывают трубки/локти, с обеих сторон с одинаковой силой. Затем потяните трубку другой рукой.

5. Открутите и снимите шайбу (рис. 34).

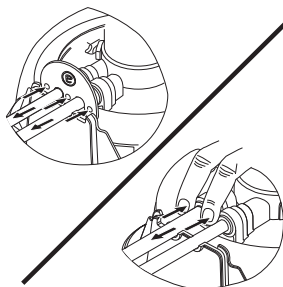

Рис. 34

6. **Поднимите** ручку держателя. **Потяните ровно вверх** и выньте использованный картридж и держатель (рис. 35).

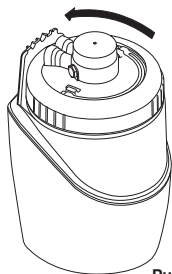

Рис. 35

7. **Откройте** картридж и снимите его с держателя (рис. 36). Утилизируйте картридж в соответствии с законодательством.

ВНИМАНИЕ: УФ-лампа в картридже содержит ртуть. Пожалуйста, утилизируйте согласно требованиям государственного/местного законодательства.

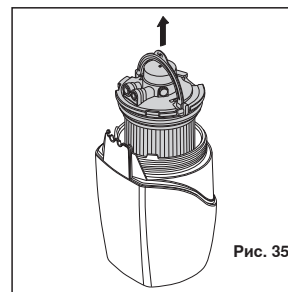

Рис. 36

8. Открутите гайку префильтра (рис. 37)

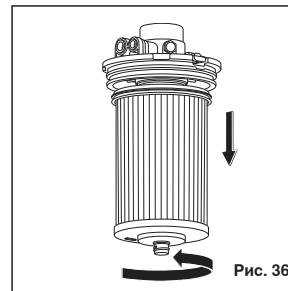

Рис. 37

9. Потяните вверх чтобы снять префильтр. (рис. 38)

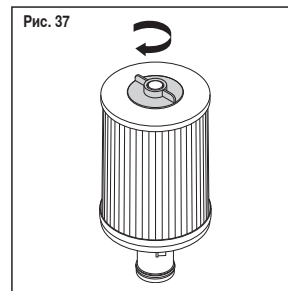

Рис. 38

10. Выньте резиновую прокладку (рис. 39).

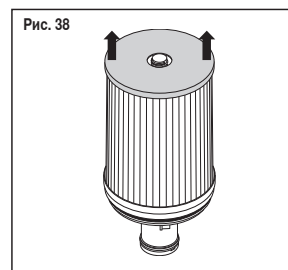

Рис. 39

11. **Выньте** уплотнительное кольцо, одновременно нажав на него с обеих сторон для ослабления крепления (рис. 40).

ПРИМЕЧАНИЕ: Заменяя префильтр, утилизируйте его в соответствии с требованиями местного законодательства.

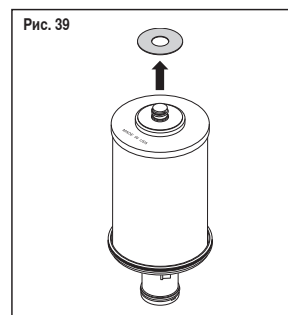
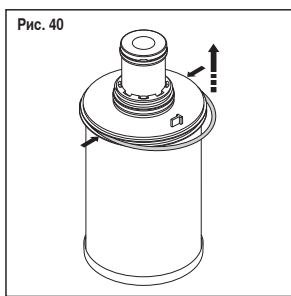

12. **Плавное вставьте** уплотнительное кольцо в канавку на фильтре (рис. 41).

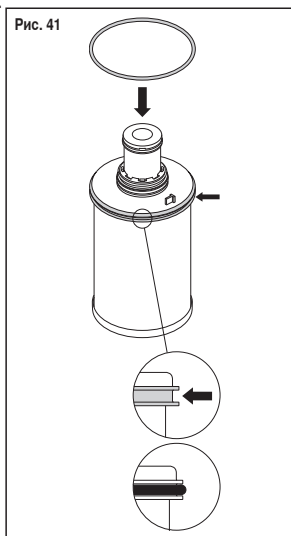

13. Поместите новую резиновую прокладку (рис. 42)

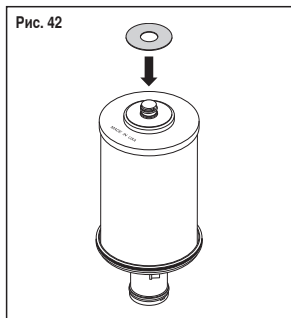

14. Плавное установите префильтр на картридж (рис. 43).

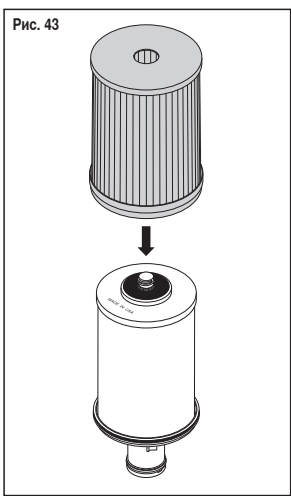

15. **Нажмите** на префильтр, установив его сверху на уплотнительное кольцо (рис. 44)

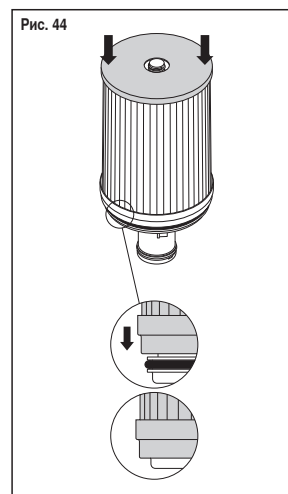

16. Закрутите гайку на дне фильтра (рис. 45).

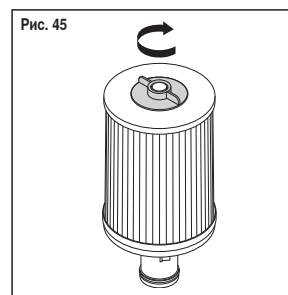

17. **Слейте** воду из корпуса Системы. Затем, проверьте изоляцию и внутреннюю поверхность корпуса, уберите возможное загрязнение (рис. 46)

ВНИМАНИЕ: Не протирайте корпус растительным маслом, бензином, растворителями, аммиаком, спиртом, кислотами или сильными очистителями из-за опасности его повреждения. Используйте пищевой силикон для смазки колец, если это необходимо. При очистке используйте мягкое очищающее средство и воду.

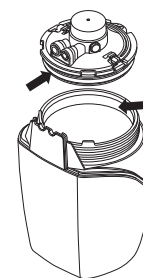

18. **Снимите** защитную упаковку с нового картриджа eSpring™.

19. **Плотно прижмите** картридж и держатель ①. Прикрутите картридж к держателю до полной остановки ② (рис. 47).

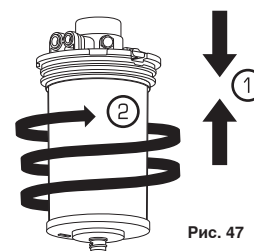

20. **Вставьте** держатель с картриджем в корпус, выровняв прорези на держателе с выступами на корпусе (1). Опустив ручку вниз, сильно нажмите на держатель, пока он не достигнет дна корпуса (2) (рис. 48).



Рис. 48

21. **Накрутите** шайбу до упора. Под шайбой не должно быть видно резьбы. Если резьбу видно, значит держатель не опустился до упора (рис. 49).

ВНИМАНИЕ: Шайба не предназначена для водоизоляции, поэтому не пытайтесь туго затянуть шайбу после остановки. Это может привести к повреждению Системы.

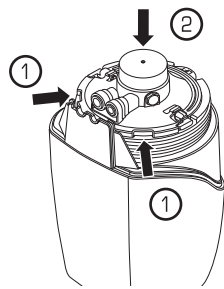

Рис. 49

22. **Вставьте** трубки в соответствующие локти (рис. 50А). Вставьте локти в держатель (рис. 50В).

ВНИМАНИЕ: Установка трубок/локтей происходит с заметным сопротивлением. Убедитесь в том, что трубки/локти полностью вставлены до соответствующих отметок на трубках.

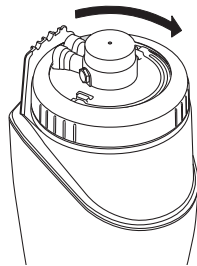

Рис. 50А



Рис. 50В

23. **Включите** холодную воду (1) и оставьте ручку дивертора в положении "очищенная вода" (2) (рис. 51).

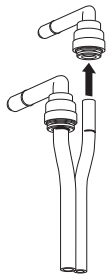
ВНИМАНИЕ: Потребуется некоторое время, пока вода пройдет через Систему и начнет течь из дивертора или крана. Промойте Систему в течение 5 минут (примерно 20 литров) чтобы устранить пузыри воздуха и угольную пыль. Если вода после этого не становится прозрачной, см. раздел "Устранение неполадок" на стр. 9.

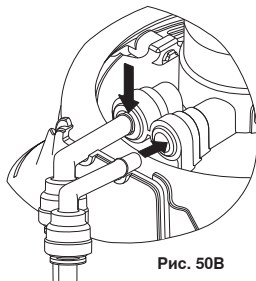

Рис. 51

24. **Проверьте**, есть ли протекание около шайбы или в местах соединений трубок (рис. 52). В случае протекания, см. раздел "Устранение неполадок", стр. 9.

25. **Отключите** подачу воды к Системе.

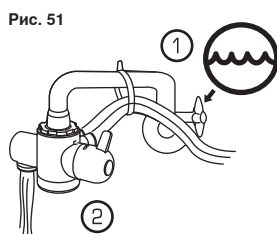

Рис. 52

ЗАВЕРШЕНИЕ УСТАНОВКИ

Подключите адаптер питания к электронному модулю (1).

1. Установите электронный модуль на систему (2). Сохраните инструмент для демонтажа для последующего использования (3) (рис. 53).

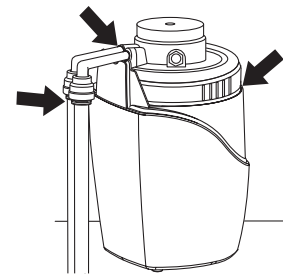

Рис. 53

2. **Подключите** адаптер питания к гнезду на корпусе. Убедитесь, что локти находятся в пазах на задней части корпуса (рис. 54).

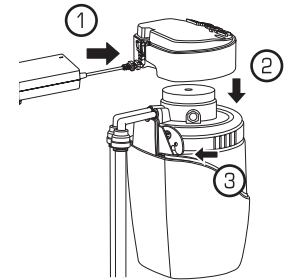

Рис. 54

3. **Установите** крышку на корпус (1). **Подключите** адаптер питания к розетке электропитания (2) (рис. 55).

4. **Подождите**, пока электронный модуль не подаст сигнал о новом картридже. Это может занять 30 секунд.

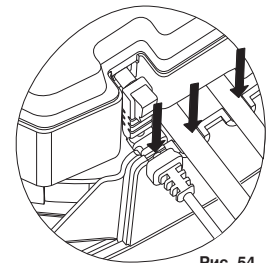

Рис. 55

5. **Включите** Систему и убедитесь, что дисплей показывает голубую чашку с каплями воды (рис. 56). Если этого не происходит, см. раздел "Устранение неполадок", стр. 9.

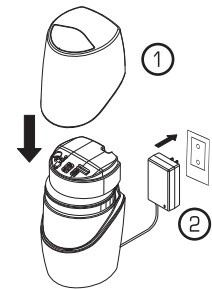

Рис. 56

ТЕХНИЧЕСКИЕ ХАРАКТЕРИСТИКИ

Система очистки воды eSpring™: модель No 100188 и 100189.

Номинальная высота корпуса: 327 мм.

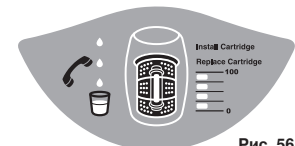
Номинальный диаметр: 178 мм.

Изготовлено из высококачественного крепкого ударостойкого пластика.

Входное электрическое питание: 19 В DC, 3.16 А, мощность в рабочем состоянии 60Вт.

Фильтрующий картридж (100186RK): прессованный угольный блок с внутренней ультрафиолетовой лампой.

Материалы: все материалы прибора, находящиеся в контакте с водой, отвечают требованиям Агентства США по пищевым и лекарственным продуктам (U.S. FDA) относительно материалов, которые используются для перенесения жидкостей для потребления их людьми.

Максимальное рабочее давление: 860 кПа.

Минимальное рабочее давление: 104 кПа.

Максимальная рабочая температура: 30 °С.

Минимальная рабочая температура: 4,4 °С.

Расчетная скорость потока воды: 3,4 литра за минуту при давлении воды в 415 кПа (4,15 бар) и новом картридже. (Фактическая скорость потока воды будет изменяться в зависимости от давления воды и периода эксплуатации картриджа).

Расчетная продолжительность эксплуатации: картридж предназначен для удовлетворения потребностей в воде средней семьи для приготовления пищи и питья на протяжении одного года или для очистки максимум 5000 л воды (в зависимости от того, что из этого наступит раньше).

ВНИМАНИЕ: Фактическая продолжительность эксплуатации картриджа будет зависеть от интенсивности использования и качества коммунального водоснабжения.

ИНФОРМАЦИОННАЯ ПОДДЕРЖКА ПОТРЕБИТЕЛЕЙ

Просим внимательно прочитать инструкции, приведенные в данном руководстве. Если у вас возникнут какие-либо вопросы относительно установки или эксплуатации Системы очистки воды eSpring™, обращайтесь по телефону Сервисной горячей линии: 8 (495) 981-40-00 или Торговые центры AMWAY по адресам:

Москва – ТЦ «Южный»

Россия, 117587, Москва, ул. Кировоградская, д. 9, корп. 4, ст. м. «Южная»
Инфостойка: +7 (495) 981-4085 Факс: +7 (495) 981-4087
Часы работы: ежедневно 09:00 – 21:00

Москва – ТЦ «Красная Пресня»

Россия, 123022, Москва, Звенигородское шоссе, д. 4, ст. м. «Улица 1905 года»
Инфостойка: +7 (495) 981-4095 Факс: +7 (495) 981-4094
Часы работы: ежедневно 09.00 – 21.00

Москва – ТЦ «Бутырский»

Россия, 127220, Москва, ул. 1-я Квесиская, д. 18, 2-й этаж, ст. м. «Савеловская»
Инфостойка: +7 (495) 981-4090 Факс: +7 (495) 981-4089
Часы работы: ежедневно 09.00 – 21.00

Санкт-Петербург – ТЦ «Красная Стрела»

Россия, 194044, Санкт-Петербург, ул. Фокина, д. 1, стр. 1, в здании ТЦ «Сампсониевский»
Инфостойка: +7 (812) 449-6205 Факс: +7 (812) 449-6206
Часы работы: ежедневно 10.00 – 20.00

Нижний Новгород – ТЦ «Гагаринский»

Россия, 603009, Нижний Новгород, пр-т Гагарина, д. 39
Инфостойка: +7 (831) 461-8805 Факс: +7 (831) 461-8802
Часы работы: понедельник – пятница 12.00 – 20.00
Суббота, воскресенье 10.00 – 18.00

Новосибирск – ТЦ «Зеленые купола»

Россия, 630049, Новосибирск, Красный пр-т, д. 79/3
Инфостойка: +7 (383) 335-8070 Факс: +7 (383) 335-8074
Часы работы: ежедневно 10.00 – 20.00

Ростов-на-Дону – ТЦ «Донской»

Россия, 344037, Ростов-на-Дону, ул. Ченцова, д. 95
Инфостойка: +7 (863) 204-2072 Факс: +7 (863) 204-2073
Часы работы: ежедневно 10.00 – 20.00

Екатеринбург – ТЦ «Уральский»

Россия, 620026, Екатеринбург, ул. Куйбышева, д. 44, лит. Б (вход с ул. Белинского)
Инфостойка: +7 (343) 311-4233 Факс: +7 (343) 311-4234
Часы работы: ежедневно 10.00 – 21.00

Самара – ТЦ «Поволжский»

Россия, 443099, Самара, ул. Максима Горького, д. 78в
Инфостойка: +7 (846) 373-4700 Факс: +7 (846) 373-4703
Часы работы: ежедневно 10.00 – 20.00

Хабаровск – ТЦ «Амурский»

Россия, 680031, Хабаровск, ул. Карла Маркса, д. 144г
Инфостойка: +7 (4212) 41-4290 Факс: +7 (4212) 41-4291
Часы работы: понедельник – пятница 12.00 – 20.00
Суббота, воскресенье 10.00 – 18.00

Краснодар – ТЦ «Кубанский»

Россия, 350000, Краснодар, ул. Старокубанская, д. 122/10
Инфостойка: +7 (861) 210-1060 Факс: +7 (861) 210-1063
Часы работы: ежедневно 10.00 – 20.00

Казань – ТЦ «Казанский»

Россия, 420029, Казань, ул. Академика Арбузова, д. 5, в здании ТЦ «Грани»
Инфостойка: +7 (843) 567-2747 Факс: +7 (843) 567-2748
Часы работы: ежедневно 10.00 – 20.00

Иркутск – ТЦ «Байкальский»

Россия, 664007, Иркутск, ул. Октябрьской революции, д. 1, корп. 6
Инфостойка: +7 (3952) 780-794 Факс: +7 (3952) 780-796
Часы работы: ежедневно 12.00 – 20.00

Саратов – ТЦ «Саратовский»

Россия, 410144, Саратов, пр-т Строителей, д. 1
Инфостойка: +7 (8452) 34-21-91 Факс: +7 (8452) 34-20-82
Часы работы: ежедневно 12.00 – 20.00

Воронеж - ТЦ «Воронежский»

Россия, 394055, г. Воронеж, ул. Ворошилова, д. 16
Инфостойка: +7 (473) 228-1398, Факс: +7 (473) 228-1396
Часы работы: среда – воскресенье 12.00 – 20.00;
понедельник, вторник – выходные дни

Красноярск - ТЦ «Красноярский»

Россия, 660133, г. Красноярск, ул. Партизана Железняка, д. 23 (в здании ТРК «ИЮНЬ»)
Инфостойка: +7 (391) 276-8833, Факс: +7 (391) 276-8834
Часы работы: ежедневно 10.00 – 22.00

Также информацию также можно найти в Интернете по адресу: www.espring.com

ГАРАНТИЯ

1. Гарантия

Компания Amway гарантирует, что Система очистки воды **eSpring™** (за исключением фильтра / картриджа) при условии правильного использования не будет иметь дефектов (как это определено ниже) в течение двух (2) лет с момента покупки. Считается, что изделие имеет дефект, если таковой связан с некачественным материалом или неправильным изготовлением или если такой дефект препятствует использованию или ухудшает результат использования Системы очистки воды **eSpring™** конечным покупателем (далее – «Покупатель»).

2. Исключения

Эта Гарантия не распространяется на:

- (а) Систему очистки воды **eSpring™**, которая использовалась не по назначению или таким образом, который противоречит указаниям Инструкции по эксплуатации Системы очистки воды **eSpring™**.
- (б) Любую Систему очистки воды **eSpring™**, которая использовалась не по назначению, попадала в аварийную ситуацию, подвергалась физическому повреждению, была неправильно установлена или неправильно эксплуатировалась, которую переделывали, с которой небрежно обращались, а также на подвергшуюся воздействию неблагоприятных внешних факторов (включая, но не ограничиваясь этим, воздействию молнии, наводнения или пожара).
- (в) Любую Систему очистки воды **eSpring™**, которая была повреждена вследствие неправильного ремонта, модификации, внесения изменений или технического обслуживания, осуществленного любым другим лицом, кроме уполномоченного представителя службы гарантийного обслуживания компании Amway.
- (г) Любую Систему очистки воды **eSpring™**, в которой был обнаружен дефект или которая стала хуже работать вследствие использования любых запасных или вспомогательных частей, не предназначенных для использования с Системой очистки воды **eSpring™**, ИЛИ;
- (д) Любую Систему очистки воды **eSpring™**, установленную не при помощи Набора для установки **eSpring™** на основном (существующем) или дополнительном кране.

3. Использование неавторизованных запасных или вспомогательных частей

Наши утверждения про эффективность работы Системы очистки воды **eSpring™** основаны на результатах тестирования всей системы, собранной по проекту производителя, а также установленной и эксплуатируемой в соответствии с рекомендациями производителя. Использование запасных или вспомогательных частей, не рекомендованных производителем, может привести к ухудшению функционирования системы. Amway не гарантирует должного функционирования любых запасных или вспомогательных частей, не предназначенных для использования с Системой очистки воды **eSpring™**, а также не несет ответственности за любое повреждение Системы очистки воды **eSpring™**, вызванное любыми запасными или вспомогательными частями, не предназначенными для использования с Системой очистки воды **eSpring™**.

4. Права Покупателя

Если в течение срока действия Гарантии установлено, что Система очистки воды **eSpring™** имеет дефект не вследствие ее использования не по назначению, попадания в аварийную ситуацию, физического повреждения, неправильной установки или неправильной эксплуатации, а также не вследствие ее переделывания, небрежного с ней обращения или воздействия на нее неблагоприятных с точки зрения температуры, влажности или других внешних факторов условий (включая, но не ограничиваясь этим, воздействия молнии, наводнения или пожара), Покупатель имеет право на:

- (а) устранение выявленных дефектов компанией Amway и за счет компании Amway или на компенсацию компанией Amway расходов Покупателя на устранение таких дефектов самостоятельно или третьей стороной, при условии соблюдения условий, изложенных ниже в абзаце 2 пункта 6; или
- (б) замену Системы очистки воды **eSpring™**, имеющей дефект, на систему очистки воды той же марки (модели); или
- (в) соответствующее снижение цены на Систему очистки воды **eSpring™**, имеющей дефект; или
- (г) замену Системы очистки воды **eSpring™**, имеющей дефект, на систему очистки воды любой другой марки (модели) с одновременной договоренностью об изменении ее цены, если таковое потребуется; или

- (д) отказ от исполнения договора купли-продажи и получение компенсации в разумных пределах за убытки, понесенные Покупателем непосредственно из-за выявленного дефекта Системы очистки воды **eSpring™**. После получения системы очистки воды **eSpring™**, компания Amway по собственному усмотрению определит, действительно ли такая Система очистки воды **eSpring™** имеет дефект заявленный покупателем. Принимая возвращенную Систему очистки воды **eSpring™** для экспертизы, Amway тем самым еще не признает, что возвращенная Система действительно имеет дефект.

5. Предъявление претензий

ДЛЯ ОБСЛУЖИВАНИЯ ПО ЭТОЙ ГАРАНТИИ В РОССИИ, ПОЖАЛУЙСТА, ПОЗВОНИТЕ В СЕРВИСНУЮ ГОРЯЧУЮ ЛИНИЮ ПО НОМЕРУ: 8 (495) 981-40-00 ДО ТОГО, КАК БУДЕТЕ ВОЗВРАЩАТЬ КОМПАНИИ ЛЮБОЙ ТОВАР ДЛЯ ДИАГНОСТИКИ НЕПОЛАДОВ, А ТАКЖЕ ДЛЯ ДОСТАВКИ И ПОЛУЧЕНИЯ ИНСТРУКЦИЙ ПО ИСПОЛЬЗОВАНИЮ.

Чтобы предъявить претензии по этой Гарантии, Покупатель должен, предварительно позвонив в компанию Amway, письменно уведомить компанию Amway о выявленном дефекте в течение двух (2) месяцев после выявления дефекта, но не позднее двух (2) месяцев после завершения соответствующего гарантийного срока.

Покупатель должен предъявить документ, подтверждающий факт покупки, например, счет на покупку Системы очистки воды **eSpring™** или другое свидетельство факта покупки.

6. Ограничение действия Гарантии

Эта Гарантия ограничивается стоимостью Системы очистки воды **eSpring™**.

Эта Гарантия утрачивает силу, если третья сторона проводила манипуляции с Системой очистки воды **eSpring™** с целью ее починки, за исключением случаев, когда компания Amway не могла удовлетворить обоснованные требования Покупателя в установленный срок или когда о такой починке стороны договорились письменно.

Эта Гарантия наделяет Покупателя единоличным и исключительным правом защиты своих интересов в суде в случае выявления дефекта приобретенной им Системы очистки воды **eSpring™**, если иное не предусмотрено законами Российской Федерации.

Если иное не предусмотрено законами Российской Федерации, ИЗЛОЖЕННЫЕ ЗДЕСЬ ГАРАНТИИ ЗАМЕНЯЮТ СОБОЙ ВСЕ ДРУГИЕ ГАРАНТИИ, ПРЯМЫЕ ИЛИ КОСВЕННЫЕ, ЗА ИСКЛЮЧЕНИЕМ ТЕХ КОСВЕННЫХ ГАРАНТИЙ ИЛИ УСЛОВИЙ ПРИГОДНОСТИ К ПРОДАЖЕ, А ТАКЖЕ ТЕХ КОСВЕННЫХ ГАРАНТИЙ ИЛИ УСЛОВИЙ СООТВЕТСТВИЯ ОПРЕДЕЛЕННОМУ НАЗНАЧЕНИЮ, А ТАКЖЕ ЛЮБЫХ ДРУГИХ ПРЯМЫХ ГАРАНТИЙ, КОТОРЫЕ ПРЕДУСМОТРЕНЫ ЗАКОНАМИ РОССИЙСКОЙ ФЕДЕРАЦИИ. ПРИ ЭТОМ НИ ОДНА ПРЯМАЯ ГАРАНТИЯ, В ТОМ ЧИСЛЕ, НО НЕ ОГРАНИЧИВАЯСЬ ЭТИМ, КОСВЕННЫЕ ГАРАНТИИ ИЛИ УСЛОВИЯ ПРИГОДНОСТИ К ПРОДАЖЕ, А ТАКЖЕ КОСВЕННЫЕ ГАРАНТИИ ИЛИ УСЛОВИЯ СООТВЕТСТВИЯ ОПРЕДЕЛЕННОМУ НАЗНАЧЕНИЮ, НЕ ДЕЙСТВУЮТ ДОЛЬШЕ, ЧЕМ ОСТАЕТСЯ В СИЛЕ ПРЯМАЯ ОГРАНИЧЕННАЯ ГАРАНТИЯ, ОПИСАННАЯ ВЫШЕ. Несмотря на все изложенное выше, законы некоторых стран не допускают ограничений срока действия косвенных гарантий, поэтому упомянутое ограничение действия Гарантии может вас не касаться. В той мере, в какой это разрешено законами РОССИЙСКОЙ ФЕДЕРАЦИИ, компания Amway ограничивает свою ответственность за побочный или косвенный ущерб, нанесенный Покупателю вследствие дефекта Системы очистки воды **eSpring™**. Эта Гарантия не влияет на установленные действующим государственным законодательством права Покупателя.

Если иное не предусмотрено законами Российской Федерации, ни одно лицо не имеет полномочий вносить изменения или дополнять данную Гарантию, отменять любые условия или ограничения этой Гарантии или давать любые отличные или дополнительные гарантии относительно Системы очистки воды **eSpring™**. Любые утверждения о противном не имеют силы, за исключением случаев, когда они письменно оформлены и подписаны уполномоченным представителем компании Amway.

Эта Гарантия действует в Российской Федерации.

За более детальной информацией обращайтесь к своему Независимому предпринимателю Amway или по адресу:

ООО «Амвэй»
Россия, 127018, Москва, Суцеский Вал, дом 18
Бизнес-центр «Новосуцеский»
Тел.: +7 (495) 981-4000, Факс: +7 (495) 981-4001
E-mail: inforu@amway.com

Телефон Сервисной горячей линии: +7 (495) 981-4000

ГАРАНТИЯ УДОВЛЕТВОРЕННОСТИ КАЧЕСТВОМ ТОВАРА СРОКОМ ДЕВЯНОСТО (90) ДНЕЙ

Возврат товара надлежащего качества в течение девяноста (90) дней с возмещением полной стоимости товара Система очистки воды eSpring может быть возвращена в течение 90 дней, не считая дня покупки. При этом она должна соответствовать следующим критериям: товар не был в употреблении, сохранены его товарный вид, потребительские свойства, упаковка, защитные мембраны, фабричные ярлыки. Возврат вы можете осуществить только тому НПД, у которого вы приобрели Систему.

Note: This file is intended for internal use only and is not for use by a vendor or supplier. Amway will not be held responsible for any charges related to output from this file version.

Final Proof

Artwork Legend

V 6

Project Information

Artwork No.: 1036539 el Superseded Artwork No.: New
Product Line: Durables - eSpring Water Treatment System
Description: eSpring Owners Manual
Project Mgr - Artwork: Tracy Duell (616) 787-4428
Client Contact (Print Jobs only):

Artwork Information

Component Type: Manual
Print Dimensions: 210mm x 297mm (A4 size)
Overall Dimensions:
Sides: Pages: 20 Number of Colors: 1
Color Description:
Black

Die Number: Net Contents:
Dist from bottom of bottle to lowest color - Front:
Dist from bottom of bottle to lowest color - Back:

SKU Information

SKU No.: 100188RU, 100189RU

Manufacturing Notes:

Color Proof Required

Reason for Change:
Russia Launch