

Графомоторика. Тренируем пальчики.



Автор: Воспитатель

Ануфриева Е.С.

Пояснительная записка

Графомоторный навык - это определенное положение и движения пишущей руки, которое позволяет: рисовать, раскрашивать, копировать простейшие узоры, соединять точки, правильно удерживать пишущий предмет.

Уровень развития мелкой моторики ребёнка 6-7 лет — один из показателей интеллектуальной готовности к школьному обучению. Правильно сформированный графический навык у дошкольника позволяет ребенку успешно осваивать школьную программу.

Графомоторные навыки включают в себя: Мелкую мускулатуру пальцев (контроль силы пальцев и быстроты их движений) Зрительный анализ и синтез (определение правых и левых частей тела; ориентировка в пространстве по отношению к предметам; выполнение заданий с условиями по выбору необходимых направлений) Рисование (штриховка, обвести по контуру, обводка; срисовывание геометрических фигур; зарисовка деталей, предметов; дорисовывание незаконченных рисунков; дорисовывание рисунков с недостающими деталями) Графическую символику (умение рисовать узоры, а также изображать их с помощью символов)

В пособии представлены задания по темам способствующие развитию графомоторных навыков дошкольников.

Оно включает в себя подборку заданий для развития графомоторных навыков и может быть рекомендовано для работы с детьми 3-7 лет воспитателям ДОУ, родителям, может быть использовано для индивидуальной и фронтальной работы с детьми 3-7 лет воспитателями дошкольных учреждений, родителями.

Подбор заданий осуществлен с учетом возраста и развития ребенка. Это позволит широко использовать пособие при изучении тем с детьми разного возраста как на занятиях по развитию речи и ознакомлению с окружающим миром, так и на занятиях по изобразительной деятельности.

Пособие дает возможность работать с ним неоднократно в течение дня. В первой половине дня дети получают новые знания по теме, выполняя задания с воспитателем, а во второй половине дня они самостоятельно или под контролем взрослого закрепляют полученные знания. Задания можно использовать и в качестве рекомендаций для совместной работы детей и родителей в вечернее время или в выходные дни.

В пособии предлагаются следующие задания:

- ✓ Вертикальные и горизонтальные прямые линии и комбинации из них
- ✓ Наклонные прямые линии и комбинации из них
- ✓ Рисование орнаментов, дуг, волнистых линий, кругов, овалов
- ✓ Первые прописи.
- ✓ Первые прописи в клетку.
- ✓ Дорисуй по клеткам.
- ✓ Графический диктант.
- ✓ Графомоторные дорожки.

Систематическая работа с пособием поможет:

- ✓ расширять и систематизировать знания детей в рамках тем активизировать словарный запас, развивать грамматический строй речи развивать навыки детей в словообразовании;
- ✓ тренировать детей в согласовании существительных с числительными, составлении предложений и описательных рассказов;
- ✓ формировать приемы умственных действий: анализа, синтеза, сравнения, моделирования;
- ✓ развивать мелкую моторику детей: готовить дошкольника к овладению графомоторными навыками.

ОБЩИЕ МЕТОДИЧЕСКИЕ РЕКОМЕНДАЦИИ

Прежде чем приступить к работе, убедитесь, что ребенок правильно сидит, умеет держать карандаш: между большим, указательным и средним пальцами так, чтобы расстояние от кончиков пальцев до отточенного кончика карандаша составляло примерно 3 см. Для большей нагрузки на кисть ребенка эффективнее работать не фломастерами и красками, а простыми и цветными карандашами, подбирая последние по цвету фруктов. Для работы лучше выбирать карандаши 2М – М - ТМ, сначала используя более мягкие, а по мере развития ребенка увеличивать нагрузку на кисть, применяя более твердые карандаши. Оптимальная длина карандаша – 12- 15 см. Карандаш большей длины неудобен в работе, при использовании же карандашей меньшего размера возможна деформация кисти ребенка. Фломастер или ручку можно предложить ребенку для работы, когда вы убедитесь, что он свободно владеет карандашом ТМ (то есть тогда, когда линия, проведенная ребенком в тетради, четко видна и при этом не выходит за пределы рабочего поля). При выполнении заданий дети должны держать карандаш свободно, легко совершая движения в разных направлениях, самостоятельно регулировать размах кисти и не напрягать руку и пальцы. Необходимо обеспечивать и временной контроль. Непрерывная графическая нагрузка не должна превышать пяти минут. Продолжительность же всего занятия зависит от возраста, уровня и темпа развития.

Проведи прямые линии

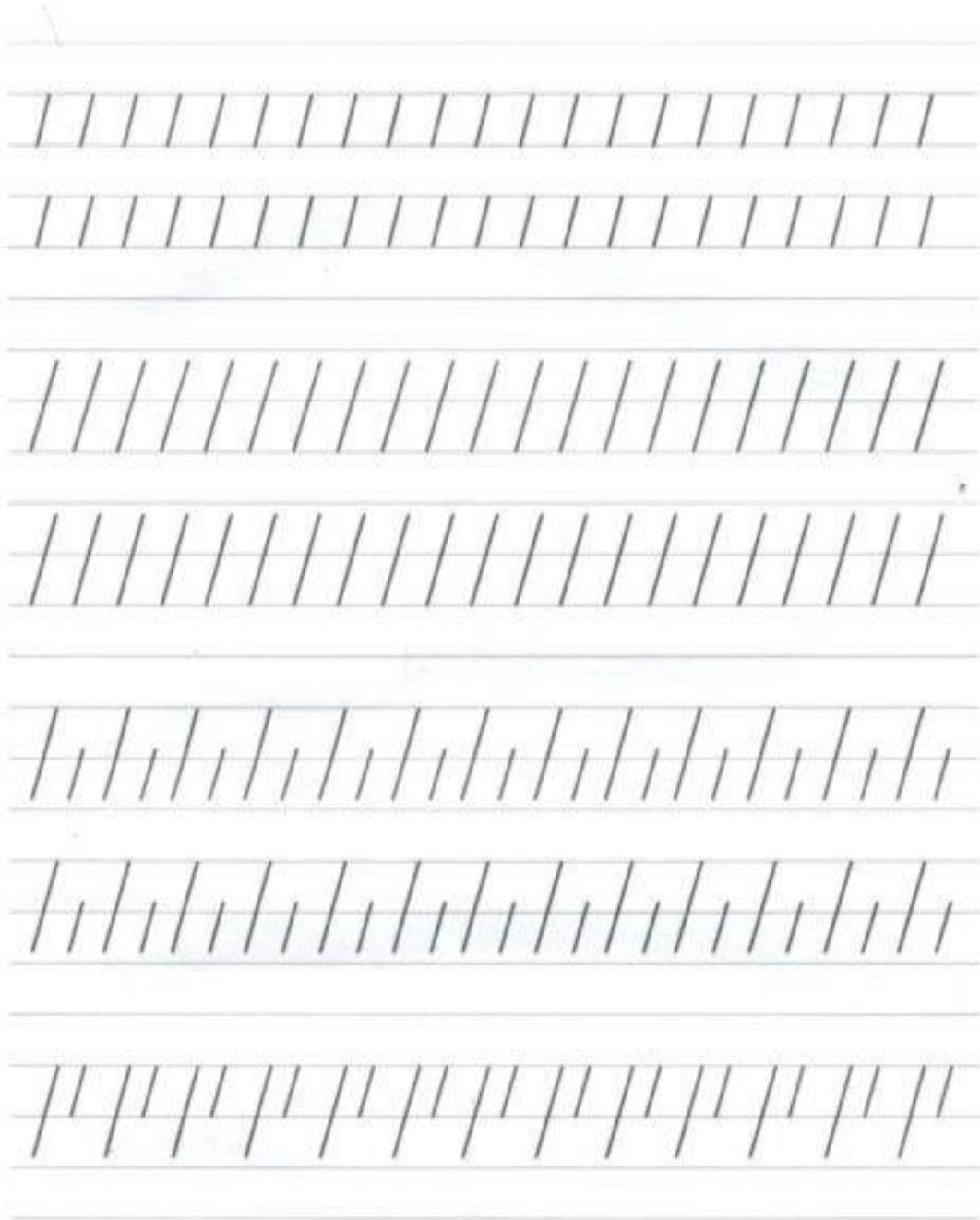

Проведи прямые линии, не отрывая карандаша

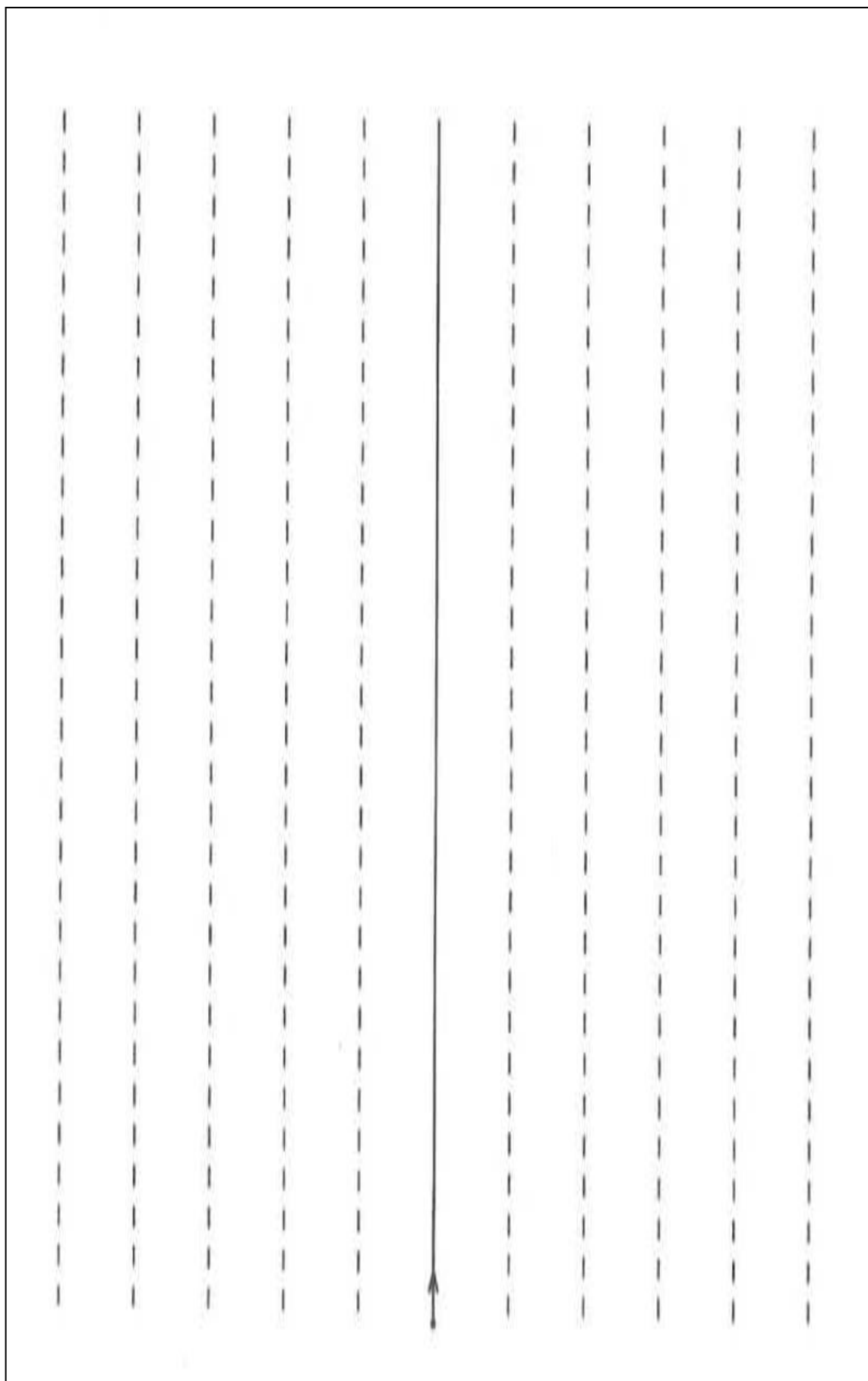

Закончи узор

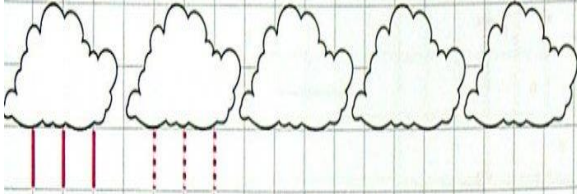
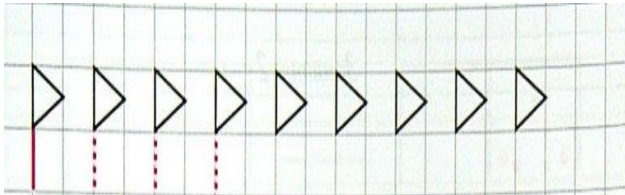

Занятие 4

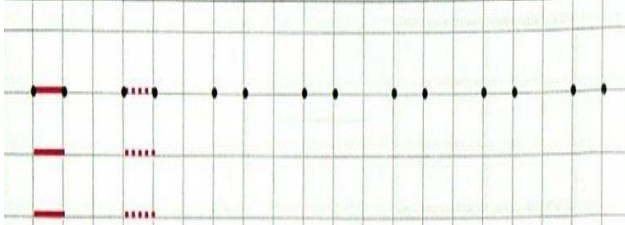

Занятие 5

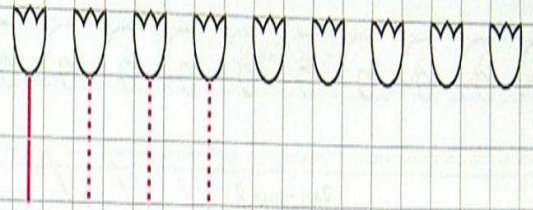
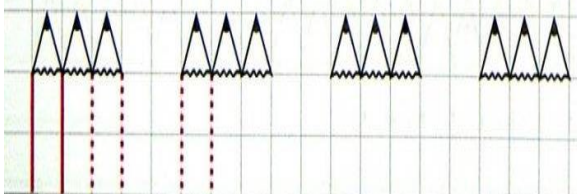
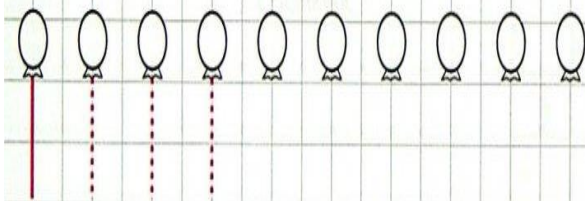
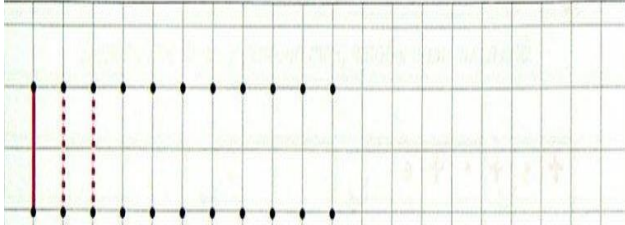

Занятие 6

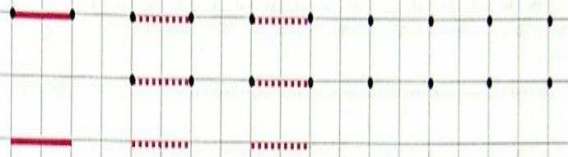

Занятие 7

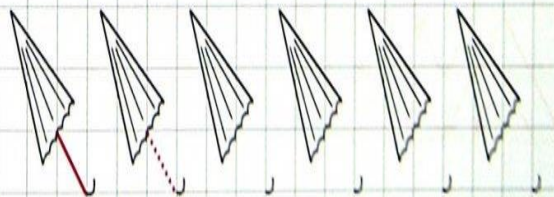
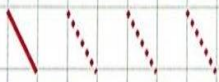

Проведи линии, не отрывая карандаша

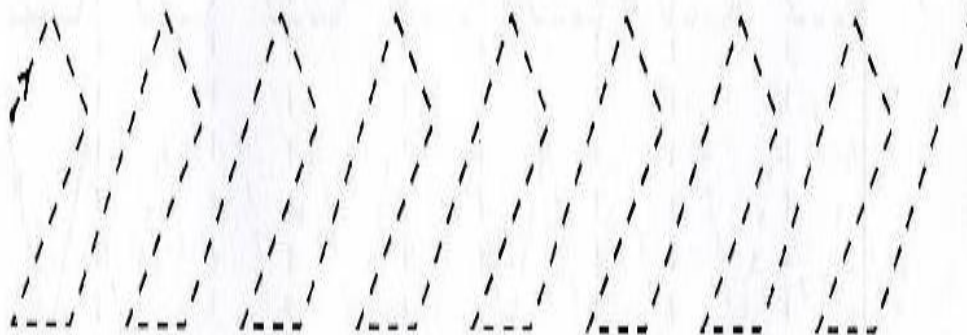
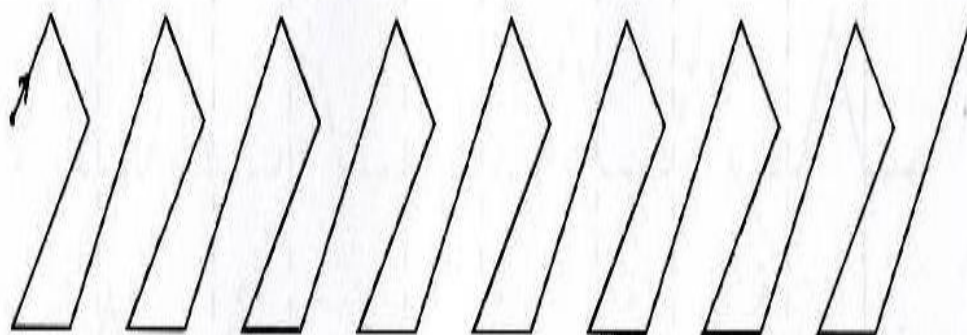
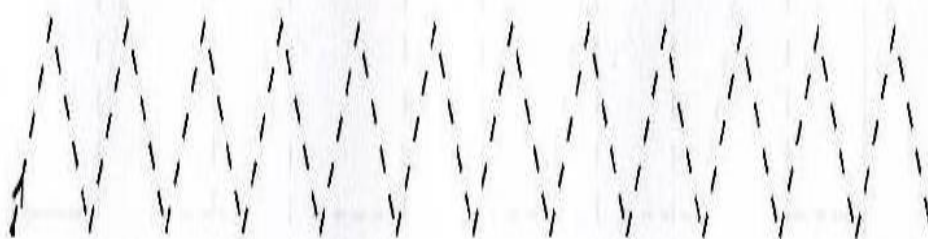
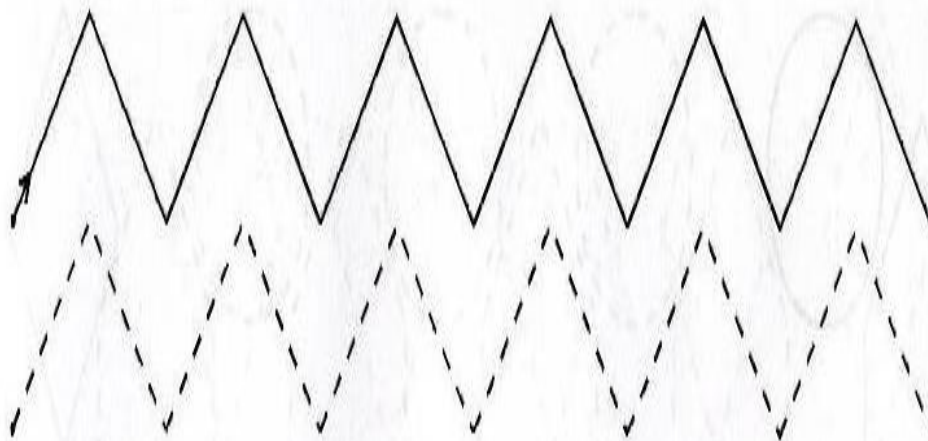

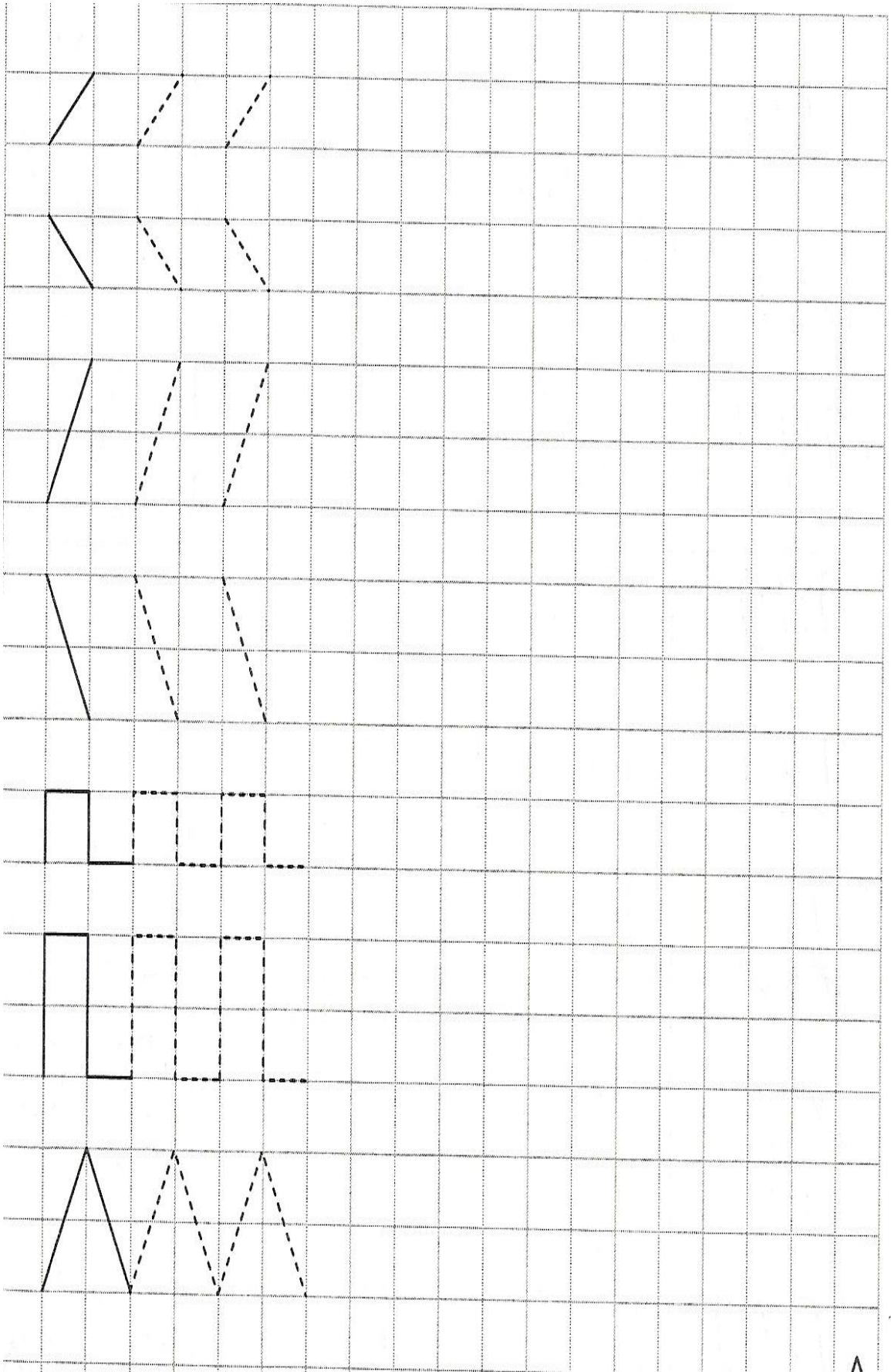

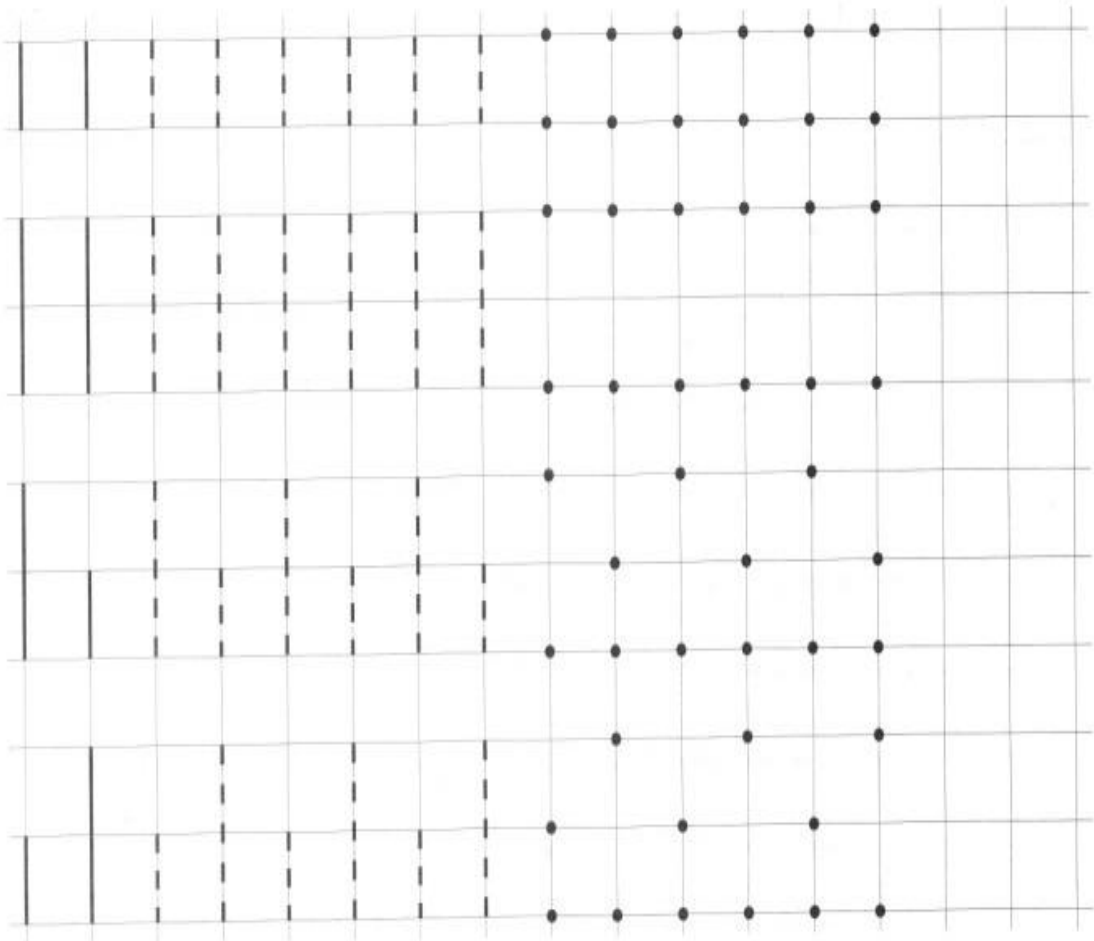

Переменка. Обведи и заштрихуй фигуры по образцу.

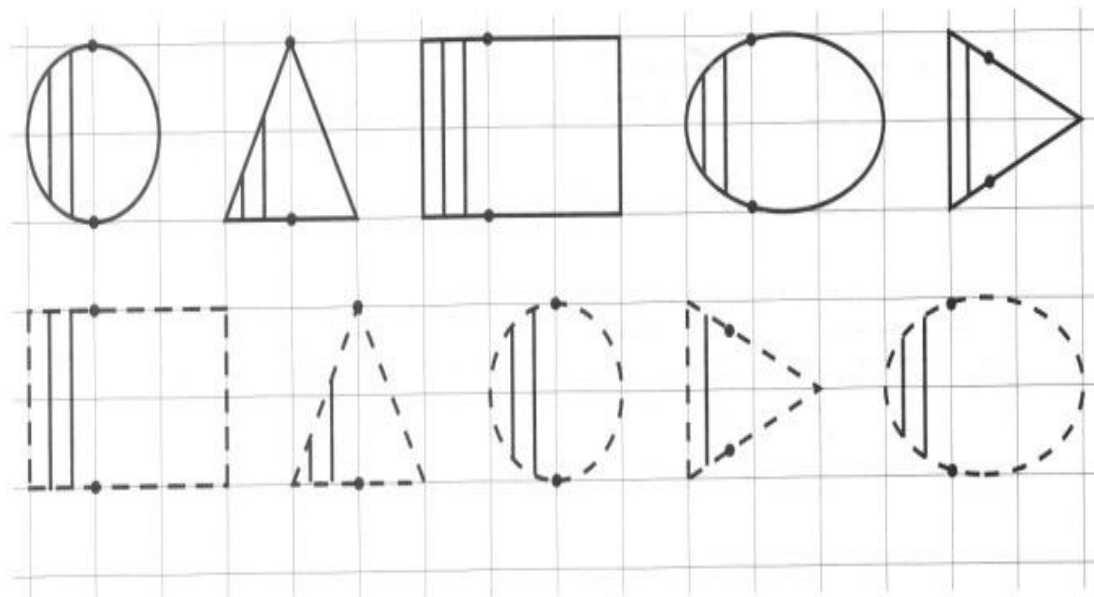

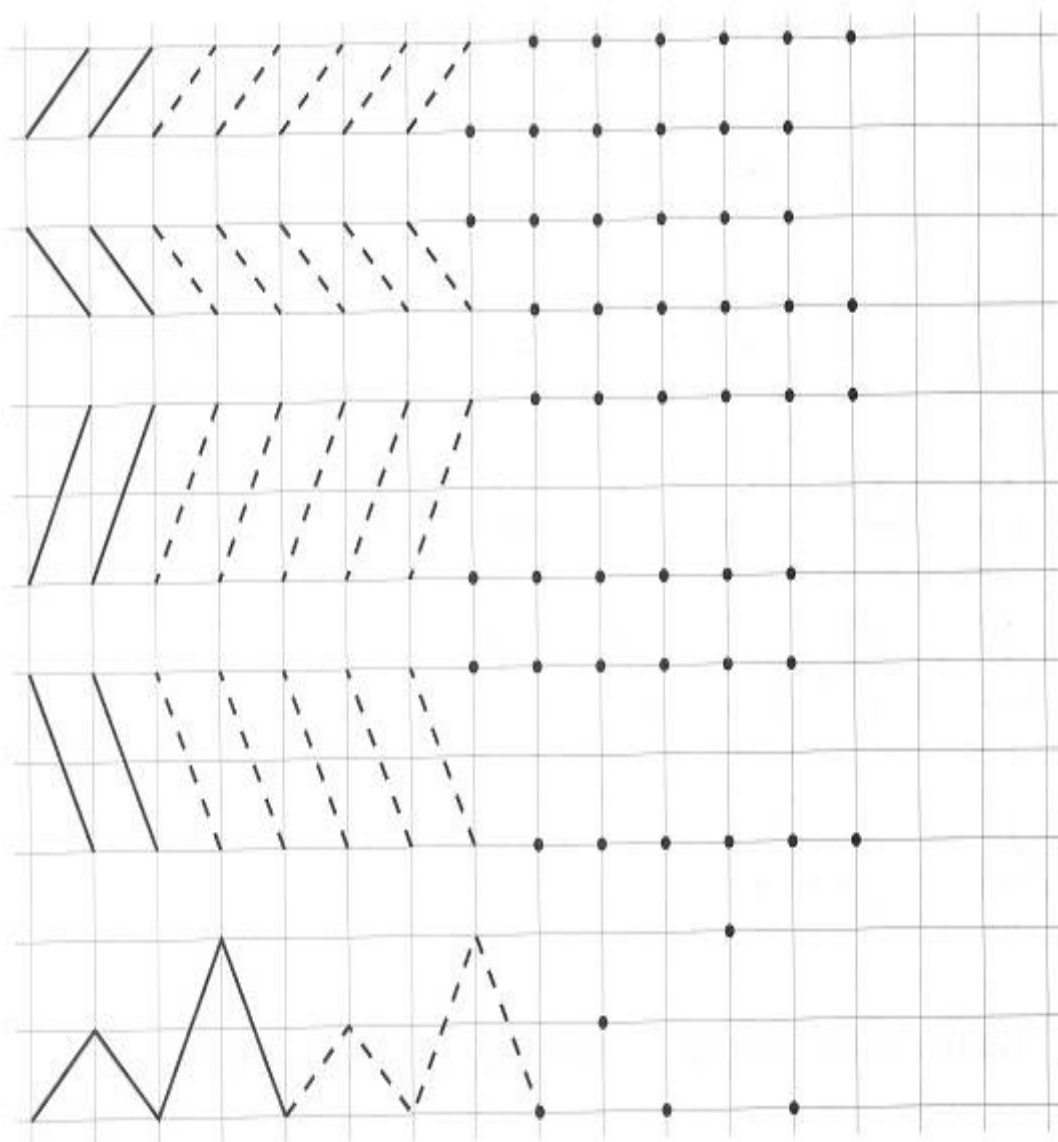

Переменка. Повтори рисунок.

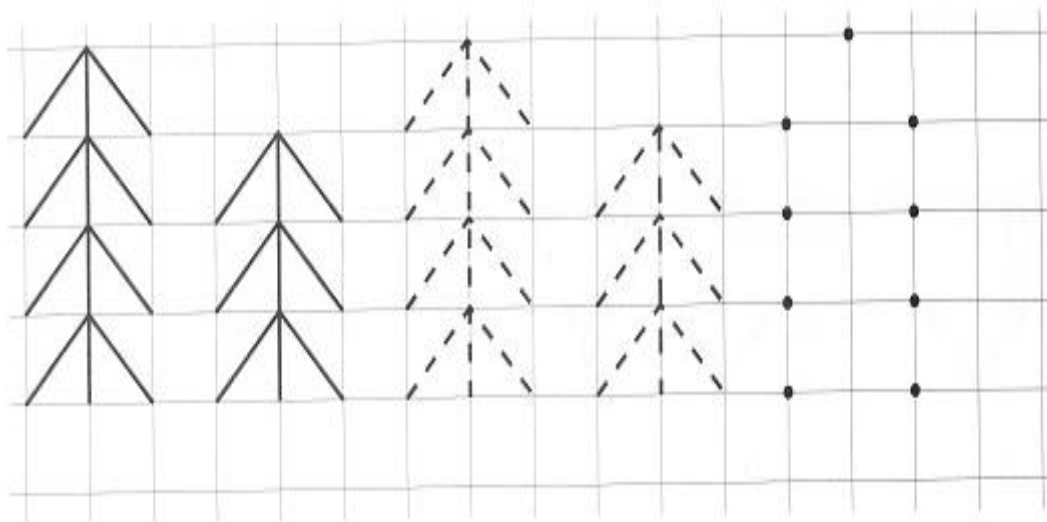

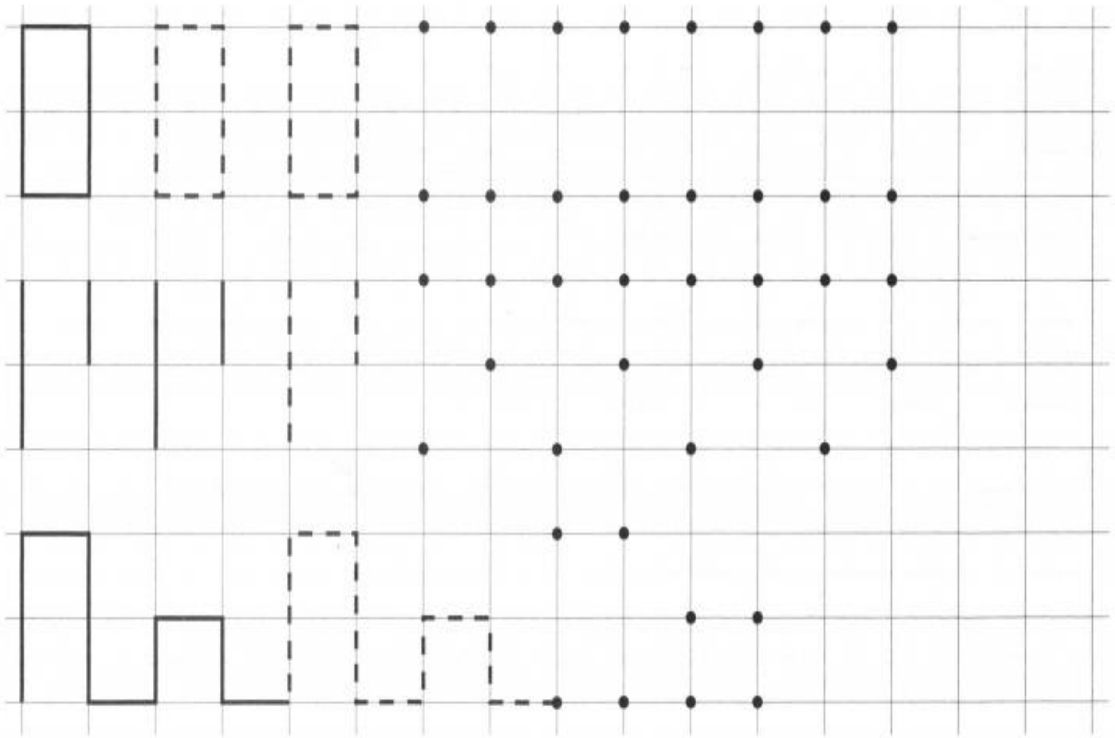

Переменка. Повтори рисунок.

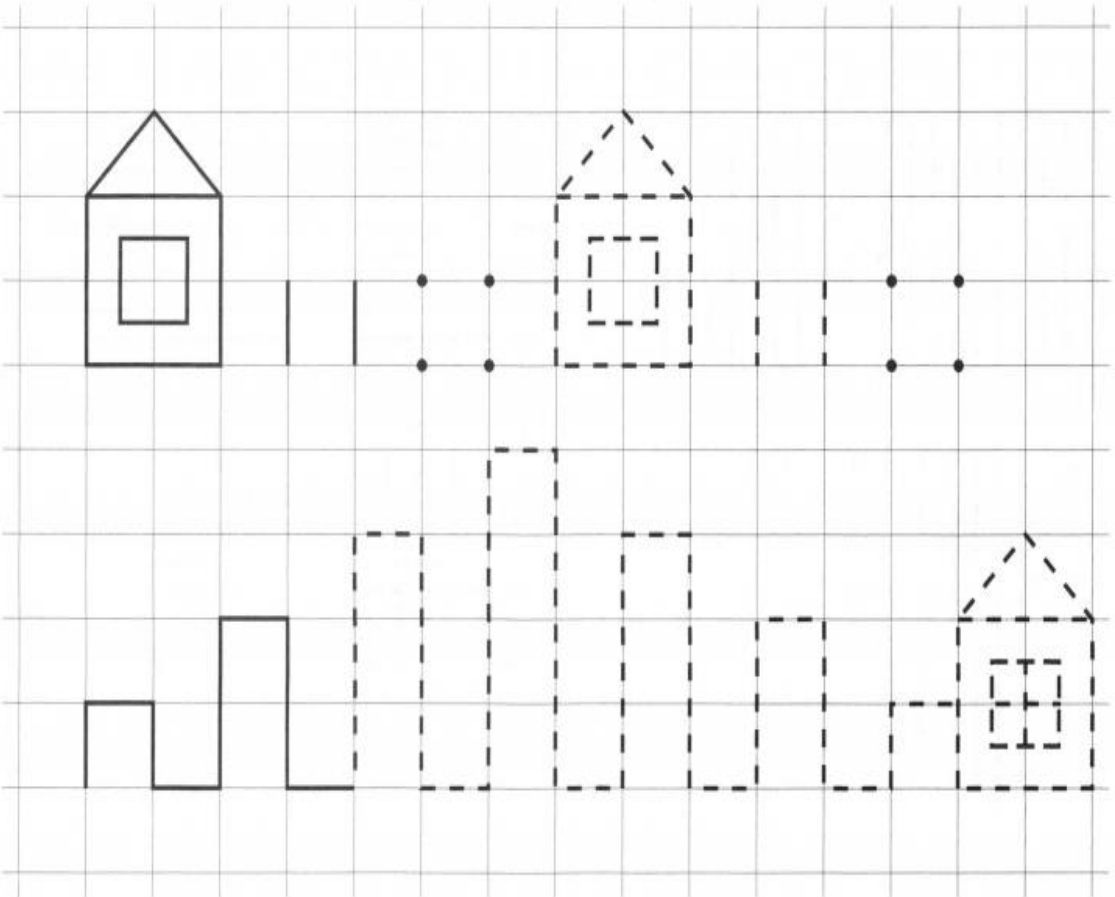

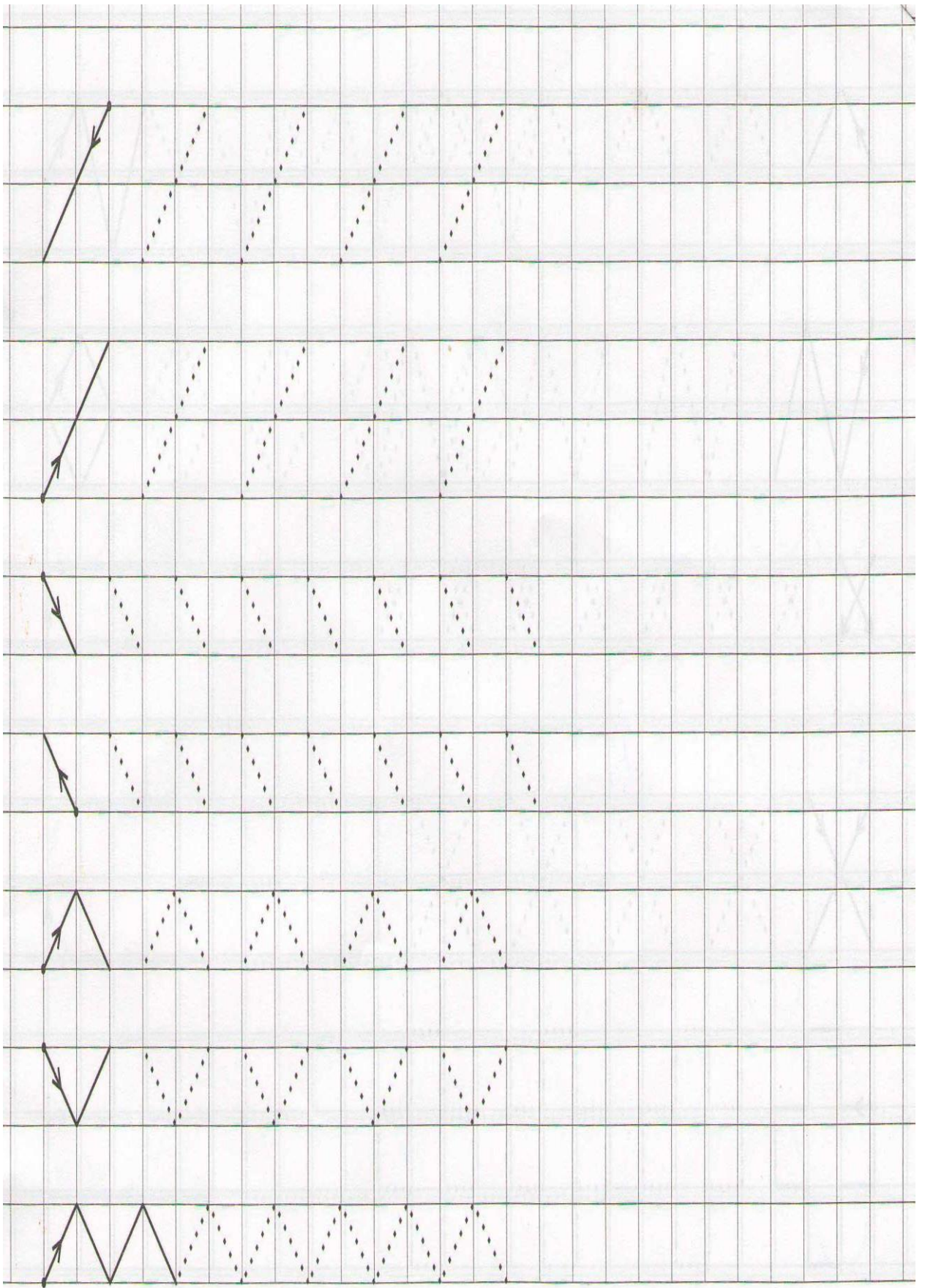

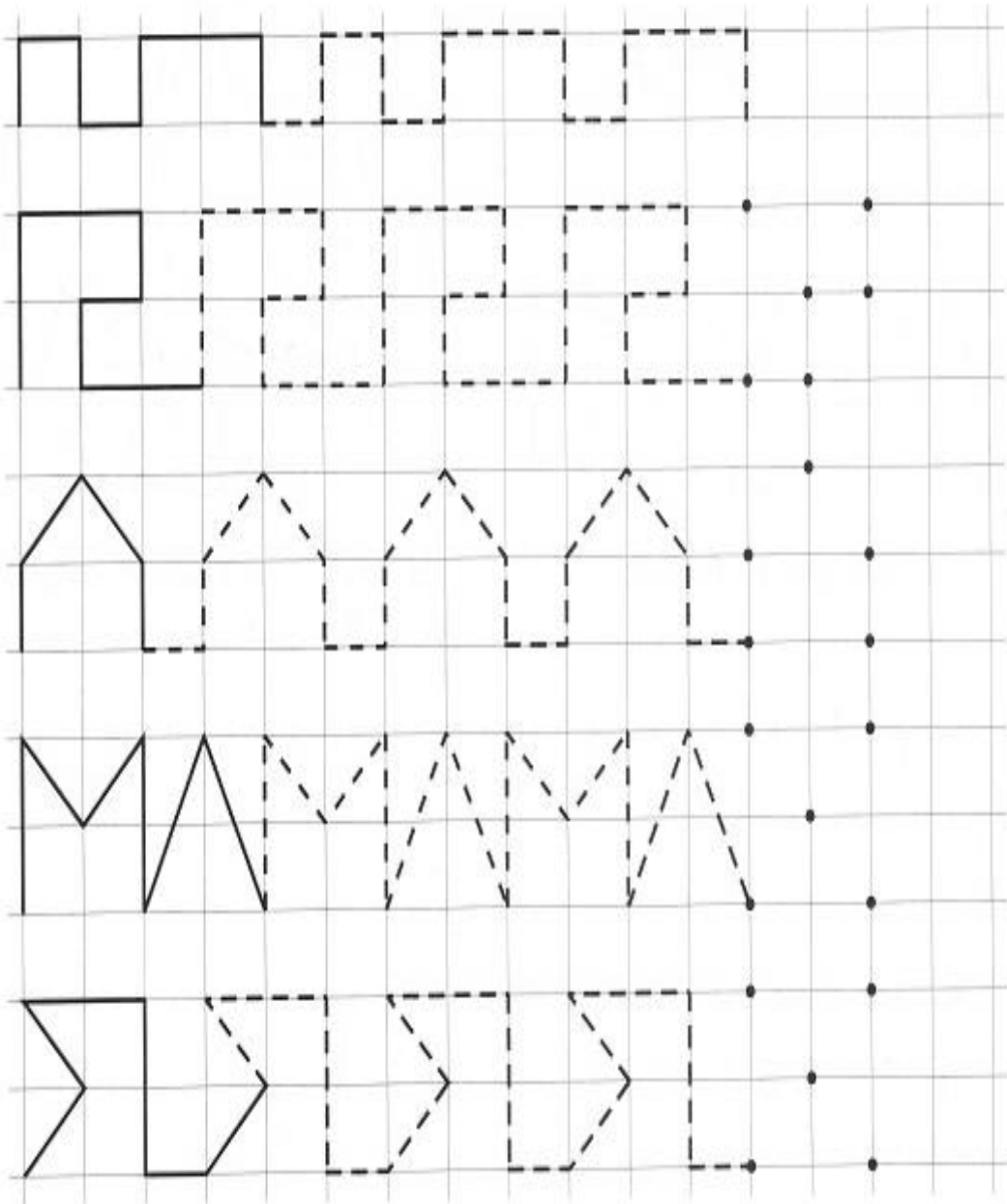

Переменка. Раскрась узор.

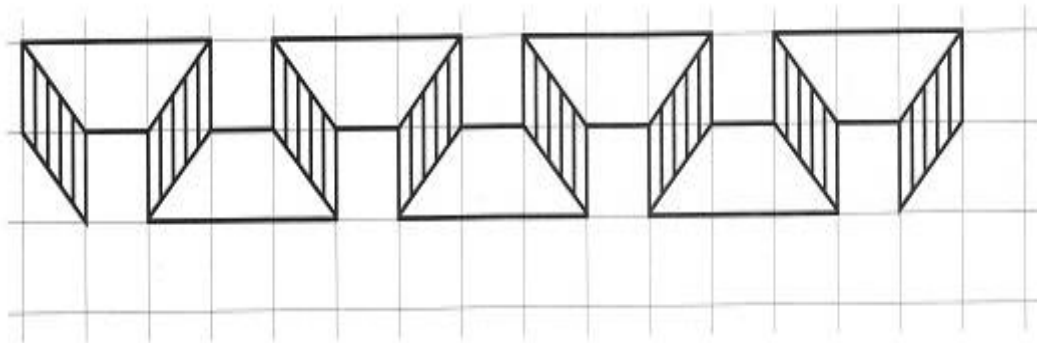

Проведи насекомых до цветка

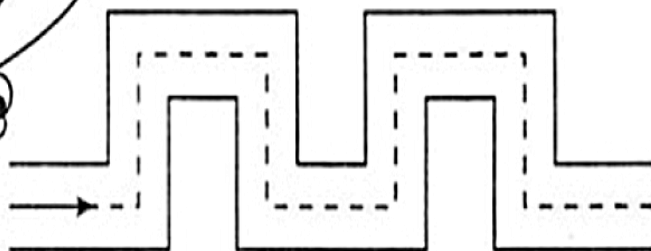
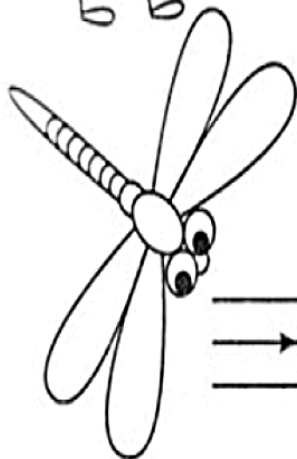
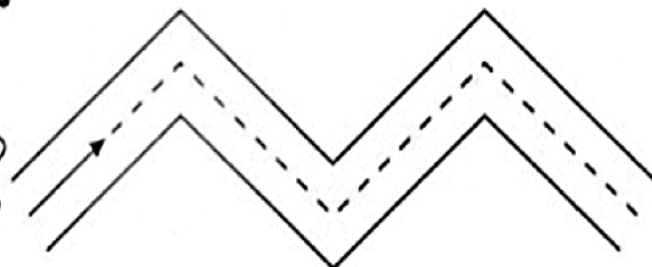
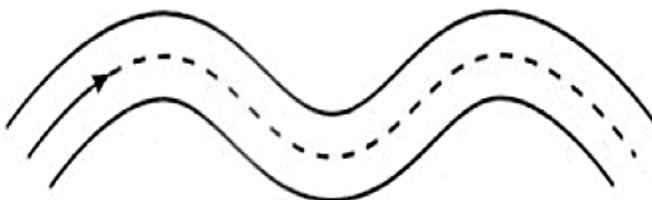
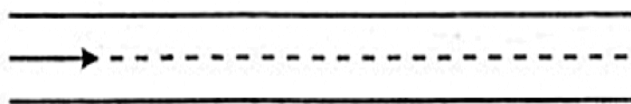

Проведи животных до предмета

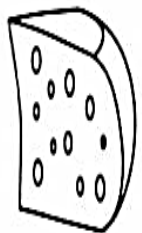
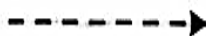
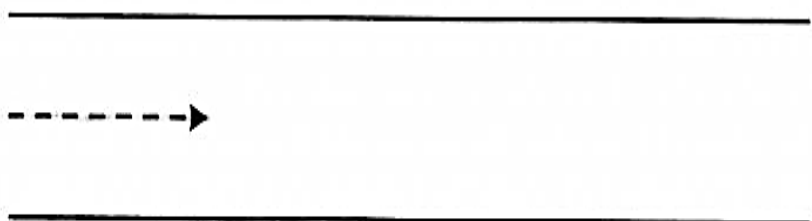
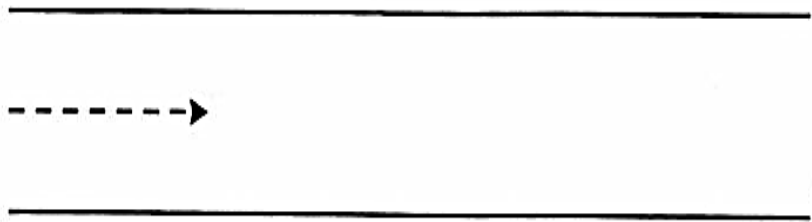
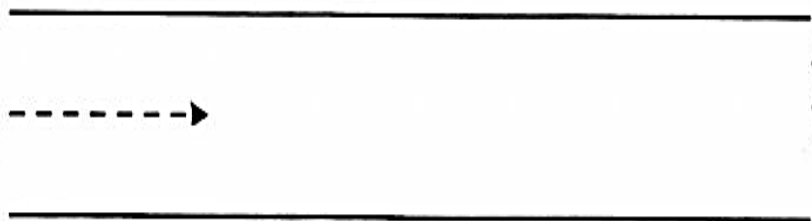

Проведи линию в середине дорожки

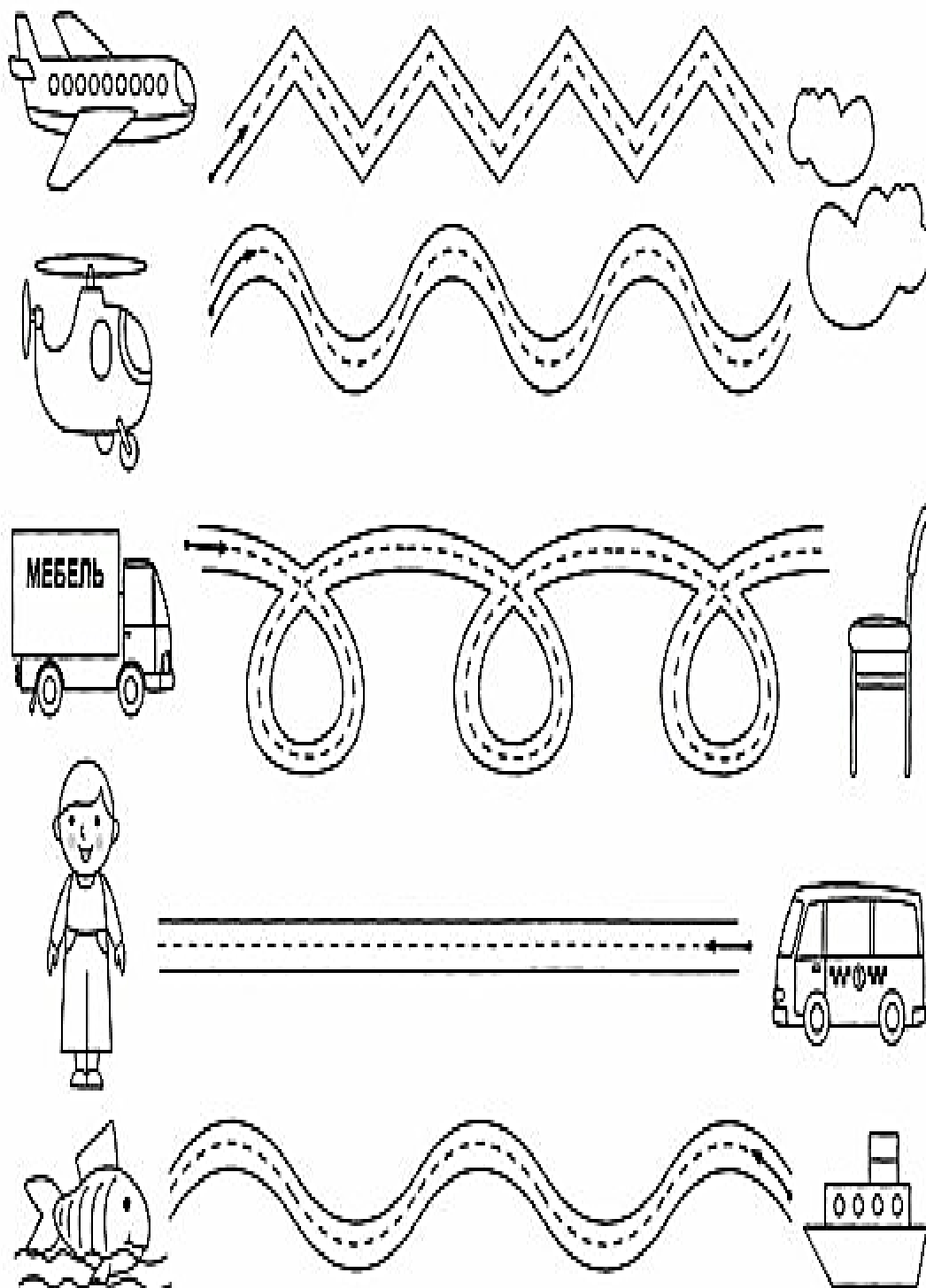

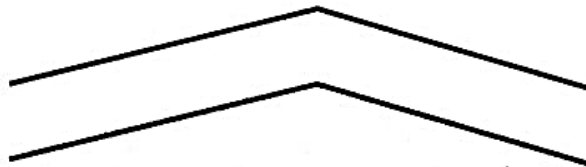
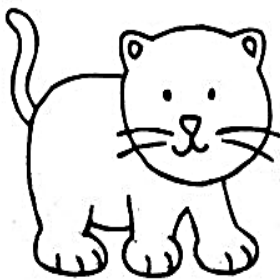
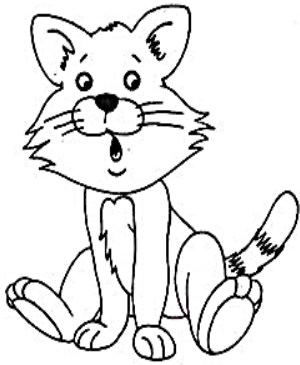
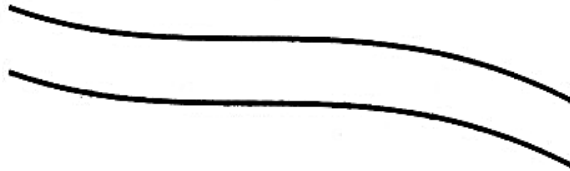
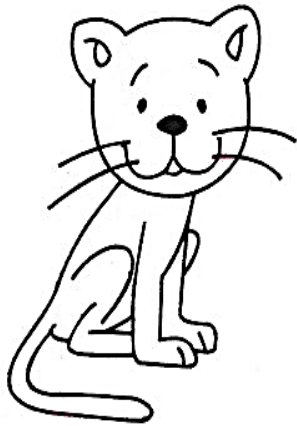

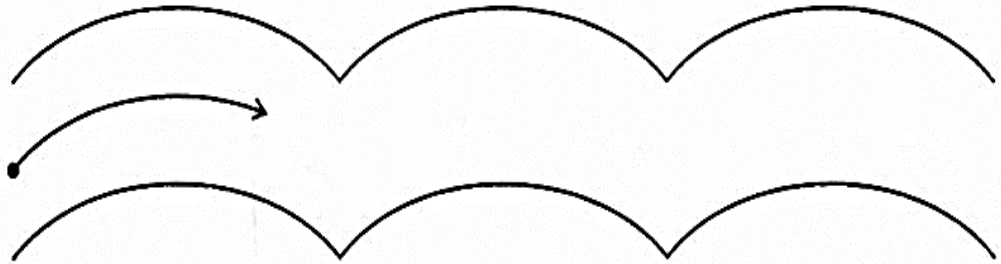
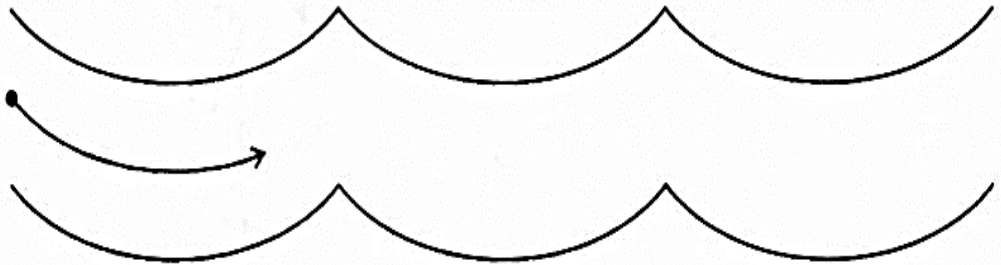
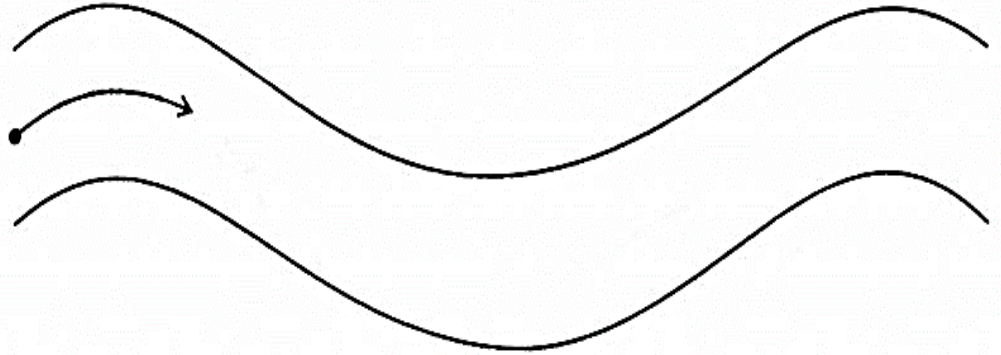
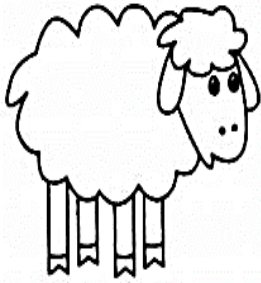
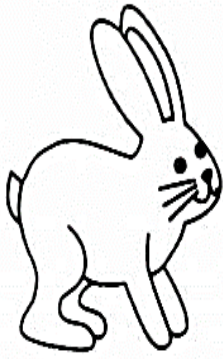

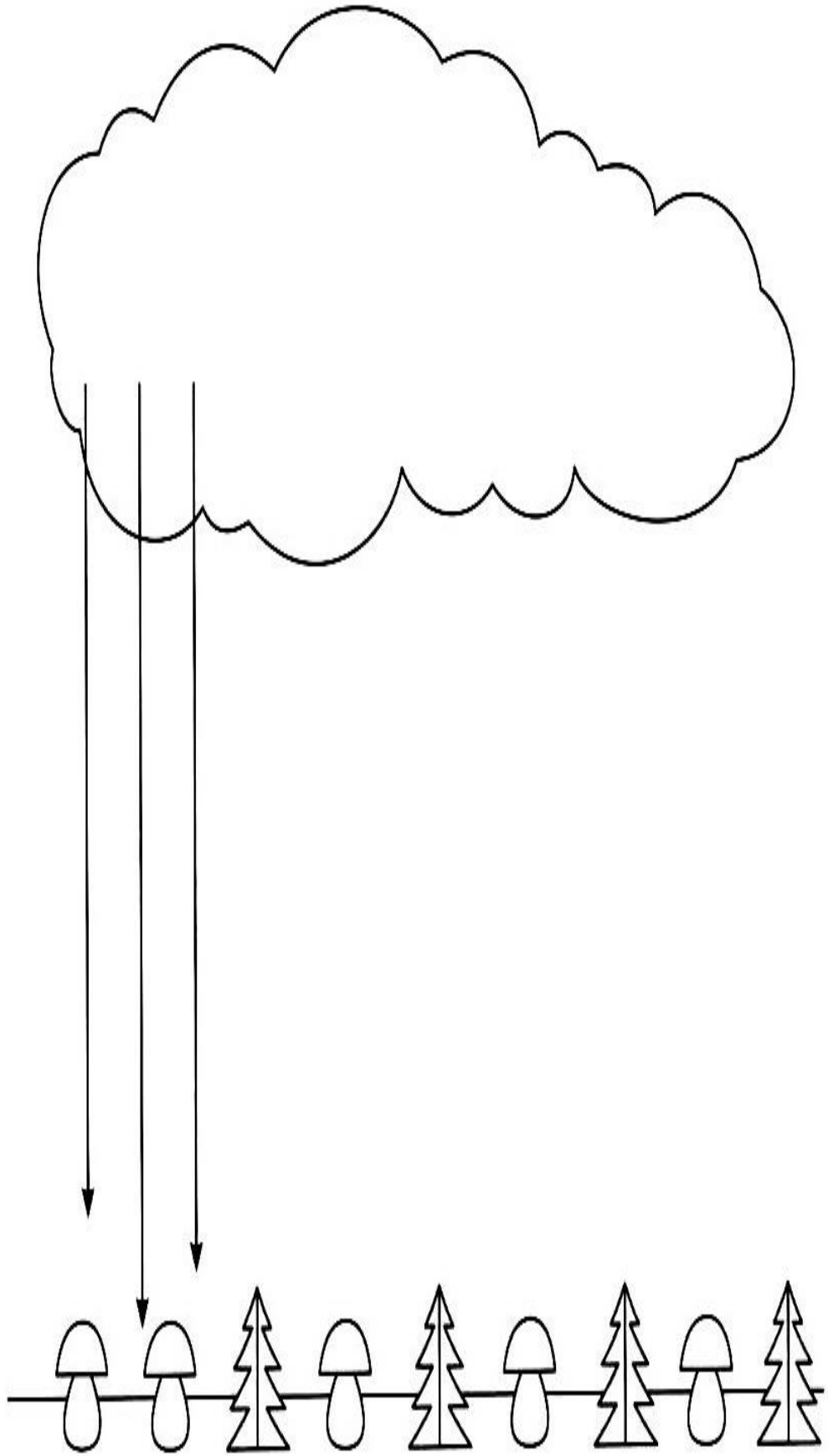

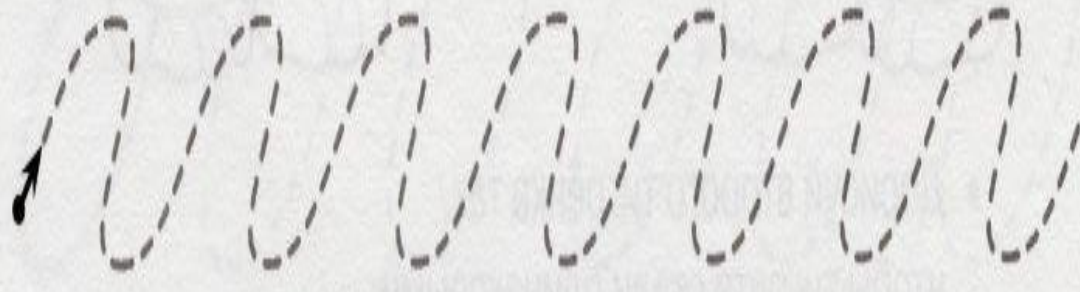
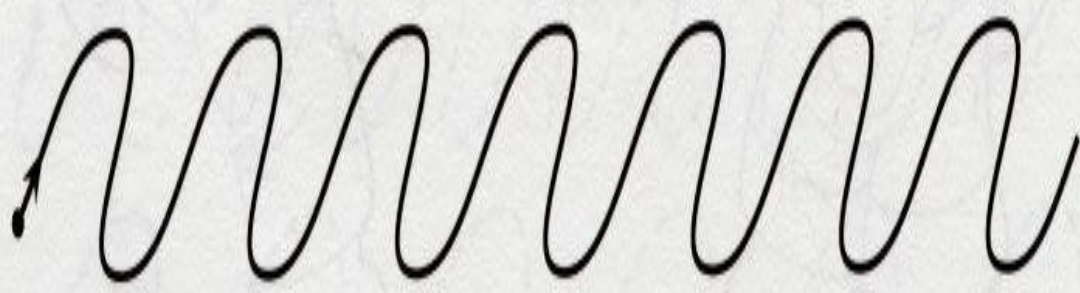
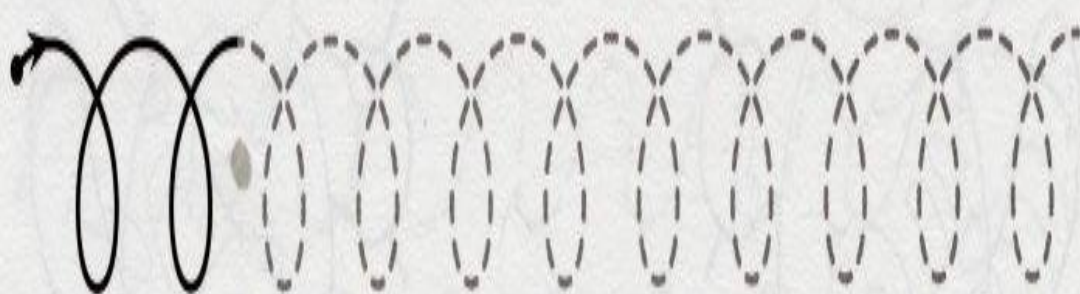

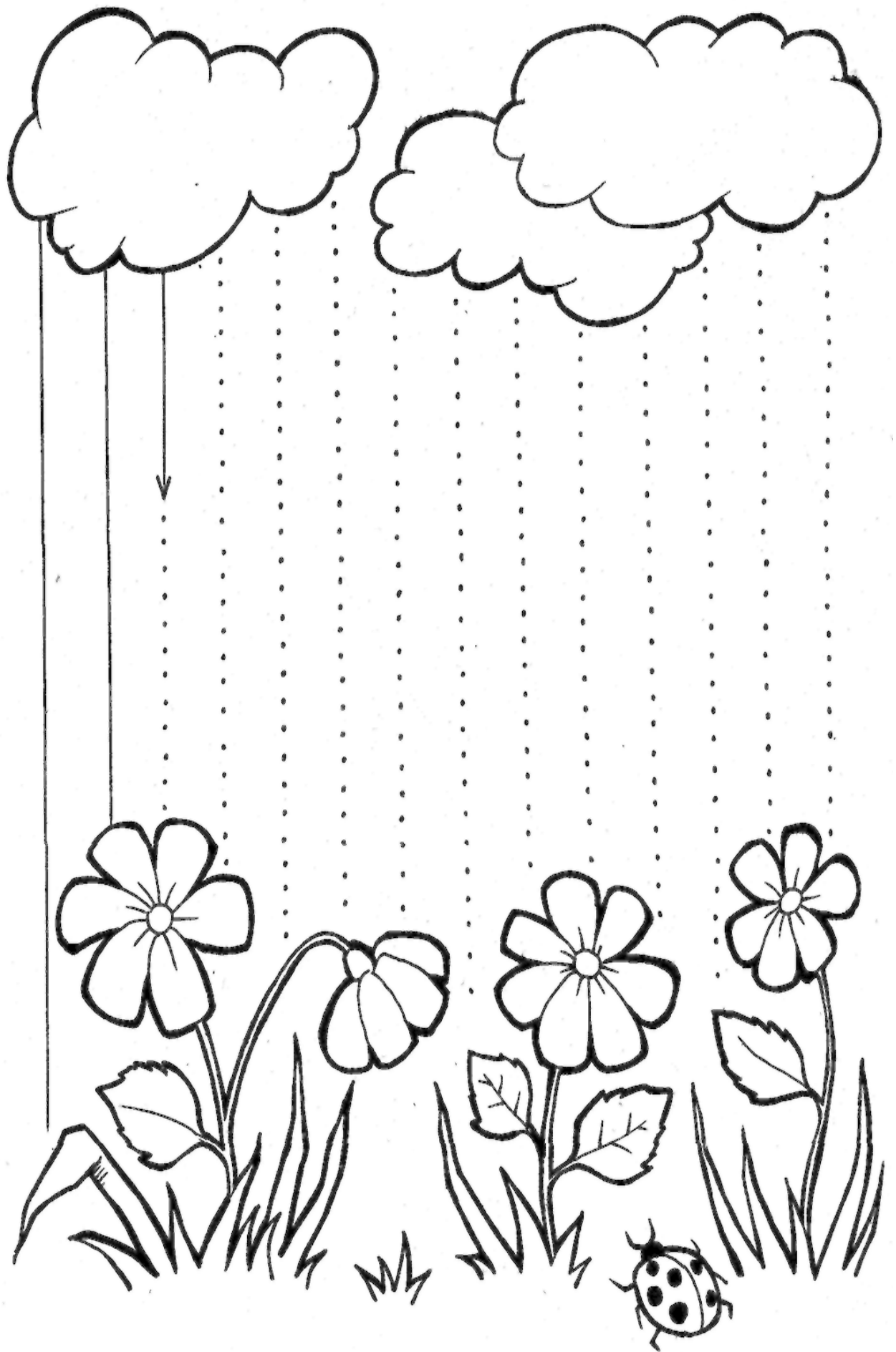

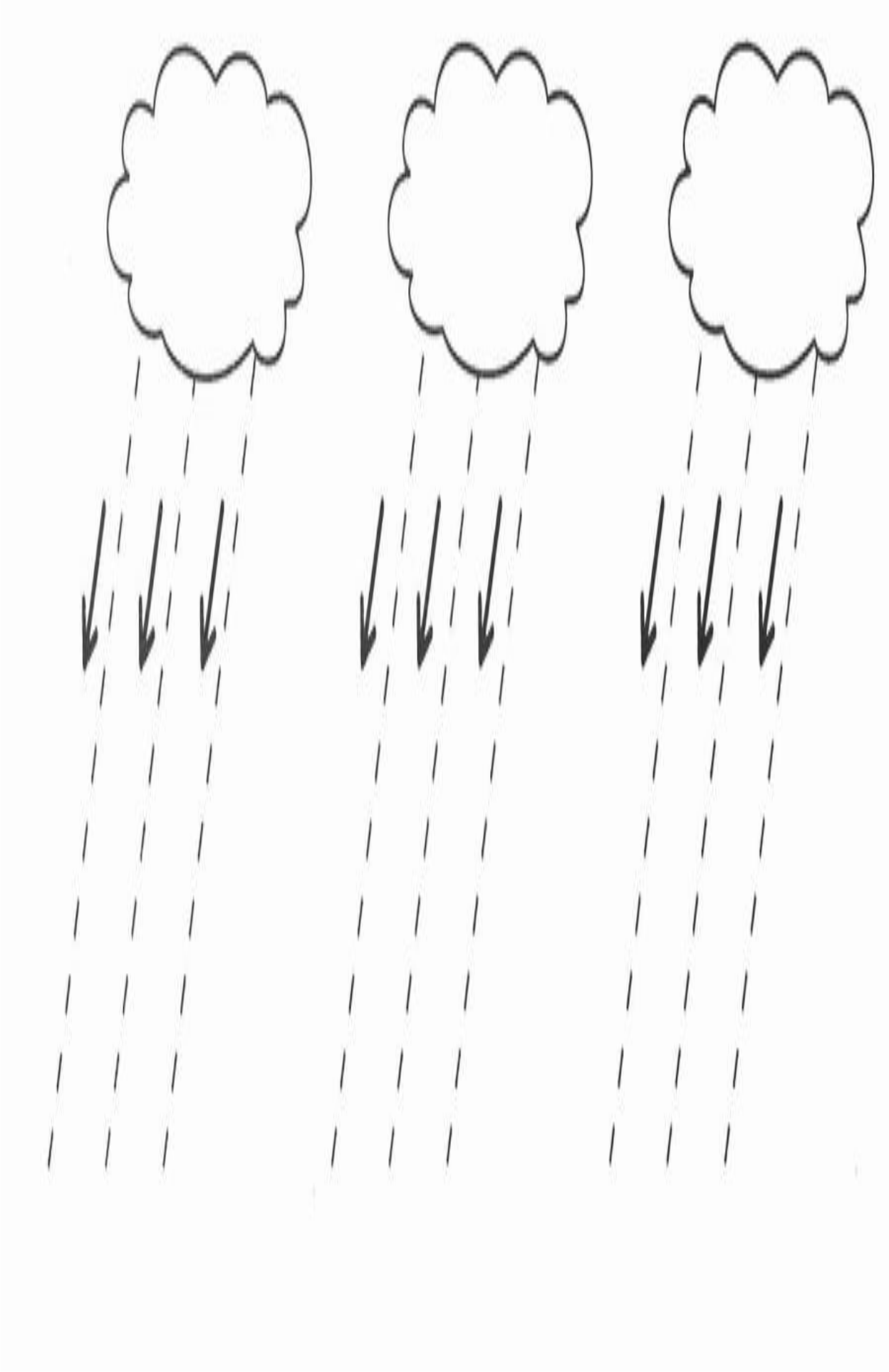

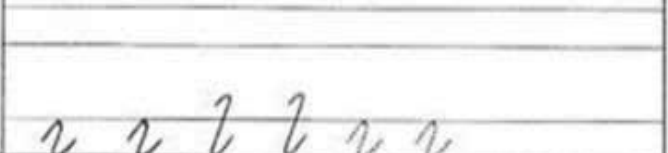
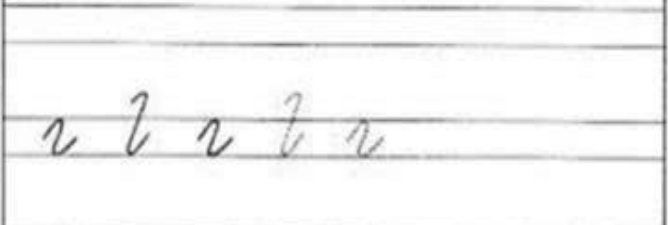
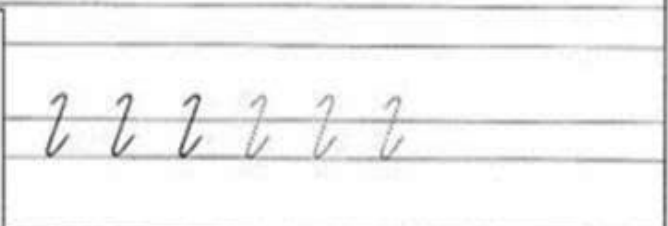
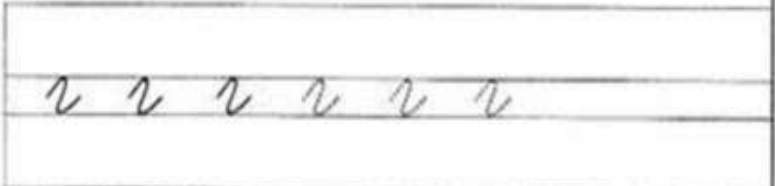
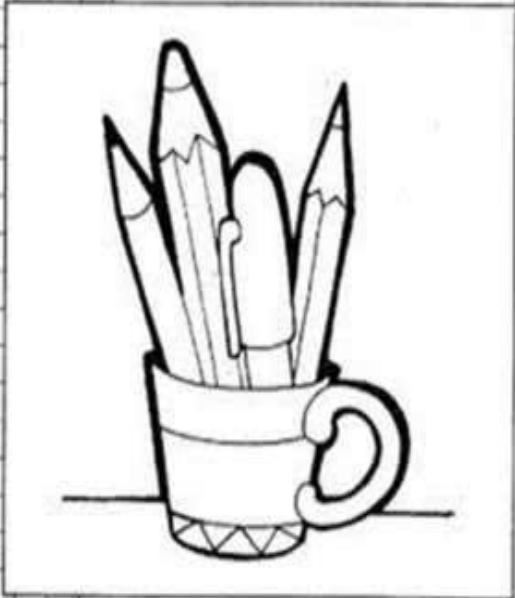
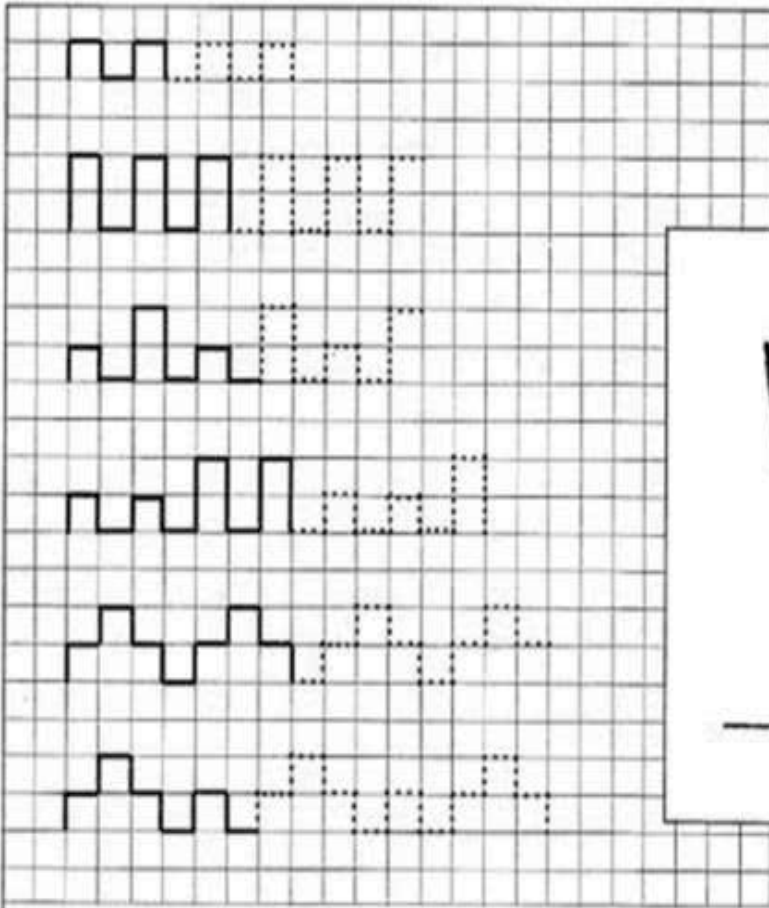

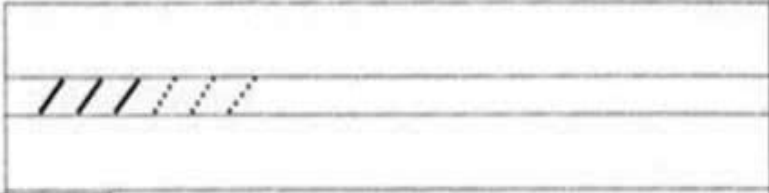
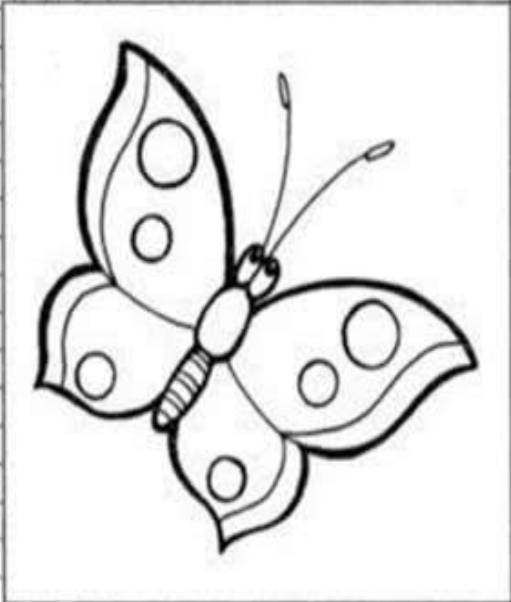
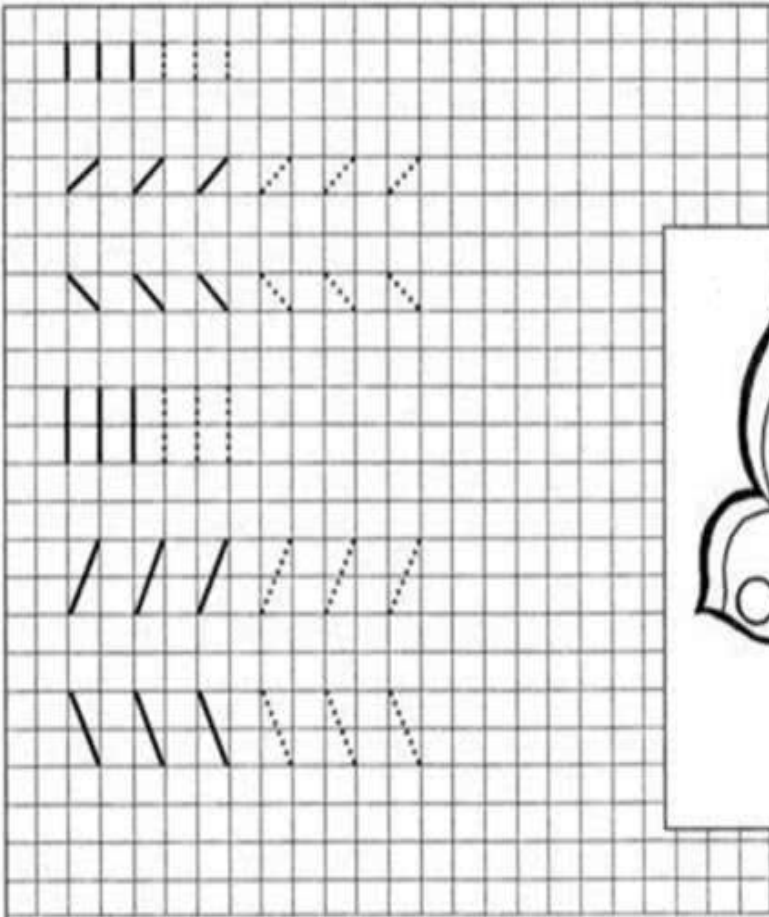

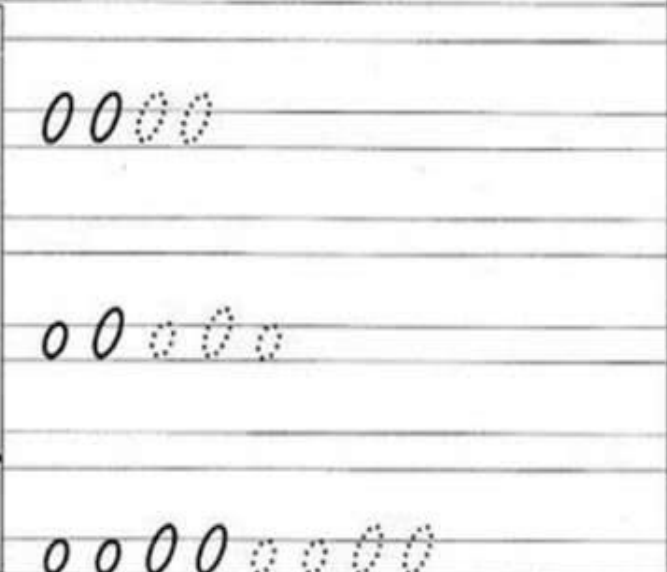
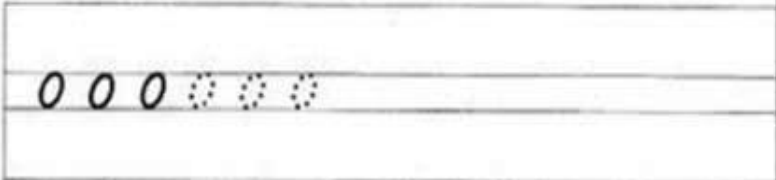
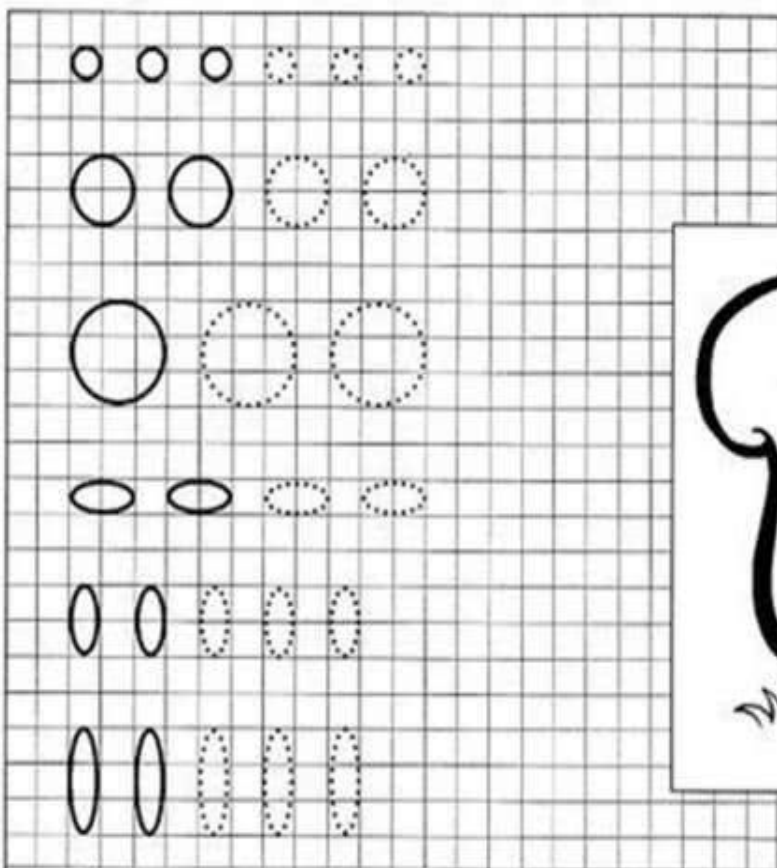

Handwriting practice grid with geometric shapes and a parrot illustration.

Row 1: <<<< >>>> (solid and dotted)

Row 2: >>>> <<<< (solid and dotted)

Row 3: v v v v (solid and dotted)

Row 4: V V V V (solid and dotted)

Row 5: ^ ^ ^ ^ (solid and dotted)

Row 6: ^ ^ ^ ^ (solid and dotted)



Handwriting practice lines with a parrot illustration.

Row 1: l l l l l l l



Handwriting practice lines with a palm tree illustration.

Row 1: l l l l l l l

Row 2: j j j j j j j

Row 3: j j j j j j j

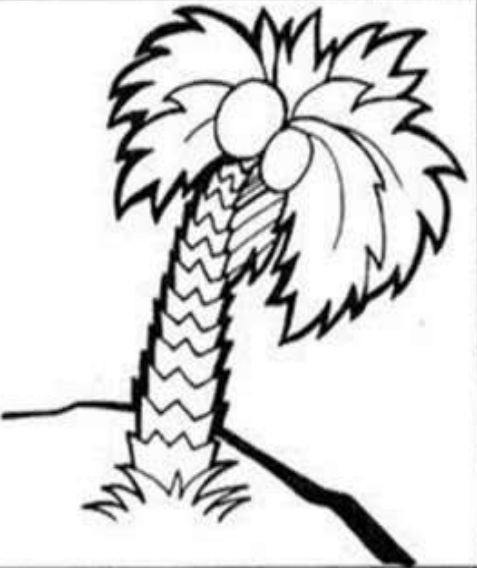

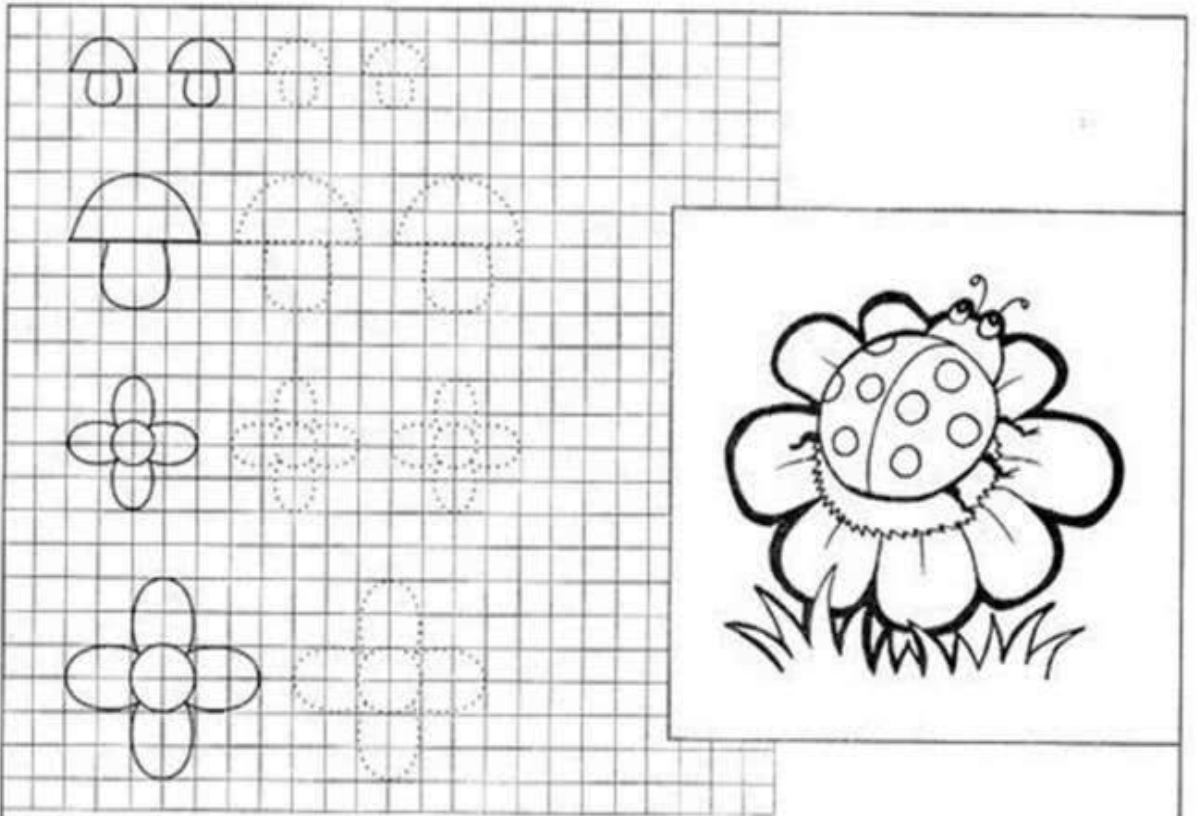

d d d d

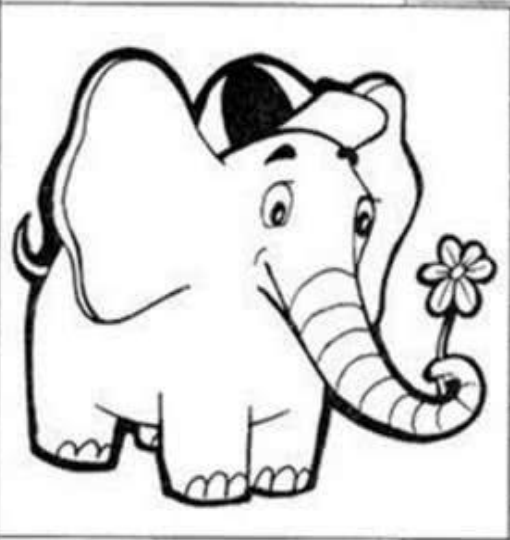

r r r r

A A A A

v v v v

Handwriting practice grid with square tracing exercises and a flag illustration.

The grid contains six rows of tracing exercises:

- Row 1: Three small squares followed by a dotted square.
- Row 2: Three medium squares followed by a dotted square.
- Row 3: One large square followed by a dotted square.
- Row 4: Two small squares followed by a dotted square.
- Row 5: One medium square followed by a dotted square.
- Row 6: Two small squares followed by a dotted square.

To the right of the grid is a large illustration of a flag with three horizontal stripes, waving on a flagpole.

Handwriting practice with wavy line tracing and a sailboat illustration.

The section contains a sailboat illustration on the left and four rows of wavy line tracing on the right:

- Row 1: A solid wavy line followed by a dotted wavy line.
- Row 2: A solid wavy line followed by a dotted wavy line.
- Row 3: A solid wavy line followed by a dotted wavy line.
- Row 4: A solid wavy line followed by a dotted wavy line.

The sailboat illustration shows a boat with a single sail and a small flag on the mast, sailing on stylized waves.

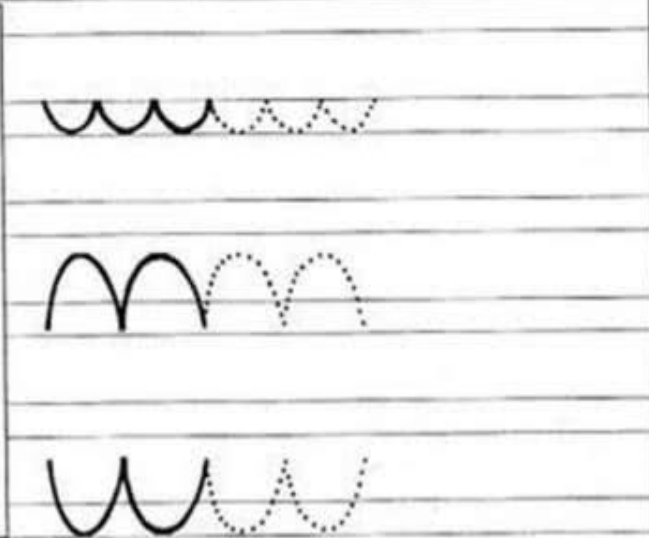
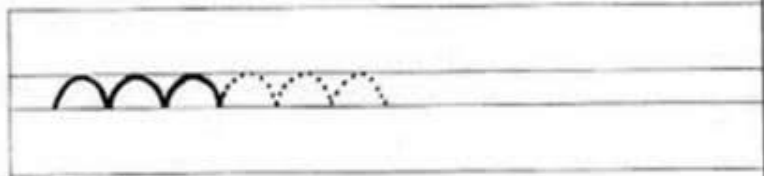
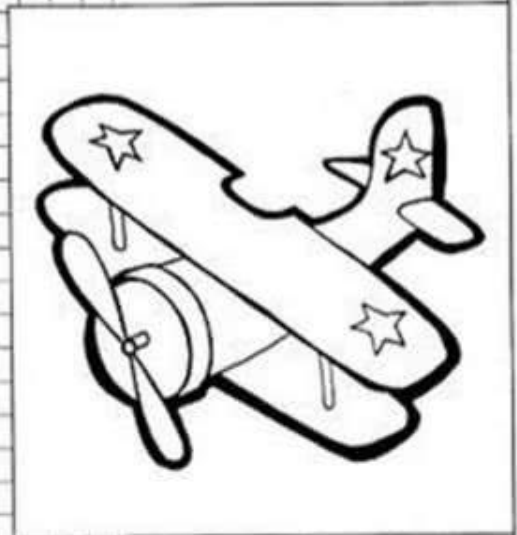
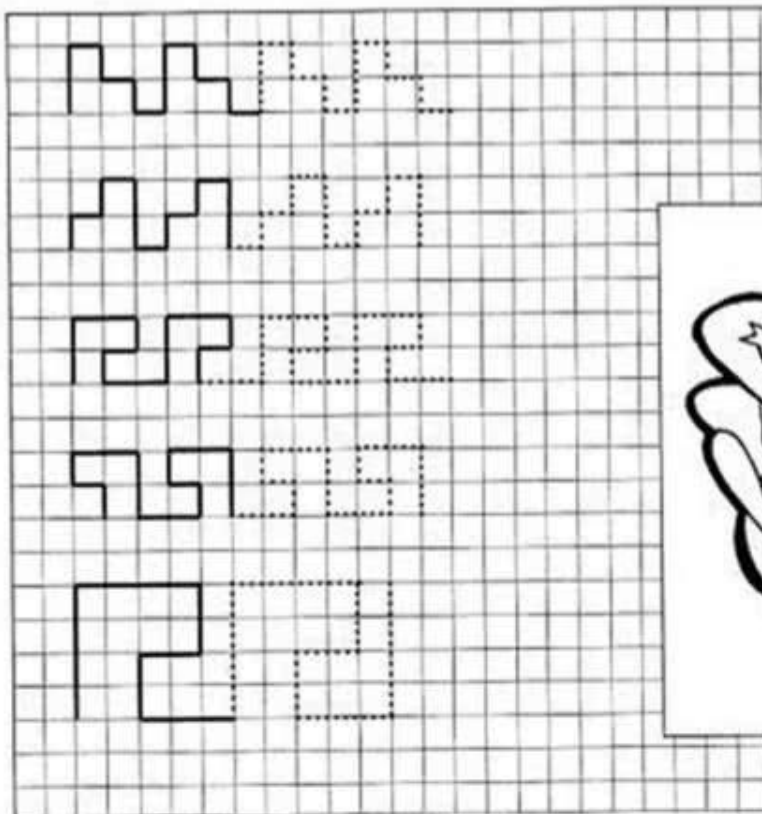





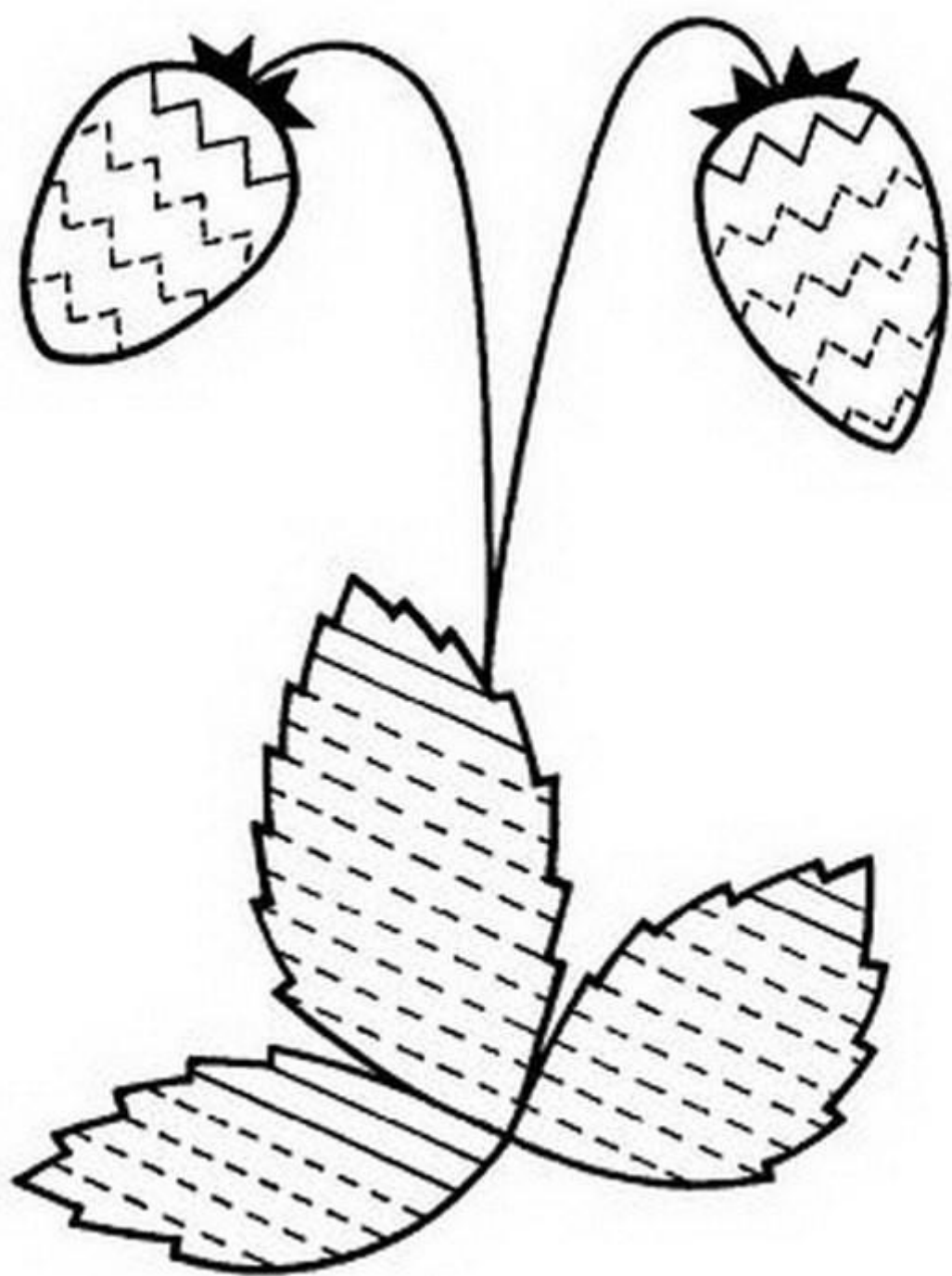

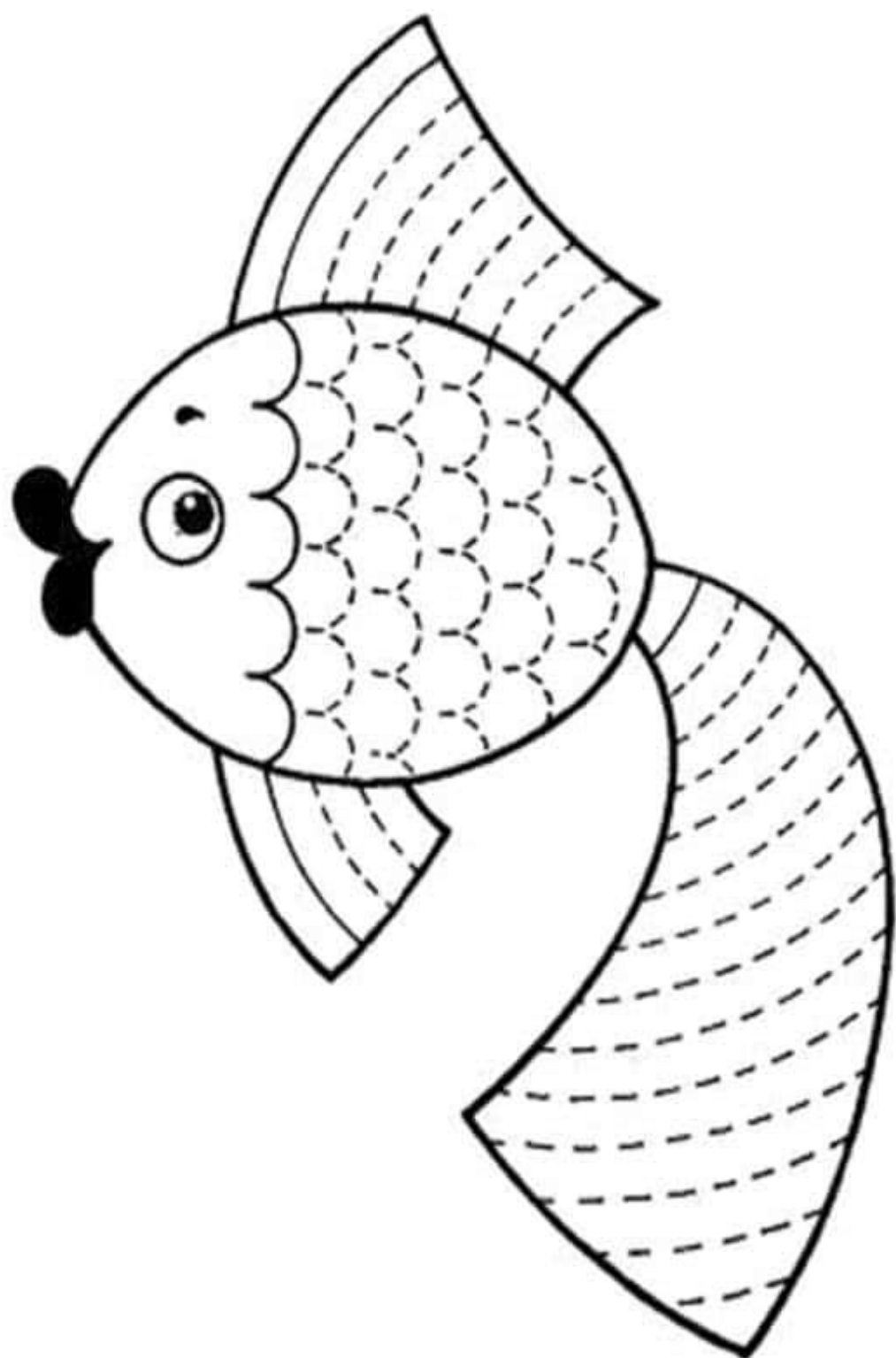

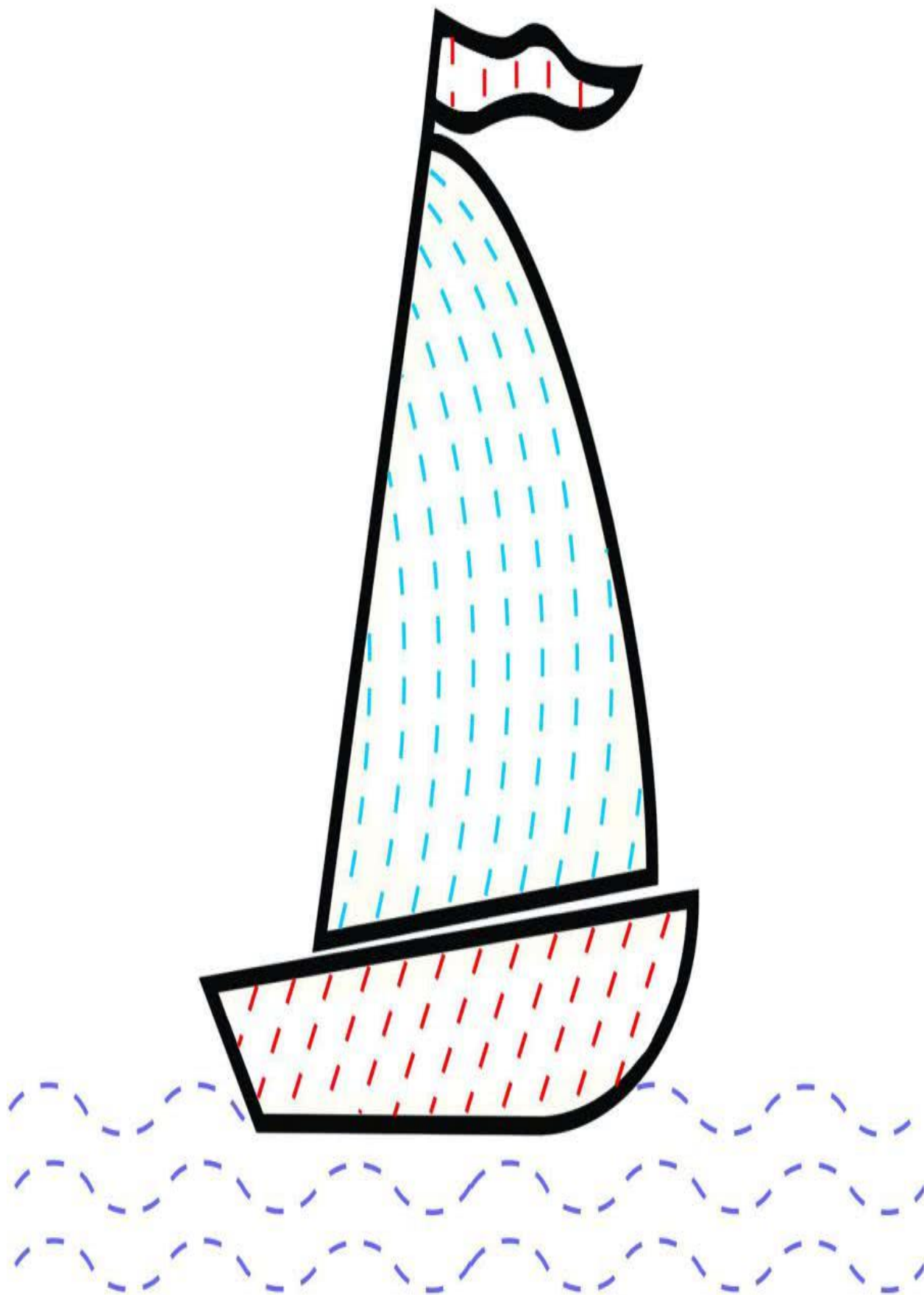

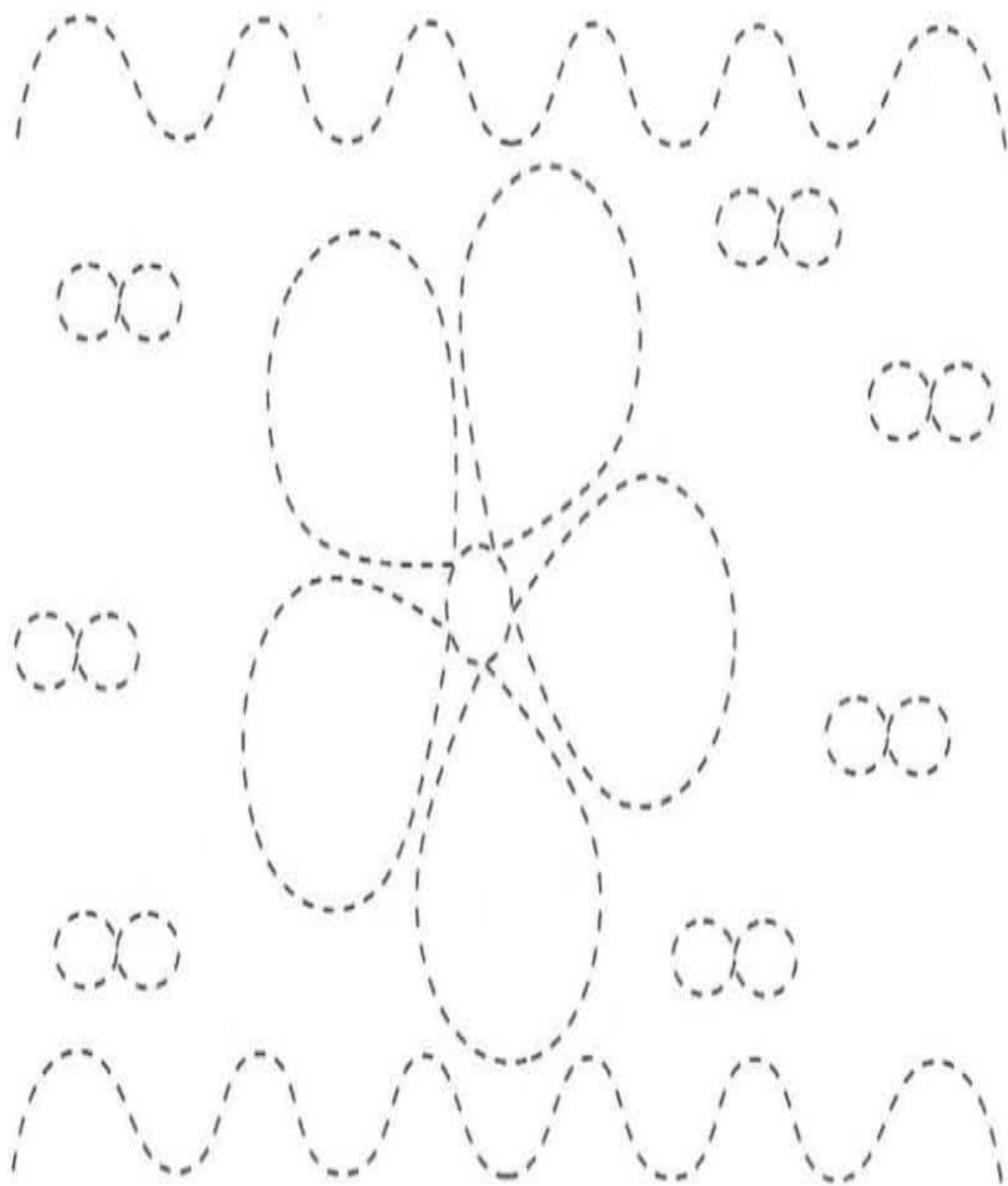

Дорисуй картинку по пунктирным линиям. Раскрась её.



Поставь карандаш на точку и веди каждую линию в направлении, указанном стрелкой.

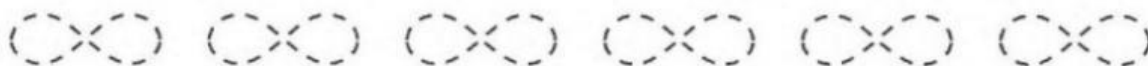
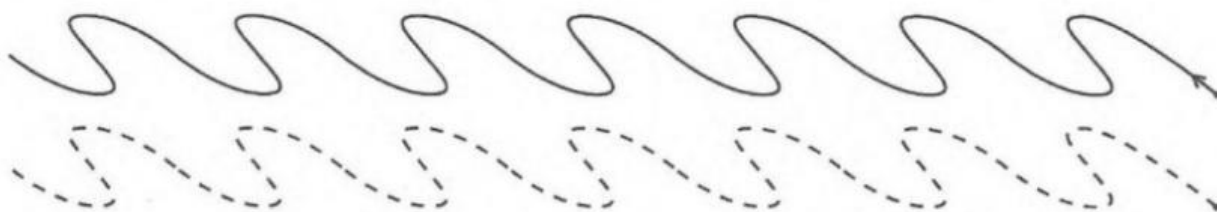

Поставь карандаш на точку и быстро веди каждую линию, не отрывая карандаша от бумаги.

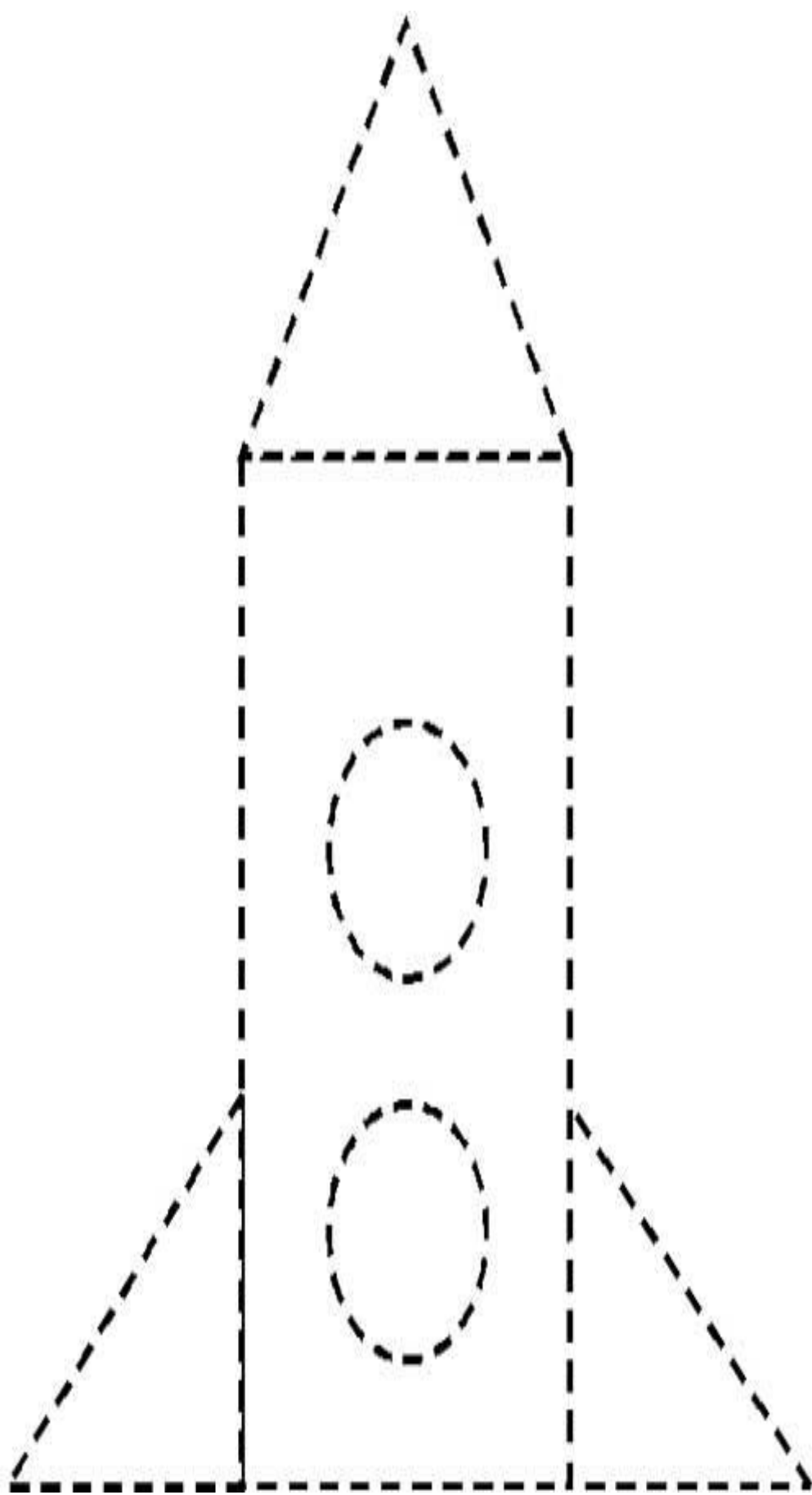

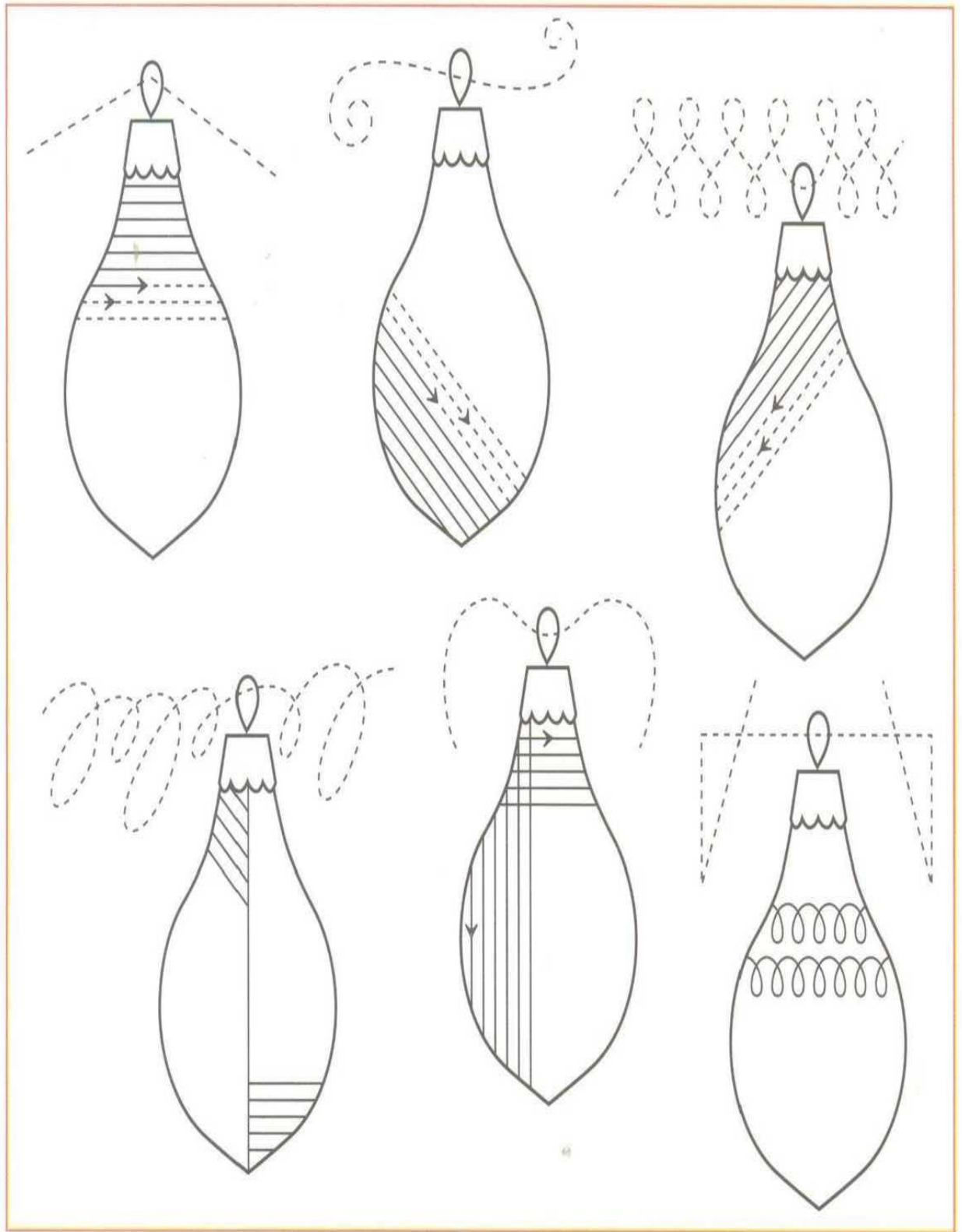

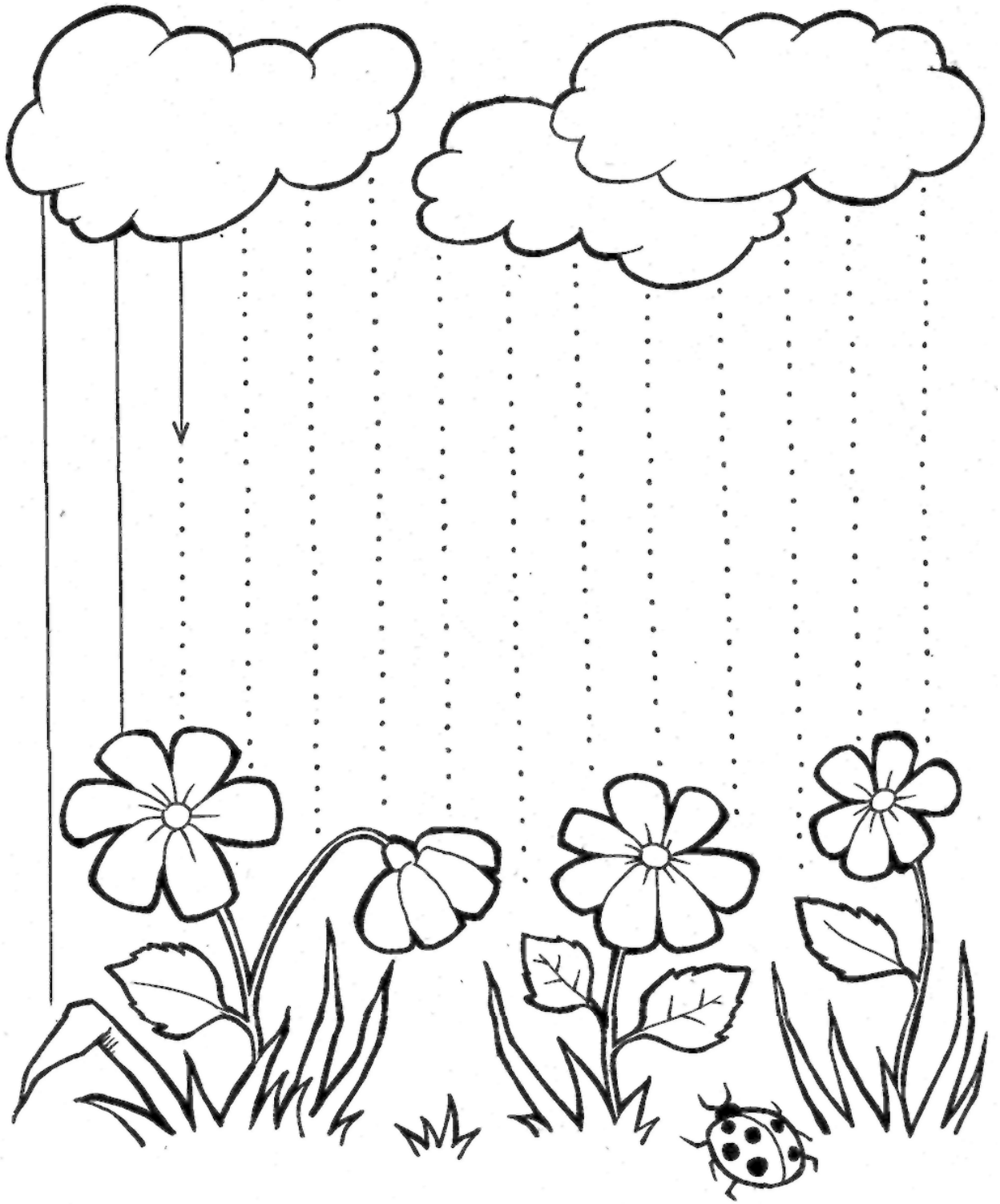

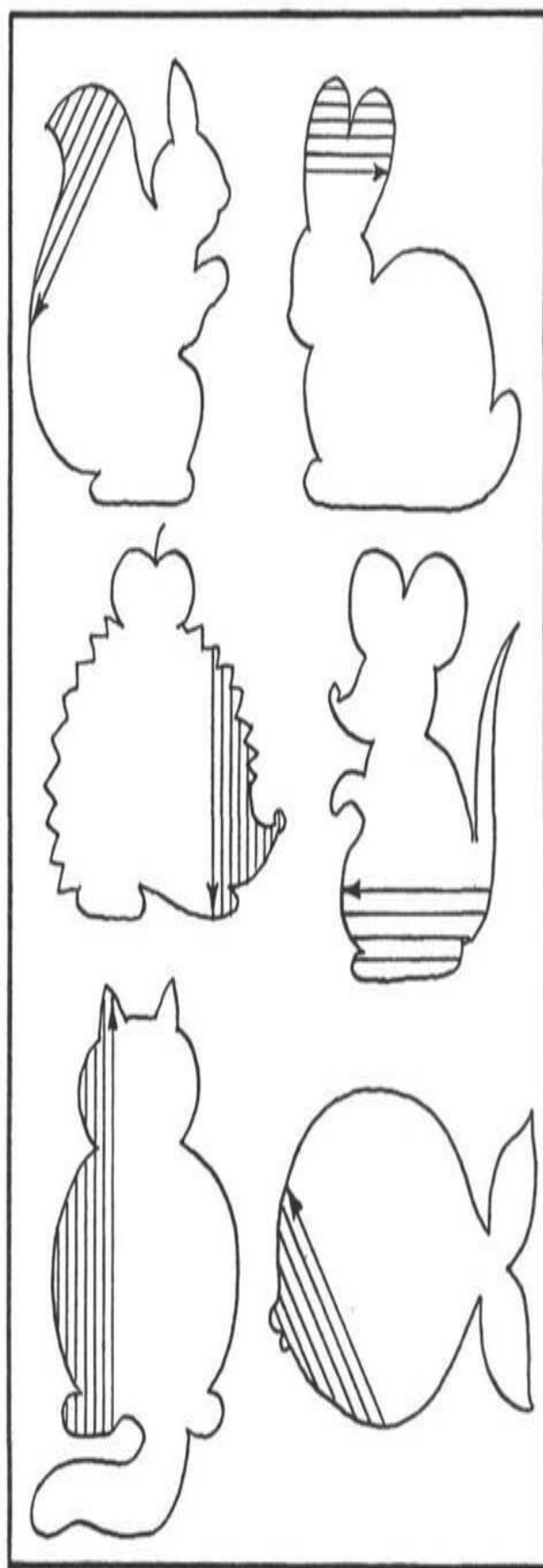
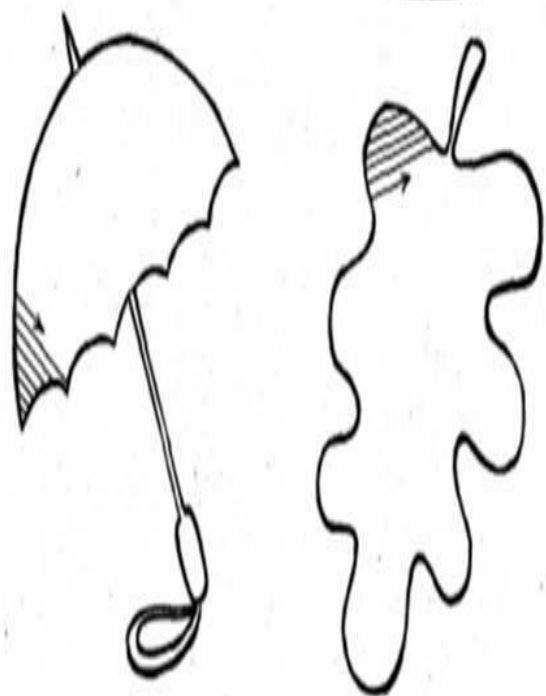
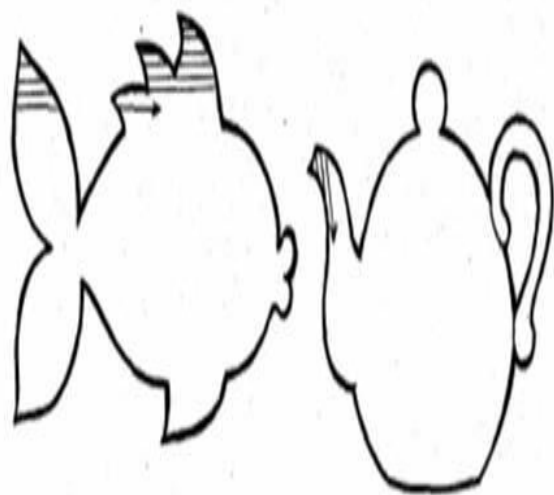

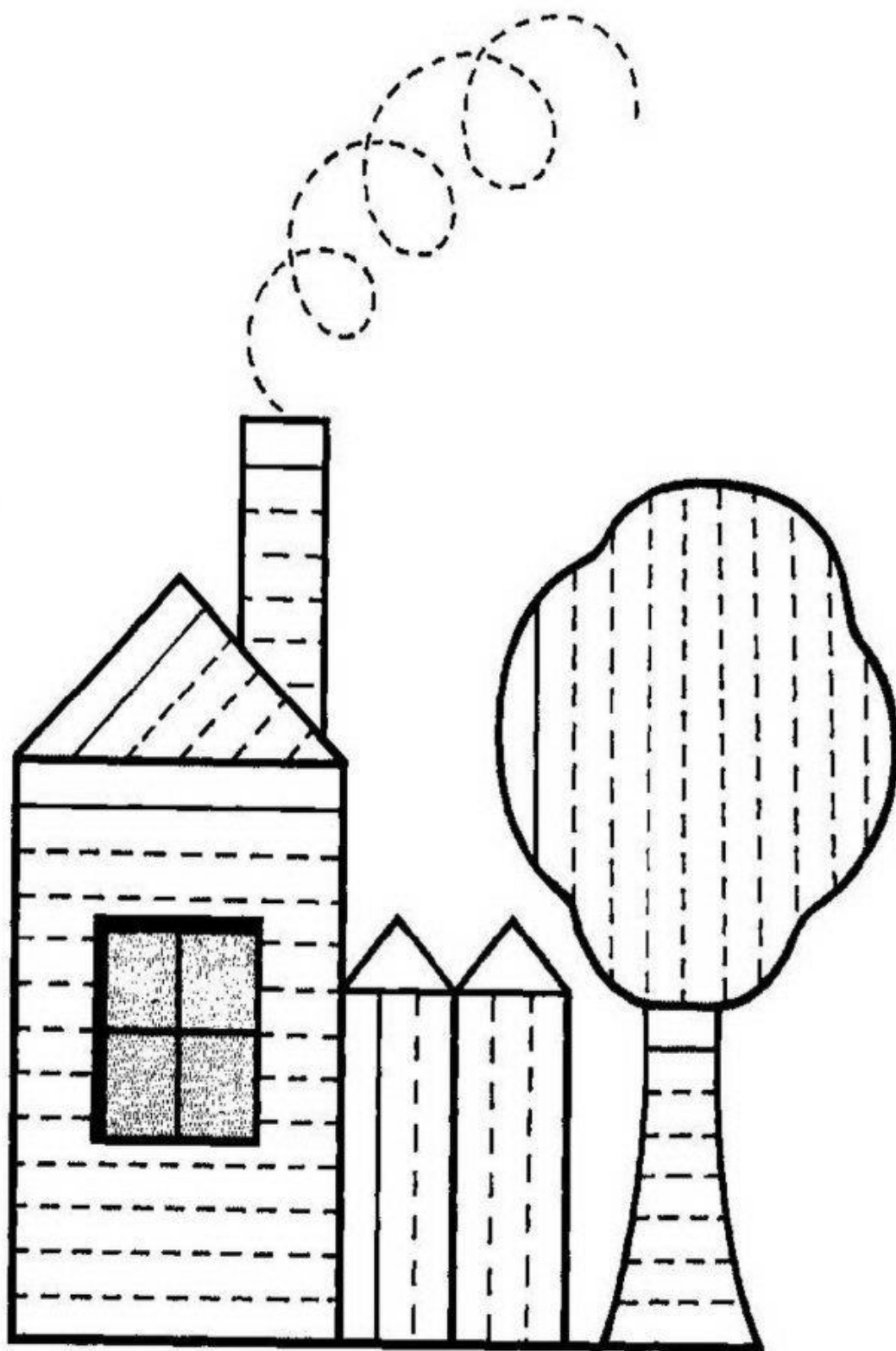



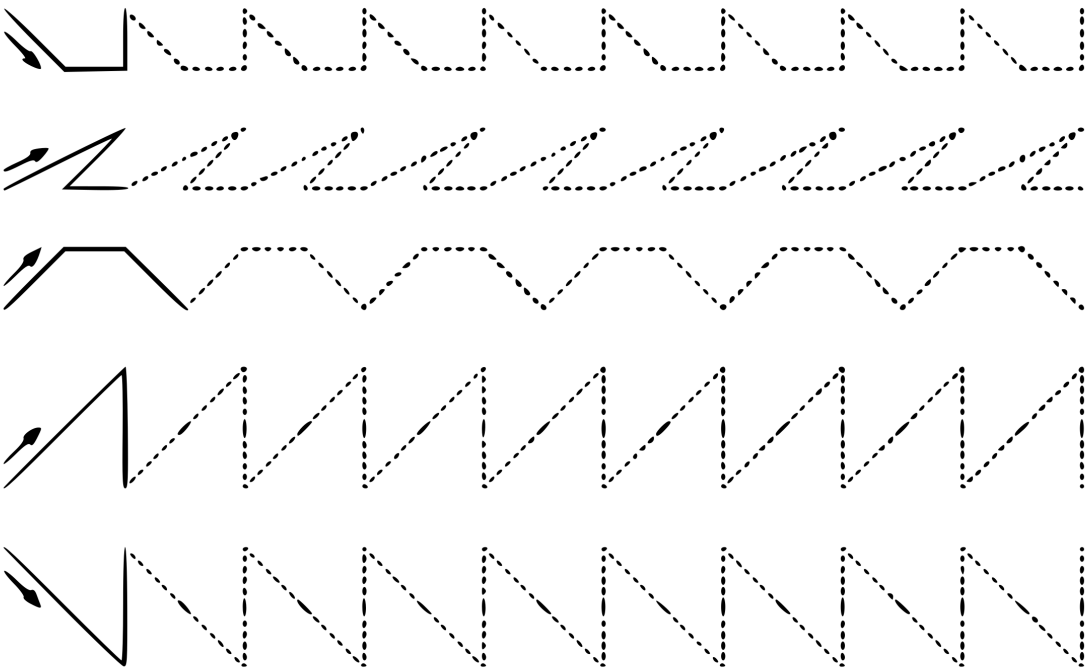
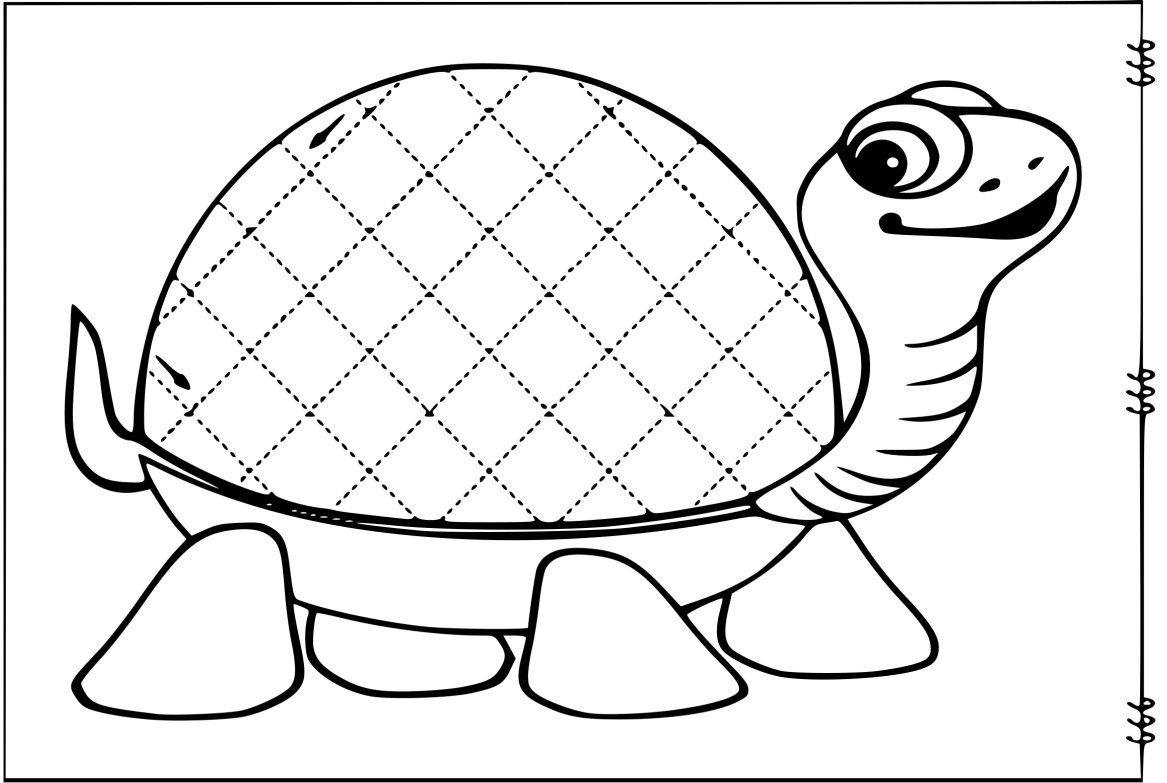

Краб

1→ 2↓ 1→ 1↓ 1→ 1↓ 1→ 1↓ 1→
1↑ 2→ 1↑ 3→ 1↓ 2→ 1↓ 1→ 1↑
1→ 1↑ 1→ 1↑ 1→ 2↑ 1→ 1↓ 1→
1↓ 2← 1↓ 1← 1↓ 1← 1↓ 1← 2↓
2→ 1↓ 2→ 2↓ 1← 1↑ 2← 1↑ 1←
2↓ 1→ 1↓ 1→ 1↓ 1→ 4↓ 1← 1↑
1← 1↑ 1→ 2↑ 1← 1↑ 1← 1↑ 1←
1↓ 1← 1↓ 5← 1↑ 1← 1↑ 1← 1↓
1← 1↓ 1← 2↓ 1→ 1↓ 1← 1↓ 1←
4↑ 1→ 1↑ 1→ 1↑ 1→ 2↑ 1← 1↓
2← 1↓ 1← 2↑ 2→ 1↑ 2→ 2↑ 1←
1↑ 1← 1↑ 1← 1↑ 2← 1↑ 1→ 1↑

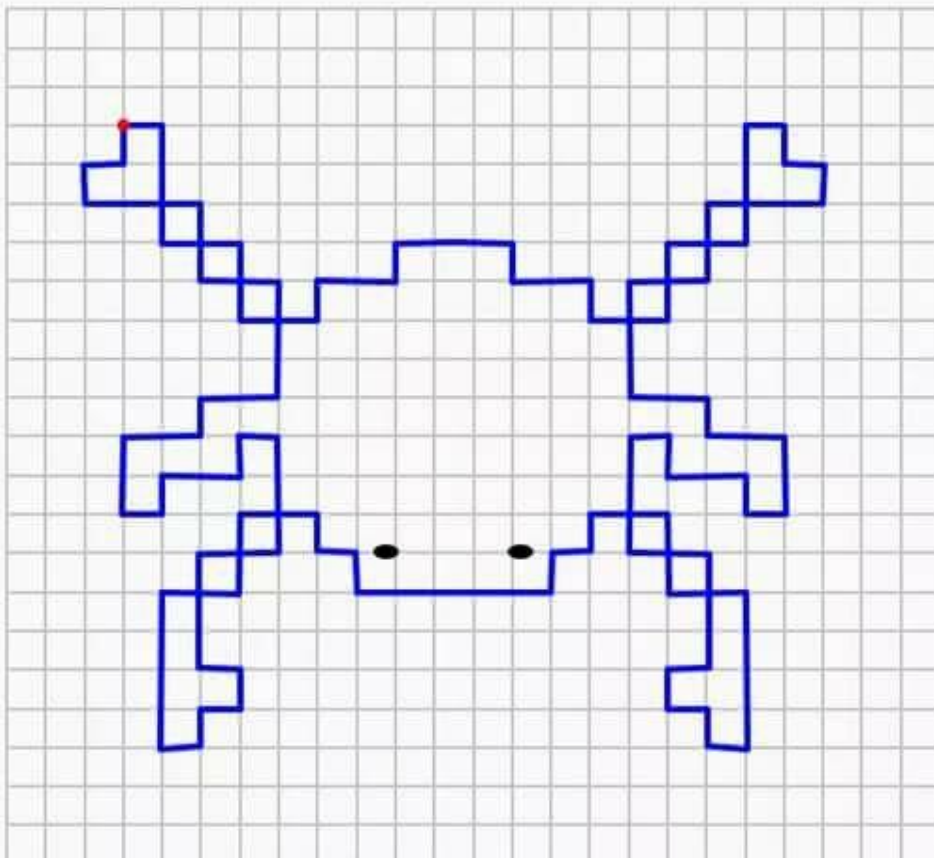

Петух

2→ 3↑ 2↗ 1↑ 1→ 2↑ 1→ 1↑ 2→ 1↓
1→ 2↑ 1← 1↑ 3← 1↓ 1← 2↓ 1← 1↑
3← 1↓ 1← 5↑ 1→ 1↗ 1← 1↑ 1← 1↑
1← 1↑ 1↙ 1↓ 1← 1↓ 2← 1↘ 1→ 1↓
1→ 5↓ 4↘ 2↓ 1← 1↓

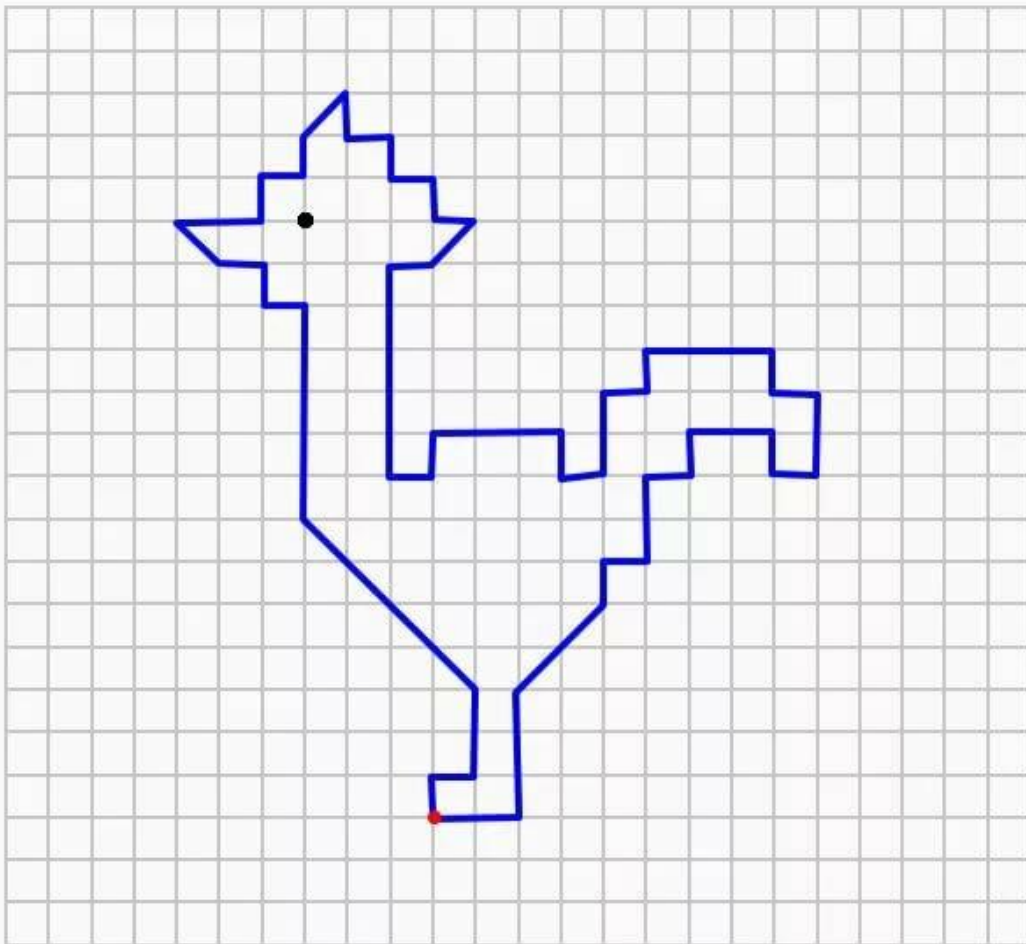

- Дорисуй по клеточкам мышонка и раскрась его.

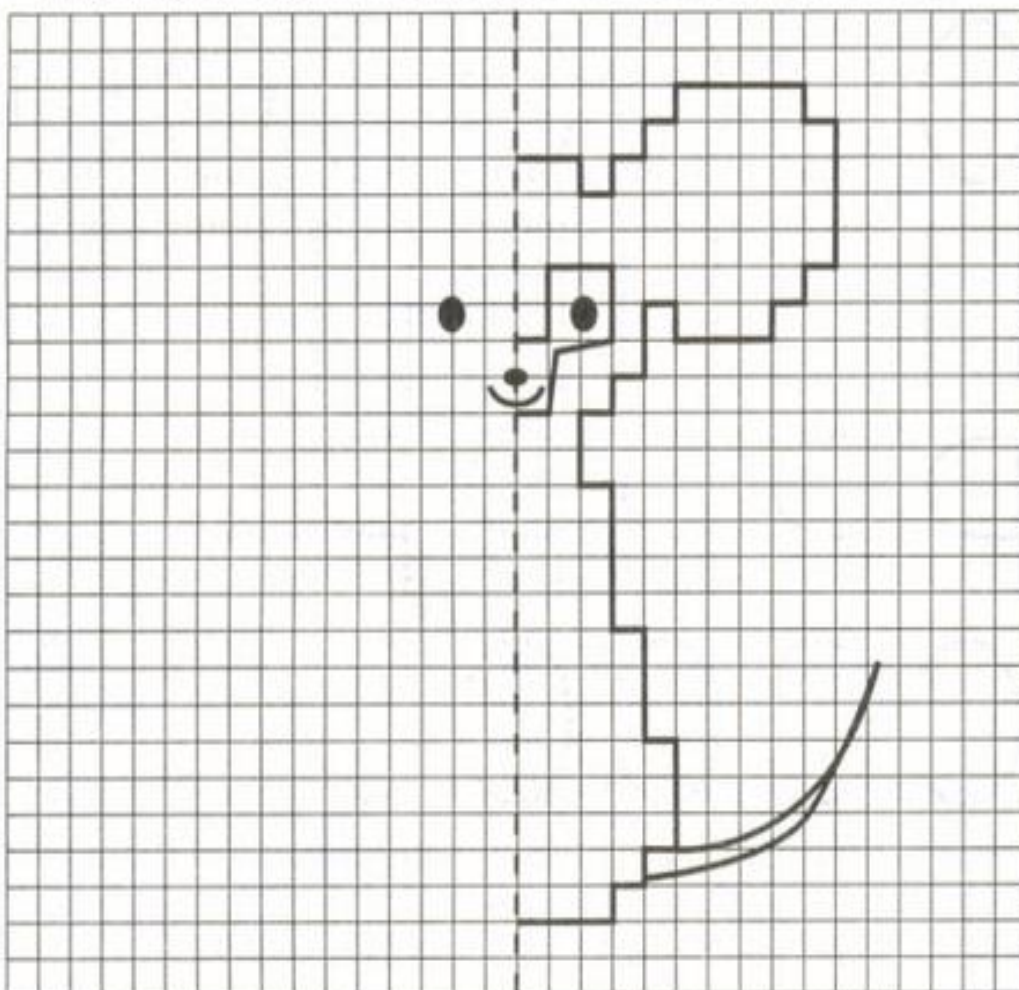

- Восстанови орнамент.

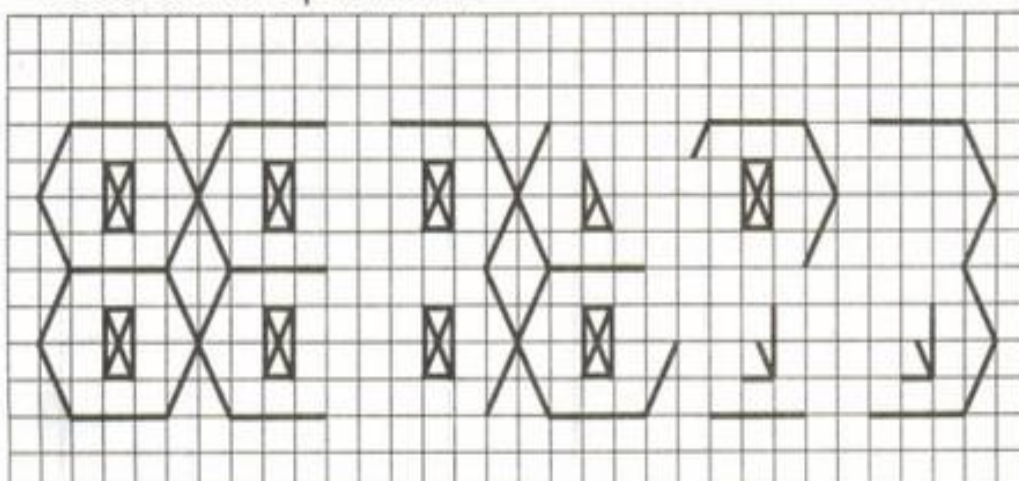

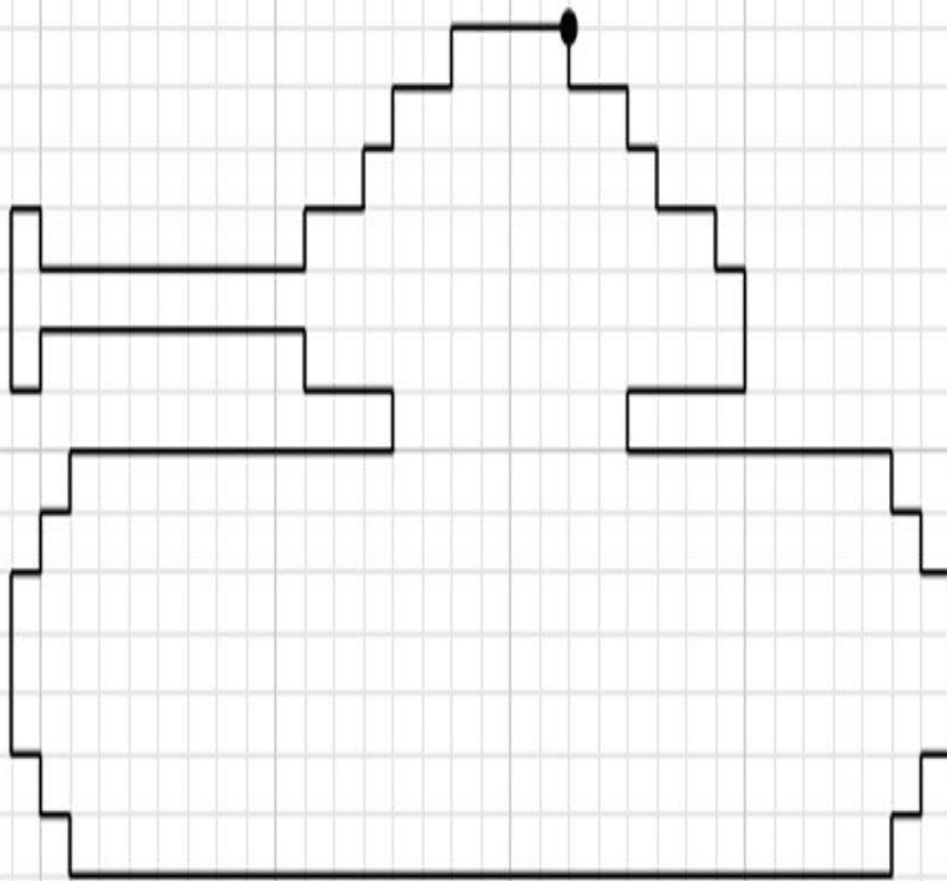

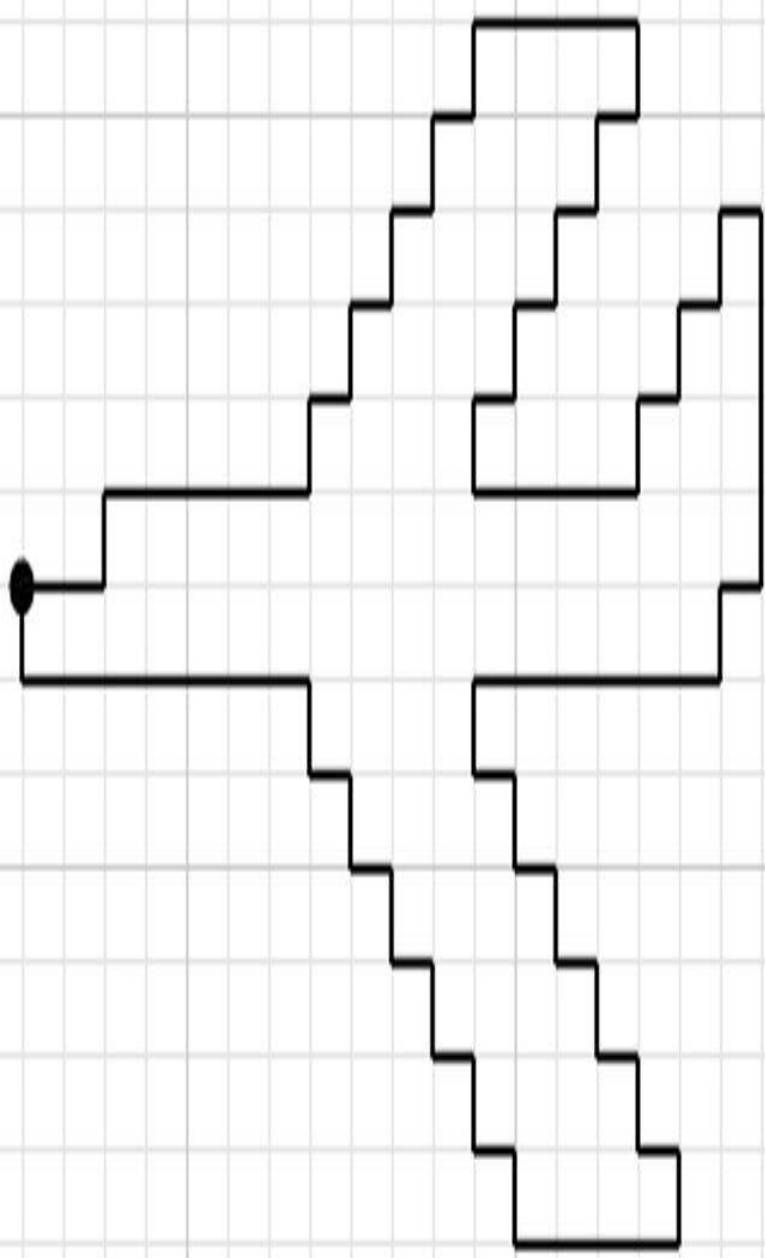

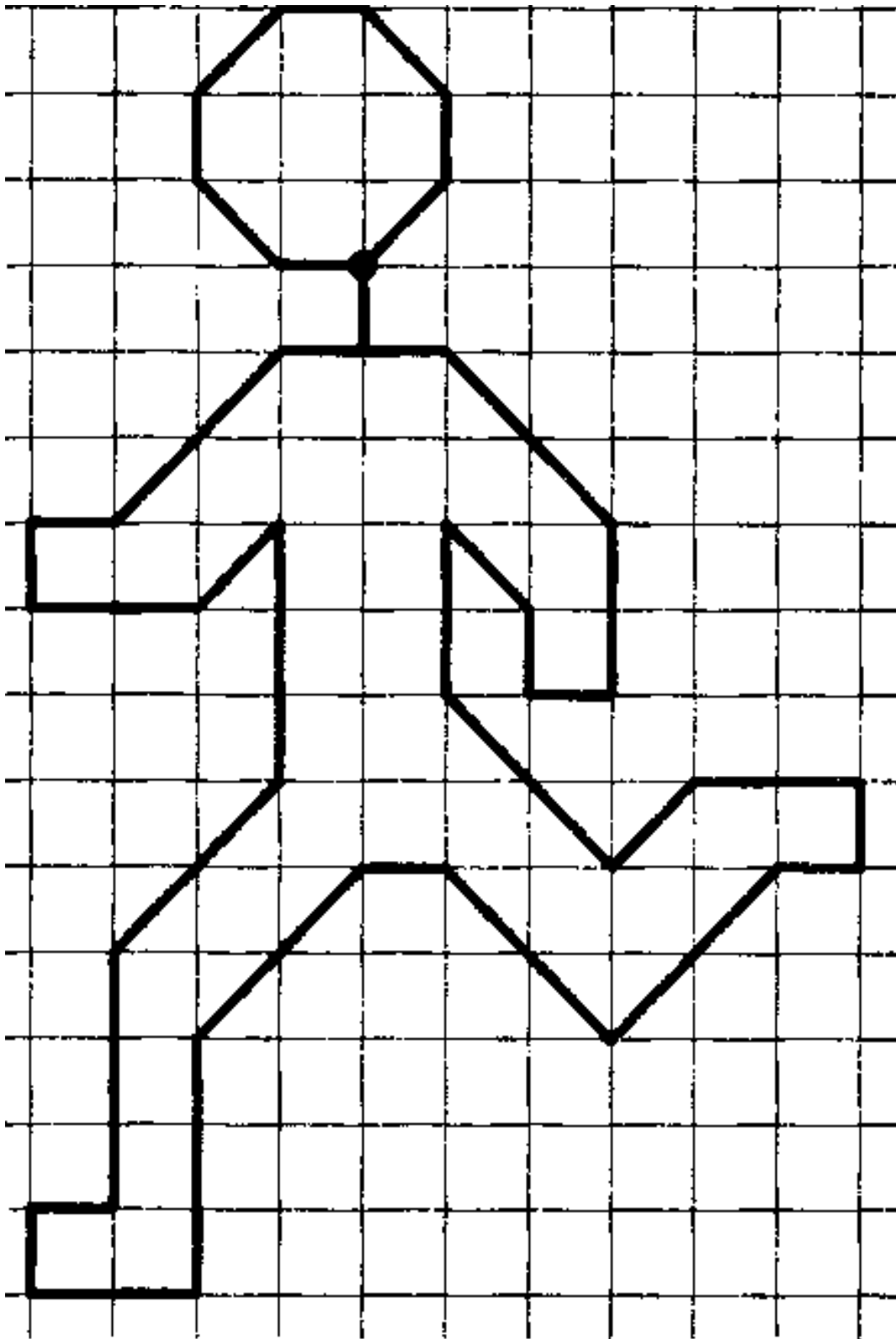

Диктант

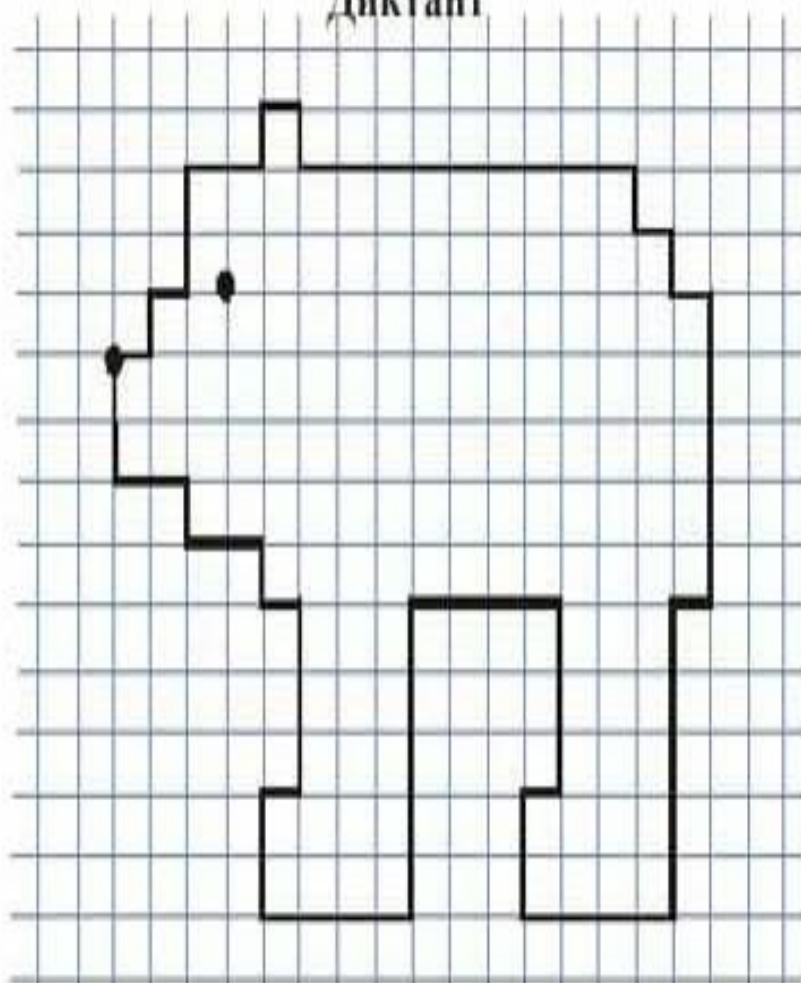

Отступи 2 клетки слева, 7 клеток сверху, ставь точку и начинай рисовать:

1 →	9 →	4 ←	1 →
1 ↑	1 ↓	2 ↑	3 ↑
1 →	1 →	1 →	1 ←
2 ↑	1 ↓	3 ↑	1 ↑
2 →	1 →	4 ←	2 ←
1 ↑	5 ↓	5 ↓	1 ↑
4 →	1 ←	4 ←	2 ←
1 ↓	5 ↓	2 ↑	2 ↑

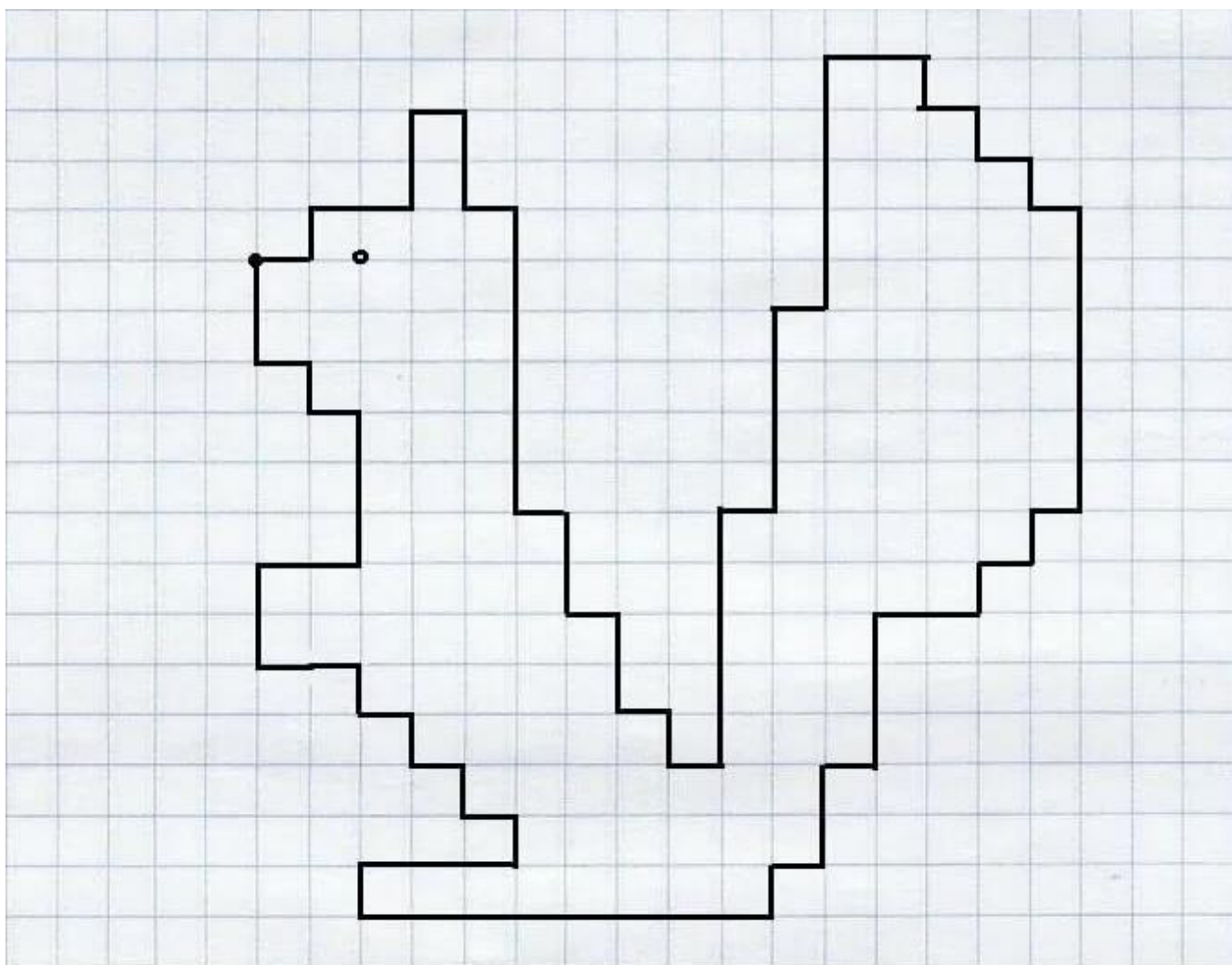

Графический диктант "Белка"

Отступи 5 клеток слева и 6 клеток сверху. Поставь точку и начинай рисовать

1 →	1 ↑	2 →	2 ↑	1 →	2 ↓
1 →	6 ↓	1 →	2 ↓	1 →	2 ↓
1 →	1 ↓	1 →	5 ↑	1 →	4 ↑
1 →	5 ↑	2 →	1 ↓	1 →	1 ↓
1 →	1 ↓	1 →	6 ↓	1 ←	1 ↓
1 ←	1 ↓	2 ←	3 ↓	1 ←	2 ↓
1 ←	1 ↓	8 ←	1 ↑	3 →	1 ↑
1 ←	1 ↑	1 ←	1 ↑	1 ←	1 ↑
2 ←	2 ↑	2 →	3 ↑	1 ←	1 ↑
1 ←	2 ↑				

Образцы графических диктантов по математике.

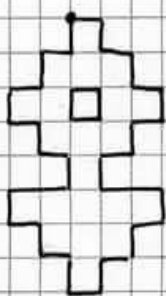

цветок

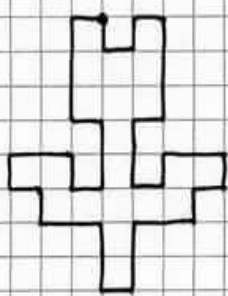

тюльпан

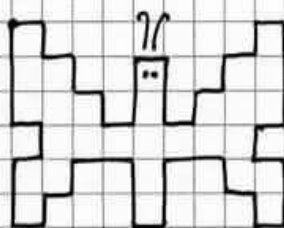

бабушка



ваза

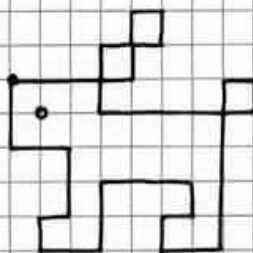

заяц

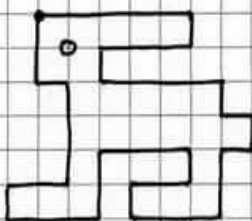

заяц

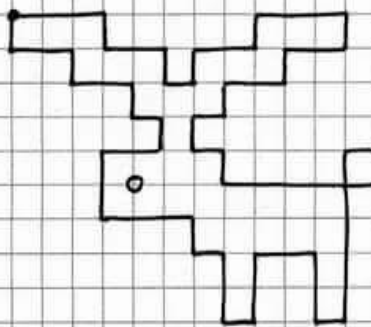

овечь

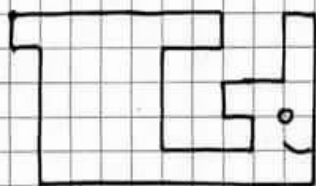

пчелка

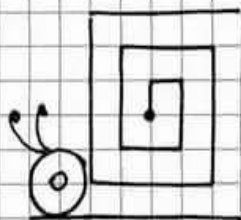

улитка

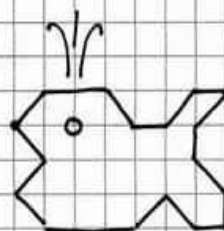

рыба

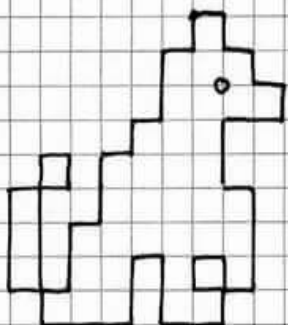

собака

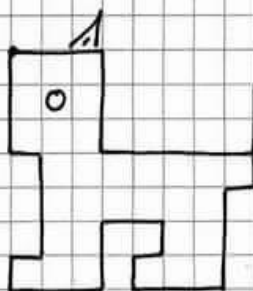

кошка

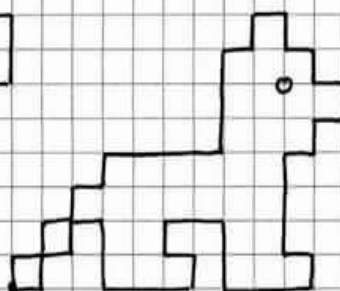

собачка

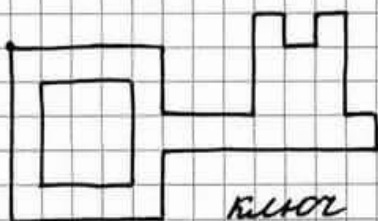

домик

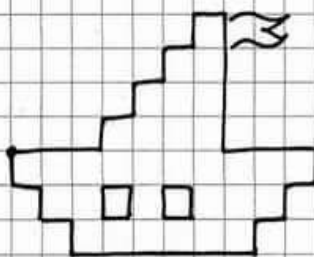

лодочка

Диктант

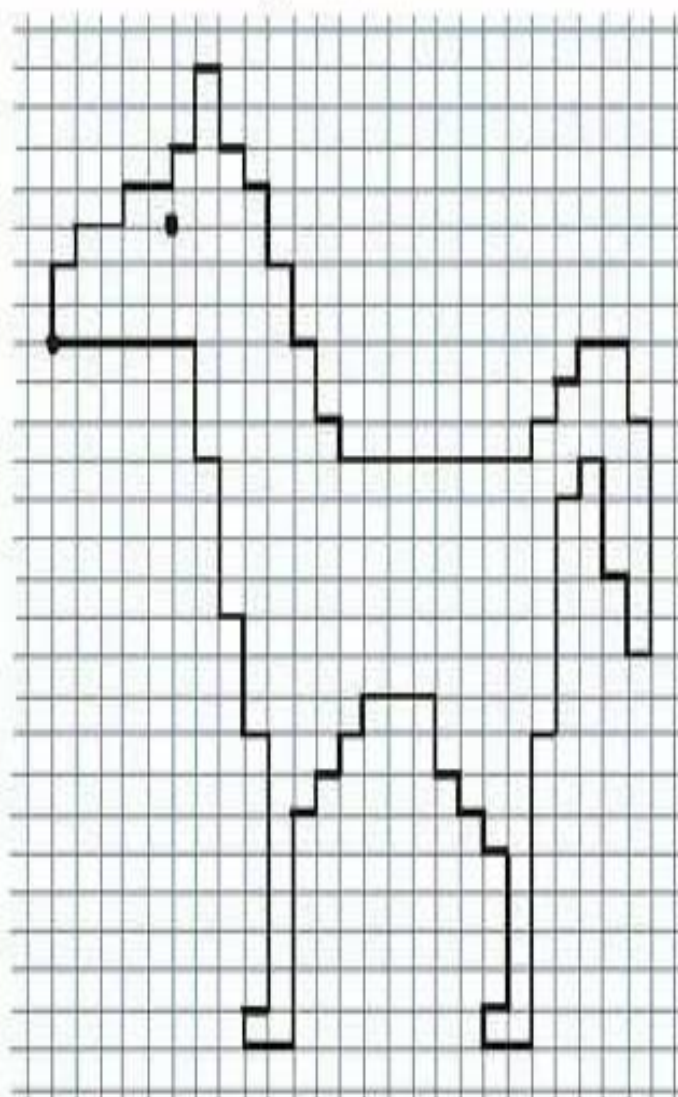

Отступи 2 клетки слева, 8 клеток сверху, ставь точку и начинай рисовать:

2 ↑	2 ↑	1 ↑	6 ↑	8 ↑	2 ↑	1 ↑
1 →	1 →	8 →	1 ←	2 ←	3 ←	1 →
1 ↑	1 ↑	1 ↑	2 ↑	1 ↑	1 ↑	7 ↑
2 →	1 →	1 →	1 ←	1 →	1 ←	1 →
1 ↑	2 ↑	1 ↑	3 ↑	4 ↑	1 ↑	3 ↑
2 →	1 →	1 →	1 ←	1 ←	1 ←	1 ←
1 ↑	2 ↑	1 ↑	1 ↑	1 ↑	1 ↑	4 ↑
1 →	1 →	2 →	1 ←	1 ←	1 ←	1 ←
2 ↑	2 ↑	2 ↑	6 ↑	1 ↑	6 ↑	3 ↑
1 →	1 →	1 →	1 ←	1 ←	2 ←	6 →

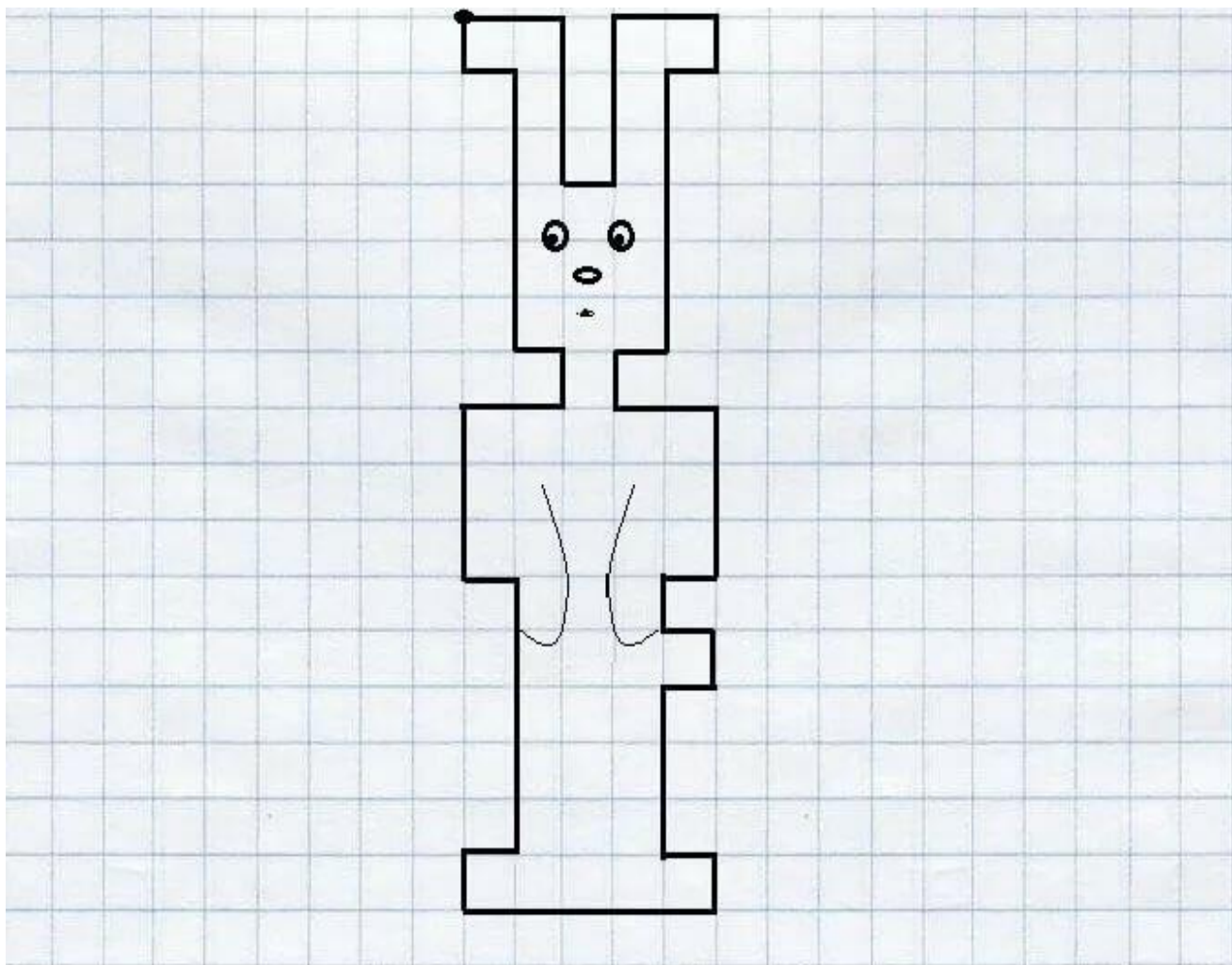

Графический диктант "Зайчик"

Отступи 2 клеточки сверху и 5 клеточек слева.

Поставь точку и начинай рисовать.

2 →	3 ↓	1 →	3 ↑	2 →	1 ↓
1 ←	5 ↓	1 ←	1 ↓	2 →	3 ↓
1 ←	1 ↓	1 →	1 ↓	1 ←	3 ↓
1 →	1 ↓	5 ←	1 ↑	1 →	5 ↑
1 ←	3 ↑	2 →	1 ↑	1 ←	5 ↑
1 ←	1 ↑				

Кораблик

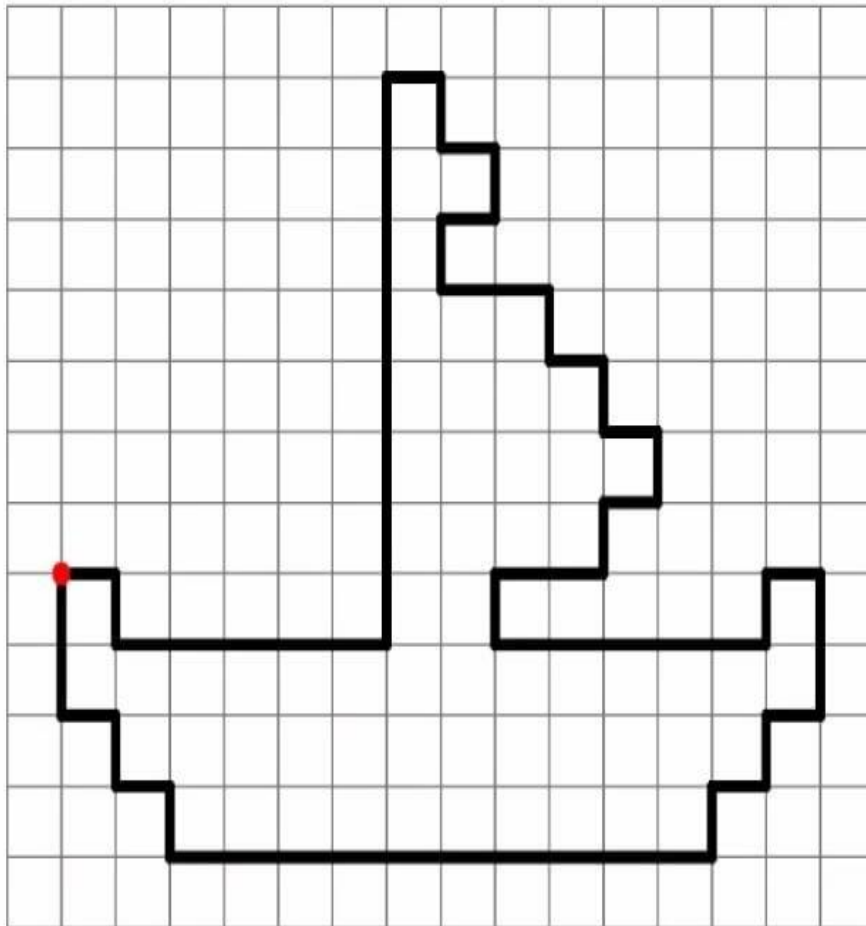

Отступить 8 клеточек сверху и 1 клеточку слева и поставить точку.

2↓	1→	1↑	1←
1→	2↑	1←	1↑
1↓	1←	1↑	1←
1→	1↓	1←	8↓
1↓	5←	1↑	5←
10→	1↑	2←	1↑
1↑	2→	1↑	1←
1→	1↑	1→	
1↑	1→	1↑	

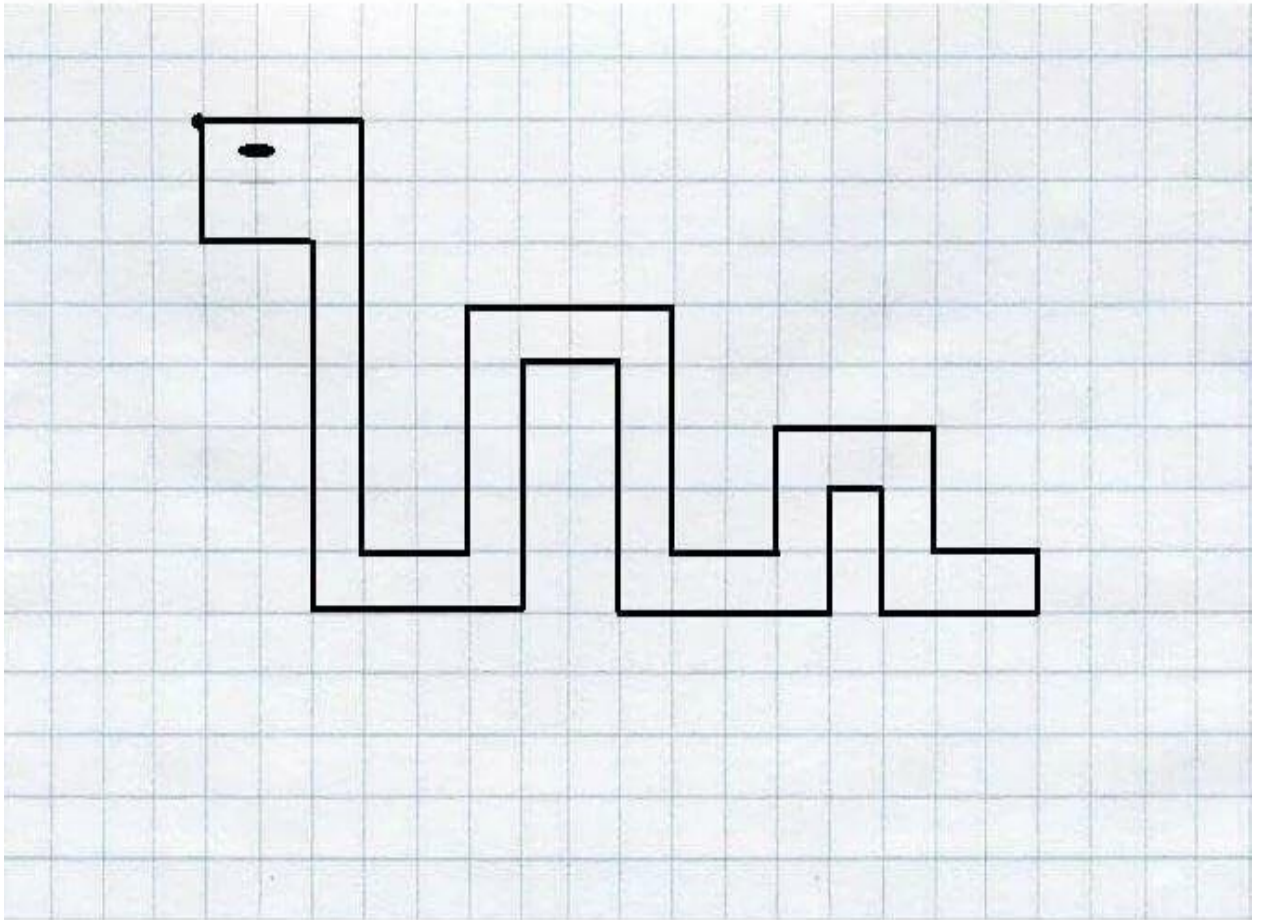

Графический диктант "Змейка"

Отступи 3 клетки сверху и 4 клетки слева. Поставь точку и начинай рисовать.

3 →	7 ↓	2 →	4 ↑	4 →	4 ↓
2 →	2 ↑	3 →	2 ↓	2 →	1 ↓
3 ←	2 ↑	1 ←	2 ↓	4 ←	4 ↑
2 ←	4 ↓	4 ←	6 ↑	2 ←	2 ↑

Слоник

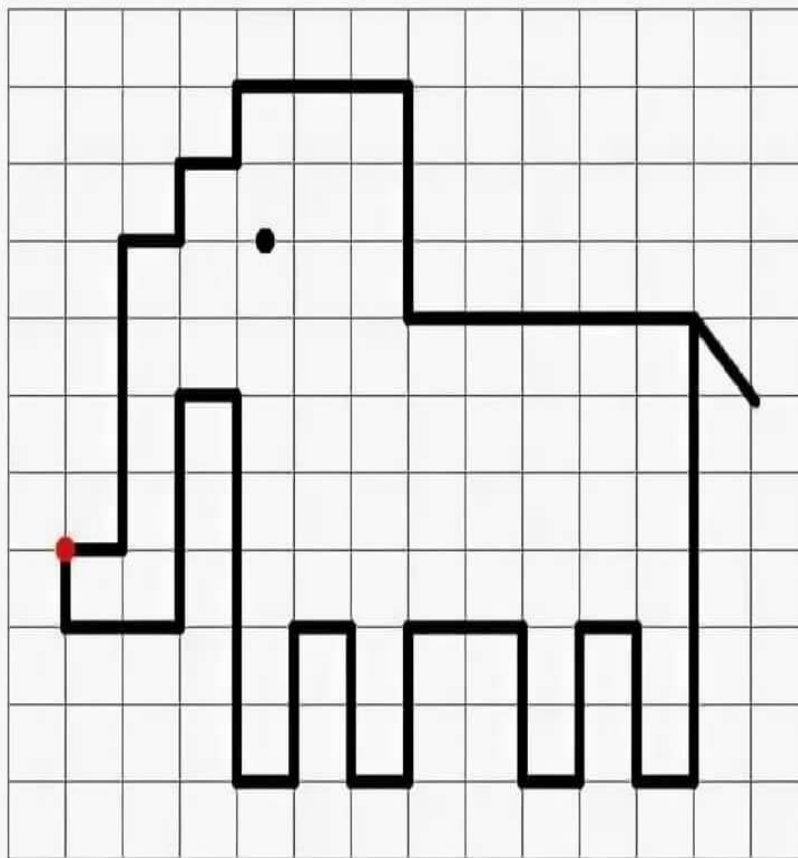

Отступить 7 клеточек сверху и 1 клеточку слева и поставить точку.

1↓	1→	2↑	3←
2→	2↓	1→	1↓
3↑	1→	2↓	1←
1→	2↑	1→	1↓
5↓	2→	6↑	1←
1→	2↓	5←	4↓
2↑	1→	3↑	1←

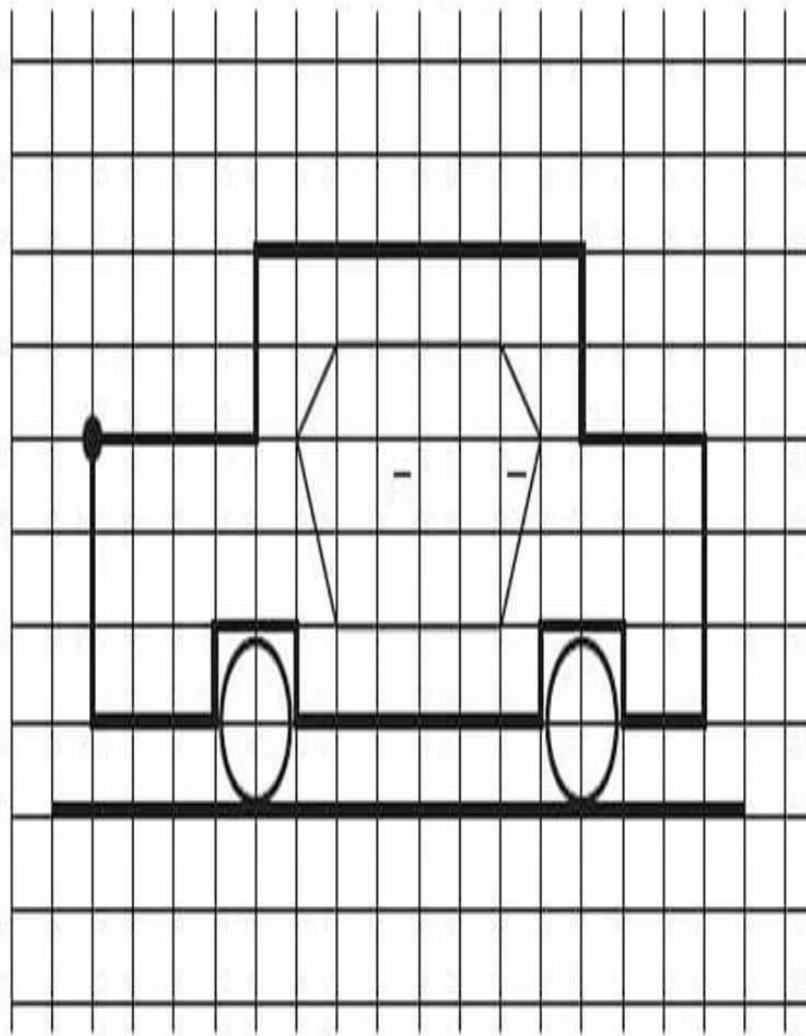

Отступи 2 клетки слева, 9 клеток сверху, ставь точку и начинай рисовать:

4 →	2 ←
2 ↑	1 ↓
8 →	6 ←
2 ↓	1 ↑
3 →	2 ←
3 ↓	1 ↓
2 ←	3 ←
1 ↑	3 ↑

Диктант

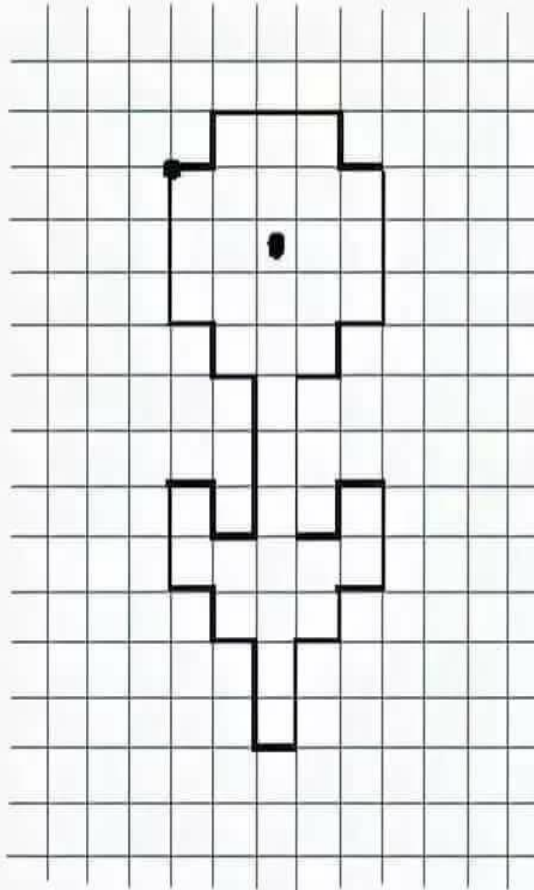

Отступи 3 клетки слева, 3 клетки сверху, ставь точку и начинай рисовать:

1 →	1 ←	1 ←	1 →
1 ↑	3 ↓	2 ↓	1 ↓
3 →	1 →	1 ←	1 →
1 ↓	1 ↑	2 ↑	3 ↑
1 →	1 →	1 ←	1 ←
3 ↓	2 ↓	1 ↑	1 ↑
1 ←	1 ←	1 ←	1 ←
1 ↓	1 ↓	2 ↑	3 ↑

Что получилось! какие отличительные особенности есть у цветка?
(Есть стебель, соцветие, листья.) Где у цветочка серединка? Отметь ее.

Диктант

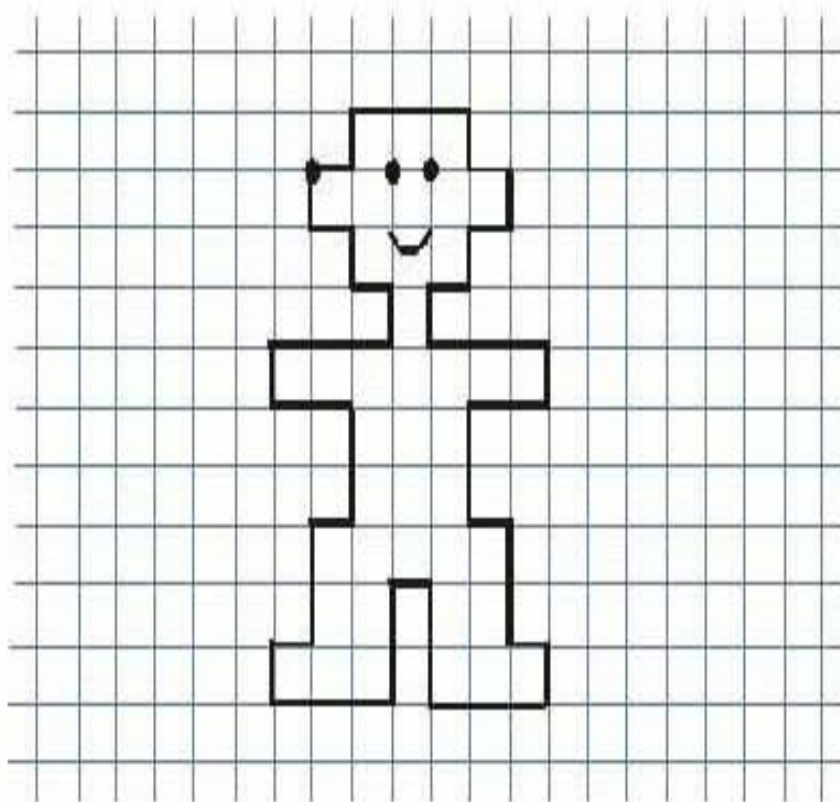

Отступи 7 клеток слева, 6 клеток сверху, ставь точку и начинай рисовать:

1 →	1 ←	2 ←	3 ←	1 →	3 →
1 ↑	1 ↓	2 ↓	2 ↑	2 ↑	1 ↑
3 →	1 ←	1 →	1 ←	1 →	1 ←
1 ↓	1 ↓	2 ↓	2 ↓	2 ↑	1 ↑
1 →	3 →	1 →	3 ←	2 ←	1 ←
1 ↓	1 ↓	1 ↓	1 ↑	1 ↑	1 ↑

На что похоже? Нарисуй роботу глаза и рот.

Дорисуй по клеточкам

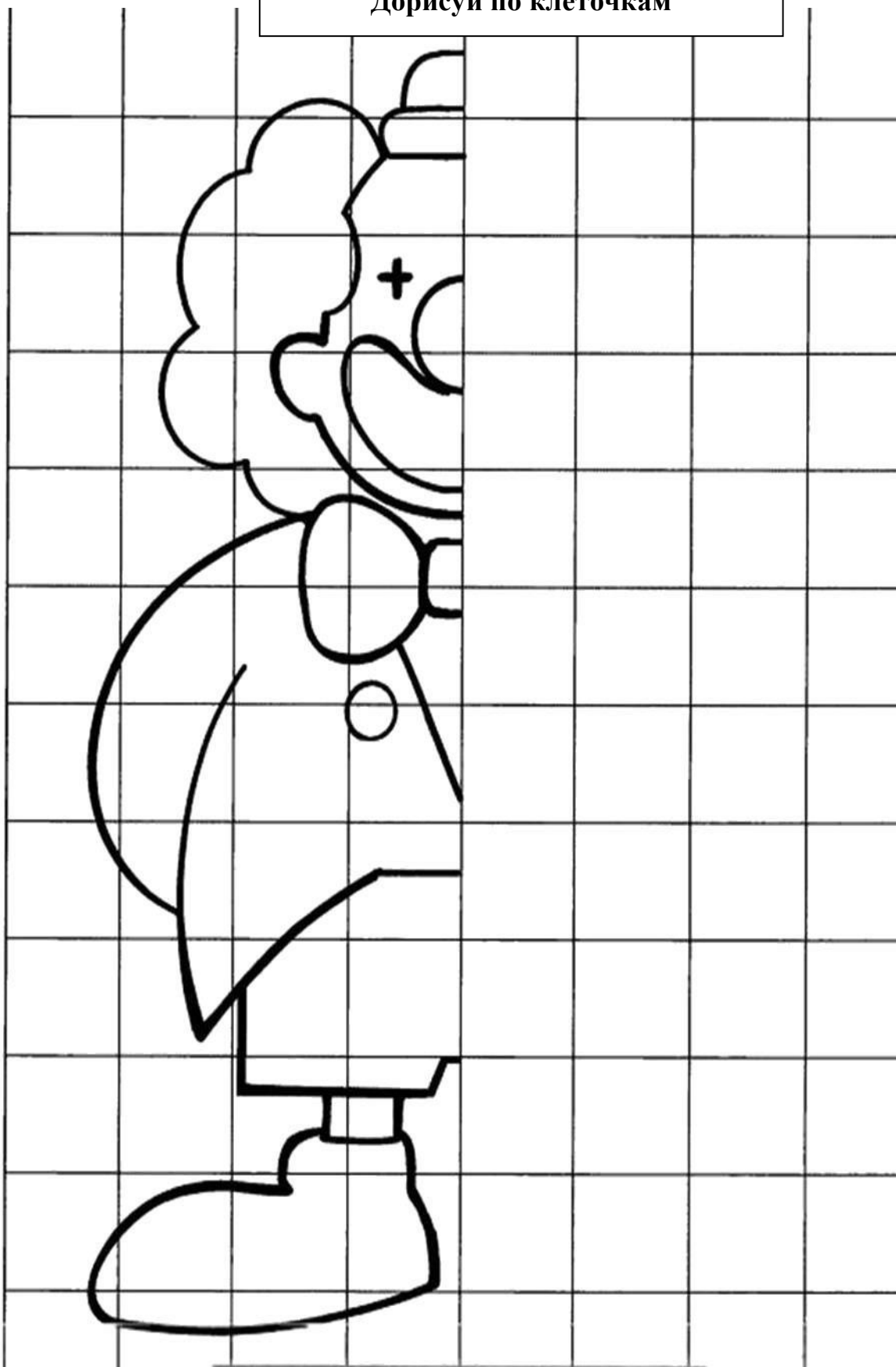

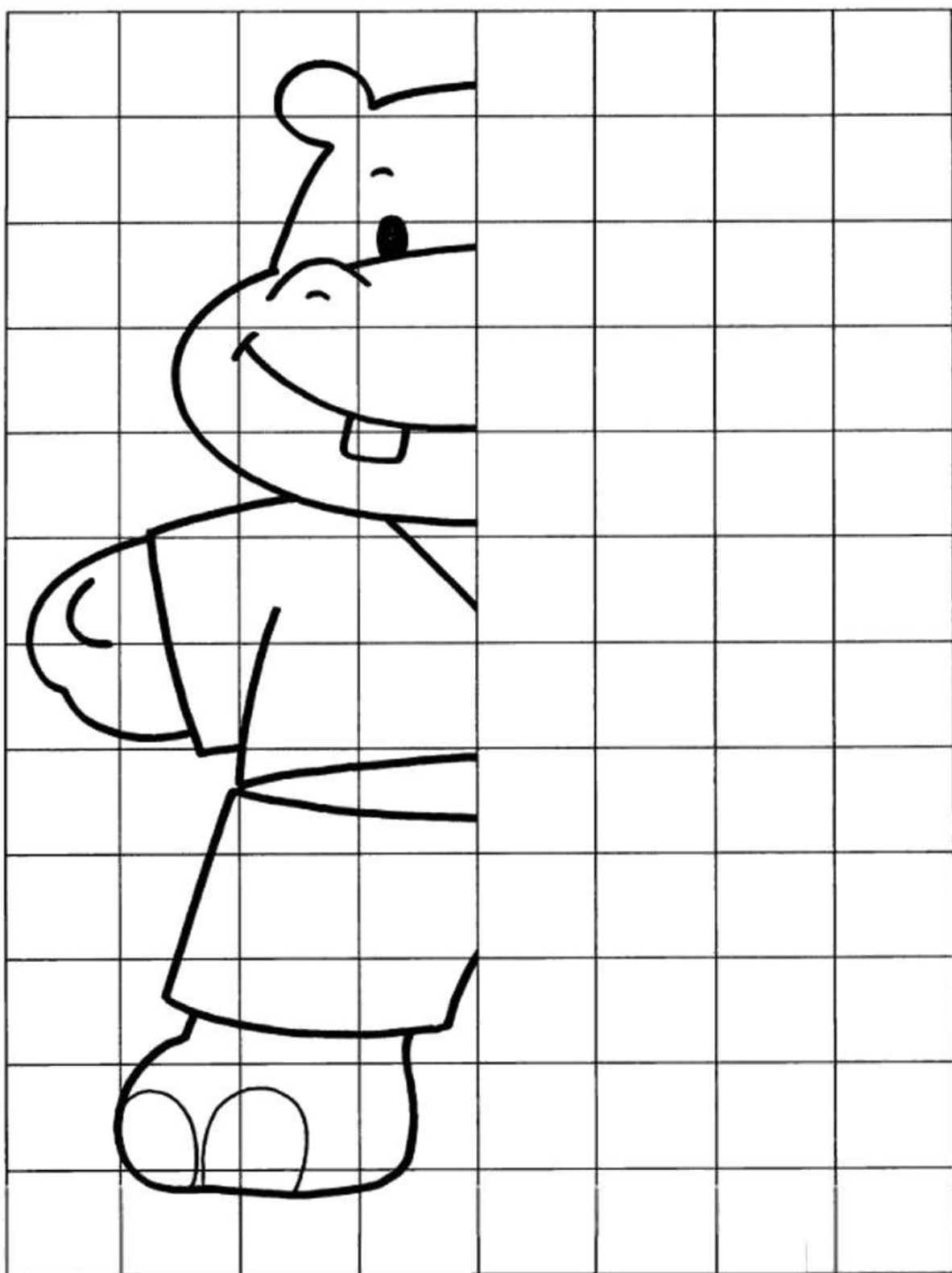

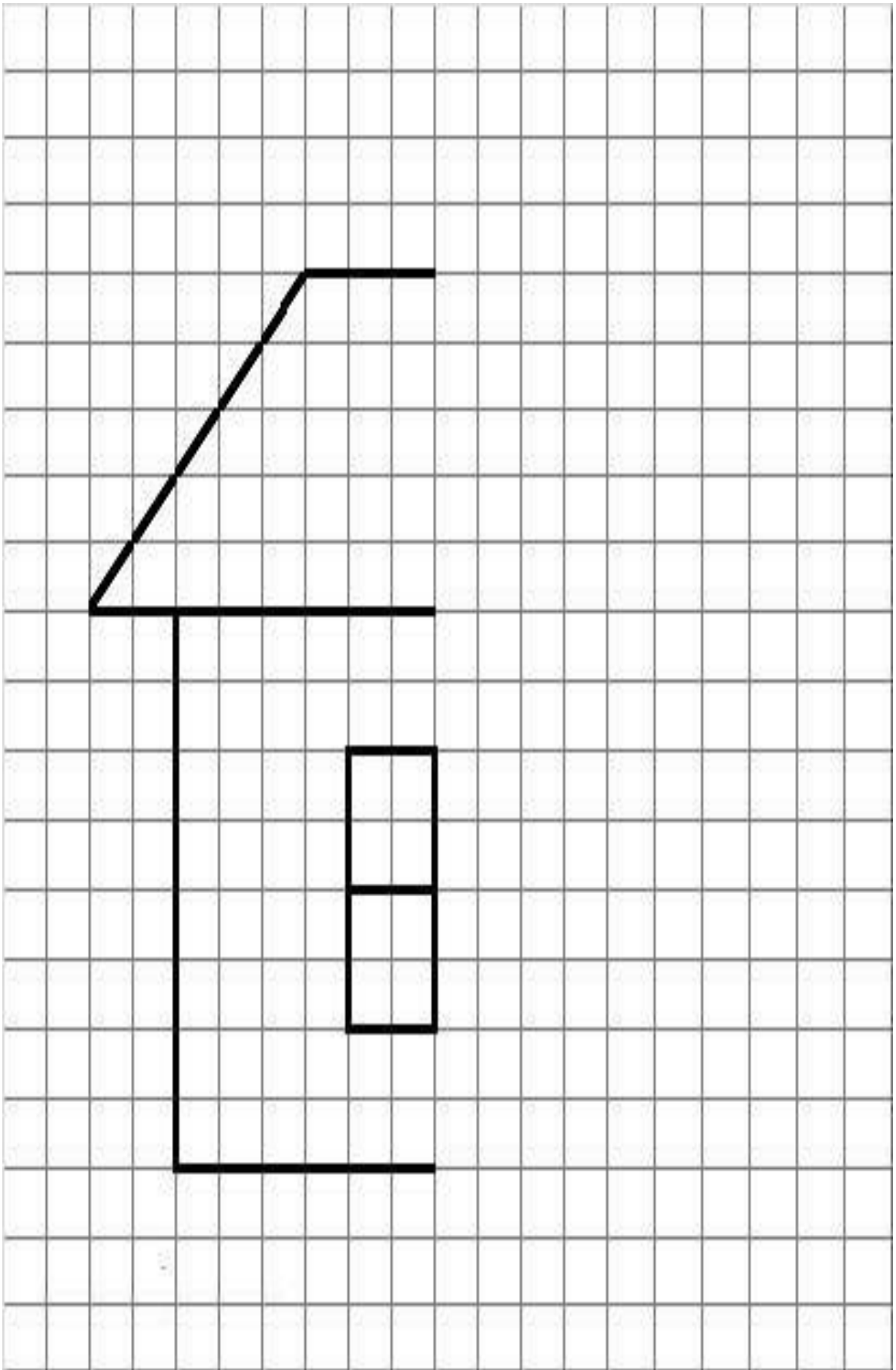

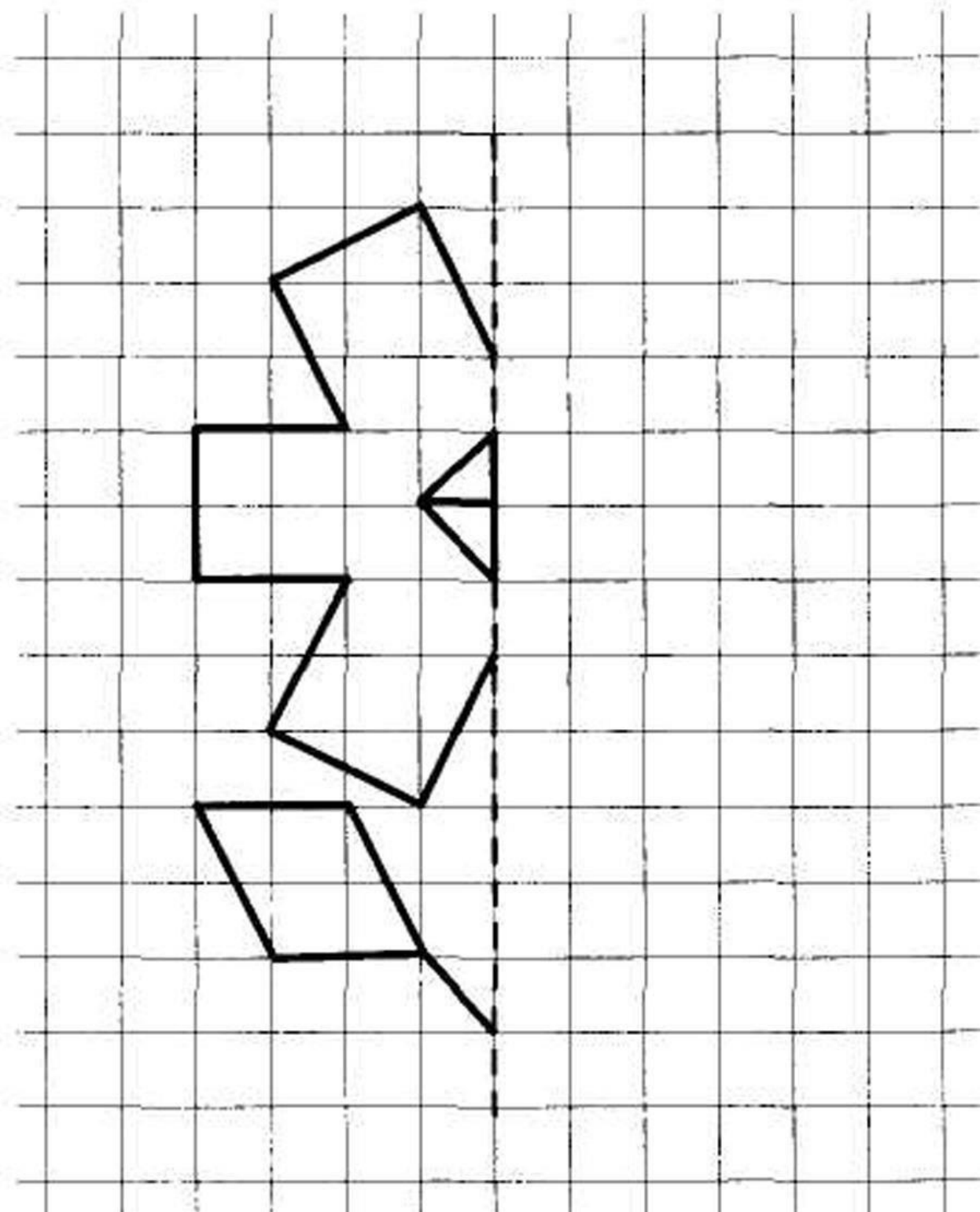

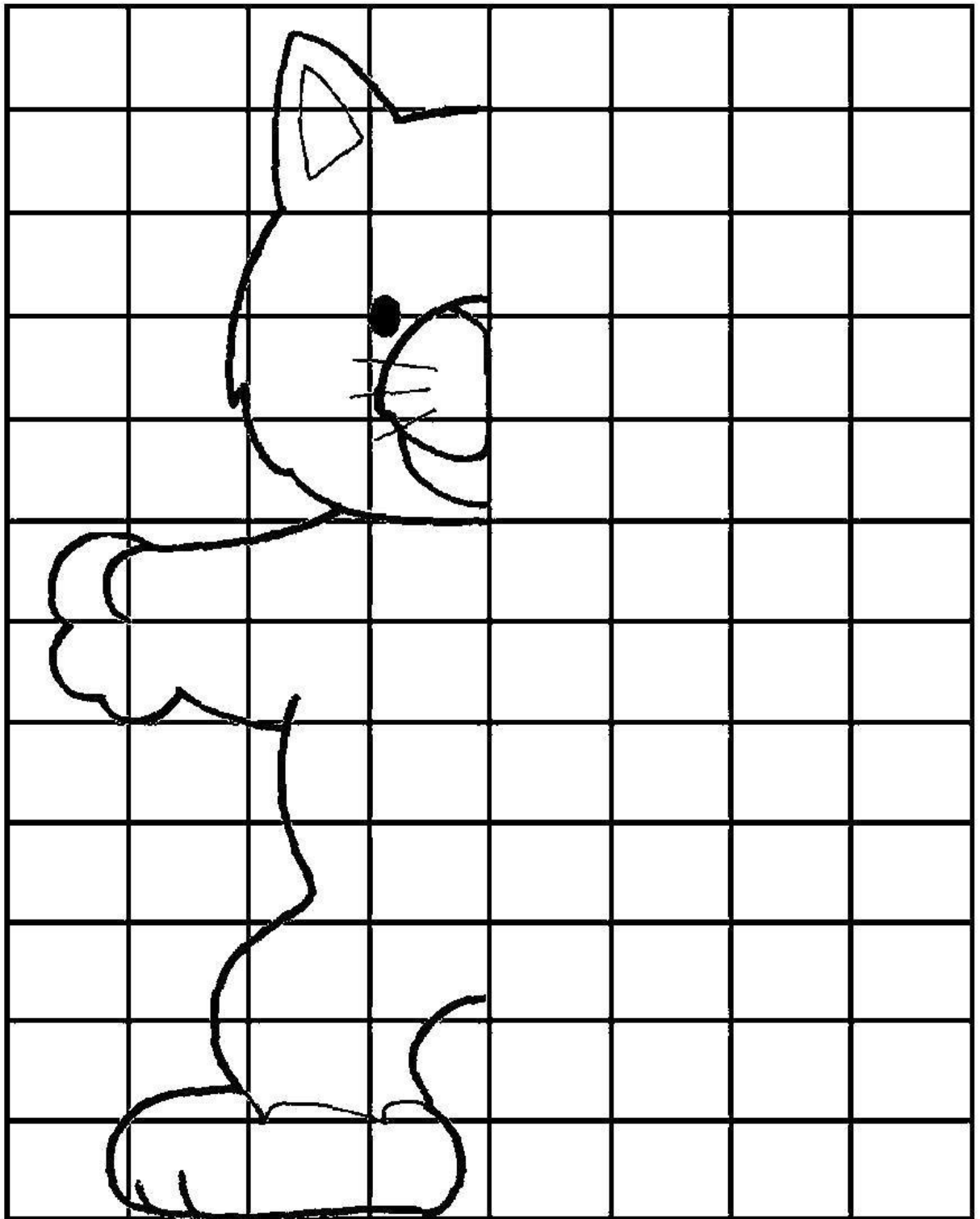

- Дорисуй и раскрась кота.

